

Gewächshaus Rugby Victorian

Dwarf Wall (für Mauersockel)

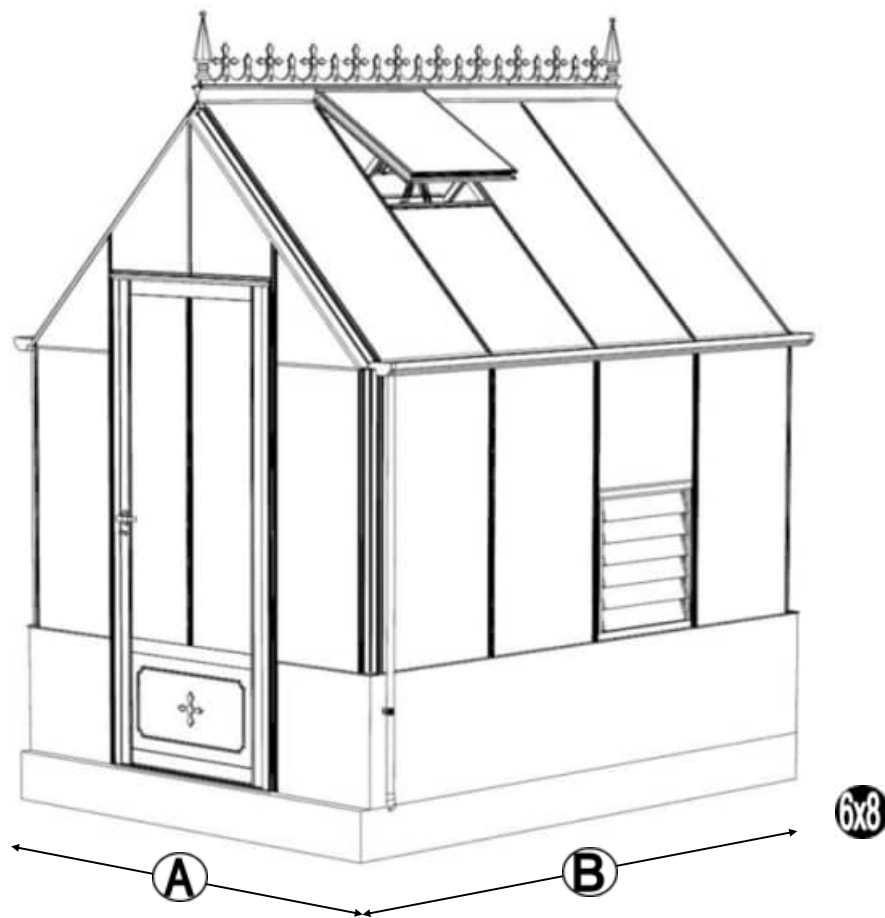

MODELL	A (mm)	B (mm)
Rugby 6	1978	2010
Rugby 8		2640
Rugby 10		3250
Rugby 12		3870

Vielen Dank für den Kauf Ihres neuen Robinsons Victorian-Gewächshauses. Wir empfehlen Ihnen, die Anleitung zu lesen und alle Sicherheitshinweise zu beachten, bevor Sie mit dem Aufbau beginnen.

Diese Anleitung ist in Abschnitte unterteilt, die durch eine weiße Zahl/einen weißen Buchstaben auf schwarzem Hintergrund in der rechten Ecke der meisten Seiten gekennzeichnet sind (weitere Informationen finden Sie auf der nächsten Seite); Teileliste, B-Basis/Fundament, V-Vorbereitung, 1-Seitenwände, 2-Vorderwand, 3-Rückwand, 4-Wände miteinander verbinden, 5-Lamellenfenster, 6-Dach, 7-Dachfenster, 8-Verglasung, 9-Dachfensterbefestigung, 10-Türbefestigung, 11-Verankerung, 12-Endbearbeitung, 13-Optionale Regale, 14-Optionaler Arbeitstisch. Wenn Sie uns kontaktieren müssen, um Hilfe zu erhalten, lesen Sie bitte den entsprechenden Abschnitt. Wenn Ihr Gewächshaus länger als 3872 mm ist, wird es um eine Verlängerung ergänzt. Lesen Sie dazu bitte die separate Erweiterungsanleitung.

Sicherheitshinweis

- Glas und Aluminium können Verletzungen verursachen. Tragen Sie beim Aufbau und der Verglasung des Gewächshauses unbedingt eine Schutzbrille, Handschuhe, einen Schutzhelm und geeignetes Schuhwerk.
- Denken Sie daran, dass Glas zerbrechlich ist und vorsichtig behandelt werden muss. Entsorgen Sie zerbrochenes Glas immer sofort.
- Bauen Sie das Gewächshaus nicht bei starkem Wind auf; überprüfen Sie die Wettervorhersage für den Zeitraum, in dem das Gewächshaus aufgebaut wird.
- Aus Sicherheitsgründen und um den Aufbau zu erleichtern, empfehlen wir, das Gewächshaus von mindestens zwei Personen aufbauen zu lassen.
- Entfernen Sie immer den Schnee, der sich auf dem Dach des Gewächshauses befindet, um eine Überlastung des Gewächshauses zu vermeiden.
- Bei starkem Wind oder Sturm ist es gefährlich, sich im Gewächshaus aufzuhalten.
- Ihr Gewächshaus wurde mit gehärtetem Glas geliefert. Die Seite, durch die Sie hindurchsehen, ist extrem stark, aber die Kanten sind sehr empfindlich. Legen Sie das Glas daher niemals ohne Unterlage auf den Boden.

Standortvorbereitung

- Ein Fundament aus Beton oder Fliesen bietet die stabilste Basis für Ihr Gewächshaus.
- WICHTIG: Befestigen Sie Ihr Gewächshaus erst dann am Boden, wenn es vollständig montiert ist, einschließlich der Verglasung.
- Stellen Sie Ihr Gewächshaus nicht unter Bäumen oder an anderen empfindlichen Standorten auf.
- Wählen Sie einen geschützten Standort, beispielsweise neben einer Hecke oder einem Gartenzaun, um das Risiko von Windschäden zu minimieren.

Weitere Überlegungen

- Beachten Sie, dass der Aufbau Ihres Gewächshauses zeitaufwändig ist. Es ist ratsam, den Aufbau auf zwei oder mehr Tage zu verteilen. Wir empfehlen Ihnen, das Gewächshaus nicht teilweise verglast zu lassen, um Windschäden zu vermeiden.
- Es ist sinnvoll, einen großen, sauberen und übersichtlichen Arbeitsplatz vorzubereiten. Ein Garagenboden oder eine ebene Rasenfläche sind ideal.
- Die Verankerung Ihres Gewächshauses ist der letzte Schritt (nach dem Verglasten).
- Nach der Installation ist Ihr Gewächshaus wartungsarm, aber damit Ihre Tür(en) reibungslos funktionieren, können Sie WD40 auf die Türrollen und Türführungen auftragen.

Garantie

- Ihr neues Robinsons-Gewächshaus hat 10 Jahre Garantie auf Herstellungsfehler am Rahmen. Dies umfasst kein Glas, bewegliche Teile und Schäden durch Unfälle oder Windschäden.

Das einzigartige Robinsons-Verglasungssystem:

Bei Ihrem Robinsons-Gewächshaus besteht das Verglasungssystem aus einer Schraubleiste und einer farbigen Alu-Schlagleiste für eine besonders edle Optik. Die schwarzen PVC-Schraubleisten werden auf das Glas gelegt und in den Rahmen verschraubt. Dadurch wird das Glas auf das Gummiprofil in den Alu-Glasprofilen gedrückt und ist damit besonders sturmsicher und sehr gut dicht.

Nachdem Sie die Schraubleisten alle angebracht haben, können die Aluminium Abdeckleisten oder Schlagleisten angebracht werden. Auf diese Weise werden die Schraubleisten abgedeckt. Um die Schlagleisten anzubringen, empfehlen wir Ihnen, einen weichen Gummihammer oder ein Stück Holz und einen leichten Hammer zu verwenden.





Ein kurzer, kräftiger Schlag auf die Abdeckleiste und die Leiste rastet in die Kunststoffleiste ein. Einige Aluminium-Abdeckleisten haben auf einer Seite ein kleines Loch. Bauen Sie diese Seite nach unten ein. Mit kleinen Senkkopfschrauben können Sie die Abdeckleiste nun extra an der Schraubleiste schrauben, damit die Leiste nach dem Anbringen nicht mehr verrutschen kann.





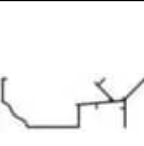





TRAGEN SIE EINE SCHUTZBRILLE UND HANDSCHUHE, UM VERLETZUNGEN ZU VERMEIDEN!





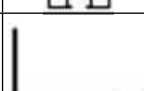
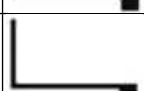

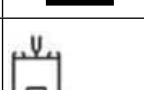

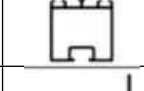

SYMBOL	BEDEUTUNG
	AUSSENANSICHT
	INNENANSICHT
	ÜBERLEGEN
	DIESER ABSCHNITT BEZIEHT SICH AUF EINEN ANDEREN (z. B. 1 und 5)
	KORREKT
	NICHT BEFESTIGEN!
	DREHEN, UM ZU VERRIEGELN
	ANZIEHEN
	DRÜCKEN UND HALTEN
	AUF LÄNGE SCHNEIDEN







ABSCHNITT NUMMER	TITEL	MONTAGE ZUSAMMENFASSUNG: WICHTIGE INFORMATIONEN & HINWEISE
	TEILELISTE	Montieren Sie zunächst alle Wände separat auf einer ebenen, sauberen Unterlage. Sortieren Sie die Teile und legen Sie sie wie in der Zeichnung angegeben in Form. Packen Sie nicht alle Bündel auf einmal aus. Gehen Sie organisiert vor. Die Teile können anhand ihrer Profildaten und angegebenen Längen identifiziert werden.
B	FUNDAMENT	Abmessungen und Empfehlungen für das Fundament. Achten Sie darauf, dass Ihr Fundament eben und waagrecht ist. Jede Unebenheit wirkt sich beim Verglasten auf das Gebäude aus!
V	VORBEREITUNG	Erforderliche Werkzeuge u. a.: 2x Steckschlüssel 10 mm, Cuttermesser, Kartuschenpistole, Kreuzschlitzschraubendreher, Schraubmaschine (nicht für Schrauben/Muttern!), Wasserwaage, Schutzbrille, Schutzhelm, Handschuhe und eine Glas-Saugnapf.
1	SEITENWÄNDE	Nehmen Sie das Gewächshausprofil mit den Gummis und den diagonalen Streben, befestigen Sie es mit 12-mm-Schrauben an der Regenrinne und mit 16-mm-Schrauben an den Schwellen (achten Sie darauf, wie der Schraubenkopf während des Aufbaus in jedes Profil gleitet).
2	VORDERWAND	Stellen Sie erneut sicher, dass der Rahmen mit Gummi versehen ist, und befolgen Sie die Anweisungen zum Zusammenbau des Gewächshausrahmens. Achten Sie darauf, dass Sie die zusätzlichen Schrauben angebracht haben, die Sie in Abschnitt 4, 5 und 10 verwenden mussten. Für die Dach- und Seitenwinkelbalken ist nicht für jeden Schlitz Gummi erforderlich, es sei denn, Sie haben eine (optionale) Trennwand (siehe separate Anleitung und Abschnitt V).
3	RÜCKWAND	
4	DIE WÄNDE AN EINANDER BEFESTIGEN	Nehmen Sie die Seitenwand(en) (1), die Vorderwand (2) und die Rückwand (3) und verbinden Sie sie auf dem Fundament miteinander.
5	LAMELLENFENSTER	Die Lamellenfenster werden während der Verglasung mit einem schwarzen H-Profil darunter und darüber angebracht.
6	DACH	Befestigen Sie den First zwischen den Stirnwänden. Der First kann aus mehreren Teilen bestehen. Stützen Sie den First, indem Sie die Dachsparren daran befestigen und diese wiederum an der Dachrinne montieren. Diese Sparren tragen nun den First. Vergessen Sie nicht, 22-mm-Schrauben in die Dachprofile zu schieben, damit Sie die Verzierung im Dach (DV101) und an der Dachrinne (DV100) montieren können. Befestigen Sie die optionale Firstverzierung vor dem Einsetzen des Glases.
7a	DACHFENSTER	Verwenden Sie Silikon, um die Glasplatte in der Falz zu befestigen. Auch ohne Silikon bleibt das Dachfenster im Profil. Manchmal stimmen die Löcher beim Einbau des Dachfensters nicht zu 100 % überein. Sie können diese dann einfach mit einem 7-mm-Bohrer aufbohren, damit die Teile dennoch zusammenpassen.
7b	ANSCHLAGLEISTE	Setzen Sie die Anschlagleiste des Dachfensters ein, nachdem Sie die darunter liegende Glasscheibe eingesetzt haben. So finden Sie sofort die richtige Position. Die Anschlagleiste schiebt sich etwas über das Glas.
8	VERGLASUNG	Bevor Sie das Glas einsetzen, können Sie bereits die schwarzen Schraubenleisten rund um das Gewächshaus vorbereiten. In einigen Fällen müssen die schwarzen Leisten noch etwas gekürzt werden. Es ist auch wichtig, dass sich die Löcher, durch die die Edelstahlschrauben geführt werden, ebenfalls am Ende befinden. Nehmen Sie einen 6,5-mm-Bohrer, um gegebenenfalls noch ein Loch zu bohren. Legen Sie zuerst die Glasplatte hinten links auf das Dach, dann hinten links in die Seitenwand und hinten links in die Stirnwand. Auf diese Weise können Sie sehen, ob der Rahmen ganz gerade und rechtwinklig steht. Meistens müssen noch einige Anpassungen vorgenommen werden, bevor Sie das Glas im Gewächshaus montieren können. Nach links hinten können Sie rechts vorne einsetzen. So wissen Sie (vor allem bei größeren Gewächshäusern), dass alle Glasscheiben ordentlich passen. Vollkommen perfekt gibt es fast nie. Der Untergrund weist immer kleine Unebenheiten auf.
9	DACHFENSTER BEFESTIGUNG	Nehmen Sie das vormontierte Dachfenster und schieben Sie es an der Vorder- oder Rückseite in den First. Vergessen Sie nicht, das Teil D220 vor und hinter dem Fenster anzubringen, damit das Fenster an seinem Platz bleibt.
10	TÜRBEFESTIGUNG	Verwenden Sie die Schrauben, die Sie bereits in Schritt 2 eingesetzt haben, um die Türführung zu befestigen. Die Schwelle muss zusammengesteckt werden. Achten Sie darauf, dass der Untergrund hier 100 % gerade und eben ist.
11	VERANKERUNG	Nachdem das Gewächshaus vollständig montiert und das Glas in die Falze eingesetzt wurde, können Sie das Gewächshaus am Untergrund verankern.
12	FERTIGSTELLUNG	Zuletzt können Sie die Regenrinnen montieren. Dichten Sie alles gut ab, um Undichtigkeiten zu vermeiden.
13	OPTIONALES REGAL	Die Regale und Arbeitstische von Robinsons sind eine effiziente und integrale Lösung. Beachten Sie, dass die Montage zeitaufwendig ist. Bei der Vorbereitung des Gewächshauses können Sie Schrauben und Muttern in die Profile schieben, um die Verwendung von Hammerkopfschrauben zu vermeiden. Mit den Vierkantschrauben ist die Montage wesentlich einfacher. Nehmen Sie sich Zeit für die Installation des Tisches und des Regals.
14	OPTIONALER ARBEITSTISCH	

Abschnitt Nr.	Teil Nr.	Abschnitt	Größe (mm)	6 6	6 8	6 10	6 12
1	D043		1894	2			
	D021		2514		2		
	D022		3134			2	
	D023		3754				2
	DV213		1897	2			
	DV210		2517		2		
	DV211		3137			2	
	DV212		3757				2
	D604		1316	4			
	D609		1160	4	6	8	10
	GUMMI		1000 (1 m)	10	14	19	24
	D174		N/A	4	4	8	8

2	DV230		1984	1			
	DV301L		537	1			
	DV301R			1			
	D608		1160	4			
	DV233L		2173	1			
	DV233R			1			
	DV308L		1657	1			
	DV308R			1			
	DV060		2091	1			
	DV269		468	2			
	DV272		1840	1			
	DV300		1193	4			
	DV250L		1345	2			
	DV250R			2			
	D671		610	1			
	DV275		904	1			

Abschnitt Nr.	Teil Nr.	Abschnitt	Größe (mm)	6 6	6 8	6 10	6 12
2	DV104		N/A	4			
	DV105		N/A	2			
	GUMMI		1000 (1 m)	37			
	D163		90	2			
	D174		N/A	5			

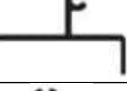
5	DV204		1897	1			
	DV201		2517		1		
	DV202		3137			1	
	DV203		3757				1
	DV253		1345	4	6	8	10
GUMMI		1000 (1 m)	11	17	22	27	

6	D866		639	2	2	4	4
	D863L		613	2	2	4	4
	D863R		613	2	2	4	4
	D862		593	2	2	4	4
	D079 PLUS FLUFF		590	2	2	4	4
	D114		N/A	4	4	8	8
	D220 PLUS FS6060 SCREW		N/A	4	4	8	8
	D205		N/A	4	4	8	8







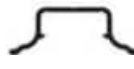



Abschnitt Nr.	Teil Nr.	Abschnitt	Größe (mm)	6 6	6 8	6 10	6 12
---------------	----------	-----------	------------	--------	--------	---------	---------

8	1	D618		1144	4	6	8	10
	2 / 10	D662		600	1			
	3	DV409		2091	1			
	10	DV479		1384	1			
	3	DV608L/R		1657	1 + 1			
	2	DV633L/R		2173	1 + 1			
	5	DV653		1378	4	6	8	10





8	2/3	D610		1160	4			
	1	D620		1144	4			
	5	DV650		1345	4			

8	2/3	D614		1162	4			
	1	D619		1144	8	10	12	14
	2 / 10	D666		602	1			
	3	DV436		2091	1			
	10	DV480		1384	1			
	3	DV609L/R		1657	1 + 1			
	2	DV634L/R		2173	1 + 1			
	5	DV656		1378	8	10	12	14

10	D522		N/A	10
----	------	---	-----	----

12	D119		N/A	1
	DV120		N/A	4
	D589		N/A	2
	D584		1500	2
	D591		N/A	2
	D636		N/A	2
	D583		N/A	2
	D208		N/A	2
	DV219A (RH)		N/A	2
	DV218A (LH)		N/A	2

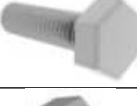
Abschnitt	Größe (mm)	6 6	6 8	6 10	6 12
-----------	------------	--------	--------	---------	---------

HAUPTRAHMEN ANZAHL DACHFENSTER/TÜREN ETC. SEPARAT		FS6505 HEX 12 mm	62	68	74	80
		FS6506 HEX 16 mm	25	27	29	31
		FS6507 HEX 22 mm	24	36	48	60
		FS6504 M6 NUT	111	131	151	171



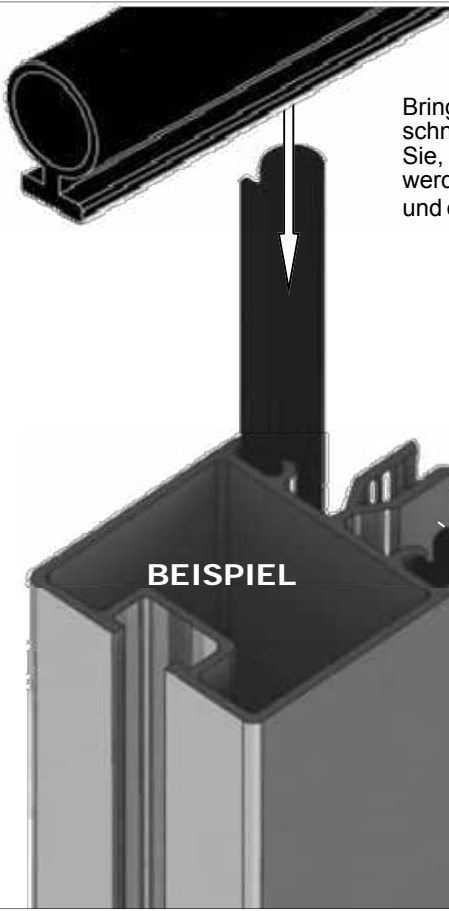

Bringen Sie das Gummiprofil in jedem Glasprofil an und schneiden Sie es auf die richtige Länge zu. Beachten Sie, dass einige Kanäle des Glasprofils nicht verwendet werden. Dies betrifft die Vorderwand, die Rückwand und die Ecken. Siehe die BEISPIELE nebenstehend.

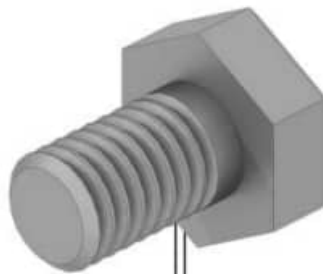
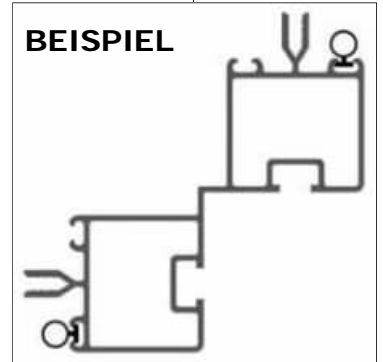
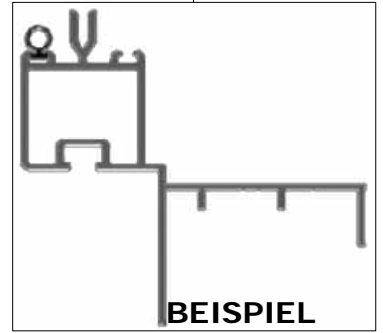
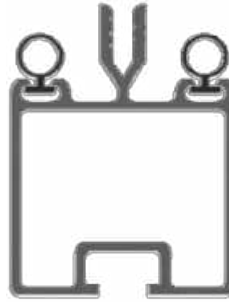

Robinsons hat die Schrauben mit Vierkantkopf durch Schrauben mit Sechskantkopf und einer Länge von 12 mm oder 16 mm ersetzt. Setzen Sie diese in die Schlitzte der Glasprofile ein. Die Bolzen werden durch Löcher in Pfetten, Schwellen usw. gesteckt. Gegen Ende der Bauarbeiten werden auch (rechteckige) Hammerkopfbolzen verwendet, um Teile am Rahmen zu befestigen. Diese Bolzen können im Gegensatz zu den quadratischen Standardbolzen nachträglich montiert werden.

Wenn eine Abbildung in der Anleitung einen Bolzen mit Vierkantkopf zeigt, interpretieren Sie diesen bitte als Bolzen mit Sechskantkopf.

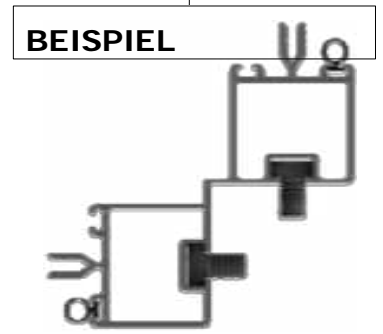
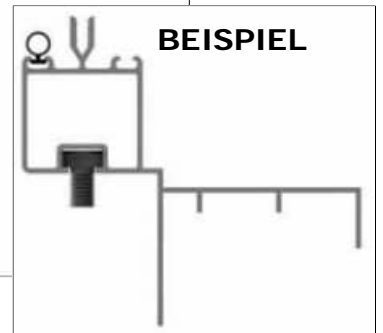
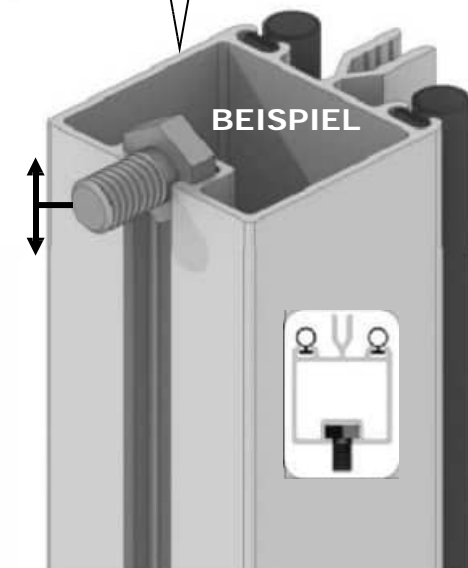

	Alte Vierkant schraube		Neuer Sechskant bolzen
10 mm		12 mm	
15 mm		16 mm	



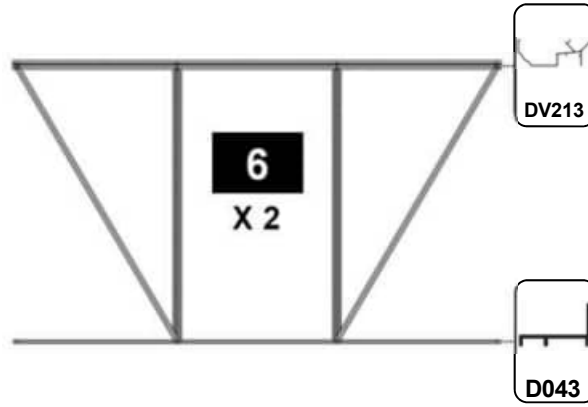
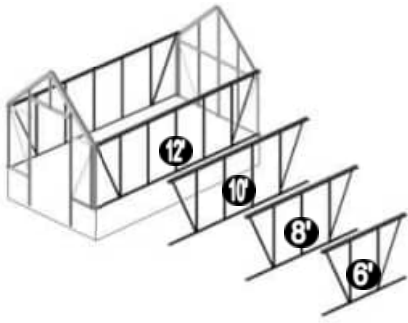

6 X 2 DWARF		
Teil - Nr.	mm	Menge
DV213	1897	2
D043	1894	2
D609	1160	4
D604	1316	4
D174		4
12 mm BOLZE N		4
16-MM-SCHR AUBE		8
22-MM-SCHR AUBE		8
MUTTER M6		12
Ru er	1000	10

BEISPIEL

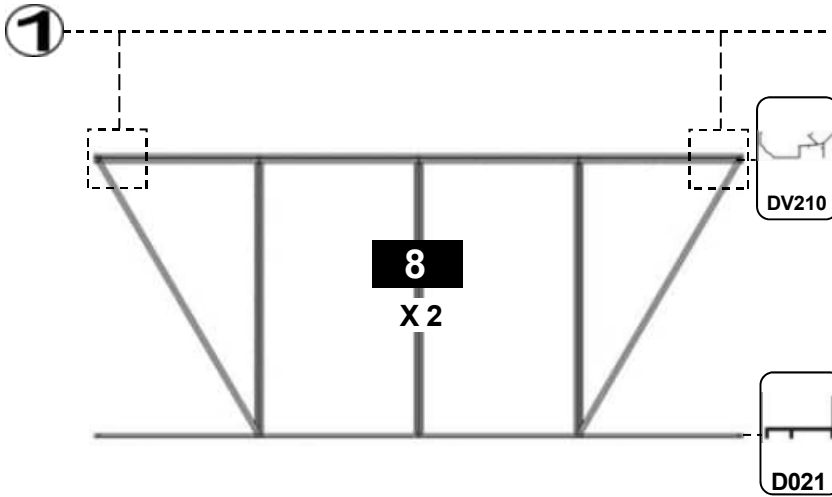

8 X 2 DWARF		
Teil - Nr.	mm	Menge
DV210	2517	2
D021	2514	2
D609	1160	6
D604	1316	4
D174		4
12 mm BOLZE N		6
16-MM-SCHR AUBE		10
22-MM-SCHR AUBE		12
MUTTER M6		16
Ru er	1000	14

BEISPIEL

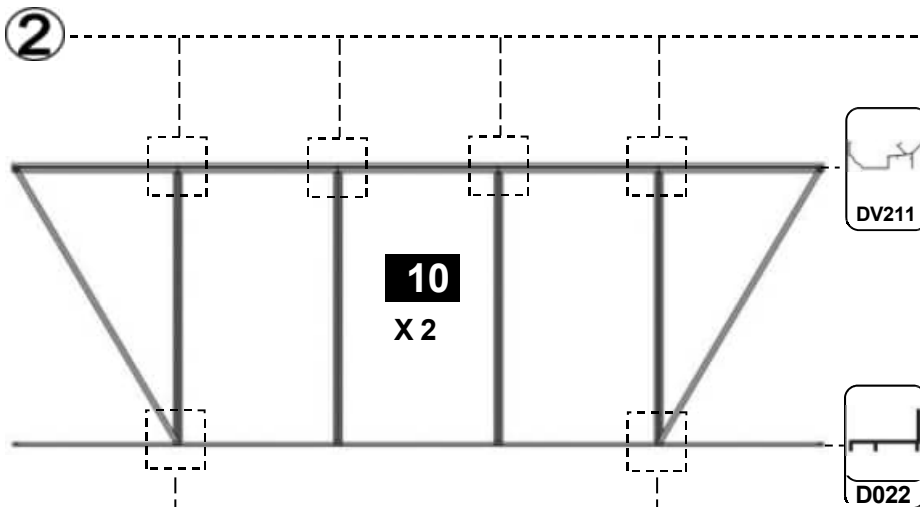

10 X 2 DWARF		
Teil - Nr.	mm	Menge
DV211	3137	2
D022	3134	2
D609	1160	8
D604	1316	4
D174		8
12 mm BOLZE N		8
16-MM-SCHR AUBE		12
22-MM-SCHR AUBE		16
MUTTER M6		20
Ru er	1000	19

BEISPIEL

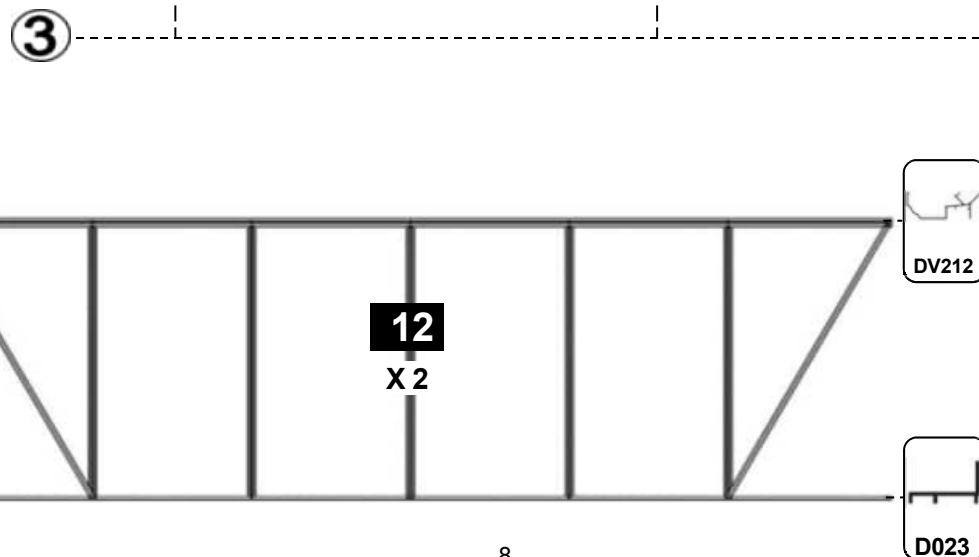

12 X 2 DWARF		
Teil - Nr.	mm	Menge
DV212	3757	2
D023	3754	2
D609	1160	10
D604	1316	4
D174		8
12 mm BOLZE N		10
16-MM-SCHR AUBE		14
22-MM-SCHR AUBE		20
MUTTER M6		24
Ru er	1000	24



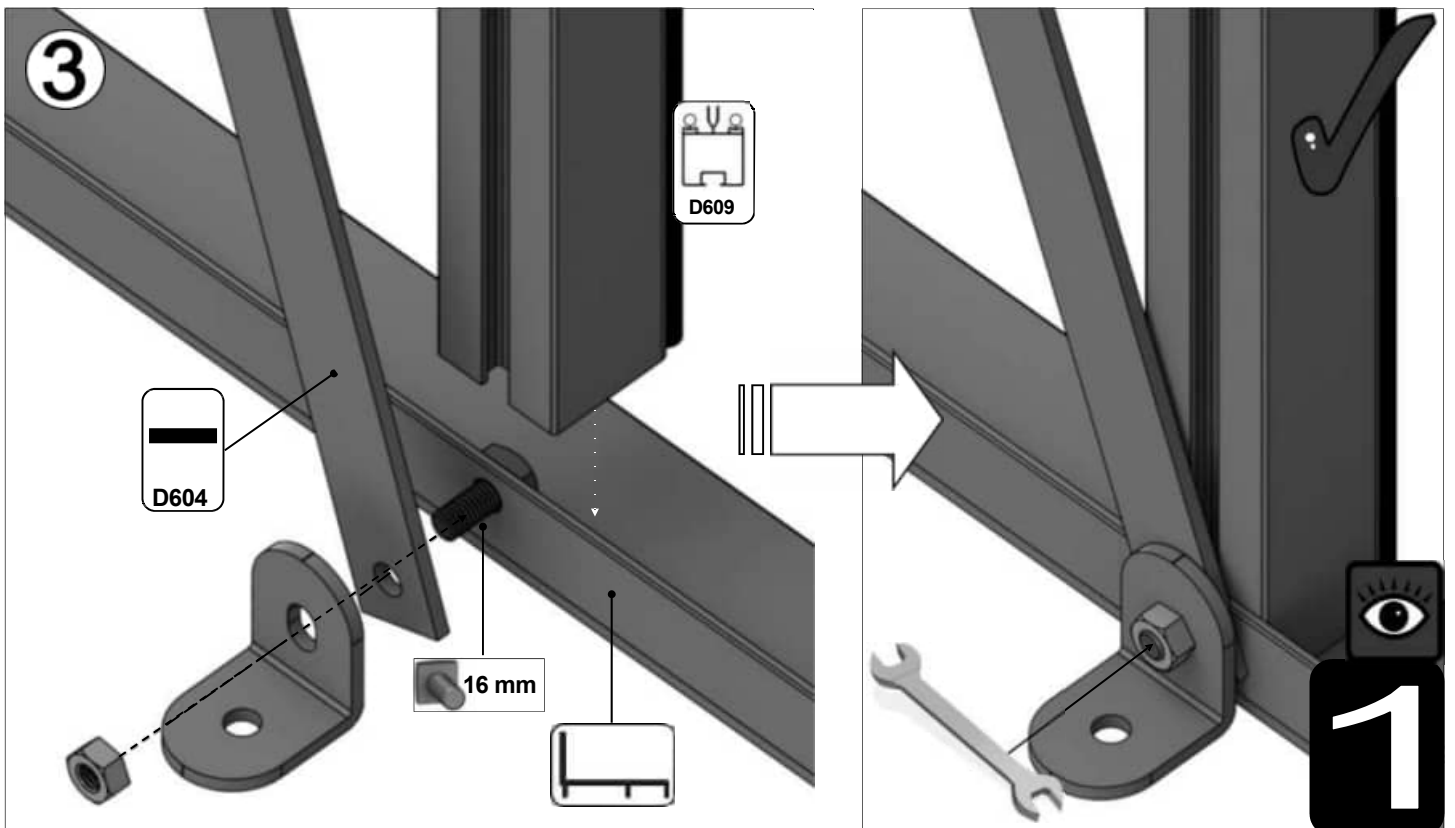
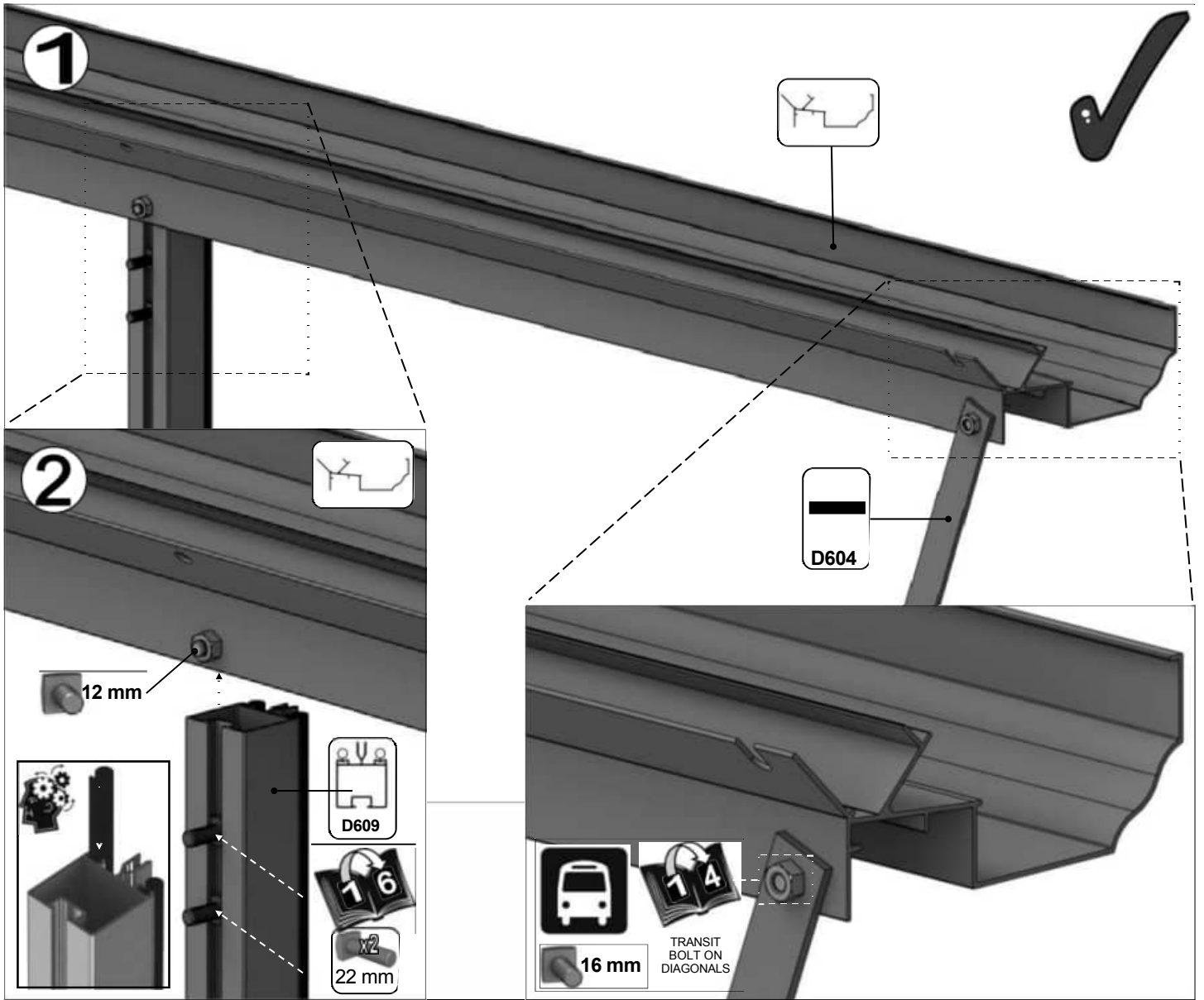

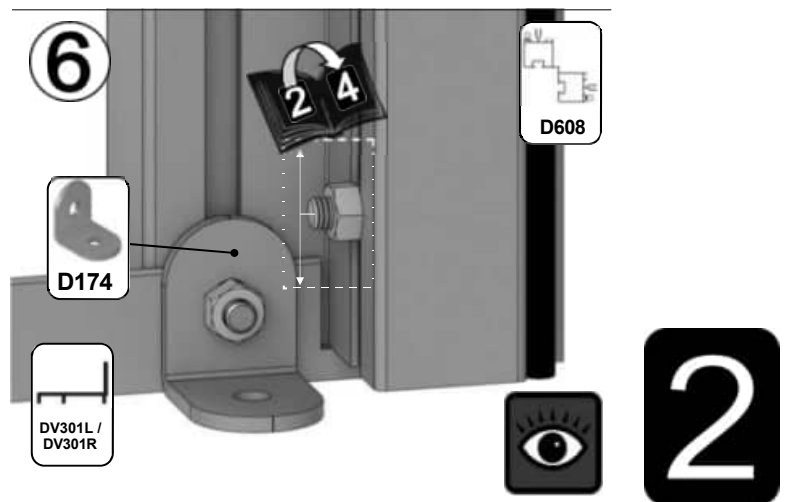
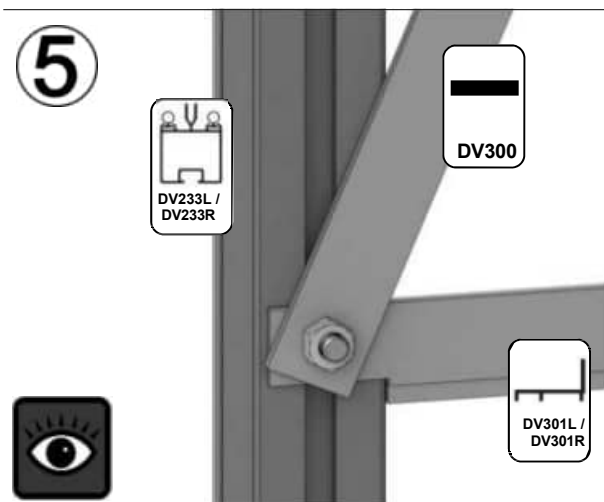
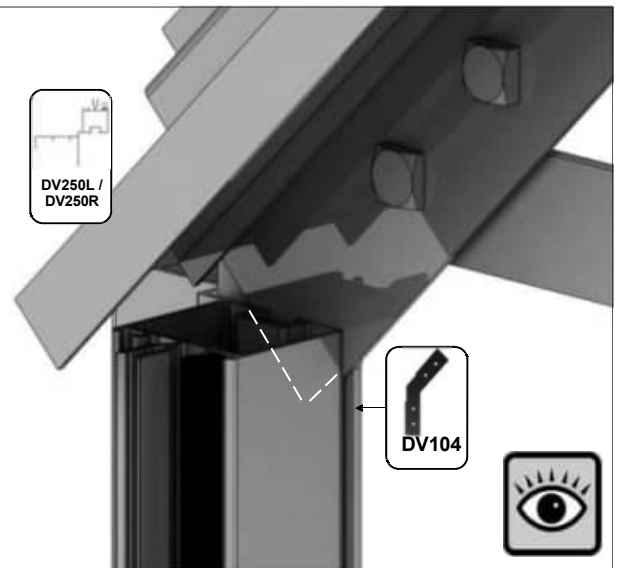
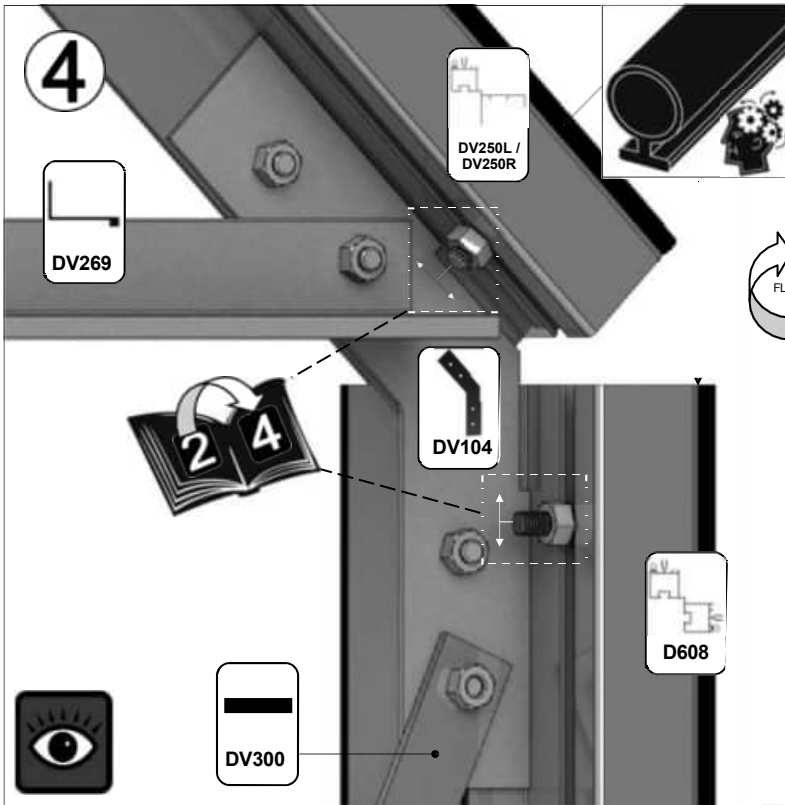
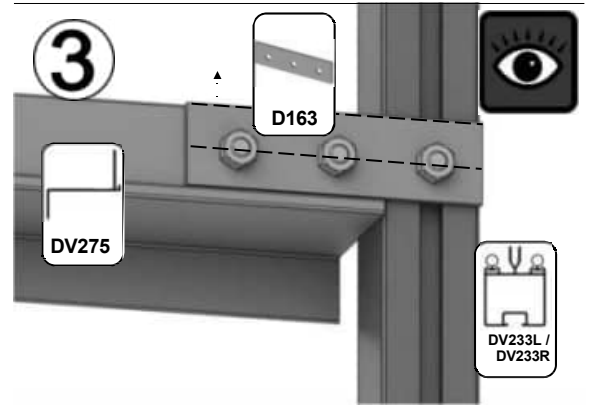
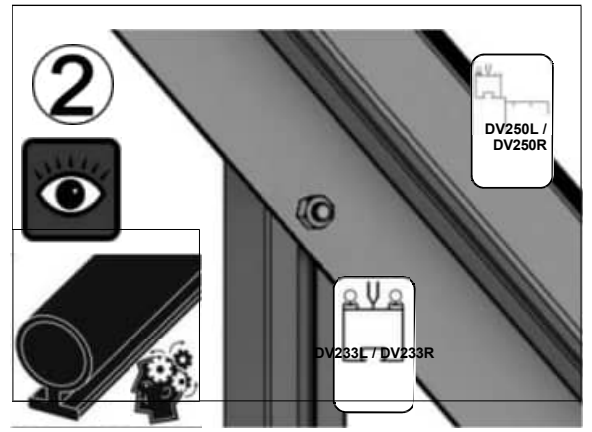
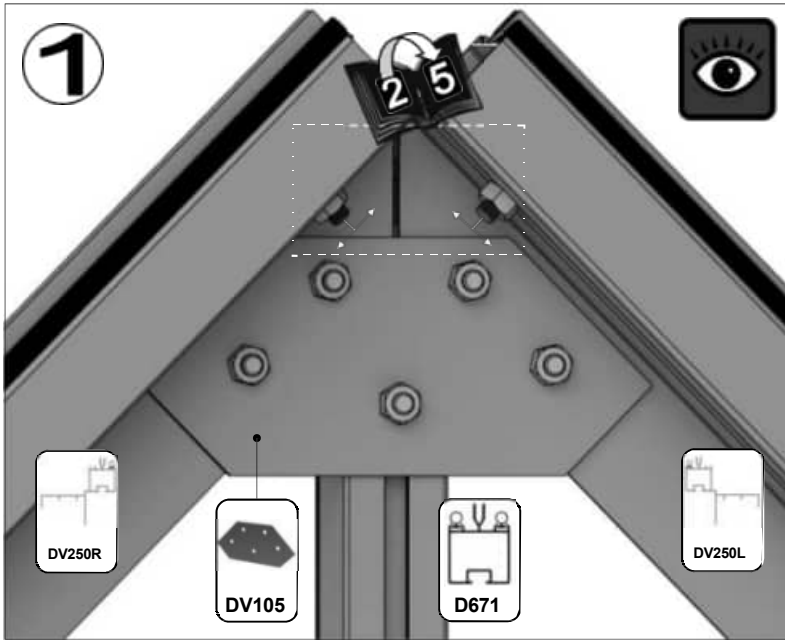

HINTERER GIEBEL

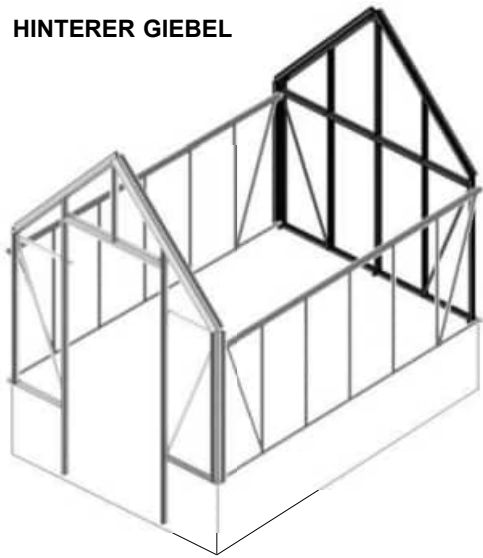

Teil Nr.	mm	Menge
D608	1160	2
DV060	2091	1
DV230	1984	1
DV250L	1345	1
DV250R	1345	1
DV272	1840	1
DV300	1193	2
DV308L	1657	1
DV308R	1657	1

Teil Nr.	mm	Menge
DV104		2
DV105		1
D174		3
D227		19 m
M6X12		22
M6X16		9
M6MUTTE R		31

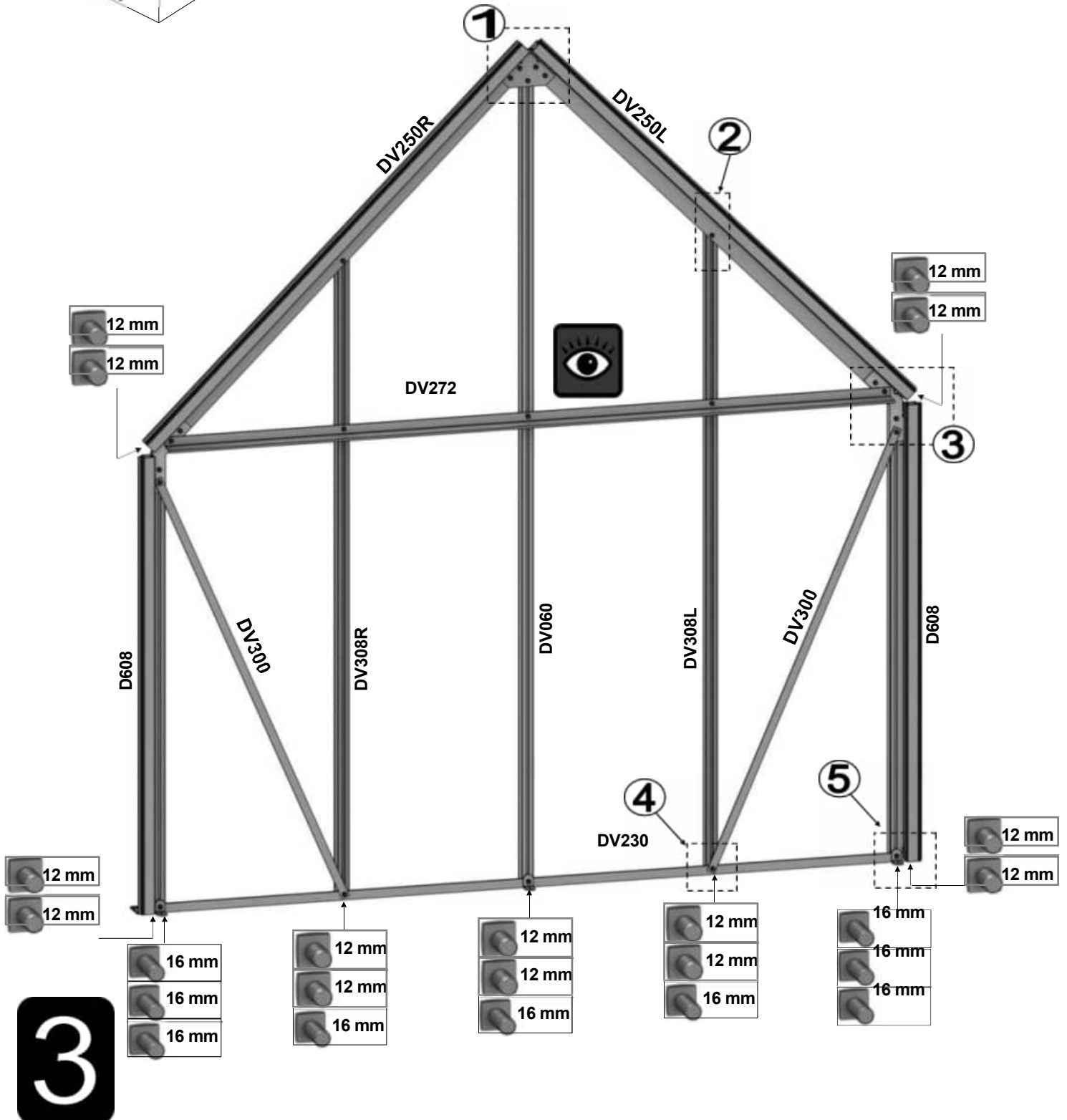

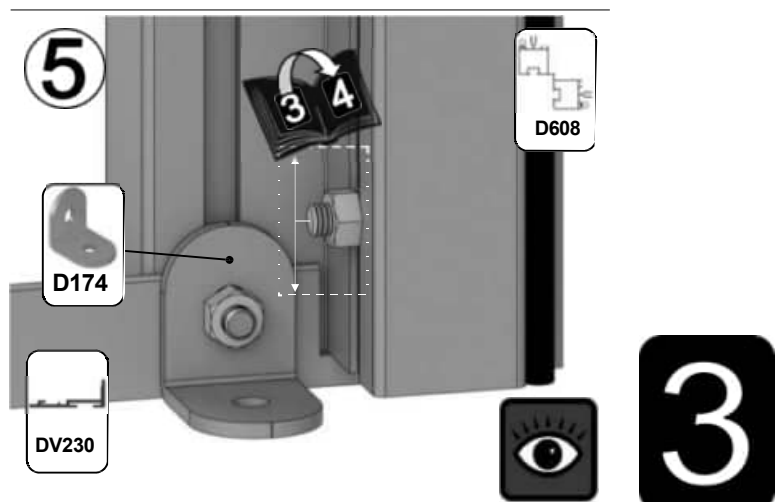
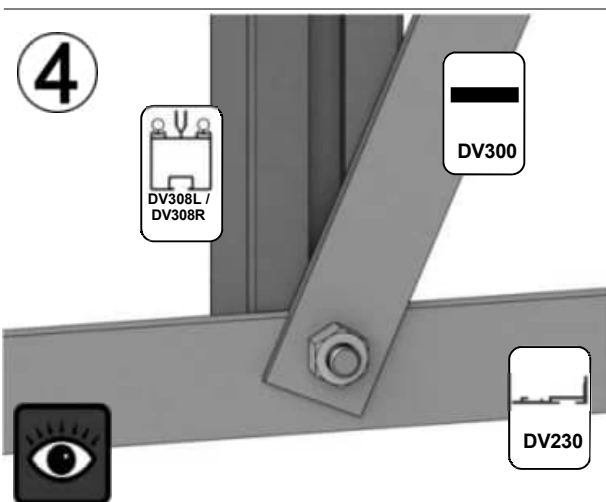
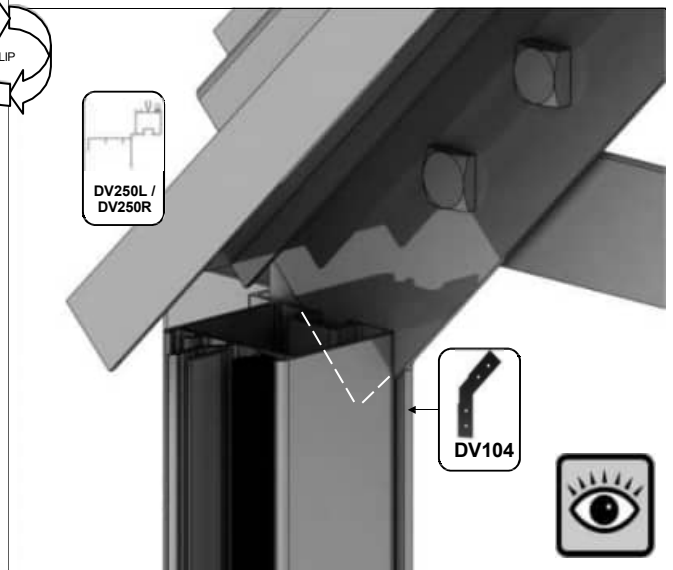
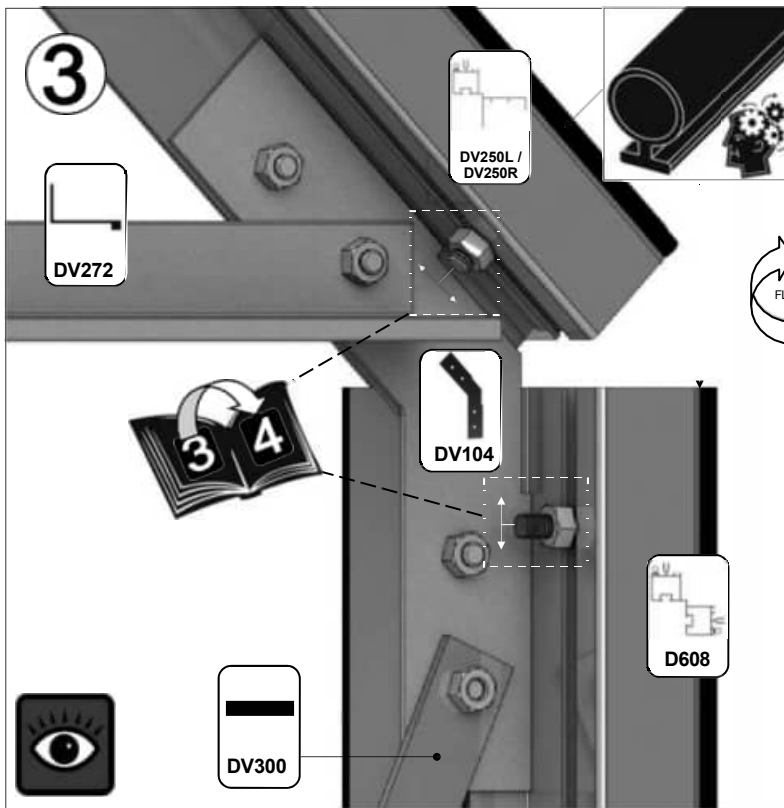
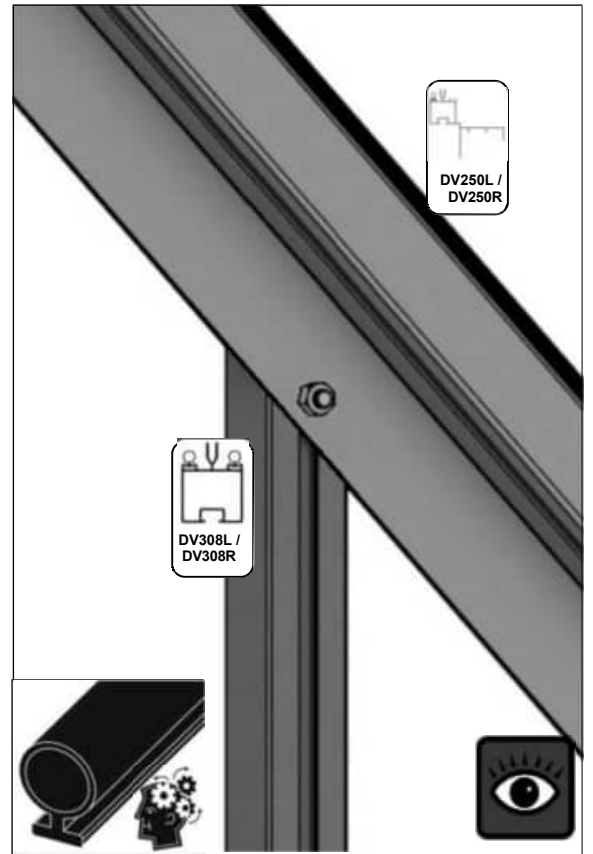
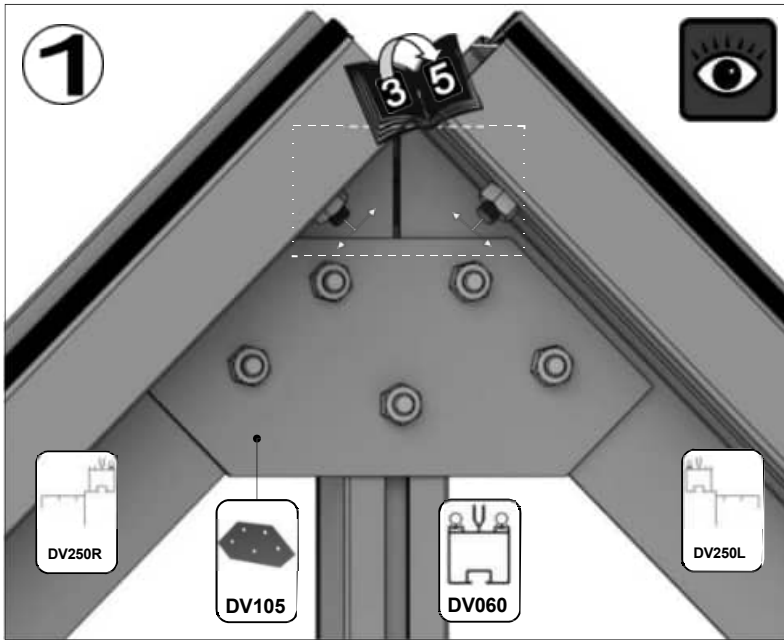

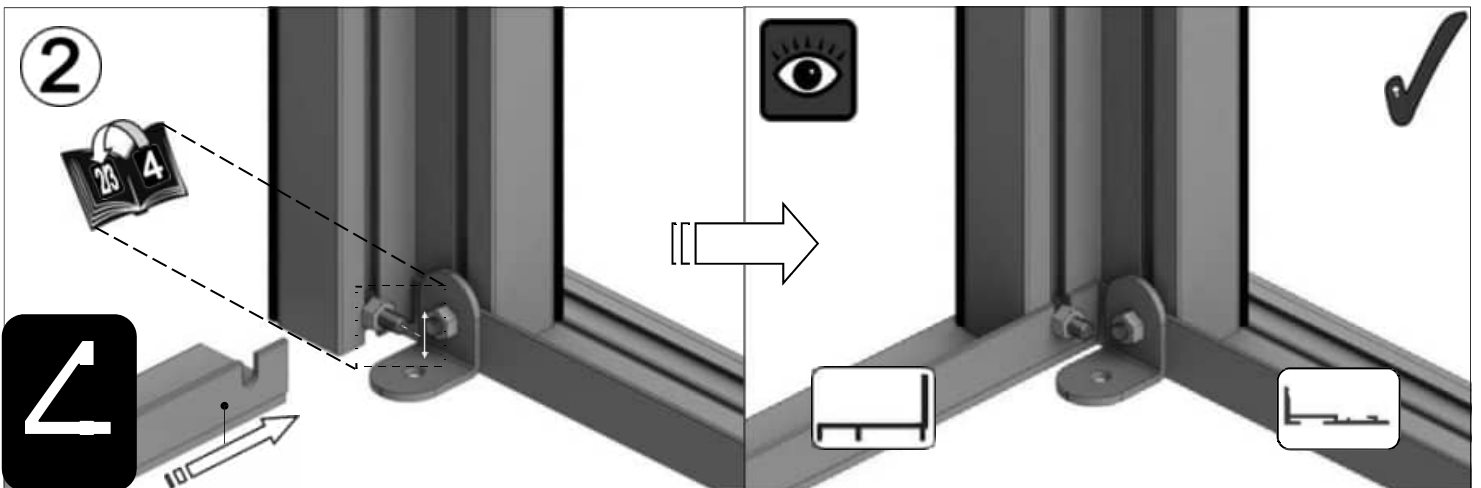
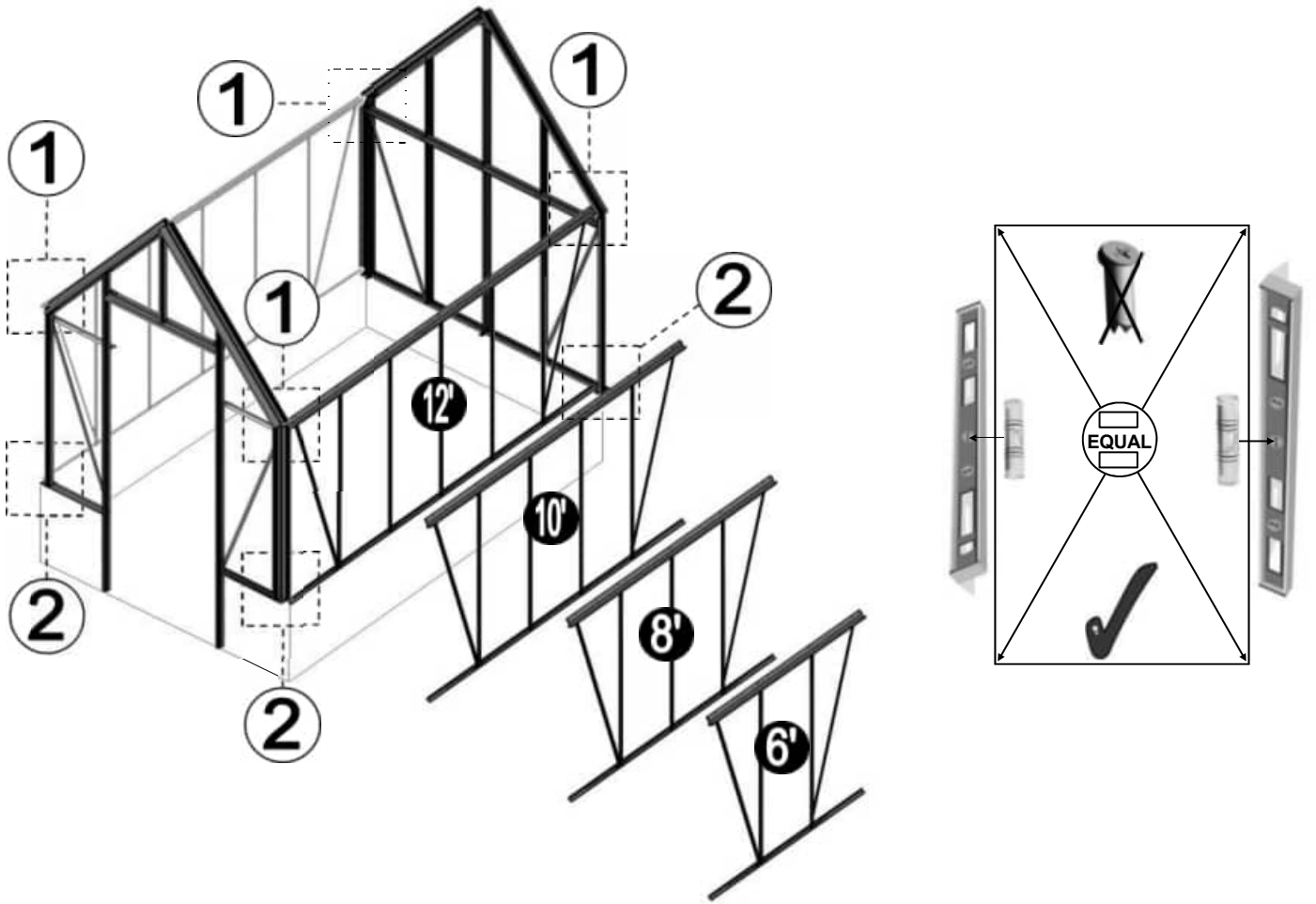
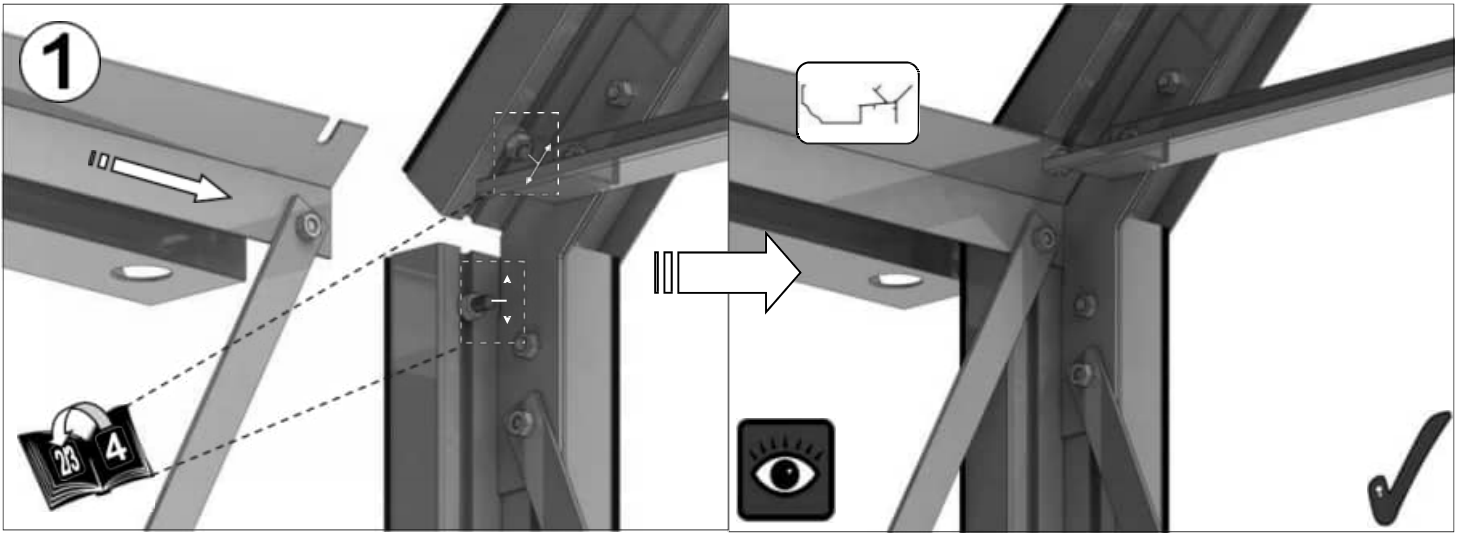







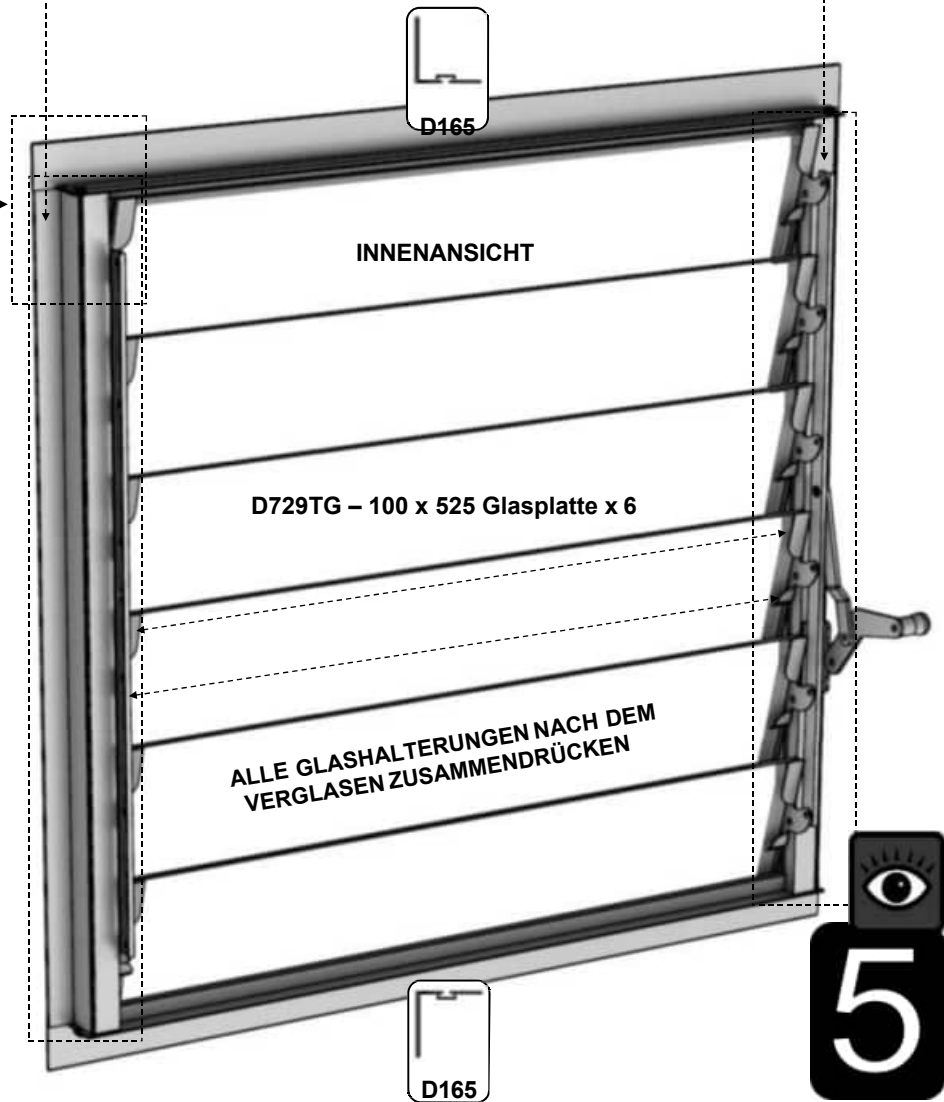
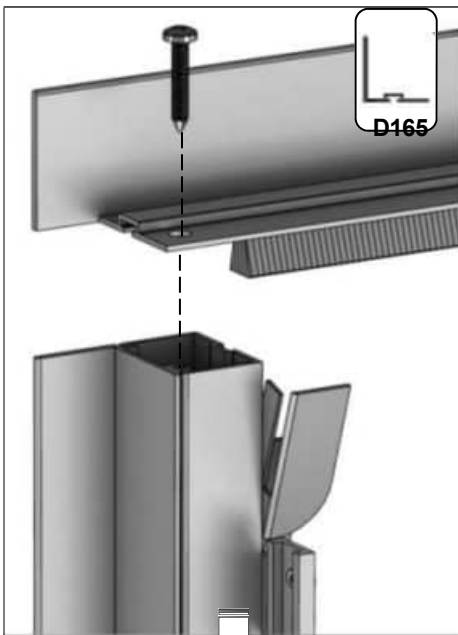
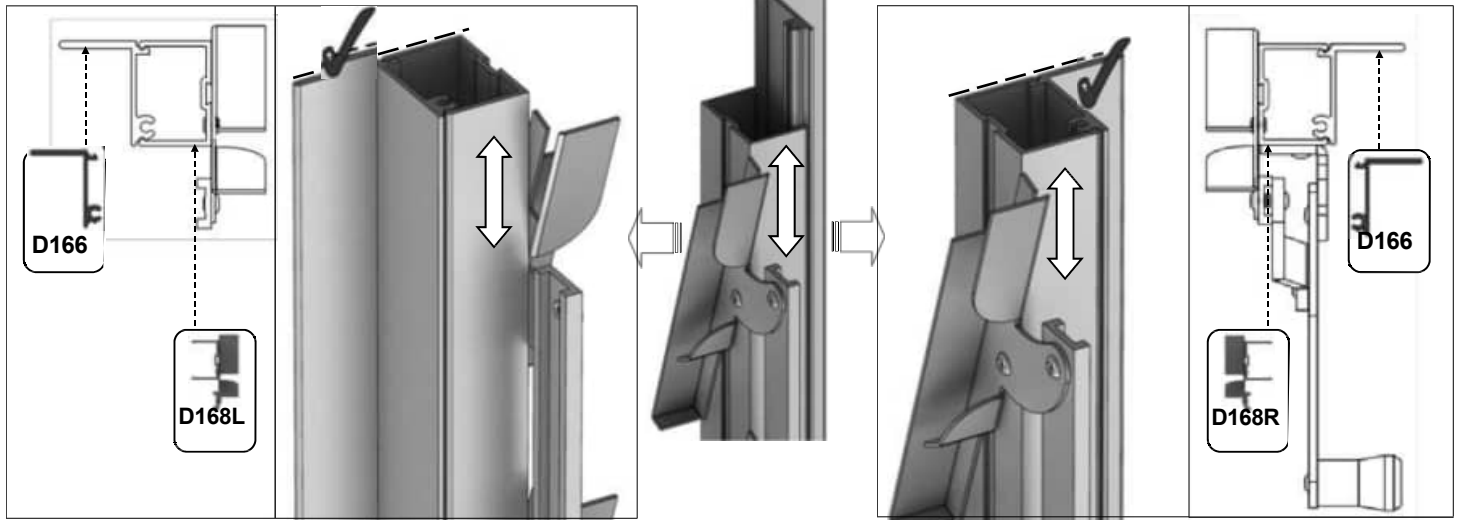





Optionales Lamellenfenster = {



Teil Nr.		mm	Menge
D168L		552	1
D168R (Griff)		552	1
D165		612	2
D166		552	2
FS6013		12	4



6'		
Teil Nr.	mm	Menge
DV204	1897	1
DV253	1345	4
DV100	n/a	4
DV101	n/a	2
GUMMI	1000	11
KUGEL M6 X 12		8
KUGEL M6 X 22		16
NUT M6		32

8		
Teil Nr.	mm	Menge
DV201	2517	1
DV253	1345	6
DV100	n/a	6
DV101	n/a	3
GUMMI	1000	17
KUGEL M6 X 12		12
BOL M6 X 22		24
NUT M6		48

10		
Teil Nr.	mm	Menge
DV202	3137	1
DV253	1345	8
DV100	n/a	8
DV101	n/a	4
GUMMI	1000	22
KUGEL M6 X 12		16
KUGEL M6 X 22		32
NUT M6		64

12		
Teil Nr.	mm	Menge
DV203	3757	1
DV253	1345	10
DV100	n/a	10
DV101	n/a	5
GUMMI	1000	27
KUGEL M6 X 12		20
KUGEL M6 X 22		40
NUT M6		80

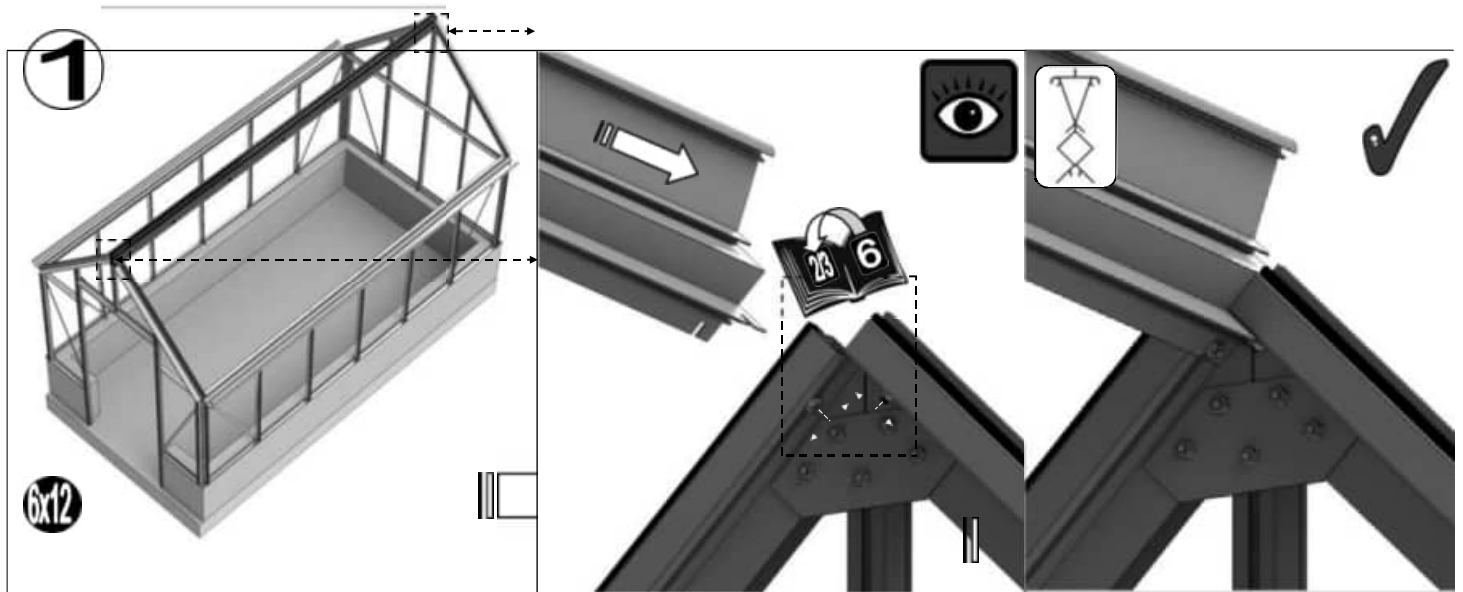

2 Kleben Sie die Firstverzierung mit einem Klebkit auf den First. Fast immer müssen Sie ein Stück absägen. Verwenden Sie dazu eine Metallsäge. Die Endstücke werden mit kleinen Schrauben befestigt, die Sie am besten von unten ankleben.

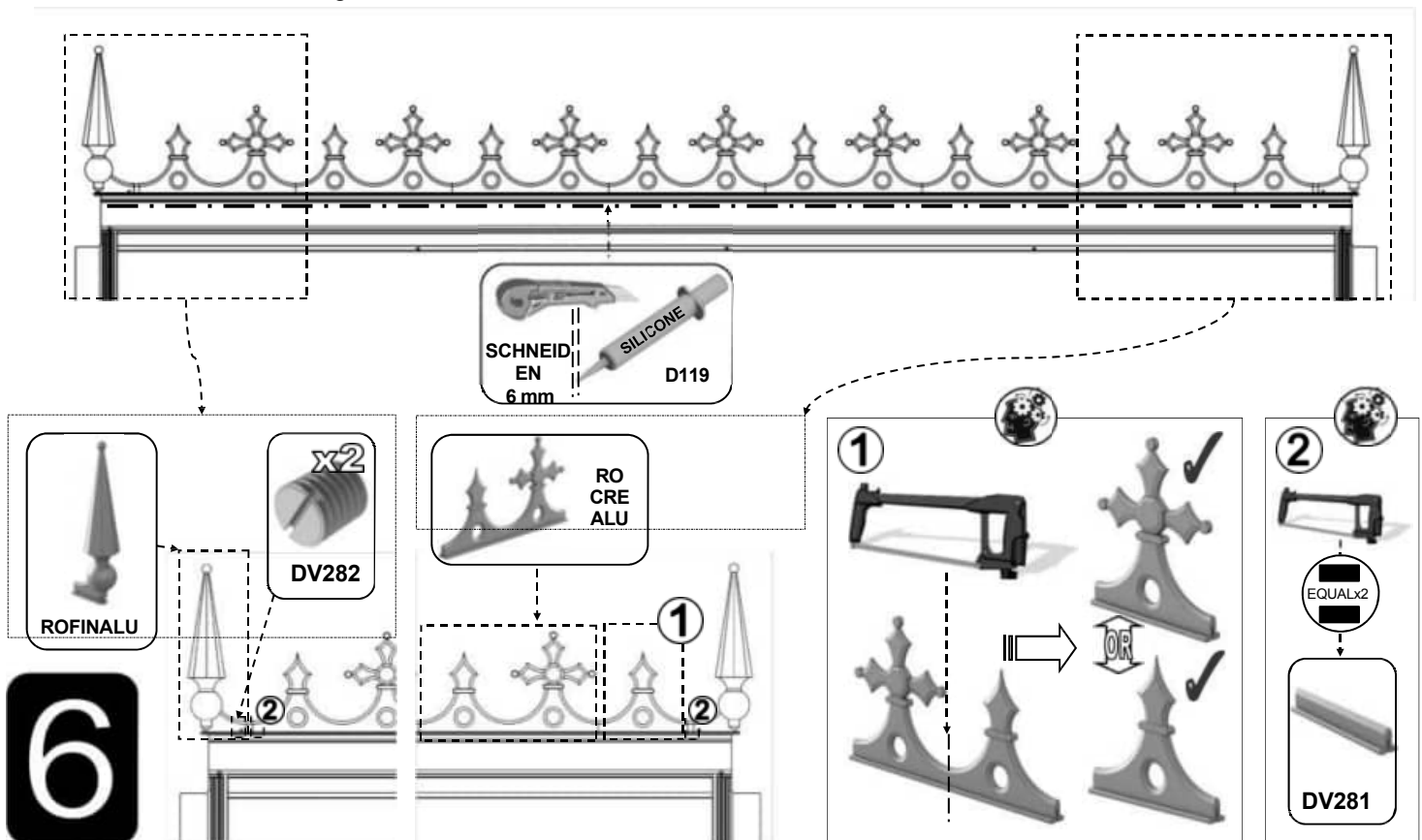

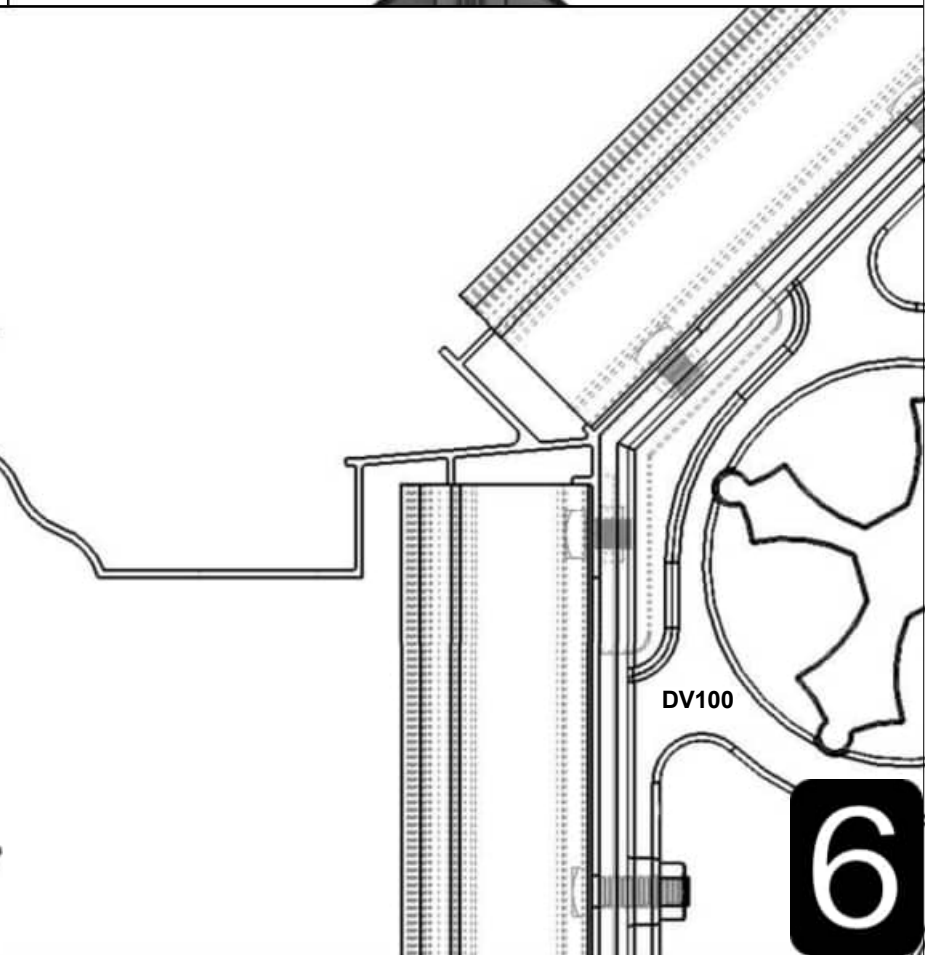
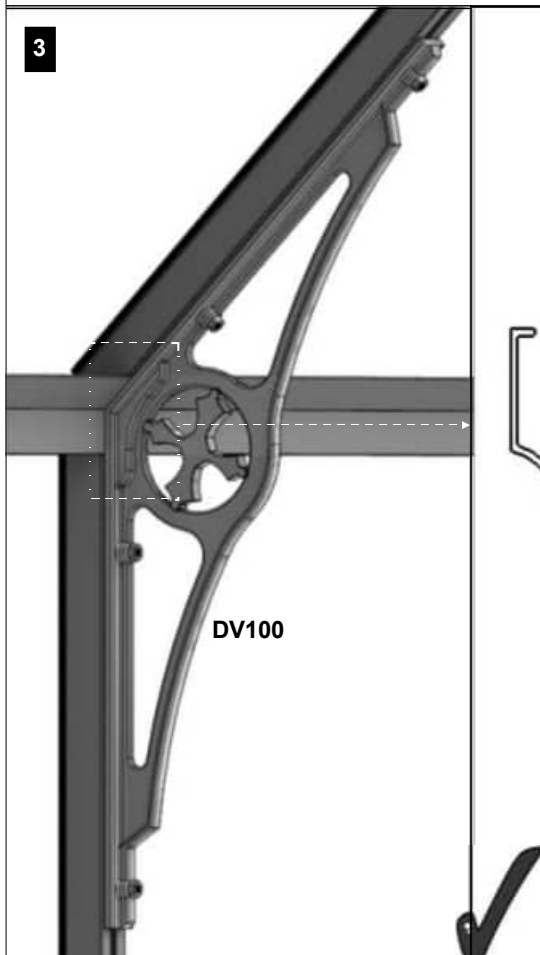
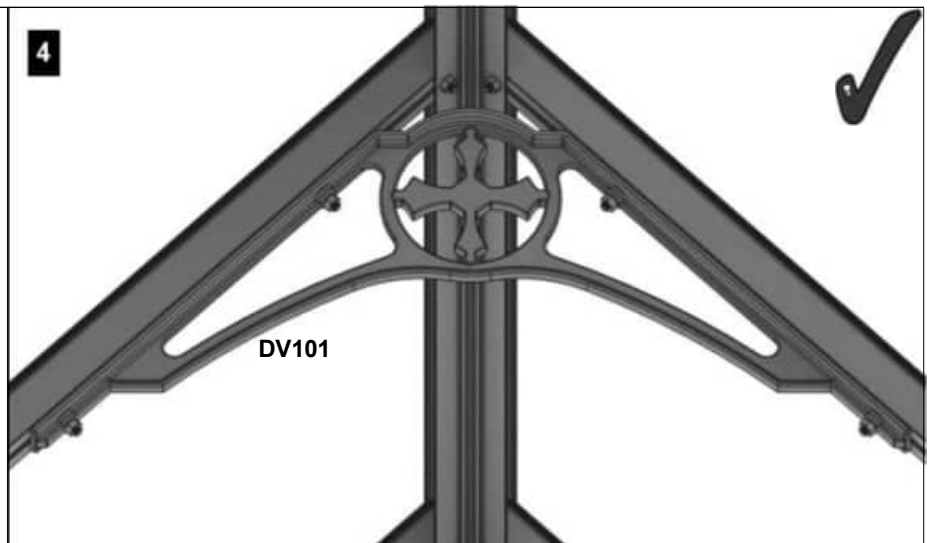
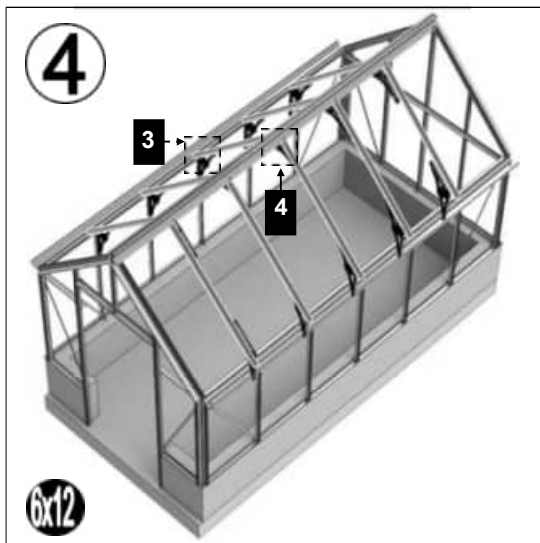
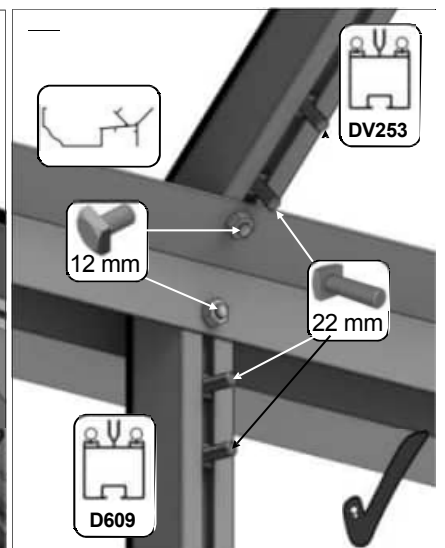
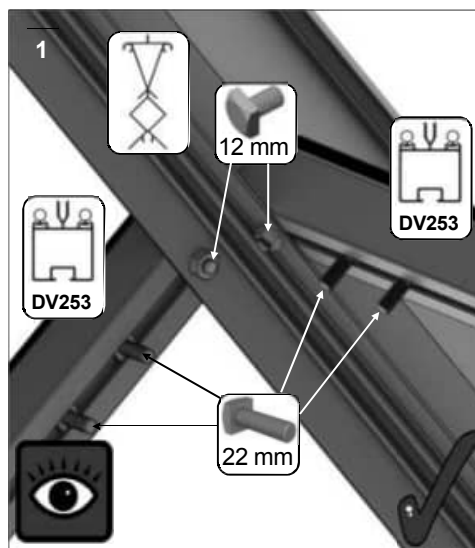
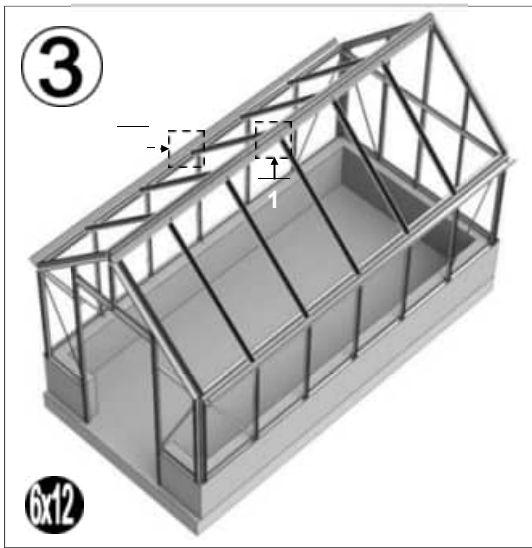



1 Dachfenster



Teil - Nr.		mm	Menge
D866		639	1
D863L		613	1
D863R		613	1
D862		593	1

Teil - Nr.		mm	Menge
D220 PLUS FS6060 SCHRAUBE		N/A	2
D205		N/A	2
M6X12		12	4
NUT M6		M6	4
8 X 12 S/T FS6017		10	2
8 x 19 S/T FS6018		19	2

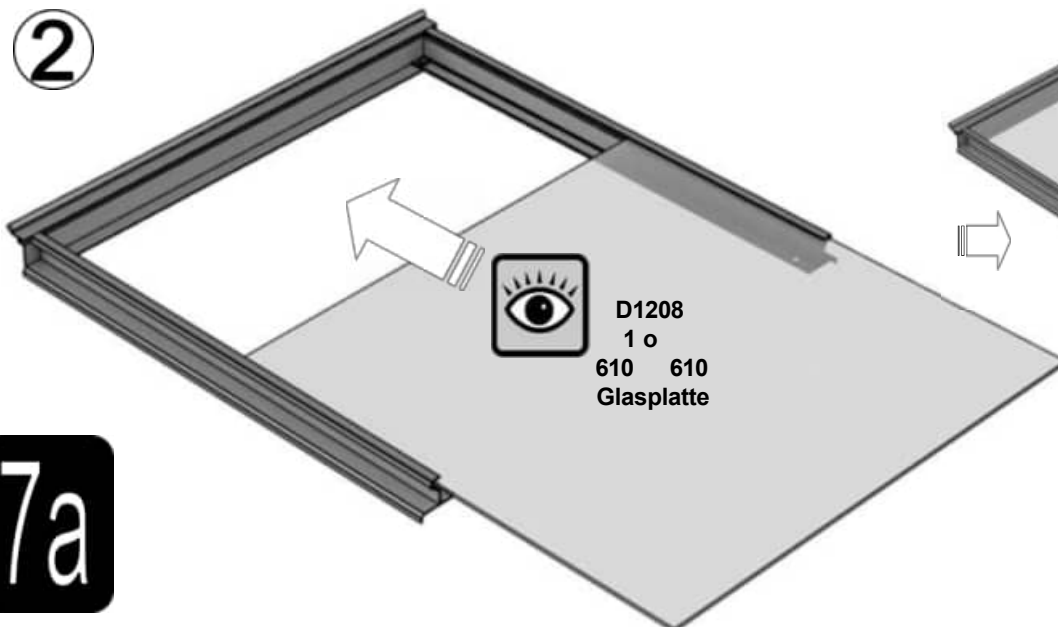
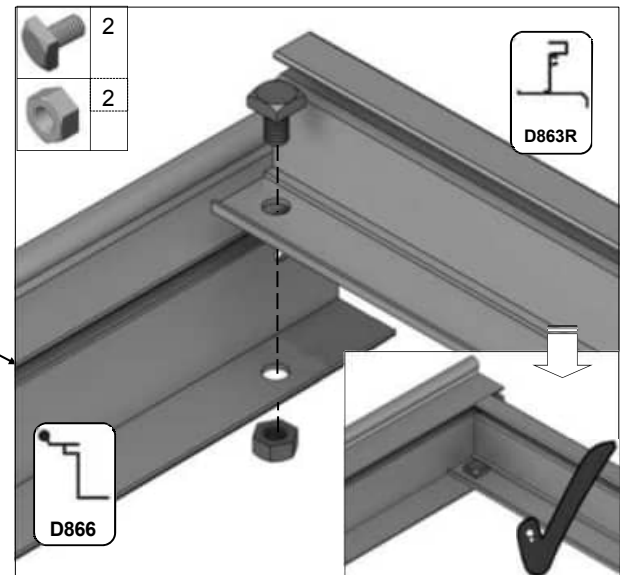
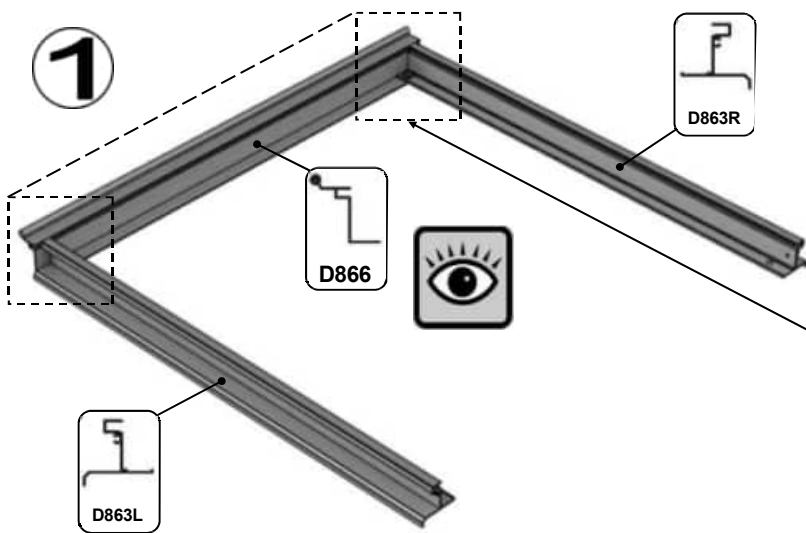

7a

3 

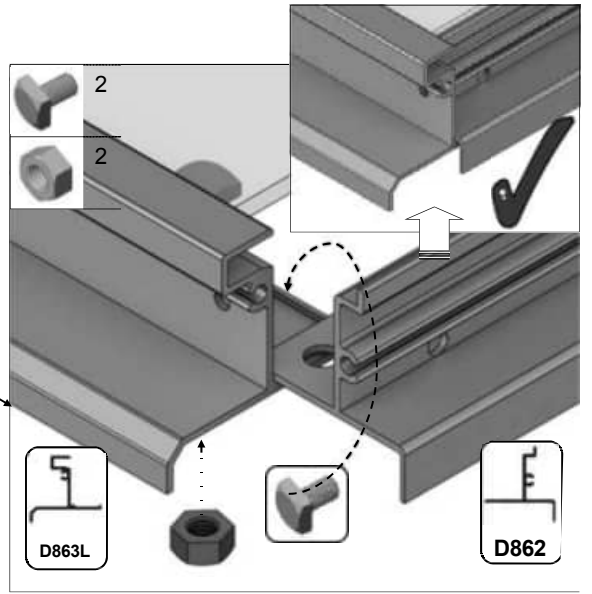
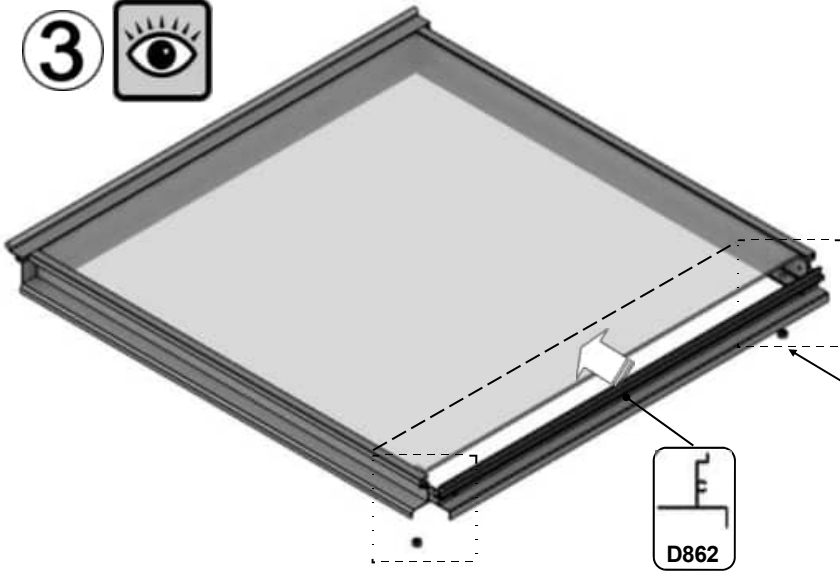

4 

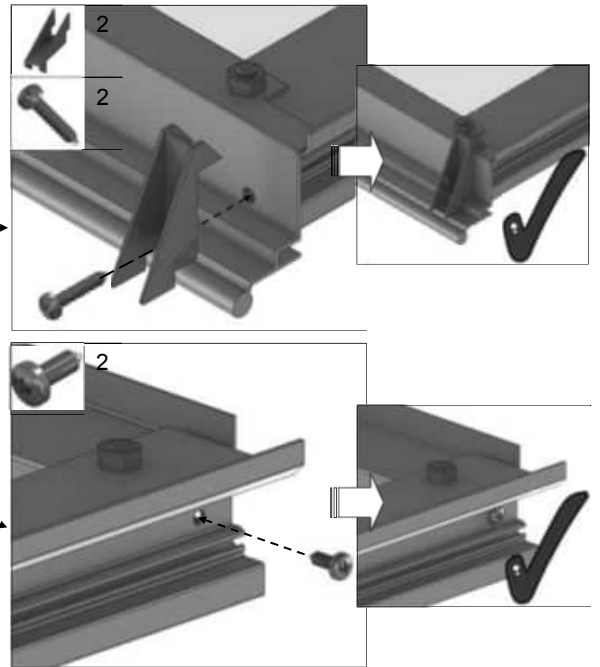
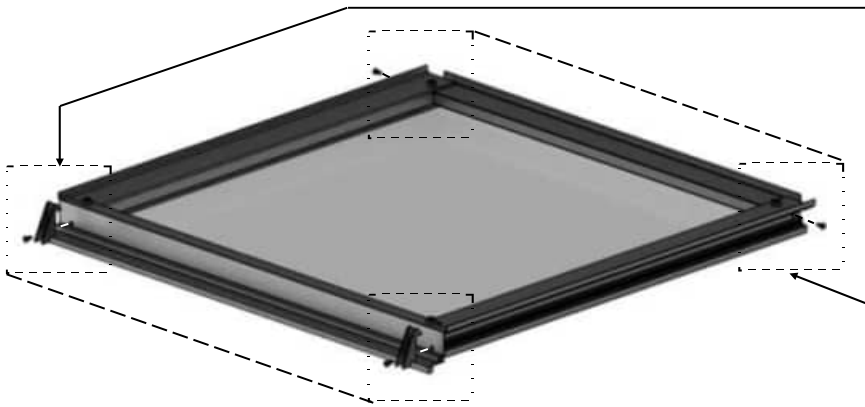
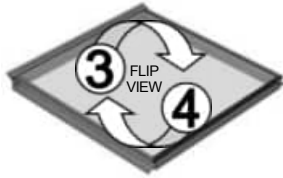

5 

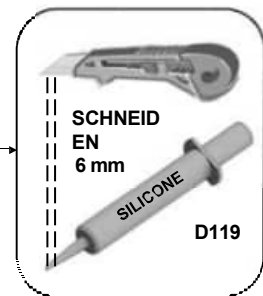
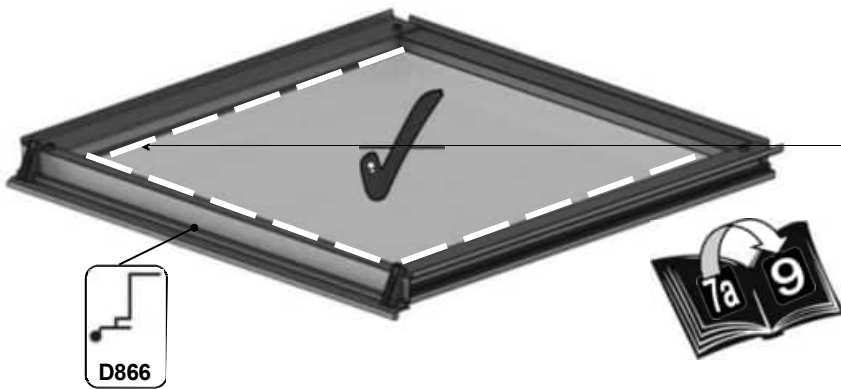

7a

1 Fensterbank =

Teil - Nr.		mm	Menge
M6X12		12	4
M6 CROP		10	2
NUT M6		N/A	4

Teil - Nr.		mm	Menge
D079 PLUS FLUFF		590	1
D114		N/A	2

6

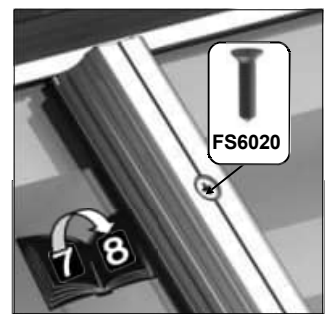
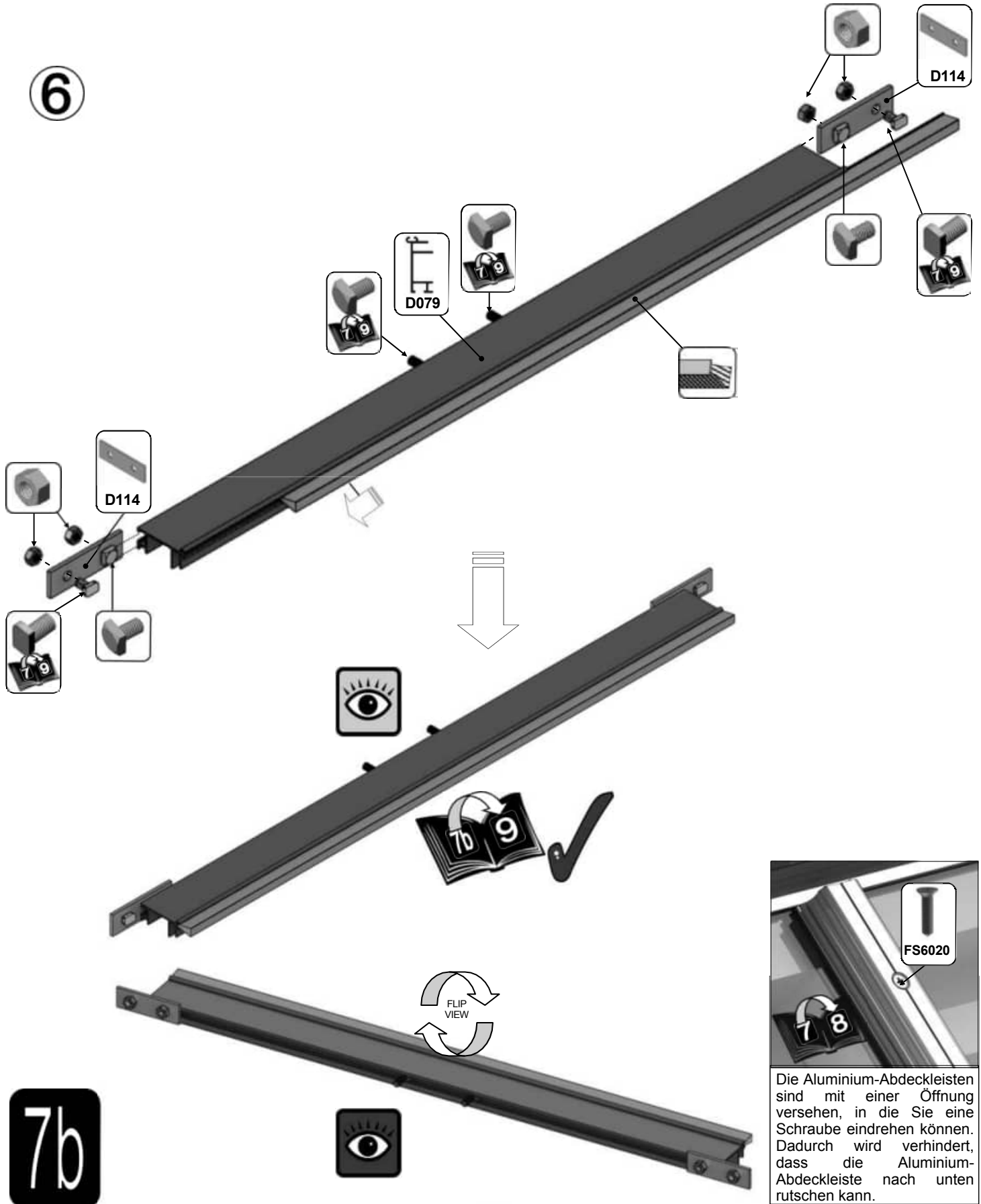

Die Aluminium-Abdeckleisten sind mit einer Öffnung versehen, in die Sie eine Schraube eindrehen können. Dadurch wird verhindert, dass die Aluminium-Abdeckleiste nach unten rutschen kann.



7b

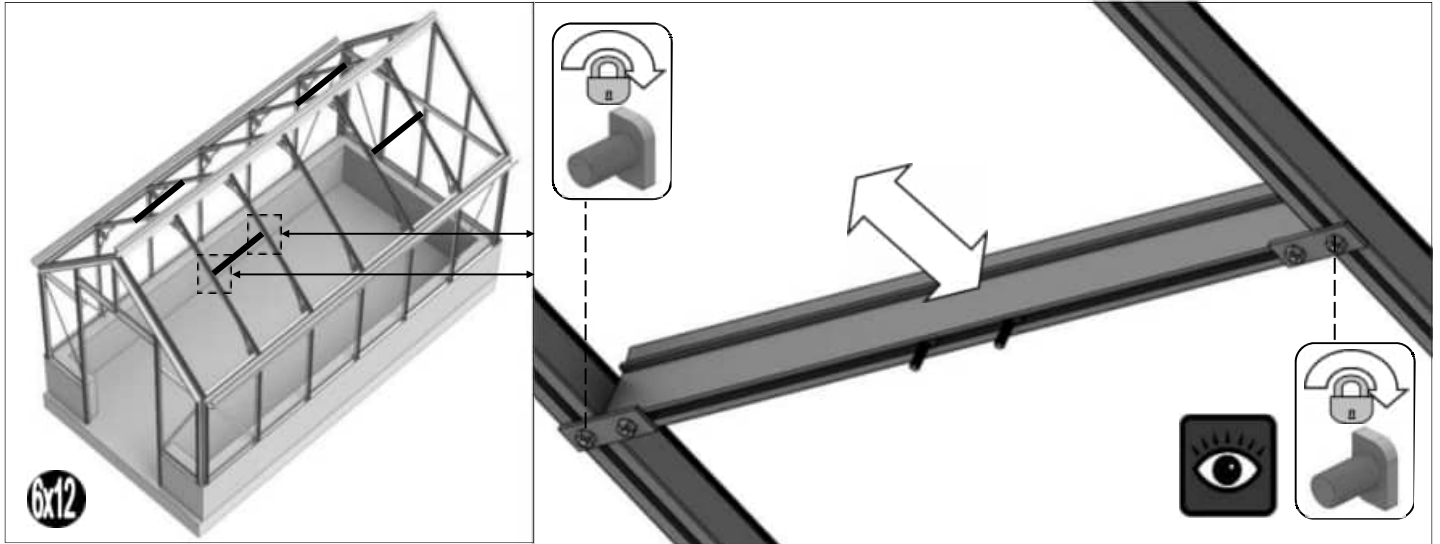

VERGLASUNG:

Glas und Aluminium können Verletzungen verursachen. Tragen Sie bei der Montage und Verglasung des Gewächshauses unbedingt eine Schutzbrille, Handschuhe, einen Schutzhelm und geeignetes Schuhwerk.

Denken Sie daran, dass Glas zerbrechlich ist und vorsichtig behandelt werden muss.

Entsorgen Sie zerbrochenes Glas immer sofort.

Bevor Sie das Glas einbauen, empfehlen wir Ihnen, alle Einfassleisten rund um das Gewächshaus anzubringen, damit Sie diese während des Verglasungsvorgangs nicht suchen müssen.

Schrauben Sie zunächst nur die schwarzen Abdeckkappen in die Verglasungsprofile. Erst wenn das gesamte Glas im Gewächshaus angebracht ist, montieren Sie das Gewächshaus mit den Aluminium-Abdeckleisten.

WICHTIG:

Wenn das Lochmuster nicht passt, kann es erforderlich sein, unten in die schwarze Leiste ein zusätzliches Loch zu bohren, damit dort eine Edelstahlschraube verwendet werden kann, um das Glas ordnungsgemäß zu befestigen.

BEISPIEL

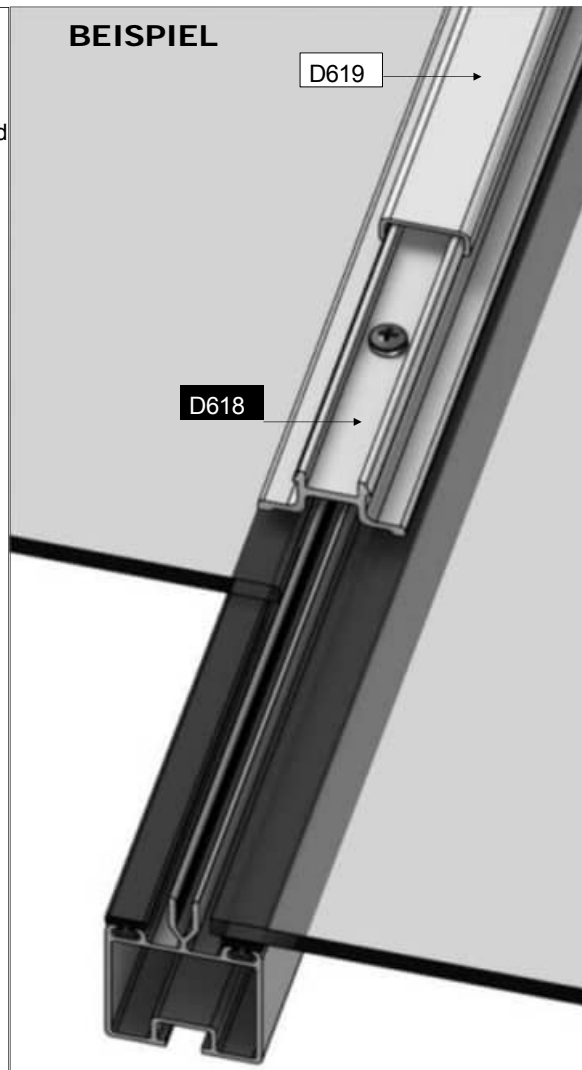

8

PART Nr	Abschnitt	Größe (mm)
D618		1144
D662		600
DV409		2091
DV479		1384
DV608L/R		1657
DV633L/R		2173
DV653		1378
D610		1160
D620		1144
DV650		1345
D614		1162
D619		1144
D666		602
DV436		2091
DV480		1384
DV609L/R		1657
DV634L/R		2173
DV656		1378

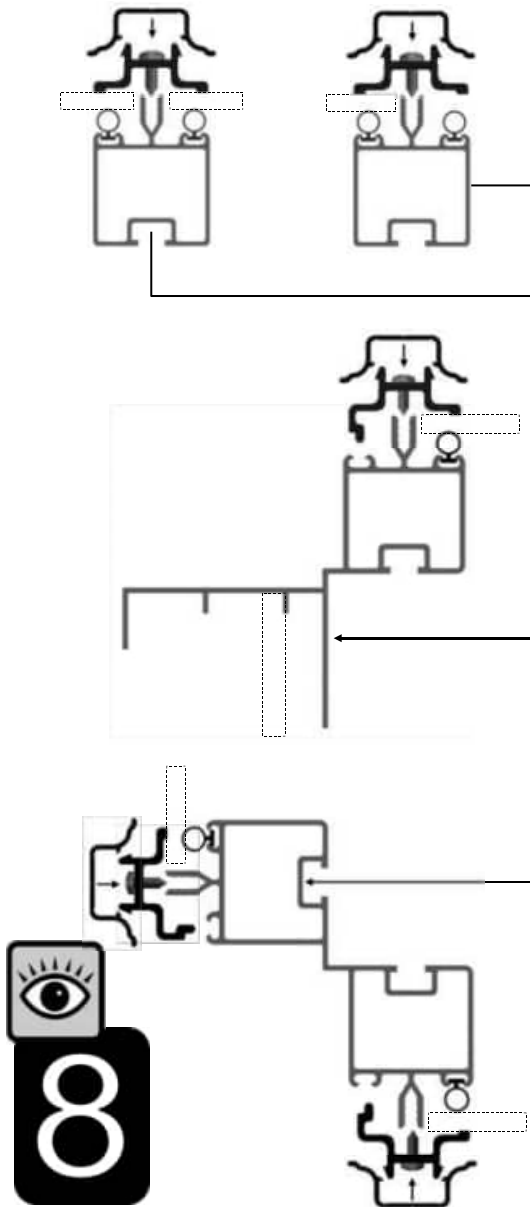
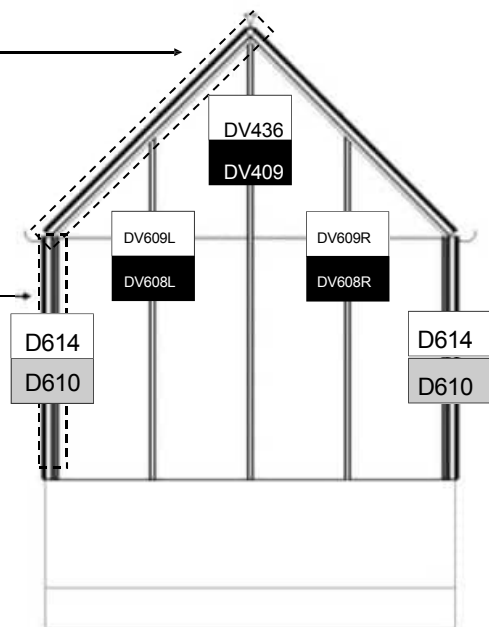
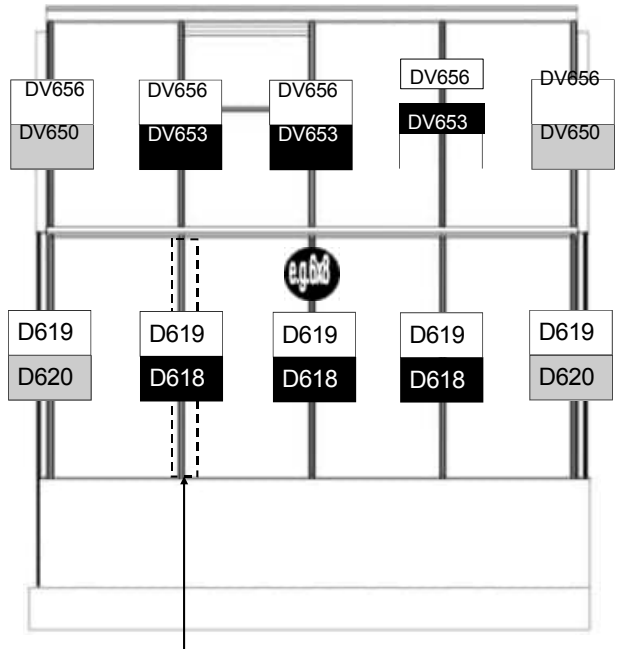
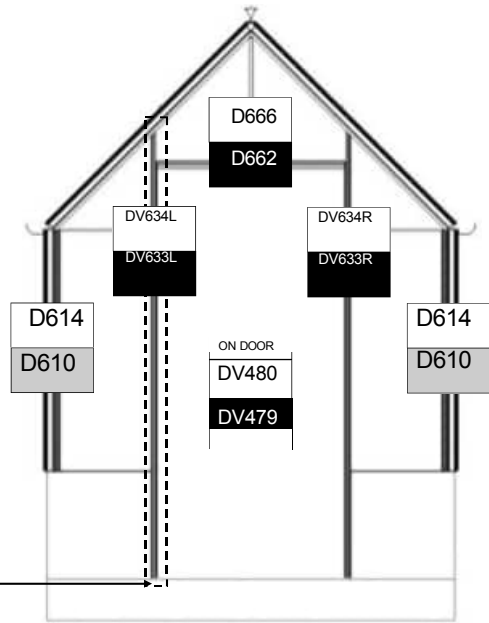

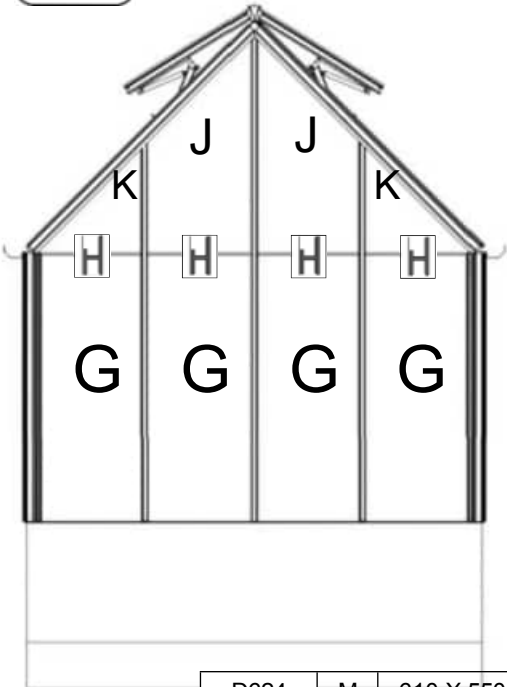
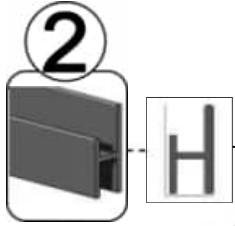
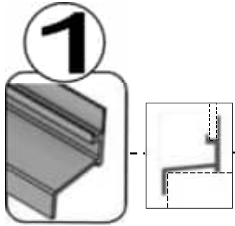
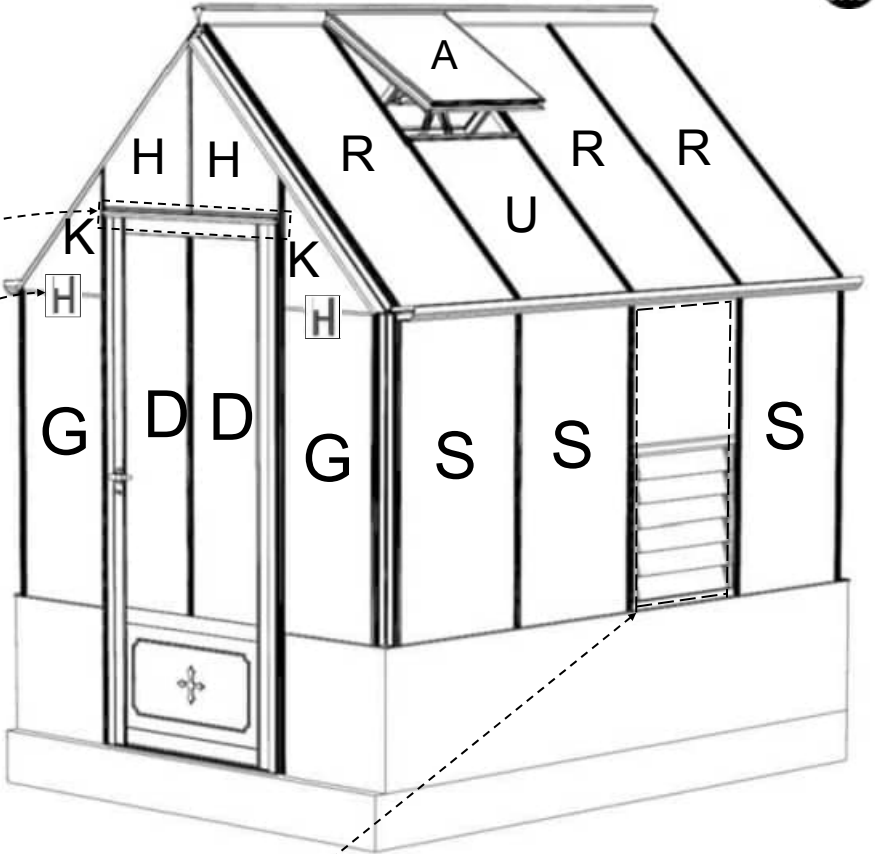

D624	M	610 X 550	1
D729	L	525 X 100	6
D101 / ROSEPS	H	610 lang	1

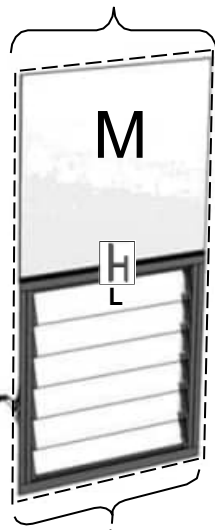

Teil Nr.		Größe (mm)	6	8	10	12
D1216	S	610 X 1162	5	7	8	10
DV706	R	610 X 1384	4	6	6	8
DV720	U	610 X 790	2	2	4	4
D1208	A	610 x 610	2	2	4	4
D769	G	457 x 1162	6			
DV700	D	357 X 1384	2			
DV710	K	ANGLE	4			
DV711	J	ANGLE	2			
DV712	H	ANGLE	2			
D223/B		Auf 904 mm zuschneiden	1			
D101 / ROSEPS	H	610 lang (inkl. Schnitte auf 457 und 305 mm)	6 + (LOUVRE X 1)			

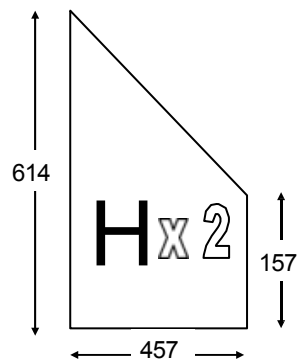
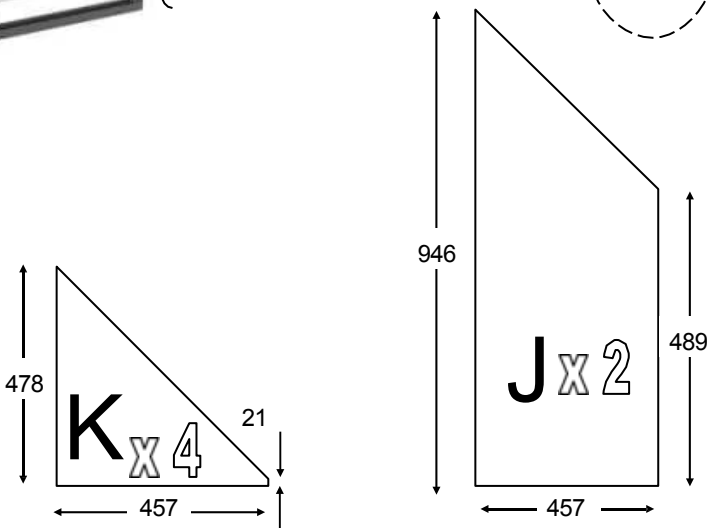

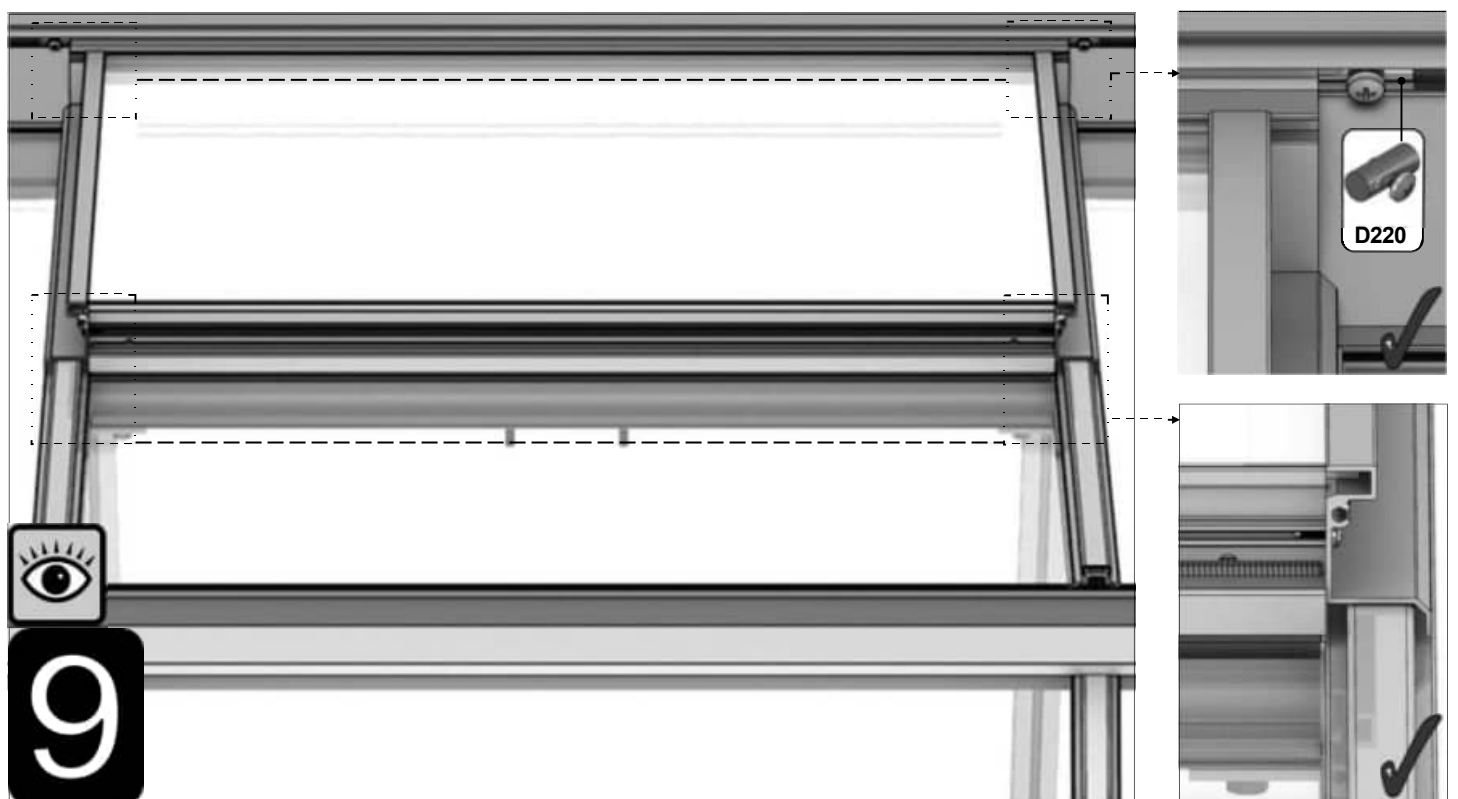
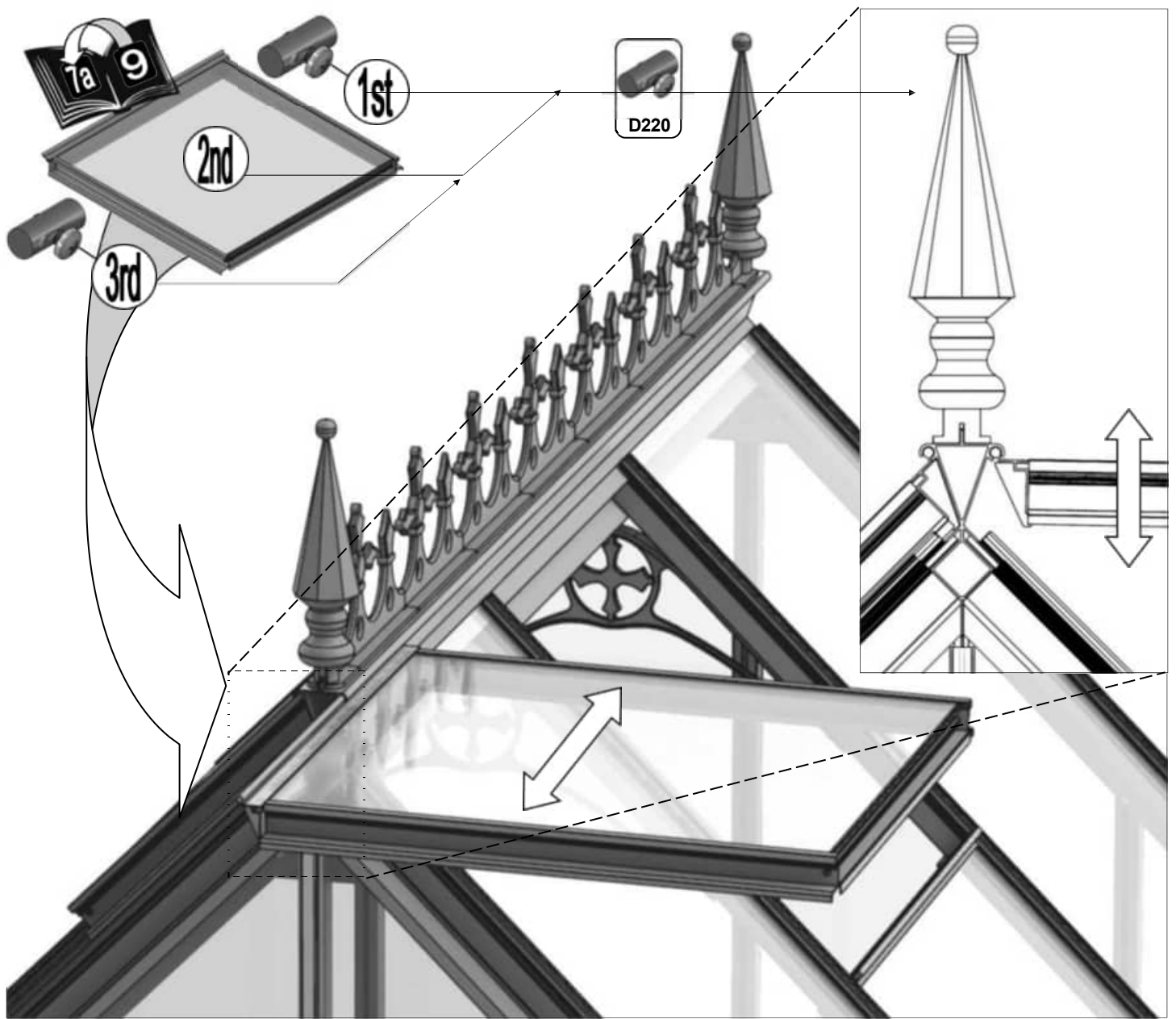

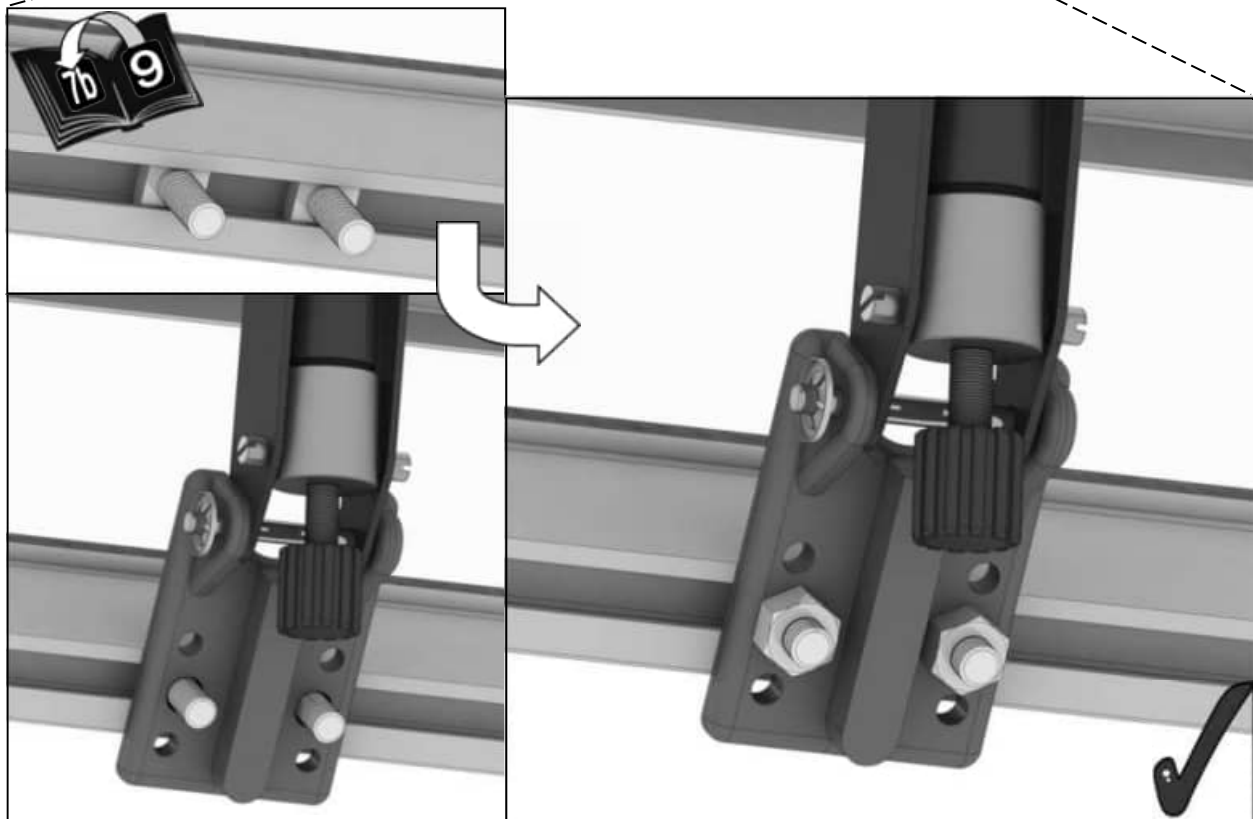
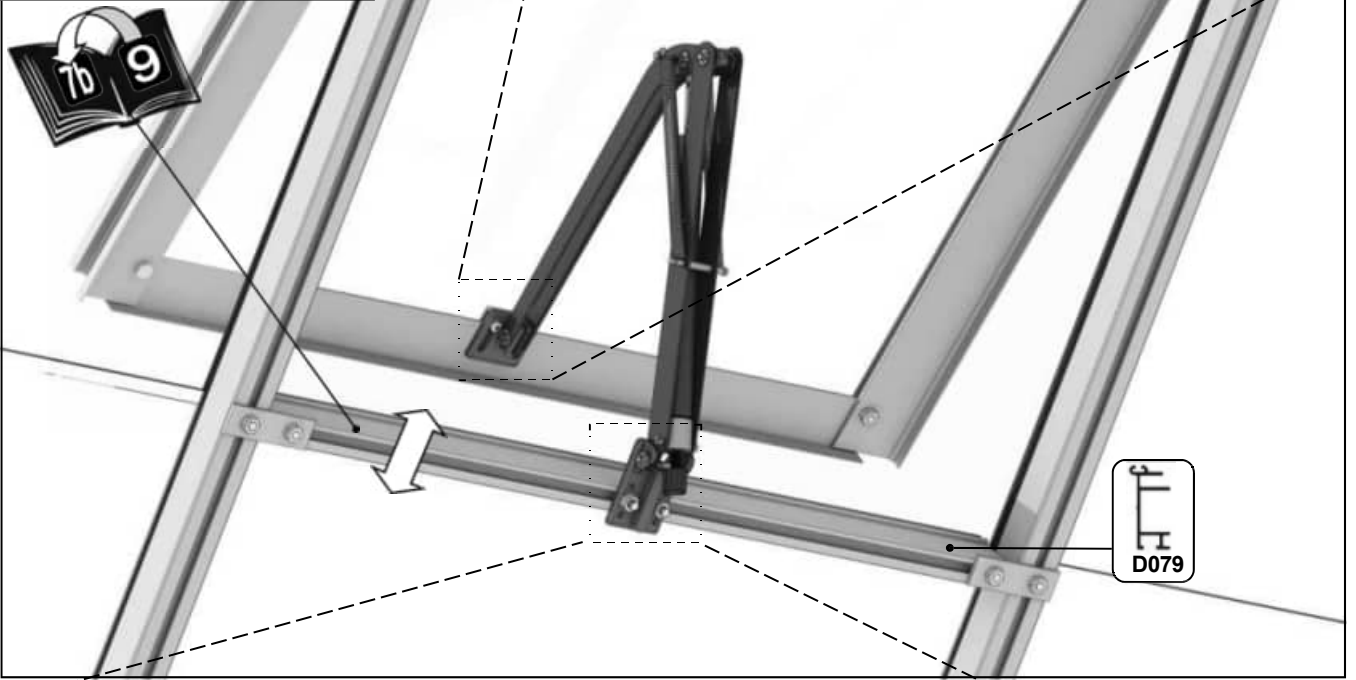
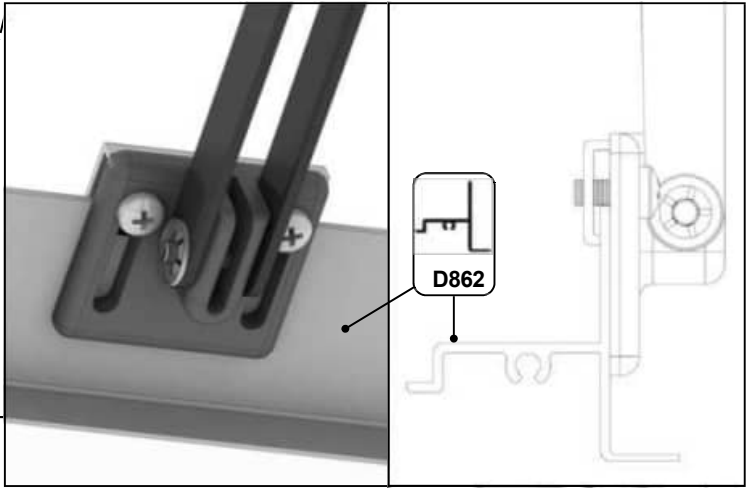
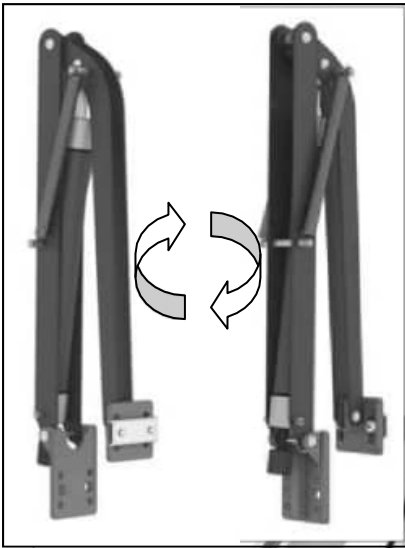

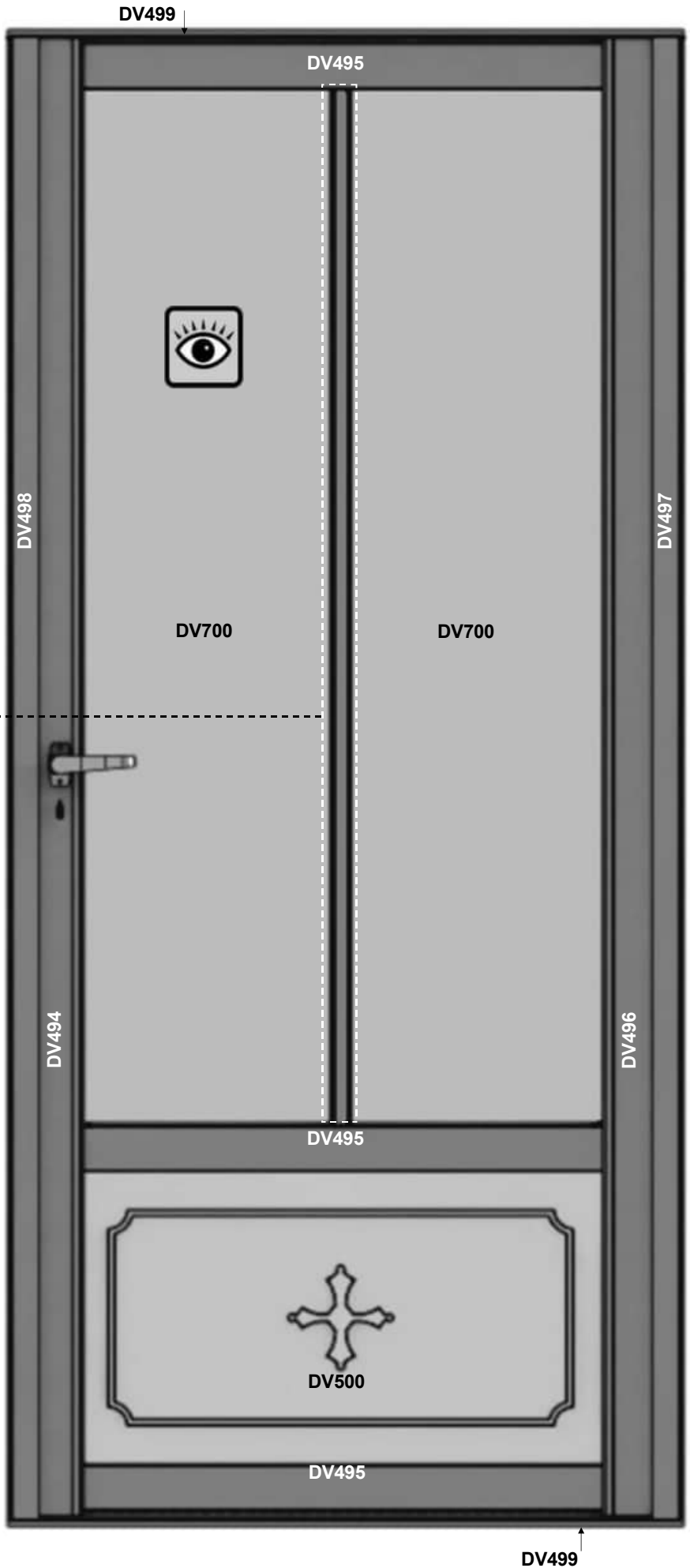
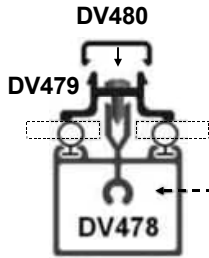
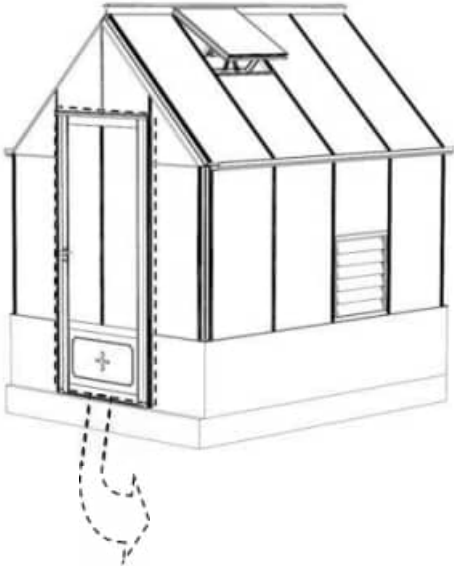

10

Teil - Nr.		Menge
D522		10
BOL M6 CROP		20
NUT M6		20

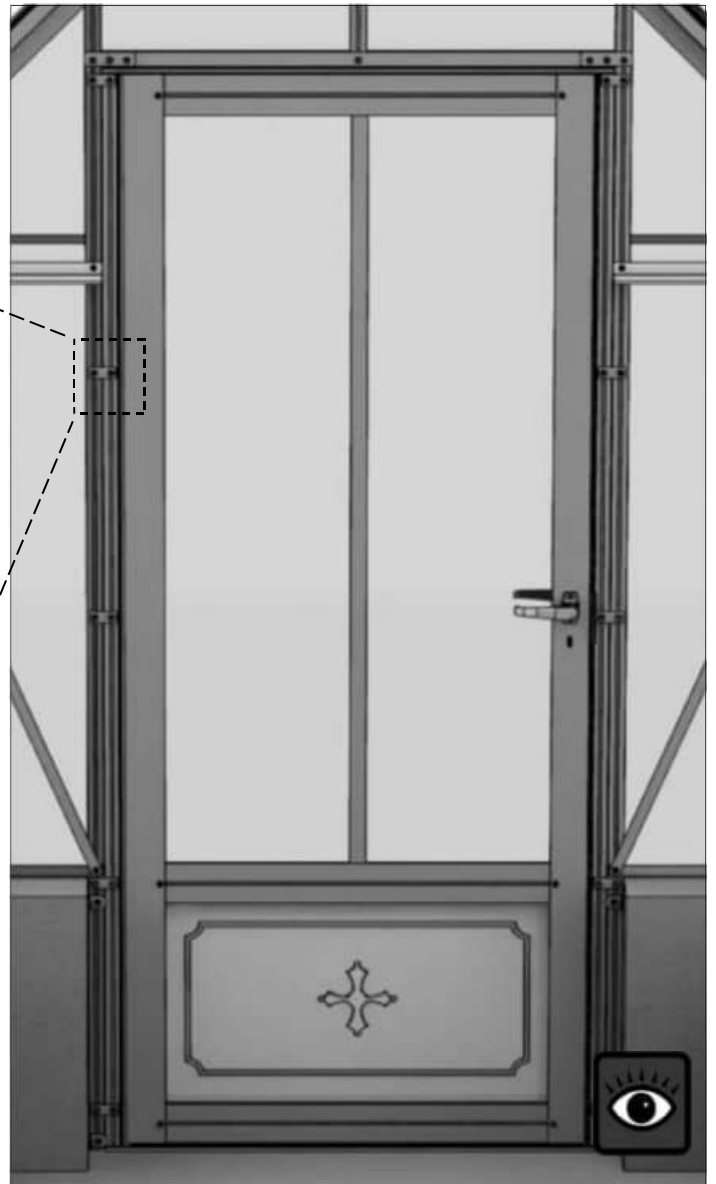
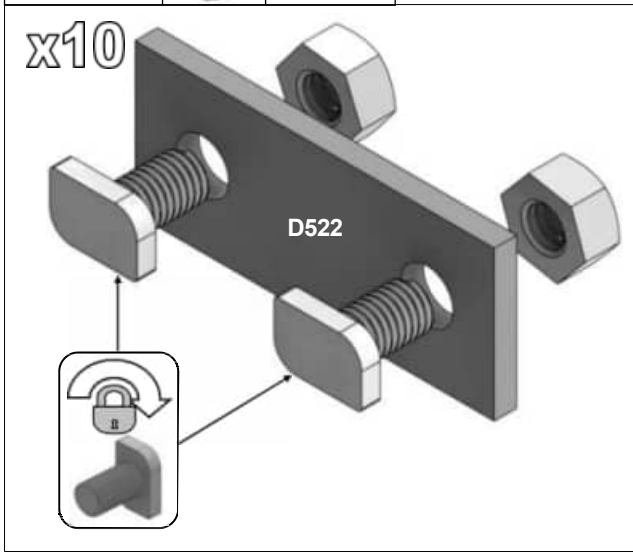

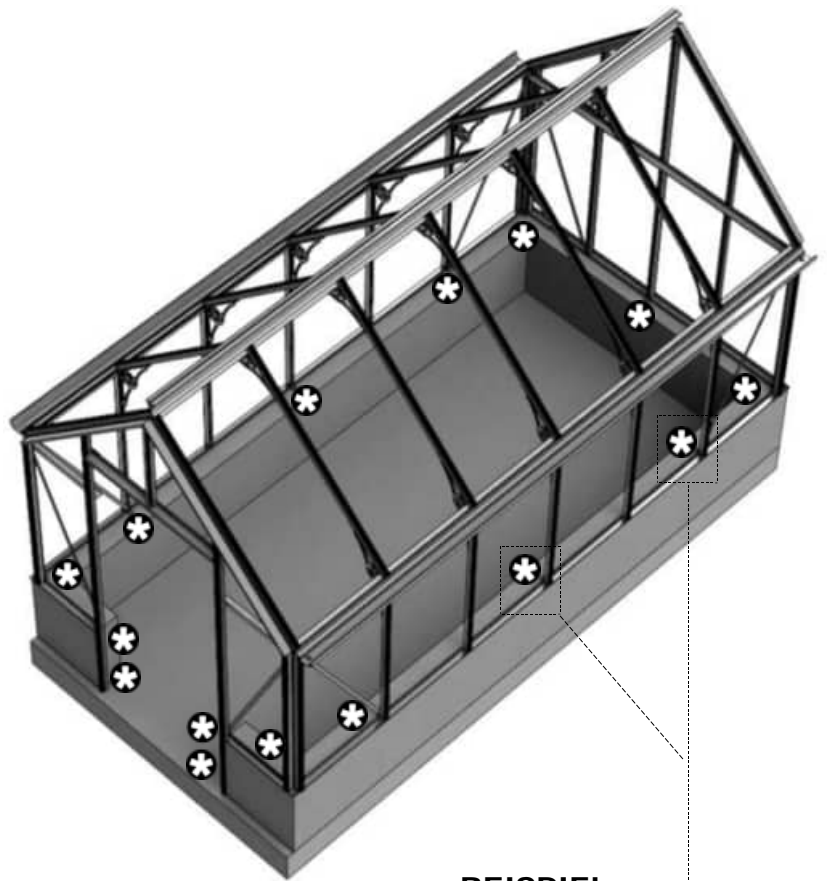
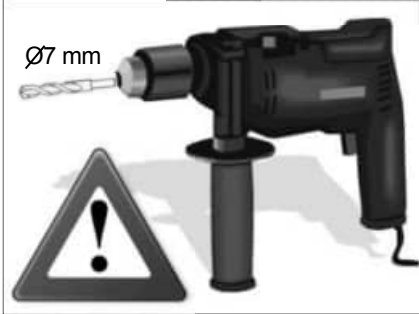

BEISPIEL

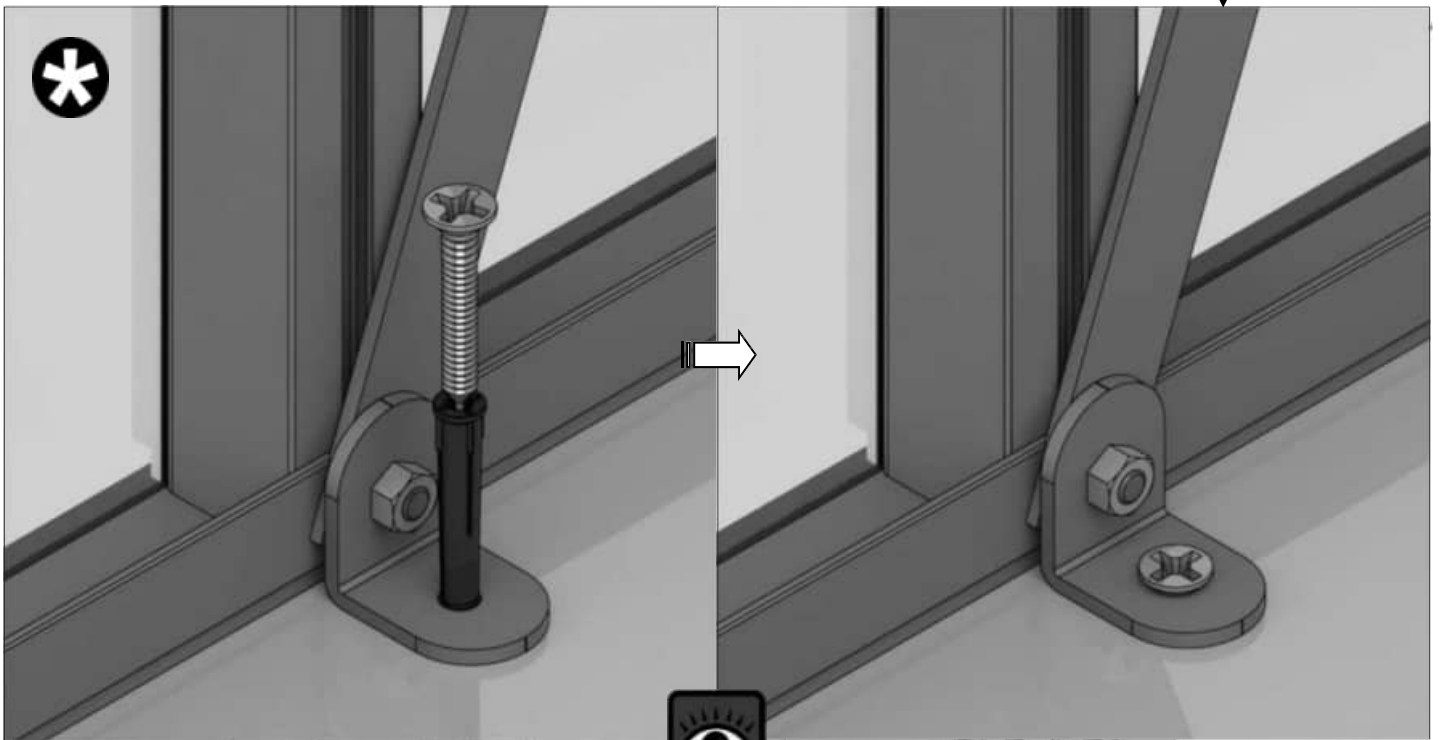

11

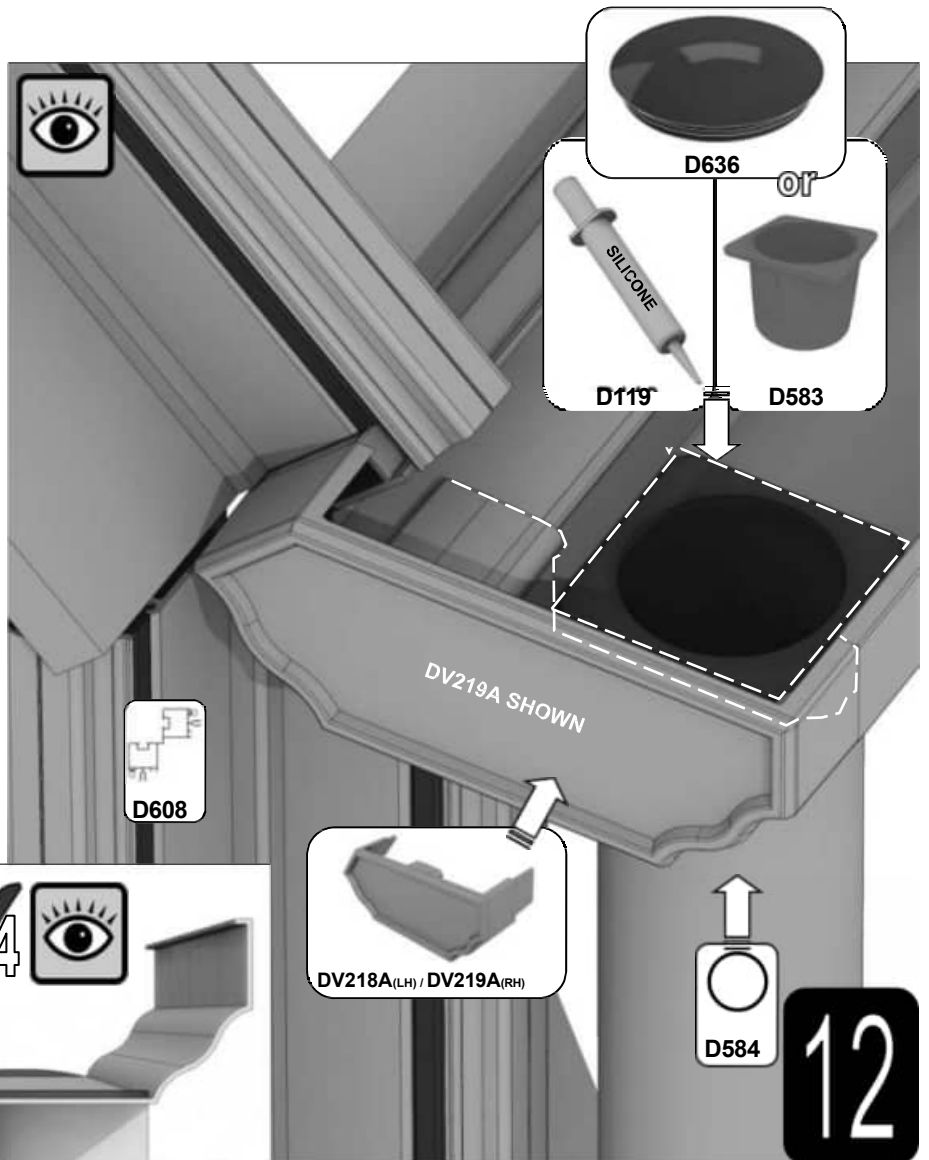
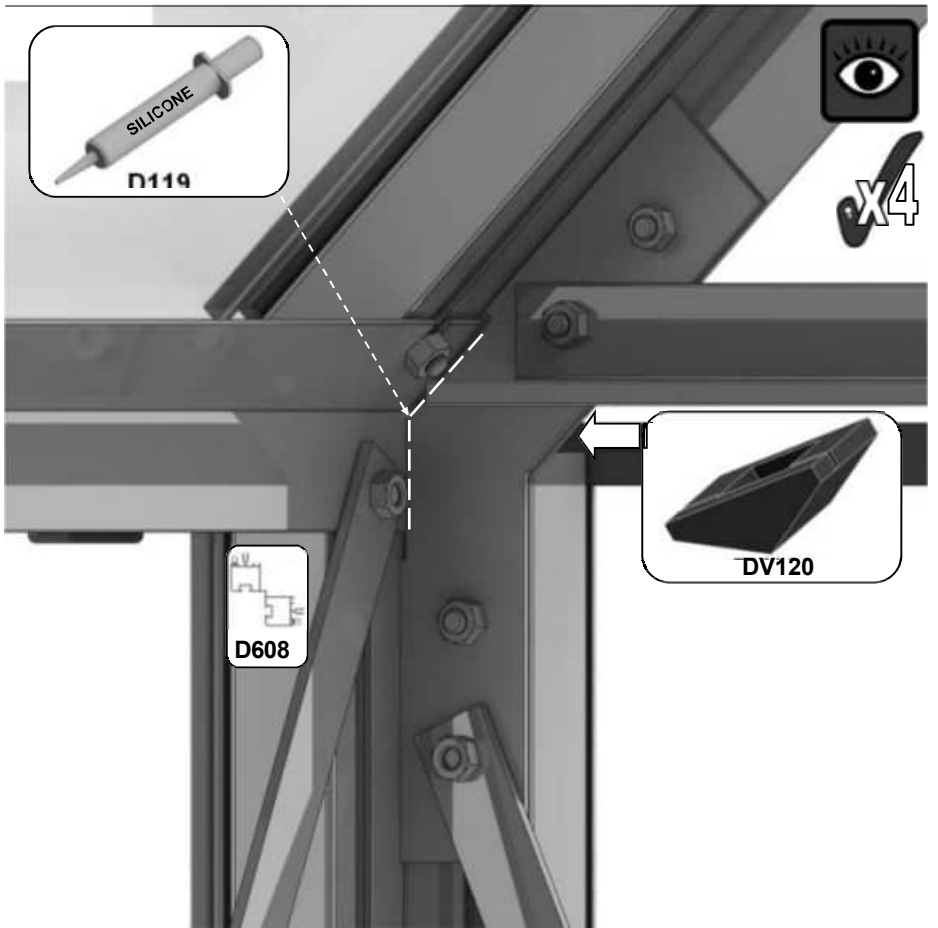
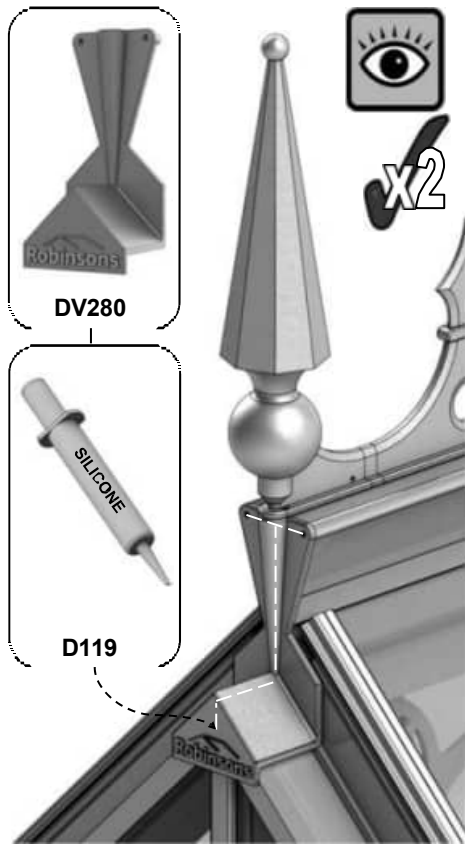

12

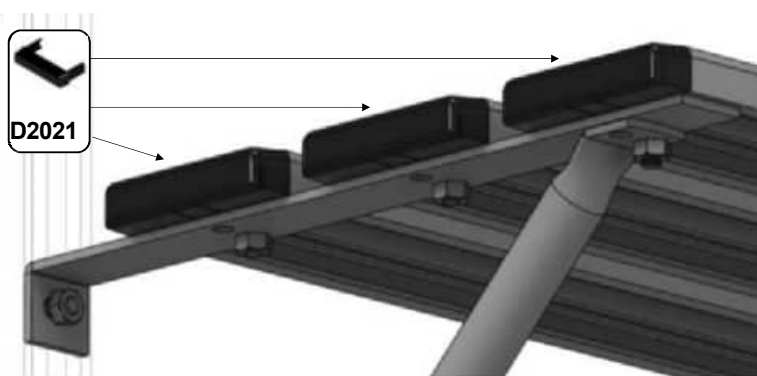
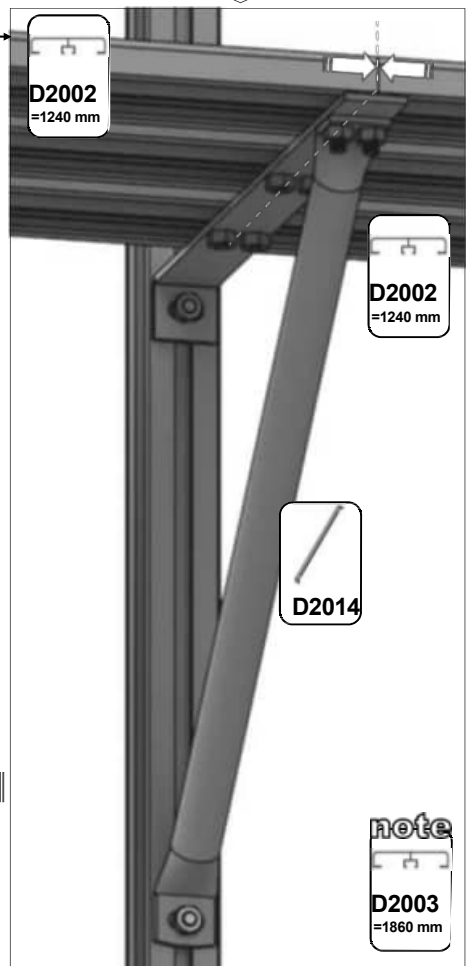
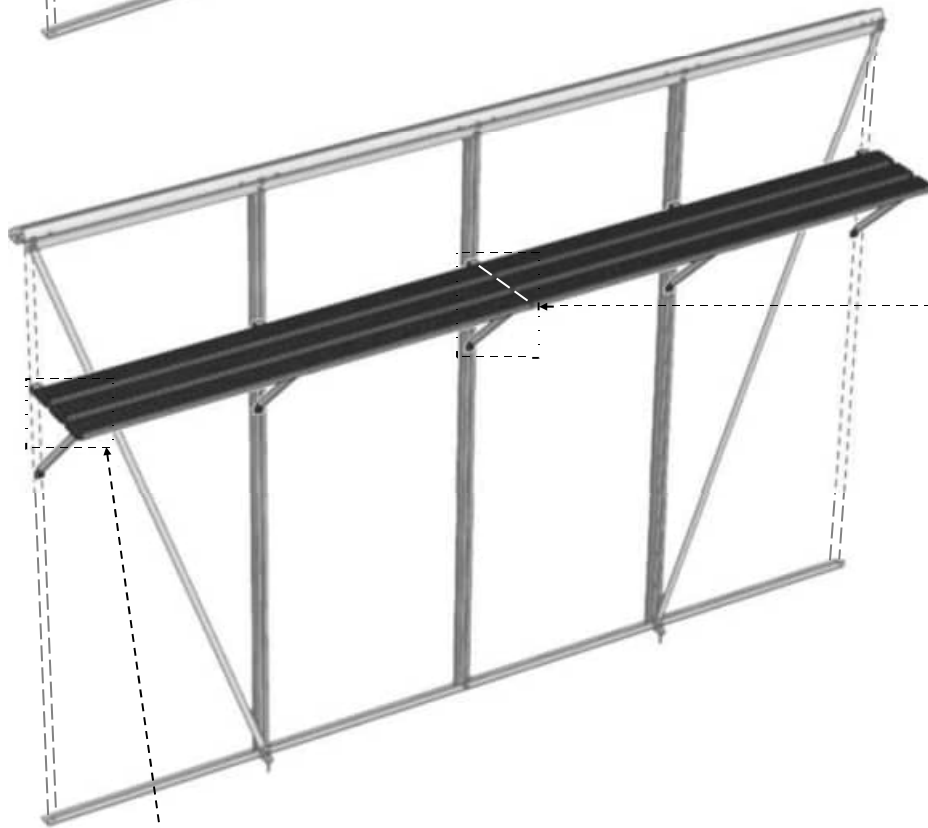
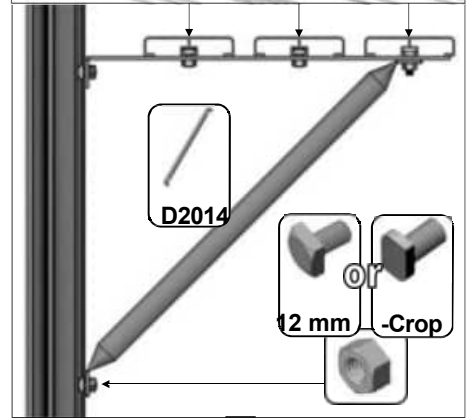
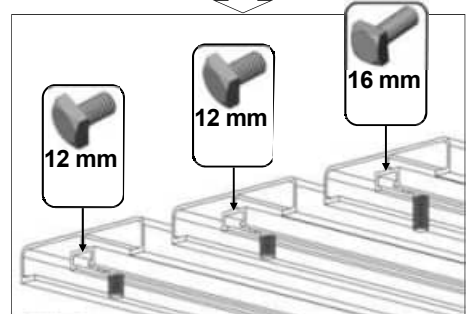
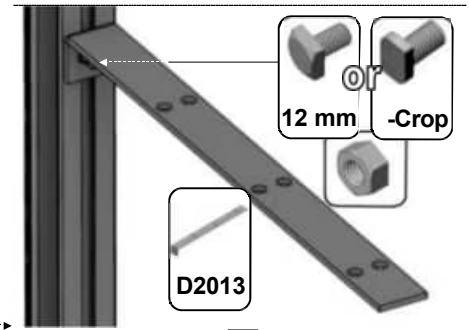
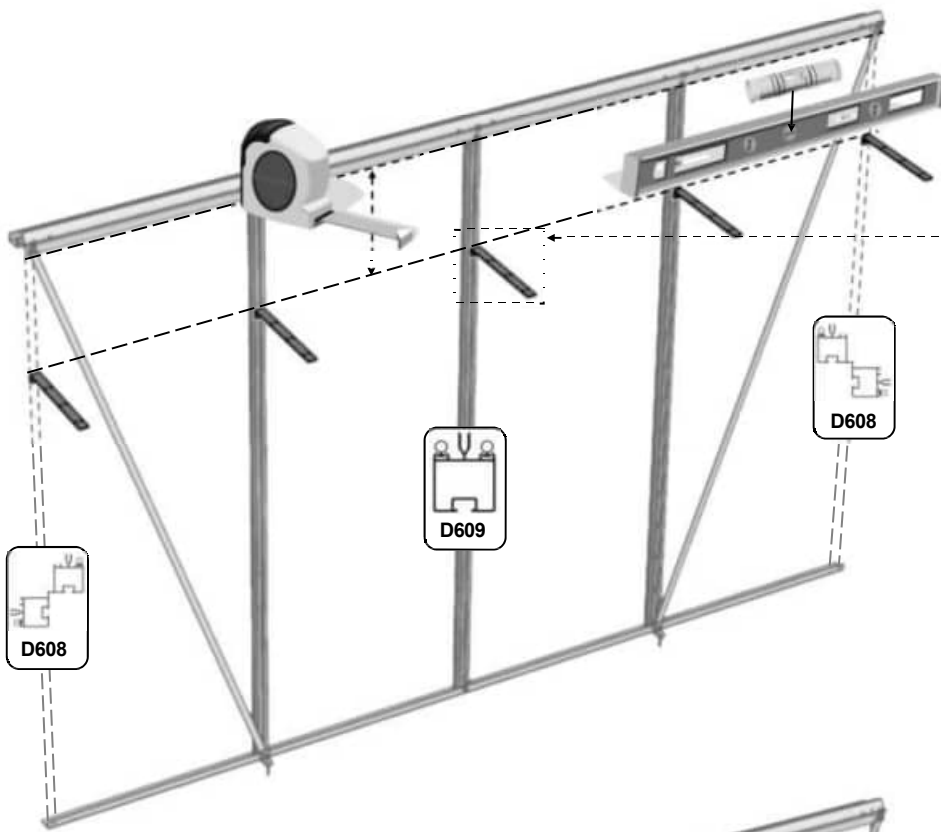

13

Montage Arbeitstisch (5 Latten tief):

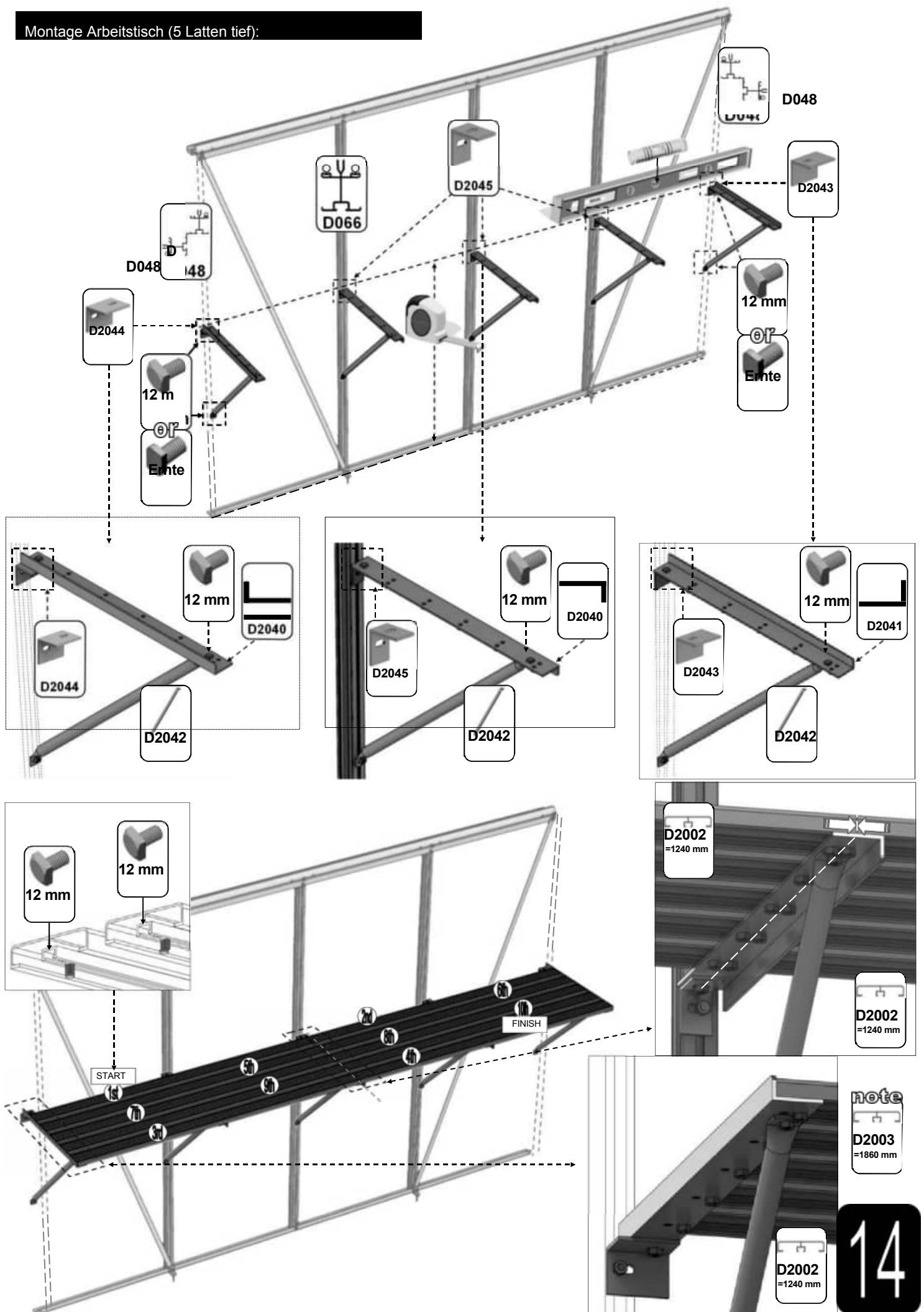

Bitte beachten Sie, dass es sich hierbei um ein multinationales Handbuch handelt. Wenn Sie Fehler entdecken oder konstruktive Kommentare haben, senden Sie bitte eine E-Mail an sales@robinsonsgreenhouses.co.uk. Die erforderlichen Änderungen werden dann vorgenommen. Obwohl die Informationen in diesem Handbuch zum Zeitpunkt der Veröffentlichung korrekt sind, ist es möglich, dass Änderungen im Rahmen der Politik von Robinsons zur Verbesserung durch Entwicklung und Design nicht angegeben werden. Wir weisen auf diese Tatsache hin, um Verstöße gegen das Gesetz über Handelsbeschreibungen zu vermeiden und um darauf hinzuweisen, dass Robinsons Greenhouses sich das Recht vorbehält, Spezifikationen und Materialien ohne vorherige Ankündigung zu ändern.



www.robinsonsgreenhouses.co.uk

Um den Kundendienst von Robinsons zu kontaktieren, senden Sie uns eine E-Mail an sales@robinsonsgreenhouses.co.uk oder rufen Sie uns unter 01782 385 409 an.