

Anlehngewächshaus Lean-To Four

Glass-to-Ground

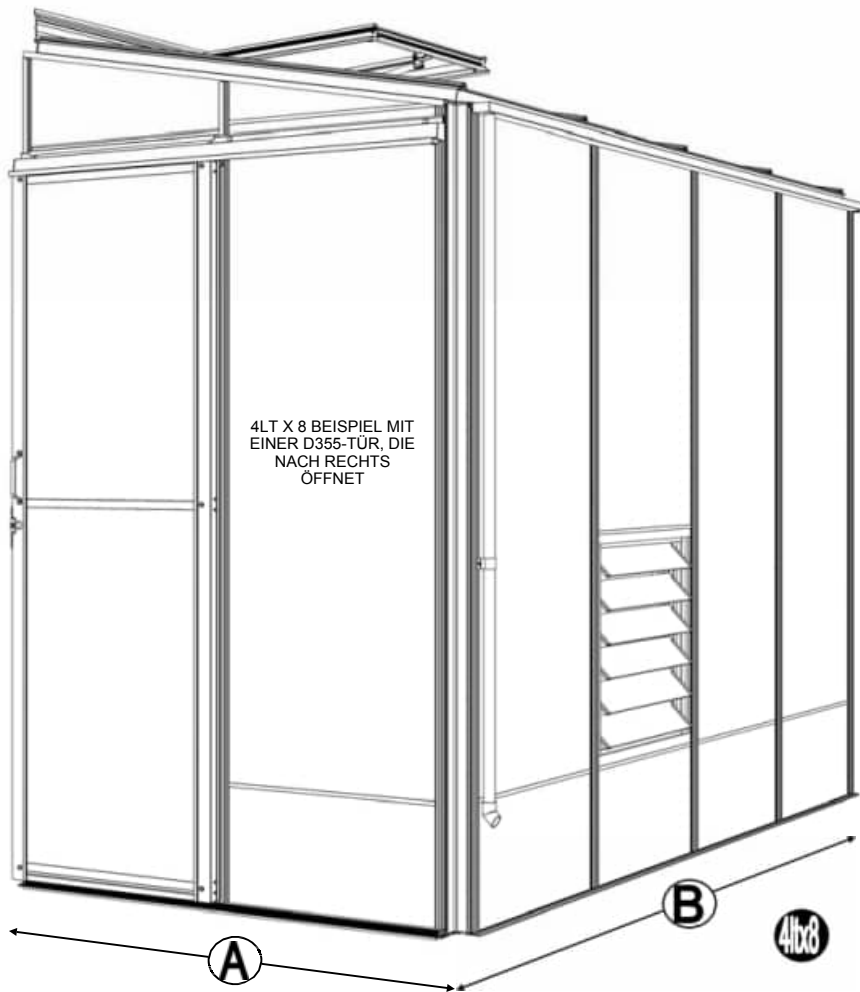

4LT X 8 BEISPIEL
MIT EINER D356
LINKS ÖFFNENDEN
TÜR



4LT X 8 BEISPIEL MIT
EINER D550
DOPPELTÜR



NENNMASSE	A (mm)	B (mm)
4ft x 4	1332	1392
4 l x 6		2012
4 l x 8		2632
4 l x 10		3252
4 l x 12		3872

NENNMASSE	A (mm)	B (mm)
6 ft Verlängerung	-	1860



Vielen Dank, dass Sie sich für ein neues Gewächshaus von Robinsons entschieden haben. Wir empfehlen Ihnen, sich vor Beginn der Montage mit der Anleitung vertraut zu machen und alle Sicherheitshinweise zu lesen. Diese Anleitung ist auch online unter www.robinsonsgreenhouses.co.uk verfügbar. In unserem Bereich „Technische Hilfe“, falls Sie es erneut ausdrucken möchten. Wenn Sie weitere Beratung benötigen, können Sie uns jederzeit unter 01782 385409 anrufen.

Diese Anleitung ist in Abschnitte unterteilt, die durch eine weiße Zahl/einen weißen Buchstaben auf schwarzem Hintergrund in der unteren Ecke der meisten Seiten gekennzeichnet sind (Details siehe gegenüberliegende Seite): **Teilelisten**, B-Basis, P-Vorbereitung, 1-Seite, 2-Vordergiebel, 3-Rückseite, 4-Verbindung der drei Seiten, 5-Dach, 6-Wandbefestigung, 7-Lüftungsöffnung, 8-Tür, 9-Verglasung, 10-Lüftungsbefestigung, 11-Türbefestigung, 12-Verankerung, 13-Optionale Lamellen, 14-Optionale Ablage, 15-Optionale Bühne, 16-Feinarbeiten, **Tür/Doppeltüren an der Seite** (dies ist optional und muss vorbestellt werden). Wenn Sie Hilfe benötigen, wenden Sie sich bitte an den entsprechenden Abschnitt. Wenn Ihr Gebäude länger als 12 Fuß ist, d. h. eine Verlängerung hat, lesen Sie bitte auch das separate Handbuch für Verlängerungen.

Sicherheitshinweis

- Glas und Aluminium können Verletzungen verursachen. Tragen Sie beim Zusammenbau und Verglasen des Gebäudes unbedingt Schutzbrille, Handschuhe, Kopfbedeckung und geeignetes Schuhwerk.
- Bitte denken Sie daran, dass Glas zerbrechlich ist und mit äußerster Vorsicht behandelt werden sollte. Entsorgen Sie zerbrochene Teile immer sofort.
- Montieren Sie das Gewächshaus nicht bei starkem Wind.
- Aus Sicherheitsgründen und zur Erleichterung der Montage empfehlen wir, dieses Gewächshaus mit mindestens zwei Personen aufzubauen.
- Bitte entfernen Sie jeglichen Schnee vom Dach des Gewächshauses, da dieser dazu führen kann, dass das Dach sich verformt oder einstürzt.

Vorbereitung des Standorts

- Bei der Auswahl eines Standorts für Ihr Gewächshaus ist es wichtig, dass Sie einen möglichst ebenen und flachen Bereich wählen.
- Ein Fundament aus Beton oder Platten bietet die stabilste Grundlage für Ihr Gewächshaus.
- WICHTIG: Befestigen Sie Ihr Gebäude erst, wenn es vollständig aufgebaut ist, einschließlich der Verglasung.
- Vermeiden Sie es, Ihr Gewächshaus unter Bäumen oder an anderen gefährdeten Standorten aufzustellen.
- Um das Risiko von Windschäden zu minimieren, wählen Sie einen möglichst windgeschützten Standort, z. B. neben einer Hecke oder einem Gartenzaun.

Weitere Überlegungen

- Bitte beachten Sie, dass der Aufbau Ihres Gewächshauses zeitaufwändig sein kann. Möglicherweise müssen Sie den Aufbau auf zwei oder mehr Tage verteilen. Wir empfehlen Ihnen, das Gebäude nicht teilweise verglast zu lassen. Wenn Sie Ihr Gewächshaus jemals halb aufgebaut und nicht verankert lassen müssen, beschweren Sie es mit Platten oder Sandsäcken, damit es nicht vom Wind weggeweht wird.
- Es ist hilfreich, einen großen, sauberen und freien Bereich für die Arbeit vorzubereiten. Ideal sind ein Garagenboden oder eine ebene Rasenfläche.
- Wenn Sie jemanden mit der Montage Ihres Gewächshauses beauftragt haben, überprüfen Sie bitte, ob alle Komponenten enthalten sind. Die Komponenten sind anhand ihrer charakteristischen Profile, Längen und Mengen in der Teileliste (siehe nächste Seite) zu identifizieren.
- Die Verankerung Ihres Gewächshauses sollte der letzte Schritt des Aufbaus (einschließlich Verglasung) sein.
- Nach der Installation erfordert Ihr Gewächshaus nur wenig Wartung. Um jedoch den reibungslosen Betrieb Ihrer Tür(en) zu gewährleisten, können Sie WD40 oder ein ähnliches Produkt auf die Türrollen und unteren Türführungen auftragen.

Garantie

- Auf Ihr neues Robinsons-Gewächshaus erhalten Sie 10 Jahre Garantie auf Herstellungsfehler des Rahmens. Dies gilt nicht für Verglasungen, bewegliche Teile, Unfallschäden oder Windschäden.

SCHLÜSSEL SYMBOL	BESCHREIBUNG DER SYMBOLE
	AUSSENANSICHT
	INNENANSICHT
	ÜBERLEGEN
	DIESER ABSCHNITT BEZIEHT SICH AUF EINEN ANDEREN (z. B. 1 bis 5)
	KORREKT
	<u>NICHT</u> FESTZIEHEN!
	DREHEN, UM ZU VERRIEGELN
	ANZIEHEN
	DRÜCKEN UND HALTEN
	AUF LÄNGE SCHNEIDEN

Das einzigartige Robinsons-Verglasungssystem:

Bei Ihrem Robinsons-Gewächshaus besteht das Verglasungssystem aus einer Schraubleiste und einer farbigen Alu-Schlagleiste für eine besonders edle Optik. Die schwarzen PVC-Schraubleisten werden auf das Glas gelegt und in den Rahmen verschraubt. Dadurch wird das Glas auf das Gummiprofil in den Alu-Glasprofilen gedrückt und ist damit besonders sturmsicher und sehr gut dicht.







Nachdem Sie die Schraubleisten alle angebracht haben, können die Aluminium Abdeckleisten oder Schlagleisten angebracht werden. Auf diese Weise werden die Schraubleisten abgedeckt. Um die Schlagleisten anzubringen, empfehlen wir Ihnen, einen weichen Gummihammer oder ein Stück Holz und einen leichten Hammer zu verwenden.



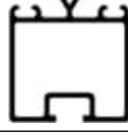

Ein kurzer, kräftiger Schlag auf die Abdeckleiste und die Leiste rastet in die Kunststoffleiste ein. Einige Aluminium-Abdeckleisten haben auf einer Seite ein kleines Loch. Bauen Sie diese Seite nach unten ein. Mit kleinen Senkkopfschrauben können Sie die Abdeckleiste nun extra an der Schraubleiste schrauben, damit die Leiste nach dem Anbringen nicht mehr verrutschen kann.

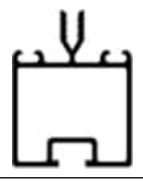



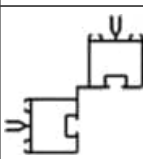
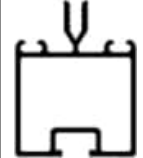
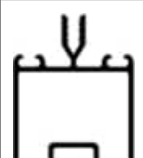

ABSCHNITT Nr	TITEL	ZUSAMMENBAU ZUSAMMENFASSUNG: WICHTIGE INFORMATIONEN/HINWEISE
	TEILELISTE	Die „Teileliste“ unterteilt die Teile außerdem in die verschiedenen Abschnitte 1 bis 12, die unten aufgeführt sind. Die Teile können auch anhand ihrer Profilbilder und angegebenen Längen usw. identifiziert werden.
B	BODEN / FUNDAMENT	Abmessungen und Empfehlungen für die Basis. Stellen Sie sicher, dass Ihre Basis eben ist, da dies die Montage des Gebäudes, insbesondere die Verglasung des Daches, erheblich vereinfacht.
P	VORBEREITUNG	Erforderliche Werkzeuge. WICHTIG: Verwenden Sie WD40 oder ein ähnliches Produkt in den Glasleistenkanälen und setzen Sie den schwarzen Verglasungsgummi vor der Rahmenmontage ein.
1	SEITENWÄNDE	Nehmen Sie die seitlichen Glasleisten „D508“ mit dem eingesetzten Gummi und die diagonalen Streben „D524“ und verbinden Sie diese mit 12-mm-Schrauben mit der Dachrinne und mit 16-mm-Schrauben mit den Bodenprofilen (beachten Sie, wie der Schraubenkopf während der Montage in jede Glasleiste gleitet).
2	VORDERSEITE	Vergewissern Sie sich erneut, dass das Giebelgerüst mit Gummi versehen ist, und bauen Sie jedes Ende des Gebäudes gemäß den Diagrammen zusammen. Achten Sie darauf, dass Sie die zusätzlichen Schrauben eingesetzt haben, die in den Abschnitten 4, 5 und 11 verwendet werden. An den Dach- und Seiteneckleisten muss nicht jeder Gummikanal mit Gummi versehen werden, es sei denn, er soll in einer Trennwand verwendet werden (siehe separates Handbuch und Abschnitt P).
3	RÜCKSEITE	
4	VERBINDUNG DER DREI SEITEN	Nehmen Sie die Seite (1) und beide Giebel (2 & 3) und verbinden Sie sie auf Ihrer Basis miteinander. Es empfiehlt sich, einige Leitern an der Seite zu befestigen, um sie zu stützen, wenn Sie niemanden haben, der sie für Sie festhält.
5	DACH	Befestigen Sie den First und dann die gummierten Dachstangen, wobei Sie darauf achten müssen, dass sie vollständig am First und unten an der Dachrinne anliegen. Zur zusätzlichen Verstärkung werden einige Rohrstreben mitgeliefert, die jetzt oder später mit Kopfschrauben befestigt werden können.
6	WANDBEFESTIGUNG	Der Hauptteil des Rahmens ist fertig und kann an der Wand befestigt werden. Vergewissern Sie sich, dass die Wandstreben senkrecht und der First waagrecht sind, und bohren und schrauben Sie dann das Gebäude an der Wand fest. Befestigen Sie den Sockel erst in Abschnitt (12) am Boden, da Ihr Gebäude möglicherweise nicht rechtwinklig ist.
7a	DACHFENSTER	Sobald die Lüftungsöffnung verglast ist, tragen Sie Silikon auf die Seiten und die Oberseite der Lüftungsöffnung auf. Stellen Sie die Lüftungsöffnung(en) auf ihre Scharniere (Oberseite der Lüftungsöffnung) und lassen Sie das Silikon aushärten.
7b	ANSCHLAGLEISTE	Setzen Sie die Anschlagleiste des Dachfensters ein, nachdem Sie die darunter liegende Glasscheibe eingesetzt haben. So finden Sie sofort die richtige Position. Die Anschlagleiste schiebt sich etwas über das Glas.
8	TÜREN	Bauen Sie die Tür anhand der Diagramme zusammen und legen Sie sie dann zur Seite, damit sie in Abschnitt (11) angebracht werden kann. Die Doppeltüren an der Seite sind ganz hinten im Handbuch ab Seite 37 abgebildet.
9	VERGLASUNG	Legen Sie die Abdeckleisten und Abdeckungen wie eine Sonnenuhr um das Gebäude herum aus und überprüfen Sie, ob alles vorhanden und korrekt ist. Sie können die Dachabdeckungen auch in die Dachrinnen legen, damit sie griffbereit sind. Das Glas an den Seiten muss an der schwarzen Trennleiste, die sich oben auf den 305 mm hohen Glasgrundplatten befindet, abgeschrägt sein. Durch diese Abschrägung kann das Glas unter die Dachrinnenüberdachung geschoben werden. Verwenden Sie die Abdeckungen und die selbstschneidenden Schrauben, um das Glas zu befestigen. Die Abdeckungen umschließen dann die Schraubenköpfe und sorgen für ein sauberes Finish. Ein wichtiger Tipp: Befestigen Sie die Türpfostenabdeckung (D814/D836) erst, wenn Sie die Türführung und die Schwelle (11) montiert haben, damit Sie mehr Platz zum Manövrieren haben.
10	DACHFENSTER BEFESTIGUNG	Nehmen Sie die montierte Entlüftung und schieben Sie das Entlüftungsscharnier „D866“ in das Ende des Firsts, sodass sich die Entlüftung öffnen und schließen lässt. Entlüftungsanschlänge werden auf beiden Seiten der Entlüftung angebracht, um seitliche Bewegungen zu verhindern (also Anschlag / Entlüftung / Anschlag einsetzen). Befestigung von automatischen Entlüftungen.
11	TÜRBEFESTIGUNG	Verwenden Sie die in Abschnitt (2) eingesetzten Schrauben, um die obere Türschiene zu befestigen. Die untere Türführung „D860“ und die Rampenschwelle „D087“ werden nach unten gedrückt und miteinander verriegelt. Bitte beachten Sie: Wenn Sie die Tür am linken Giebel (von der Wand aus gesehen) anbringen, verlaufen die Türschiene und die Laufschiene von der Türöffnung zur Dachrinne, und wenn Sie die Tür am rechten Ende anbringen, öffnen sich die Schiene und die Laufschiene zur Wand hin. Die Teile D845 dienen als seitlicher Abstandhalter, der verhindert, dass die Türschiene aus der Vertikalen herauskippt, und sorgen dafür, dass die Tür(en) reibungslos läuft/laufen. Einige Teile in Ihrem Türpaket sind überflüssig, da sie bei anderen Modellen verwendet werden.
12	VERANKERUNG	Nachdem das Gewächshaus fertiggestellt ist und die Tür und die Lüftungsöffnungen störungsfrei funktionieren, müssen Sie das Gebäude mit 2-Zoll-Dübeln und Schrauben verankern. Verwenden Sie einen 7-mm-Mauerbohrer in einem Bohrerhammer, um die Löcher zu bohren.
13	OPTIONALE LAMELLEN	Sie werden während des Verglasungsprozesses (9) wie eine Glasscheibe mit einem schwarzen Abstandhalter oberhalb und unterhalb an der Konstruktion befestigt.
14	OPTIONALE REGALE	Die integrierten Auslegerbühnen und Regale von Robinsons werden entweder mit Vierkant-/Sechskantschrauben (vier Stück in jede seitliche Verglasungsleiste „D508“ während der Konstruktion der Seitenwände (1)) oder mit rechteckigen „Crop Head“-Schrauben, die nachträglich angebracht werden können, an der Innenseite des Gewächshausrahmens befestigt (beide Schraubensätze sind im Lieferumfang der Regale/Bühnen enthalten). Mit diesem System kann die Höhe der Arbeitsbühne oder des Regals auf eine für den Bediener geeignete Höhe eingestellt werden. In der Regel werden die Halterungen der Arbeitsbühne 900 mm von den Bodenprofilen entfernt angebracht, dies kann jedoch an die Bedürfnisse der Endnutzer angepasst werden. Die Aluminium-Regal-/Gerüstlatten sind in zwei Längen erhältlich: (4'): 1240 mm „D2002“ und (6'): 1860 mm „D2003“. Diese Latten können zu jeder gewünschten Gerüstlänge kombiniert werden, d. h. 4'+6' = 10' usw.
15	OPTIONALER ARBEITSTISCH	
16	LETZTE SCHRITTE	Nachdem der Hauptteil der Konstruktion fertiggestellt ist, können Sie nun Fallrohranschlüsse und Traufstopfen hinzufügen.

Abschnitt Ref	Teil - Nr.	Abschnitt	Größe (mm)	4 I 4	4 I 6	4 I 8	4 I 10	4 I 12	Abschnitt Ref	Teil - Nr.	Abschnitt	Größe (mm)	4 I 4	4 I 6	4 I 8	4 I 10	4 I 12
---------------	------------	-----------	------------	-------	-------	-------	--------	--------	---------------	------------	-----------	------------	-------	-------	-------	--------	--------

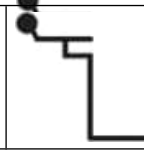
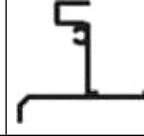
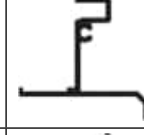
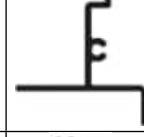
1	D600		1270	1					5	D948		1277	1					
	D036		1890		1			D976		1897			1					
	D037		2510			1		D973		2517				1				
	D050		3130				1	D981		3137					1			
	D040		3750					1		D977		3757					1	
	D947		1277	1						D942		1286	1	2	3	4	5	
	D975		1897		1													
	D974		2517			1												
	D979		3137				1											
	D978		3757					1		GUMMI		1000 (1 m)	3	6	8	11	13	
D524		2026	1	2														
D508		1930	1	2	3	4	5											
GUMMI		1000 (1 m)	4	8	12	16	20											
D174		N/A	1	2	2	4	4											













2 + 3	D600		1270	2														
	D510		1930	2														
	D955		2037	2														
	D956		2147	2														
	D653		1270	1														
	D940		1286	2														
	GUMMI		1000 (1 m)	28														
	D174		N/A	6														



7	D866		639	1					2				
	D863L		613	1					2				
	D863R		613	1					2				
	D862		593	1					2				
	D079 PLUS FLUFF		590	1					2				
	D114		N/A	2					4				
	D220 PLUS FS6060 SCHRAUBE		N/A	2					4				
	D205		N/A	2					4				









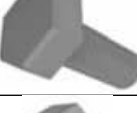

Abschnitt Ref	Teil - Nr.	Abschnitt	Größe (mm)	4 l 4	4 l 6	4 l 8	4 l 10	4 l 12
---------------	------------	-----------	------------	-------	-------	-------	--------	--------

Abschnitt Ref	Teil - Nr.	Abschnitt	Größe (mm)	4 l 4	4 l 6	4 l 8	4 l 10	4 l 12
---------------	------------	-----------	------------	-------	-------	-------	--------	--------

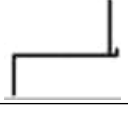
8	Rechts Tür öffnen D090 + D347 Schloss = D301		1824			1		
	Linke Hand Öffnen der Tür D091 + D347 Schloss = D302							
	Rechte Hand Tür öffnen D094		1824			1		
	Linke Hand Tür öffnen D093							
	D096 + D217 Rad = D307		611			1		
	D095		611			1		
	D097		611			1		
	D232		905			2		
	D233		797			2		
	P053		N/A			1		
	D225		610			1		
	D840B		4000			1		

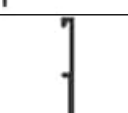
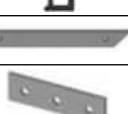
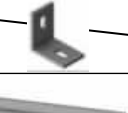
9	5	D944		1294	1	2	3	4	5
	1	D953		1923	1	2	3	4	5
	3	D913		2030	1				
	3	D960		2140	1				
	2	D969		140	1				
	2	D971		250	1				
	5	D943		1294	2				
	2	D814		1883	2				
	1/2/3	D952		1923	4				
	5	D945		1294	3	4	5	6	7
	2	D836		1883	2				
	3	D914		2030	1				
1/2/3	D954	1923		5	6	7	8	9	
3	D959	2140		1					
2	D970	140		1					
2	D972	250	1						

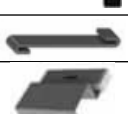
HAUPTTRAHMEN MENGEN BELÜFTUNGEN/TÜREN usw. SEPARAT		FS6505 HEX 12 mm	13	16	19	22	25	
			FS6506 HEX 16 mm	26	28	29	30	31
			FS6504 M6	39	48	54	60	66
			HE569 10 mm Besch nitt	2	4	6	8	10

11	D864		590	1				
	D860		1240	1				
	D087		587	1				
	D084		1270	1				
	D083		1270	1				
	D153		198	1				
	D163		90	2				
	D154		N/A	1				
	D222/B		590	1				
	D112		650	1				
	D845		N/A	2				
	D842		N/A	1				

4' lean to

Wir können nicht genug betonen, wie wichtig es ist, ein gutes Fundament für Ihr Robinsons-Gewächshaus zu erstellen.

Für ein schönes Endergebnis, dass lebenslang wartungsfrei stehen bleibt, ist es besonders wichtig, dass das Fundament EBEN, GERADE, RECHTWINKLIG und STABIL genug ist. Einerseits um das Gewicht des Gewächshauses zu tragen, aber auch um die eventuelle Beweglichkeit im Boden ausreichend entgegenzuwirken.

Stellen Sie sicher, dass es rund um das Fundament genügend Platz für die Montage und eventuelle Wartungs- und Reinigungsarbeiten vorhanden ist. Ein Fundament aus Pflastersteinen bzw. Terrassenplatten, das etwas größer als das Gewächshaus ist, ist die ideale Lösung und wird von uns bevorzugt.

Ein Fundament aus Kantensteinen oder Betonschalsteinen ist ebenfalls geeignet. Alternativ kann es auch ausgeschalt und gegossen werden. Beachten Sie dabei jedoch die Breite der Steine bzw. Betonstreifen. Wir empfehlen eine Mindestbreite von 12 cm, dort wo Türen kommen, soll eine Mindestbreite von 16 cm eingehalten werden, vor allem nach außen, wo die Laufschiene der Schiebetür(en) angebracht werden.

Sollte sich bei Ihnen oberhalb des Firstes etwas rausragen, stellen Sie sicher, dass die Dachfenster sich frei bewegen können.

WICHTIG: Verankern Sie Ihr Gewächshaus nicht, bevor der Rahmen vollständig montiert ist, einschließlich der Dachverglasung, es sei denn, Sie sind sich zu 100 % sicher, dass das Fundament überall eben und waagrecht ist. Andernfalls kann sich der Rahmen später verziehen und das Glas unter Spannung kommen.

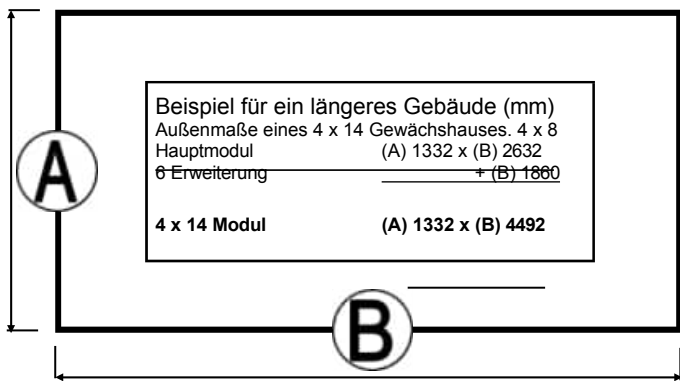
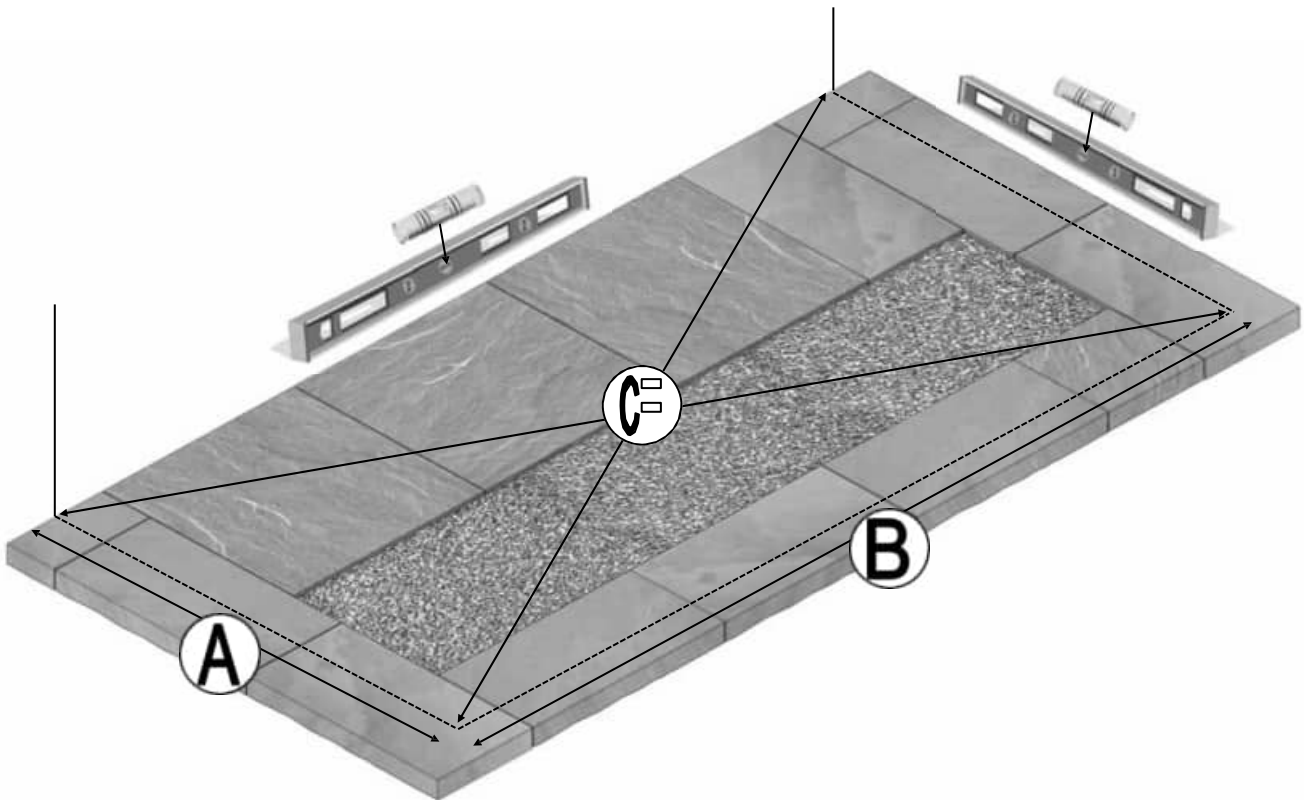

AUSSENABMESSUNGEN (mm)

Die angegebenen Modellgrößen sind **Nennwerte**, verwenden Sie die Maße in „mm“.

Beispiel: Ein 4 x 10 ist das Modell 4'4" x 10' 8".

MODELL		A (mm) BREITE	B (mm) LÄNGE	C (mm) DIAGONALE
4' LEAN-TO	4 x 4 Lt	1332	1392	1927
	4 x 6 Liter		2012	2413
	4 x 8 Lt		2632	2950
	4 x 10 l		3252	3514
	4 x 12 l		3872	4095
VERLÄNGERUNGEN	6 ft Verlängerung	-	1860	-



Bringen Sie das Gummiprofil in jedem Glasprofil an und schneiden Sie es auf die richtige Länge zu. Beachten Sie, dass einige Kanäle des Glasprofils nicht verwendet werden. Dies betrifft die Vorderwand, die Rückwand und die Ecken. Siehe die BEISPIELE nebenstehend.

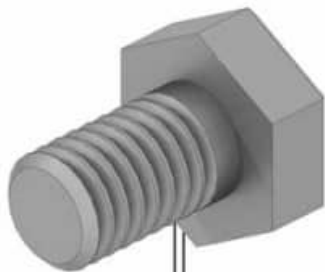
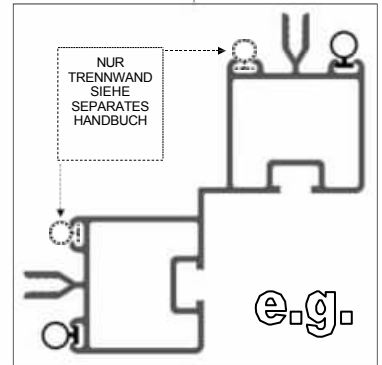
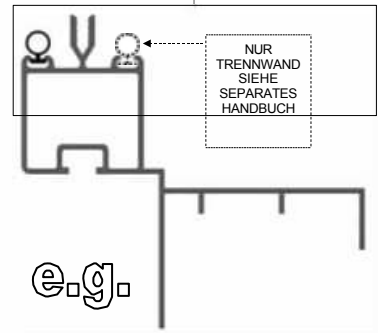
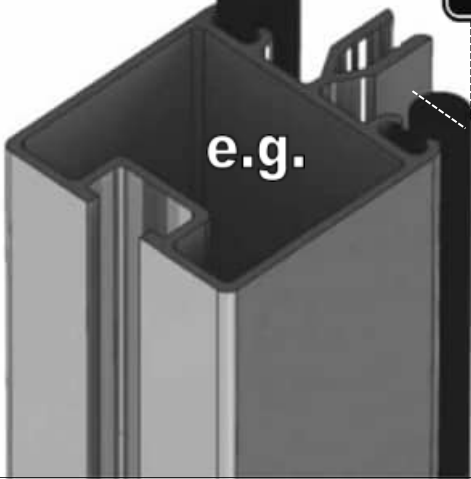

Robinsons hat die Schrauben mit Vierkantkopf durch Schrauben mit Sechskantkopf und einer Länge von 12 mm oder 16 mm ersetzt. Setzen Sie diese in die Schlitz der Glasprofile ein. Anschließend müssen

Die Bolzen werden durch Löcher in Pfetten, Schwellen usw. gesteckt. Gegen Ende der Bauarbeiten werden auch (rechteckige) Hammerkopfbolzen verwendet, um Teile am Rahmen zu befestigen. Diese Bolzen können im Gegensatz zu den quadratischen Standardbolzen nachträglich montiert werden.

Wenn in der Anleitung ein Bolzen mit quadratischem Kopf abgebildet ist, interpretieren Sie diesen bitte als Ersatzbolzen mit Sechskantkopf.

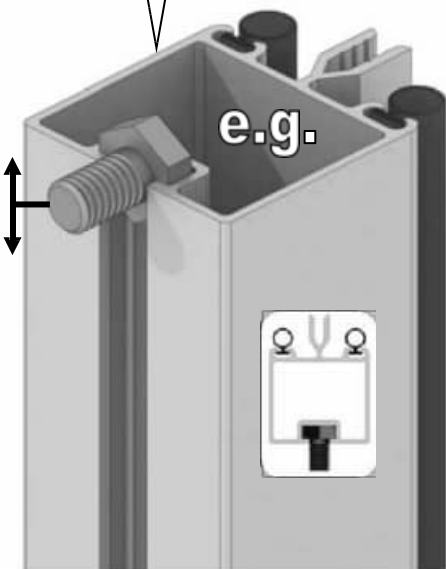
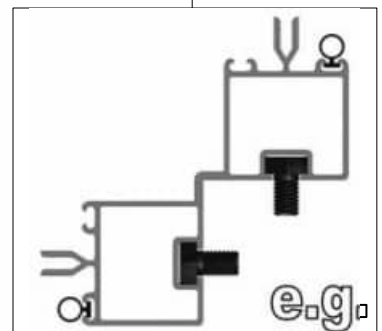
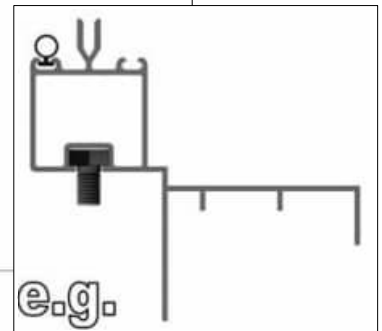

	ORIGINAL QUADRATISCHER KOPF		NEUER SECHSKANT KOPF
10 mm		12 mm	
15 mm		16 mm	



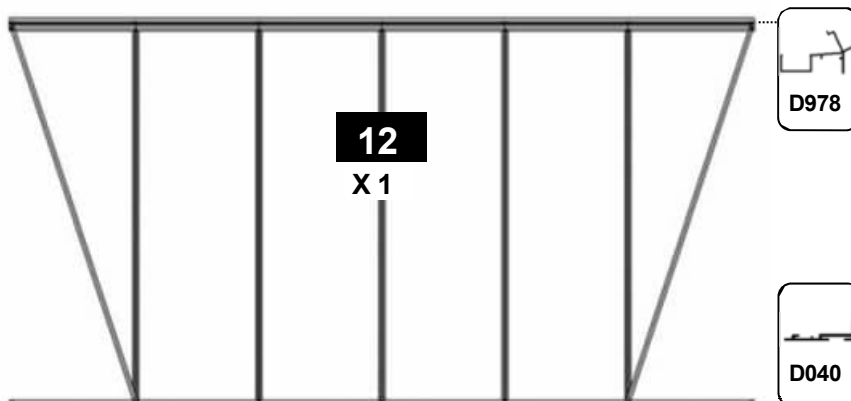
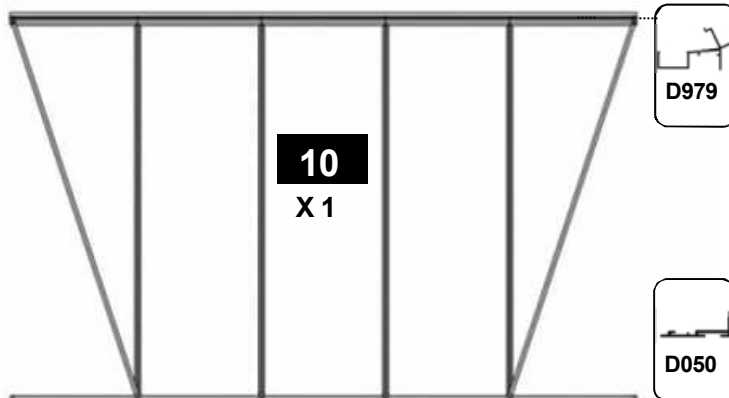
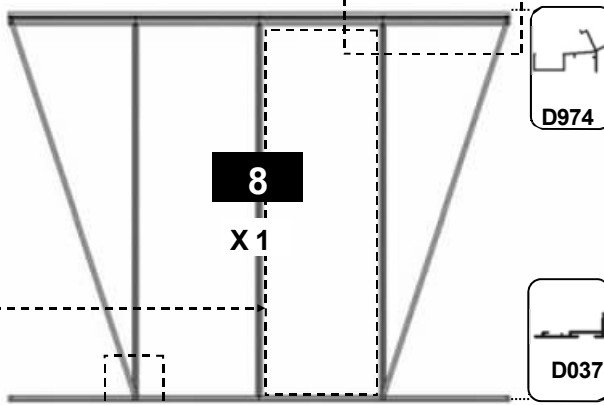
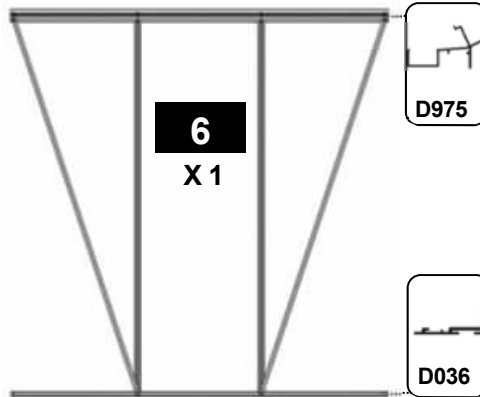
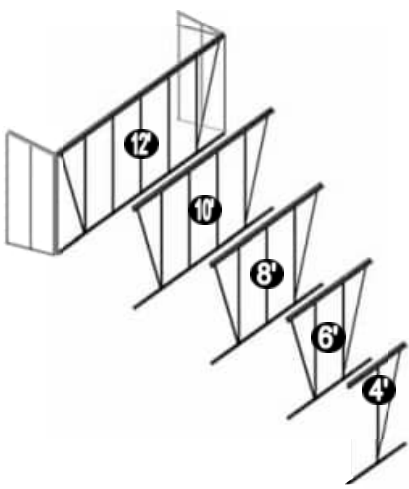

4LT HIGH SIDE 4 X 1		
Teil - Nr.	mm	Menge
D947	1277	1
D600	1270	1
D508	1930	1
D524	2026	1
D174		1
M6-12 mm		1
M6-16 mm		2
M6-MUTTER		3
Gummi	1000	4

4LT HIGH SIDE 6 X 1		
Teil - Nr.	mm	Menge
D975	1897	1
D036	1890	1
D508	1930	2
D524	2026	2
D174		2
M6-12 mm		2
M6-16 mm		4
M6-MUTTER		6
Gummi	1000	8

4LT HIGH SIDE 8 X 1		
Teil - Nr.	mm	Menge
D974	2517	1
D037	2510	1
D508	1930	3
D524	2026	2
D174		2
M6-12 mm		3
M6-16 mm		5
M6-MUTTER		8
Gummi	1000	12

4LT HIGH SIDE 10X 1		
Teil - Nr.	mm	Menge
D979	3137	1
D050	3130	1
D508	1930	4
D524	2026	2
D174		4
M6-12 mm		4
M6-16 mm		6
M6-MUTTER		10
Gummi	1000	16

4LT HIGH SIDE 12X 1		
Teil - Nr.	mm	Menge
D978	3757	1
D040	3750	1
D508	1930	5
D524	2026	2
D174		4
M6-12 mm		5
M6-16 mm		7
M6-MUTTER		12
Gummi	1000	20

e.g. ①

+



SPECIALLY ORDERED
OPTIONAL
DOOR SIDE



e.g.

e.g. ②



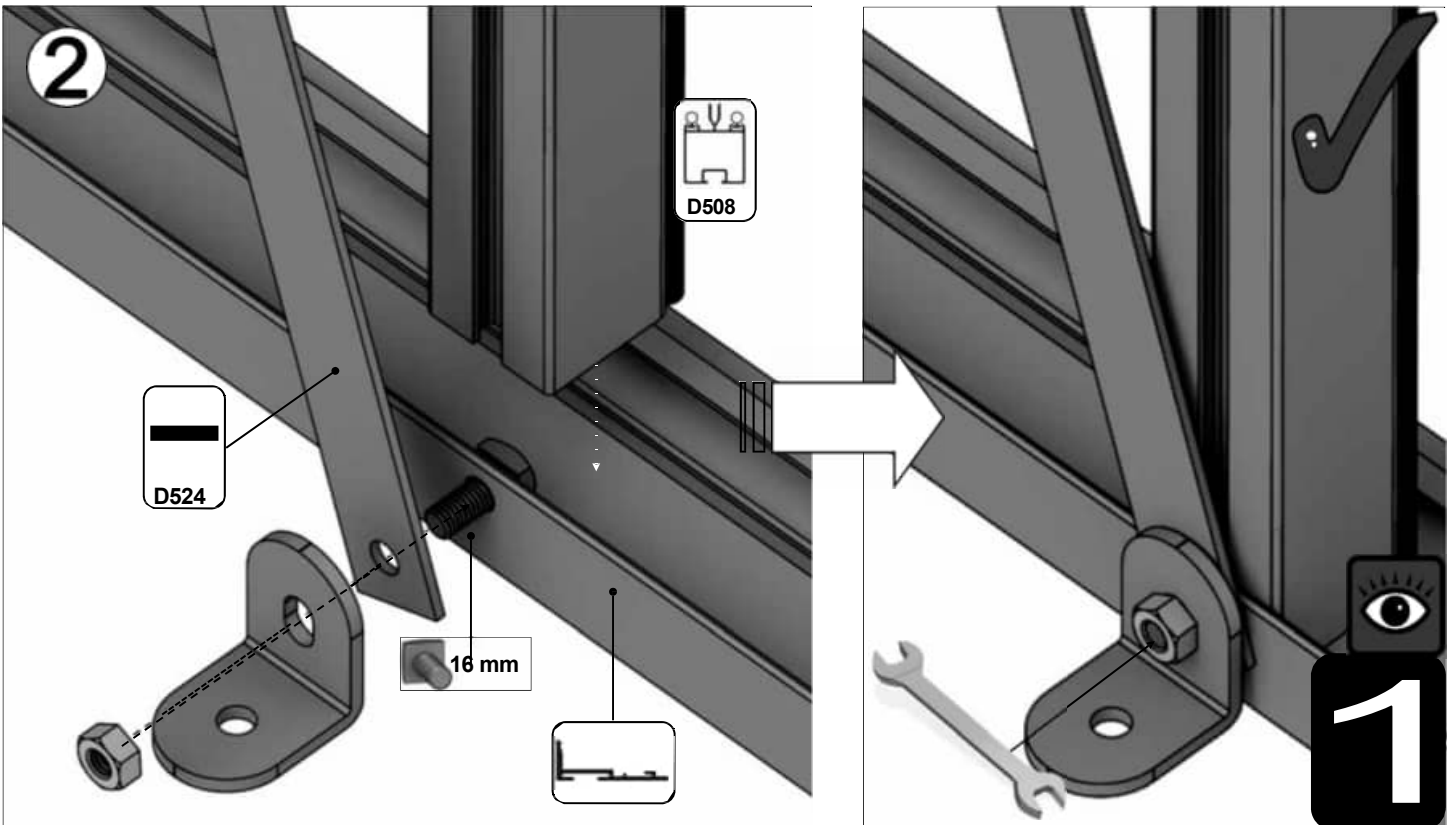
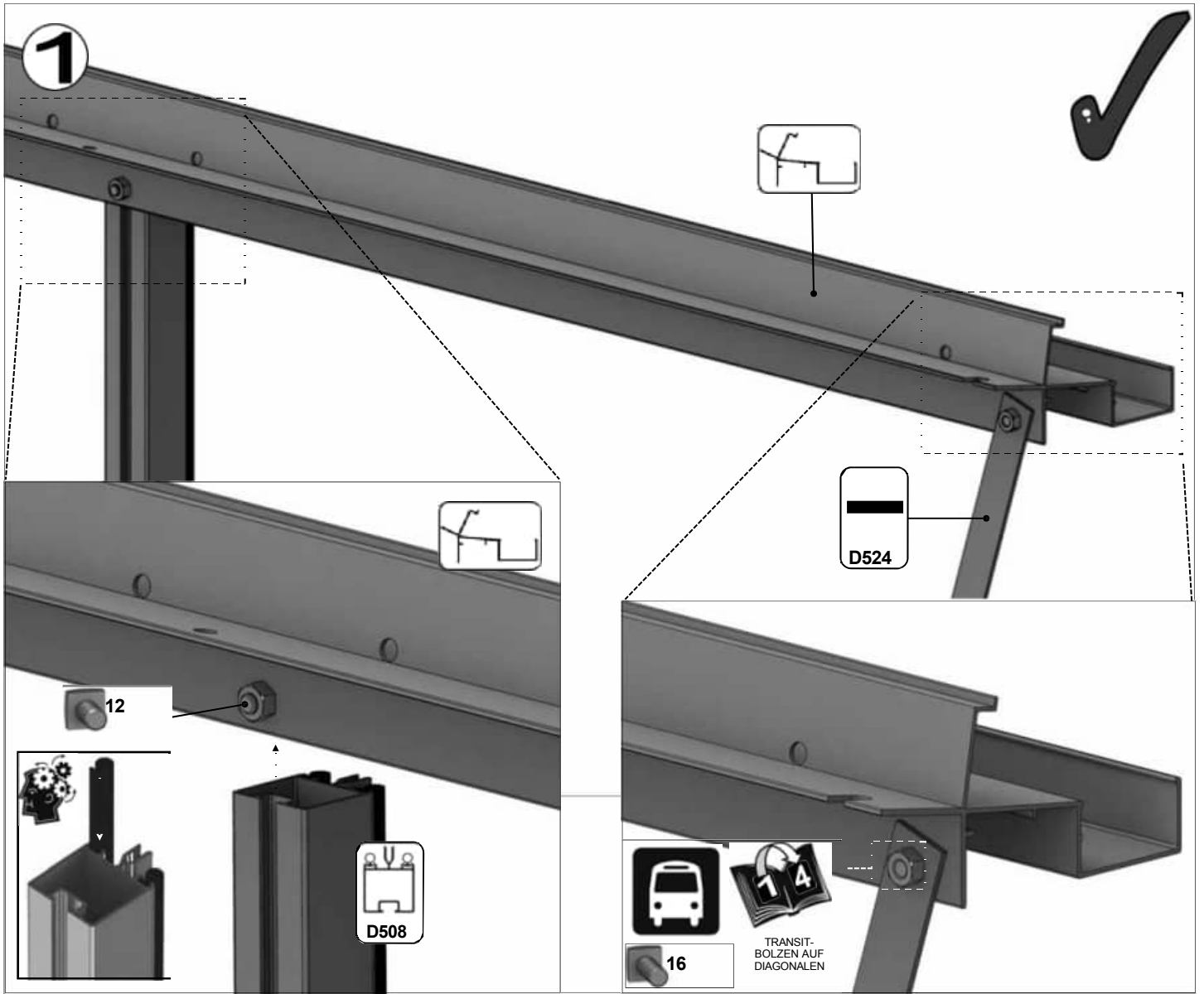

Teil-Nr.	mm	Menge
D510	1930	1
D600	1270	1
D940	1286	1
D955	2037	1
D956	2147	1

TÜR LINKS
AUSSENANSICHT

Teil-Nr.	Menge	mm
D174	3	
D227	14 m	
M6X12	6	
M6X16	8	
M6MUTTER	14	

TÜR RECHTS
AUSSENANSICHT

Teil-Nr.	mm	Menge
D510	1930	1
D600	1270	1
D940	1286	1
D955	2037	1
D956	2147	1

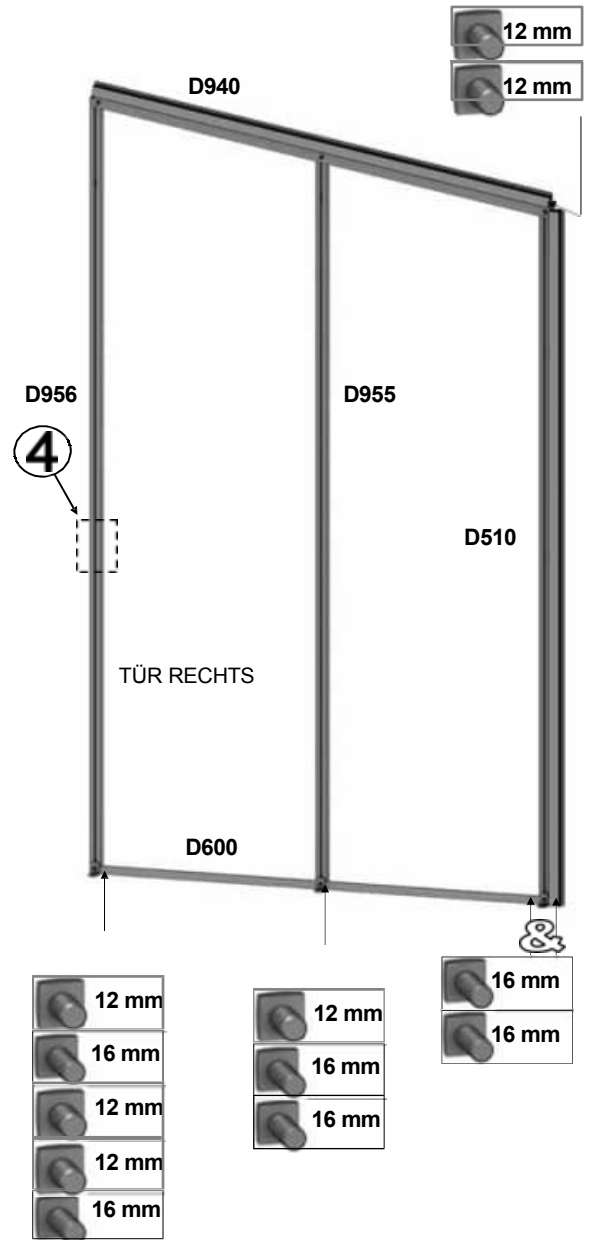
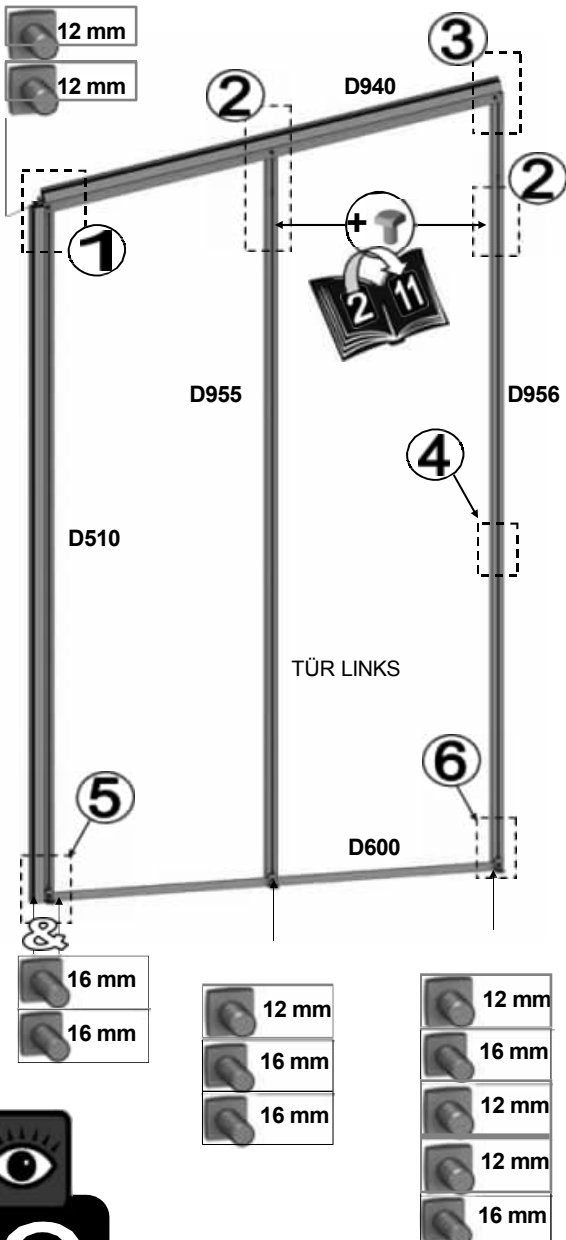
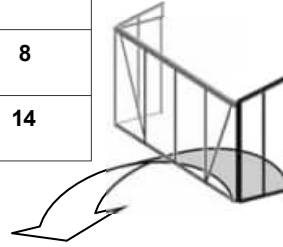
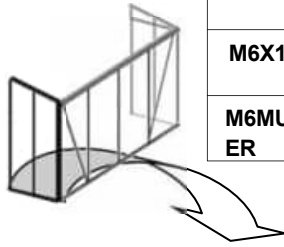

1

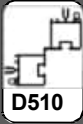
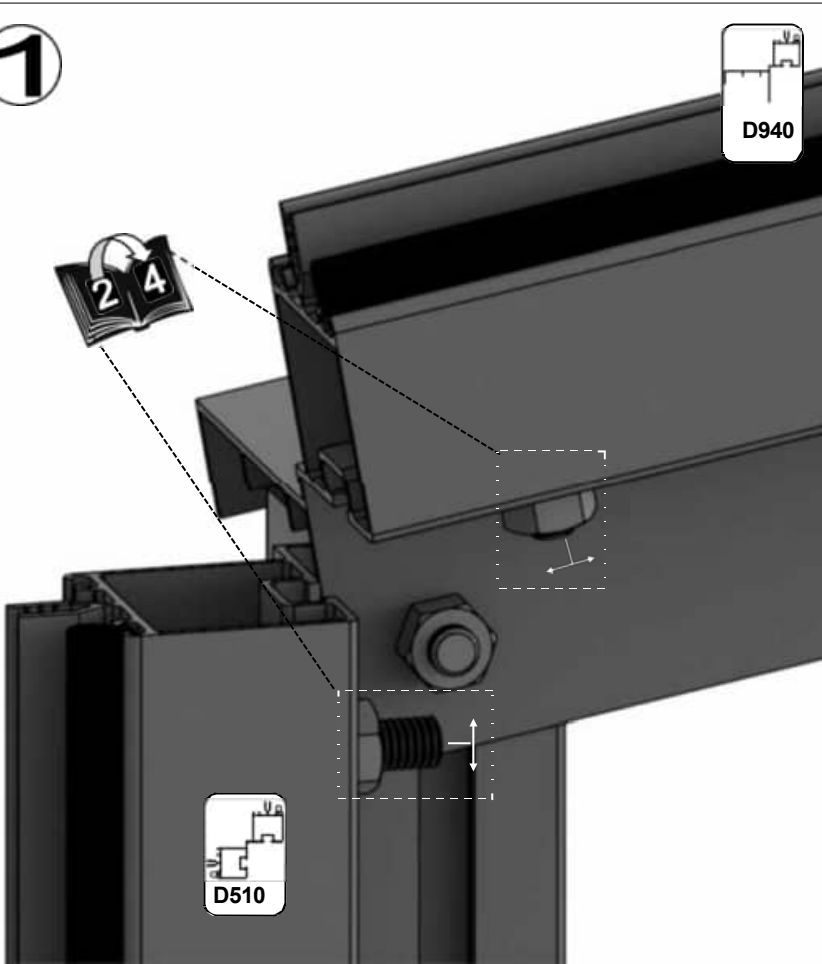

2

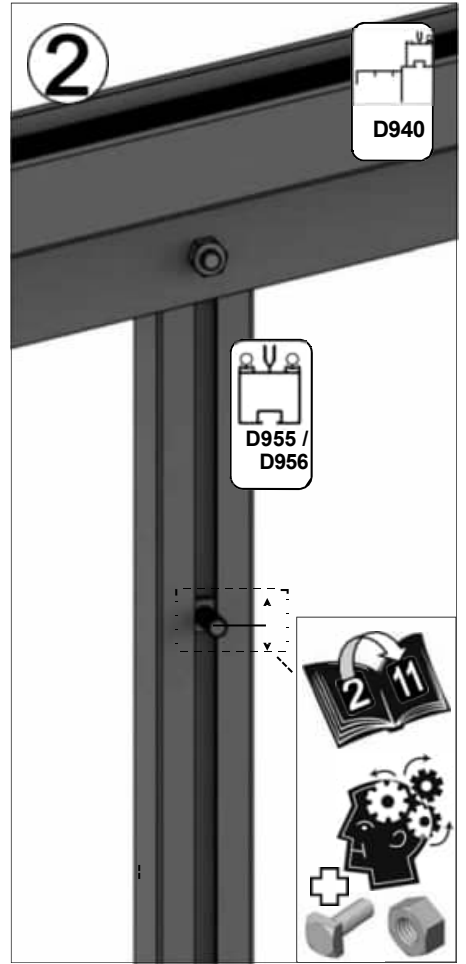
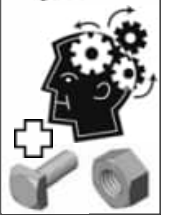
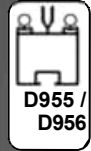
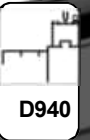

3

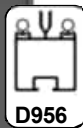
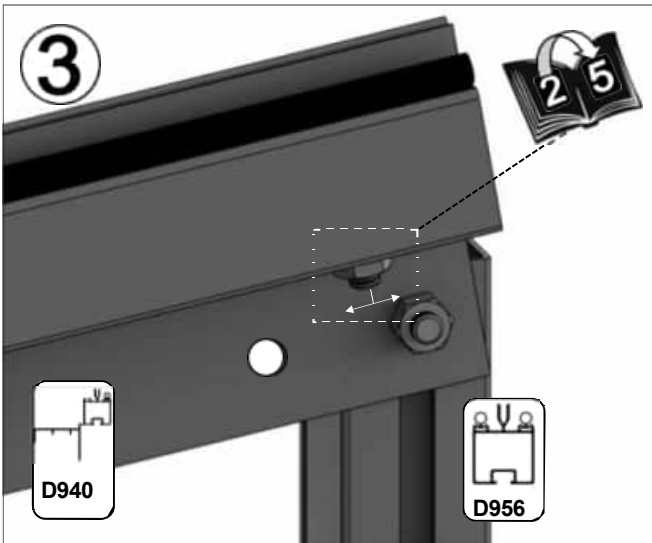

4

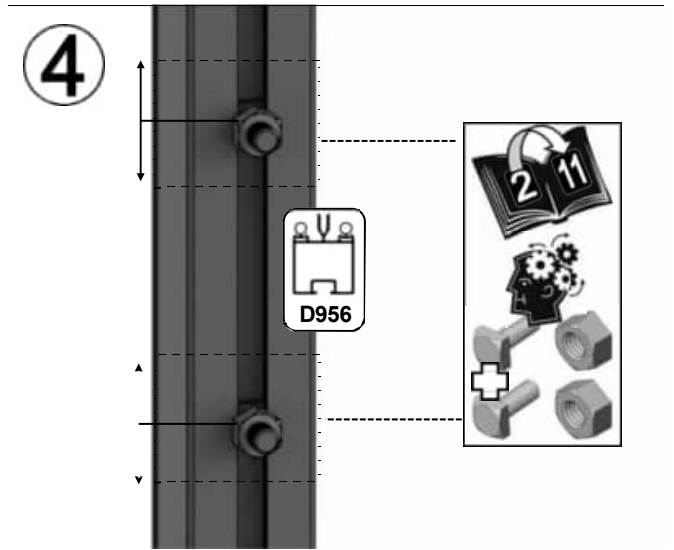
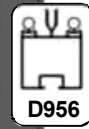

5

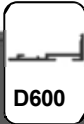
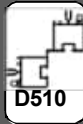
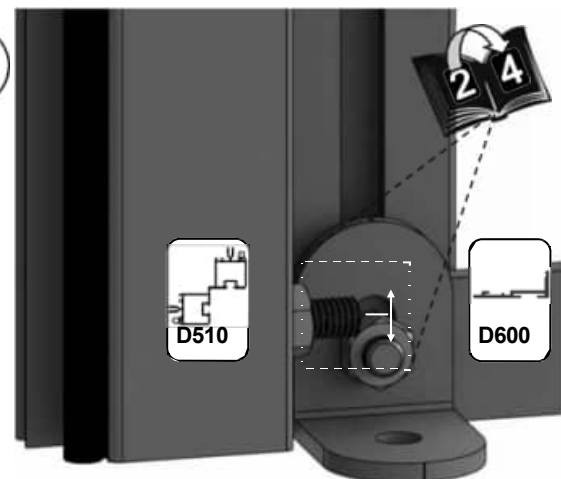

6

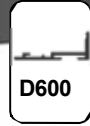
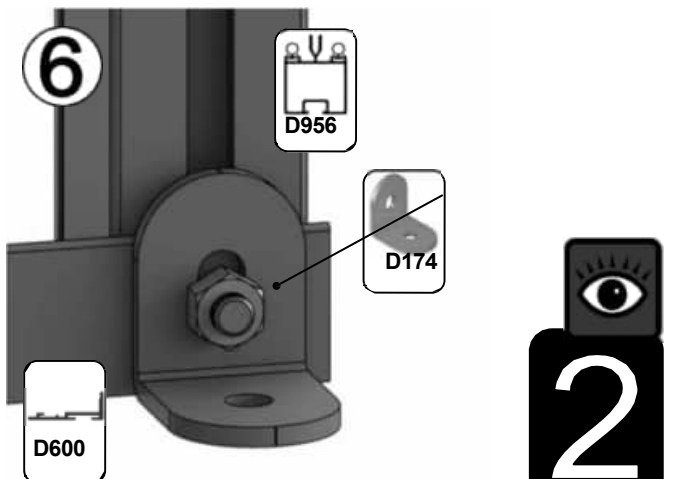
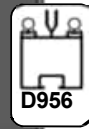

Teil-Nr.	mm	Menge
D510	1930	1
D600	1270	1
D653	1270	1
D940	1286	1
D955	2037	1
D956	2147	1

TÜR LINKS
AUSSENANSICHT



Teil-Nr.	mm	Menge
D174		3
D227		14 m
M6X12		4
M6X16		8
M6NUT		12

TÜR RECHTS
AUSSENANSICHT



Teil-Nr.	mm	Menge
D510	1930	1
D600	1270	1
D653	1270	1
D940	1286	1
D955	2037	1
D956	2147	1

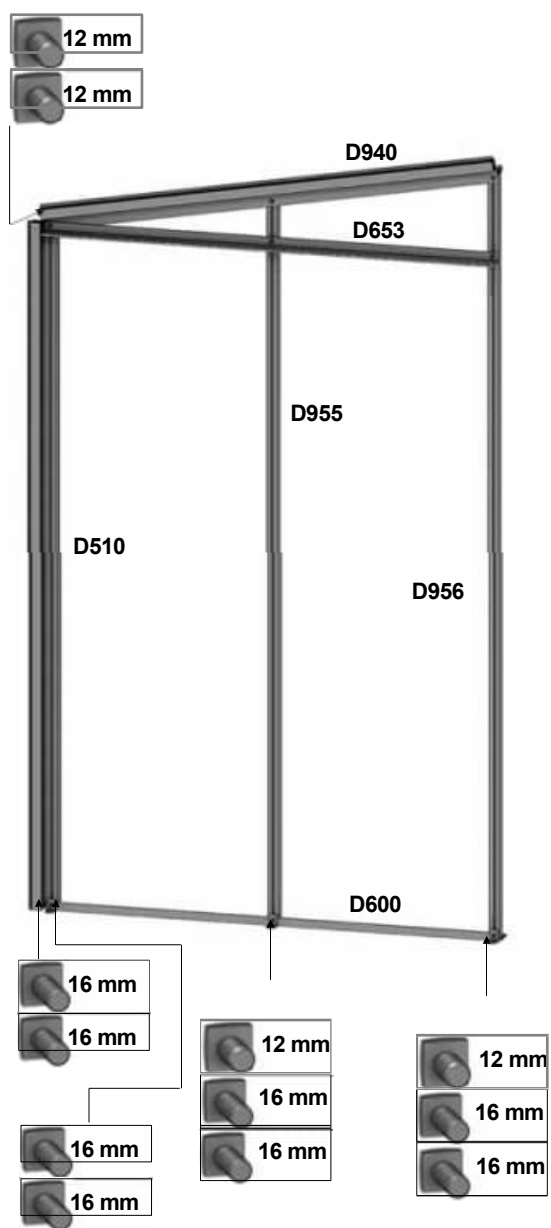
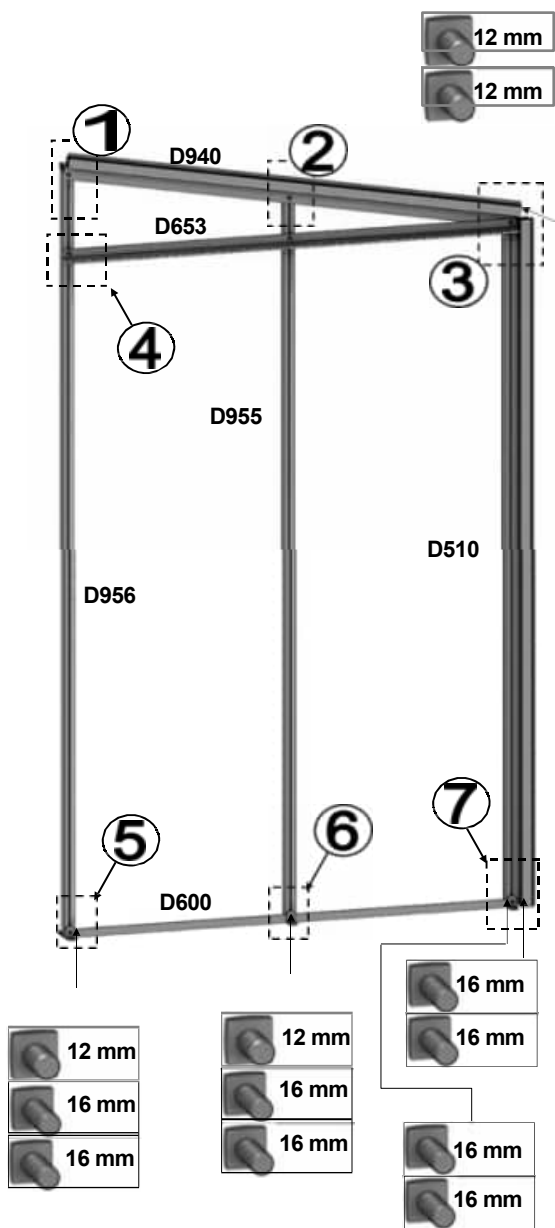

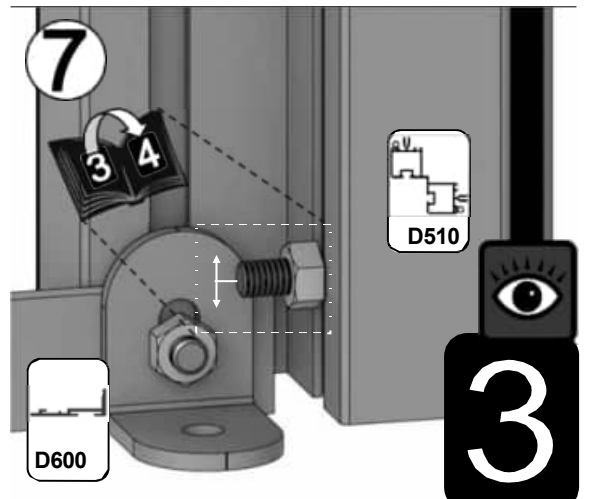
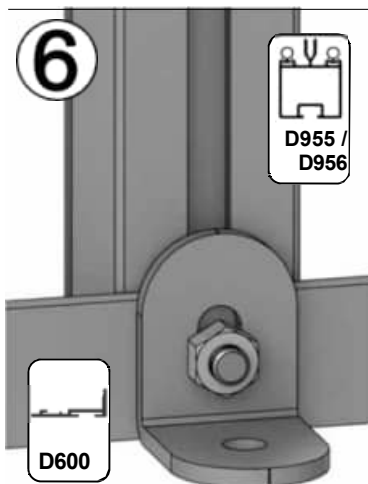
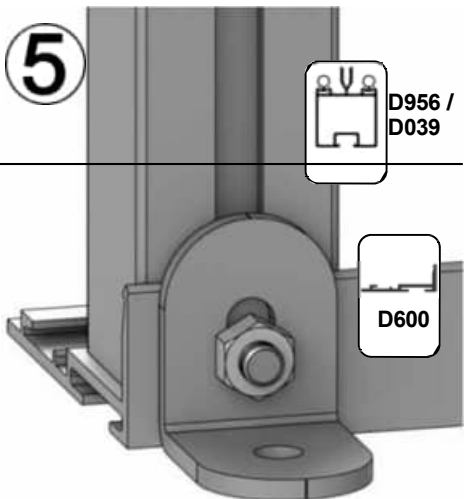
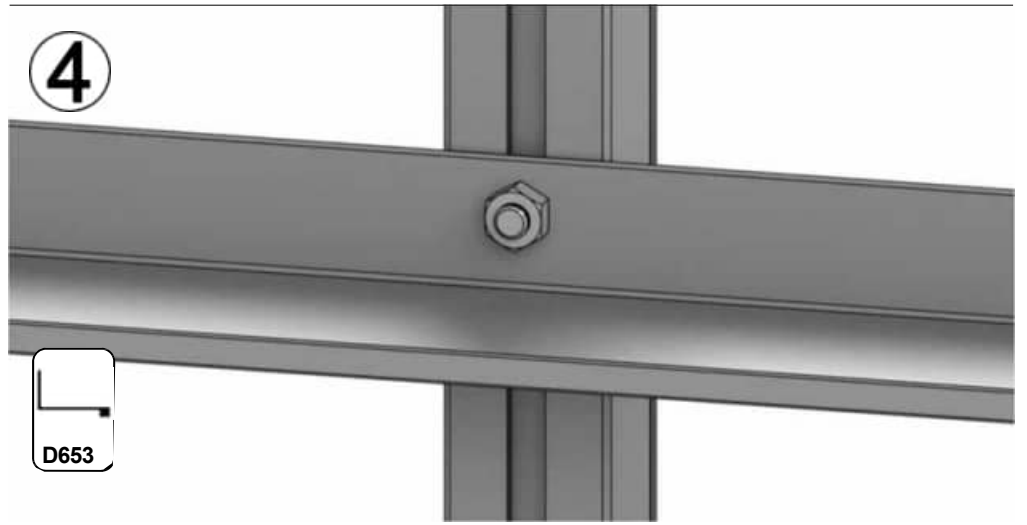
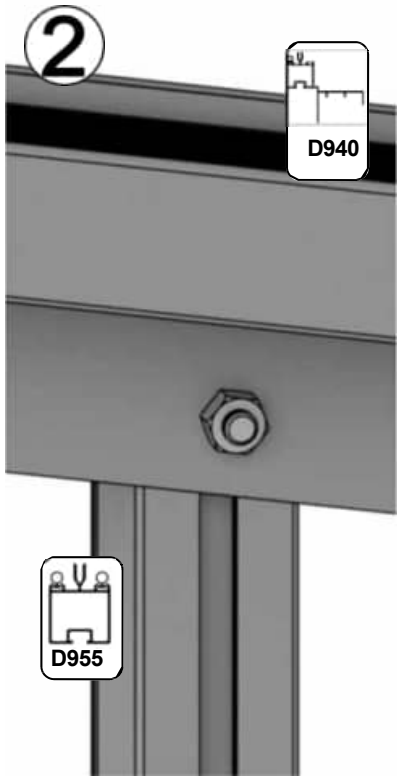
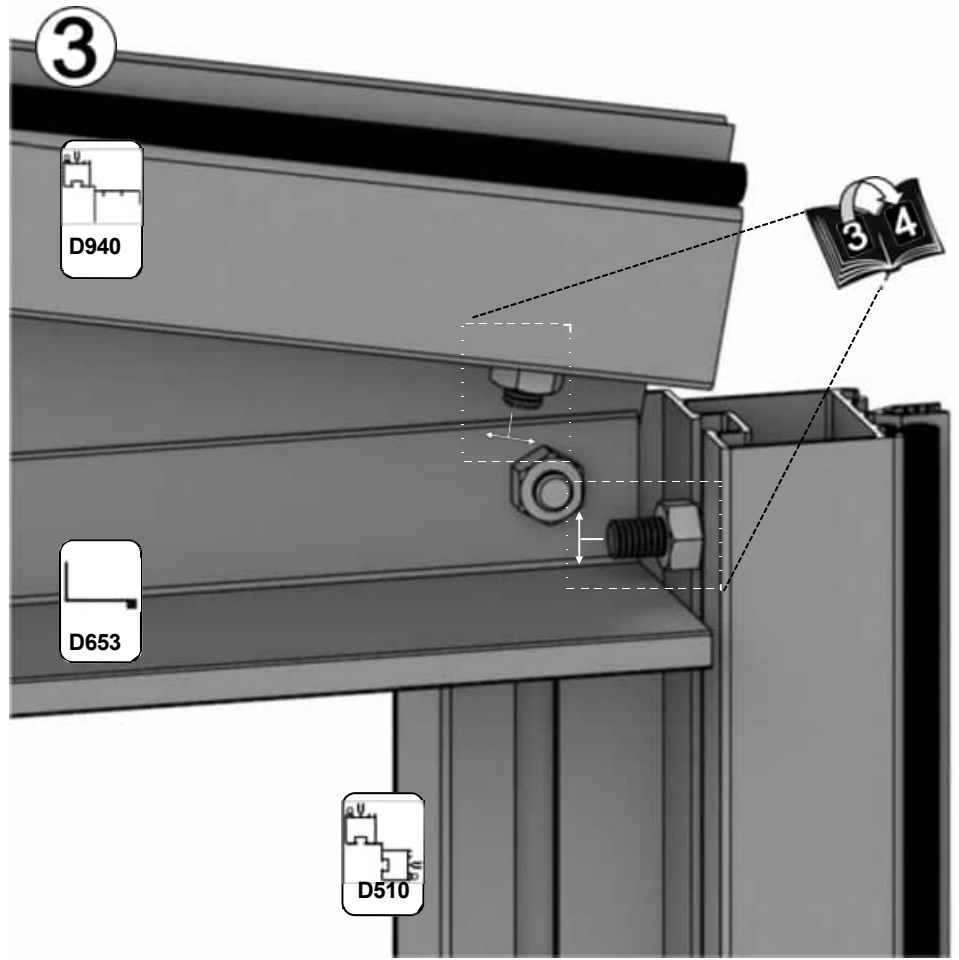
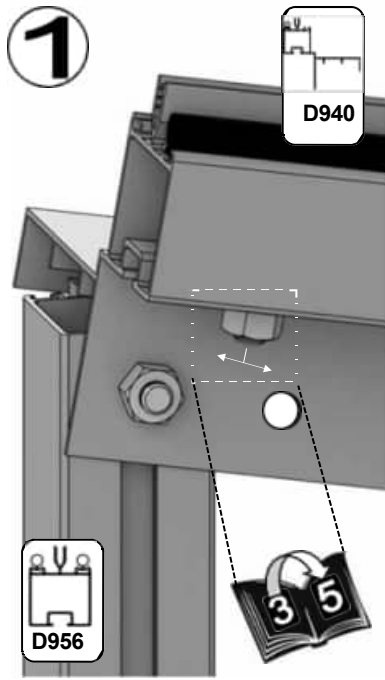

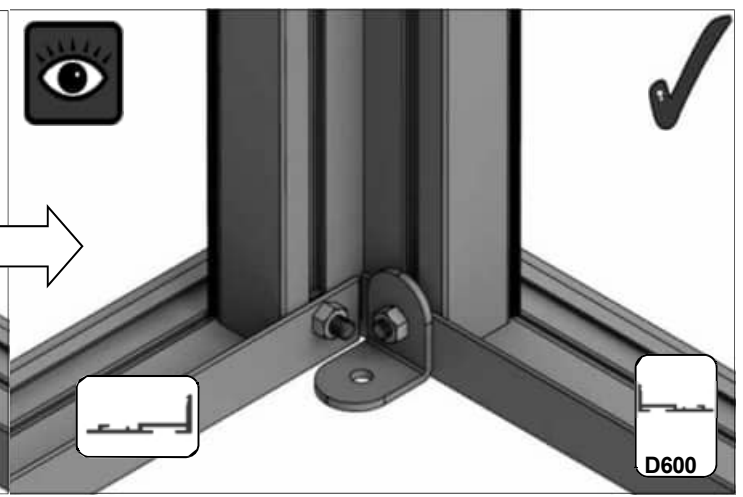
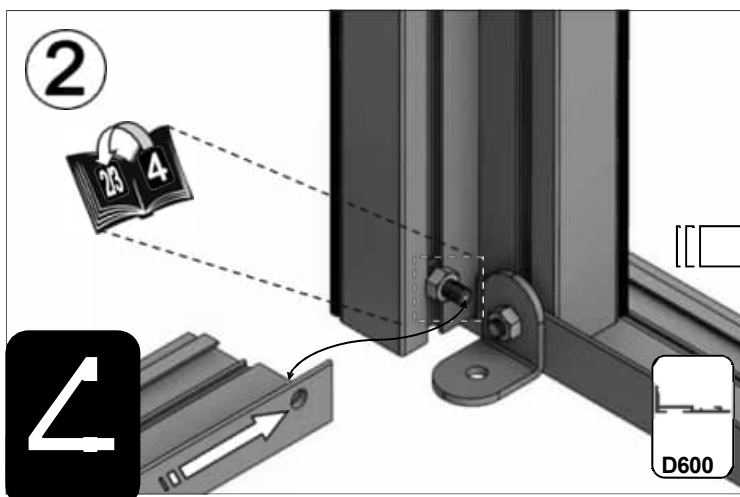
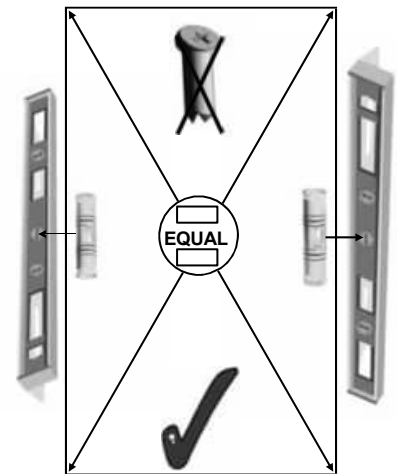
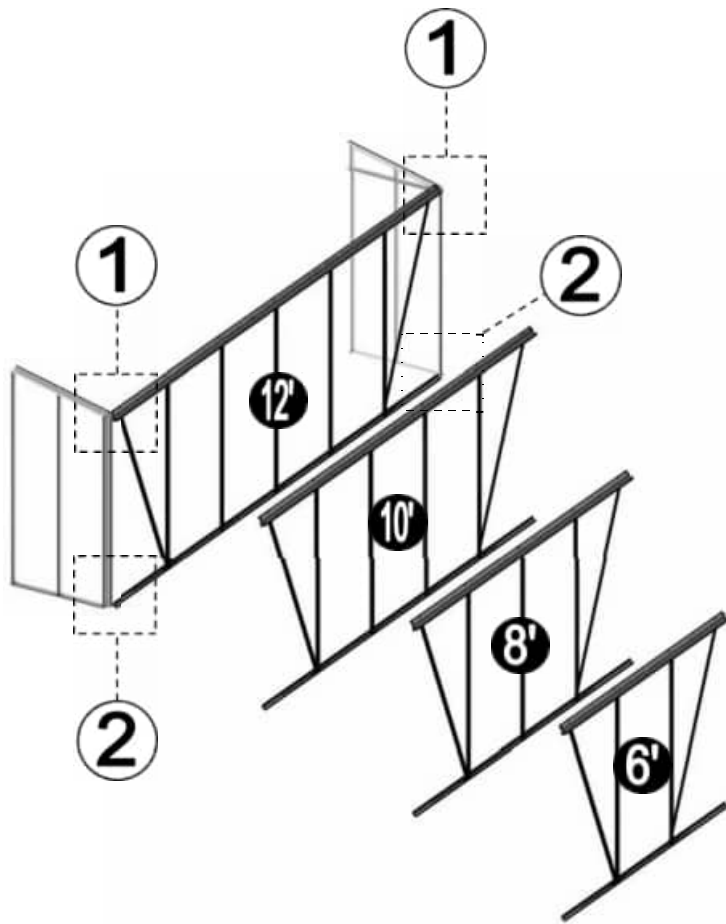
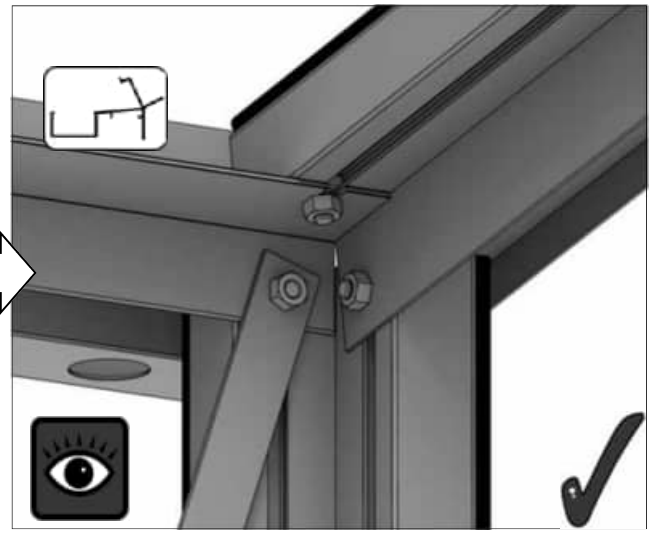
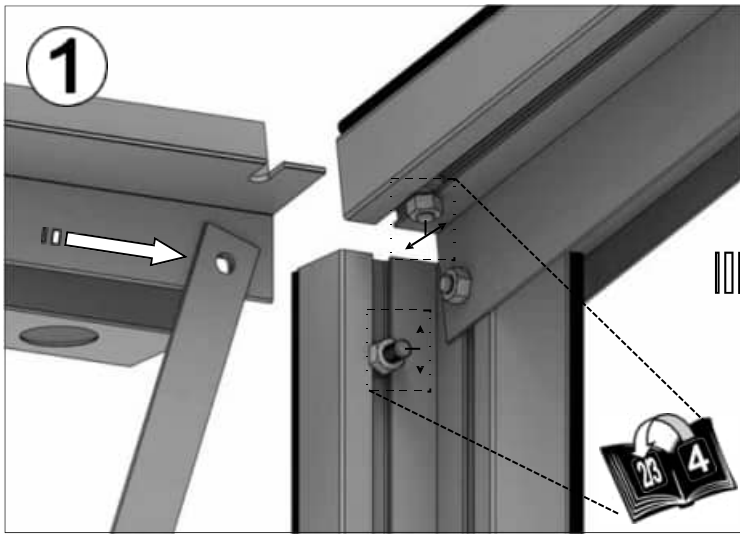

4			2	6			4	8			6	10			8	12			10
----------	--	--	---	----------	--	--	---	----------	--	--	---	-----------	--	--	---	-----------	--	--	----

Teil	mm	Menge	Teil	mm	Menge	Teil	mm	Menge	Teil	mm	Menge	Teil	mm	Menge
D948	1277	1	D976	1897	1	D973	2517	1	D981	3137	1	D977	3757	1
D942	1286	1	D942	1286	2	D942	1286	3	D942	1286	4	D942	1286	5
RUBBER	1000	3	GUMMI	1000	6	GUMMI	1000	8	GUMMI	1000	11	GUMMI	1000	13

1

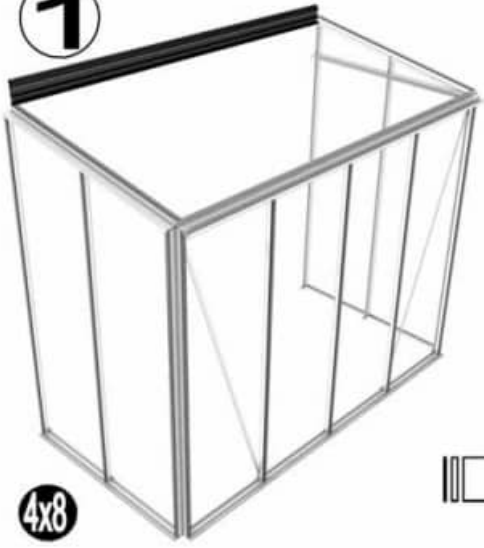

4x8

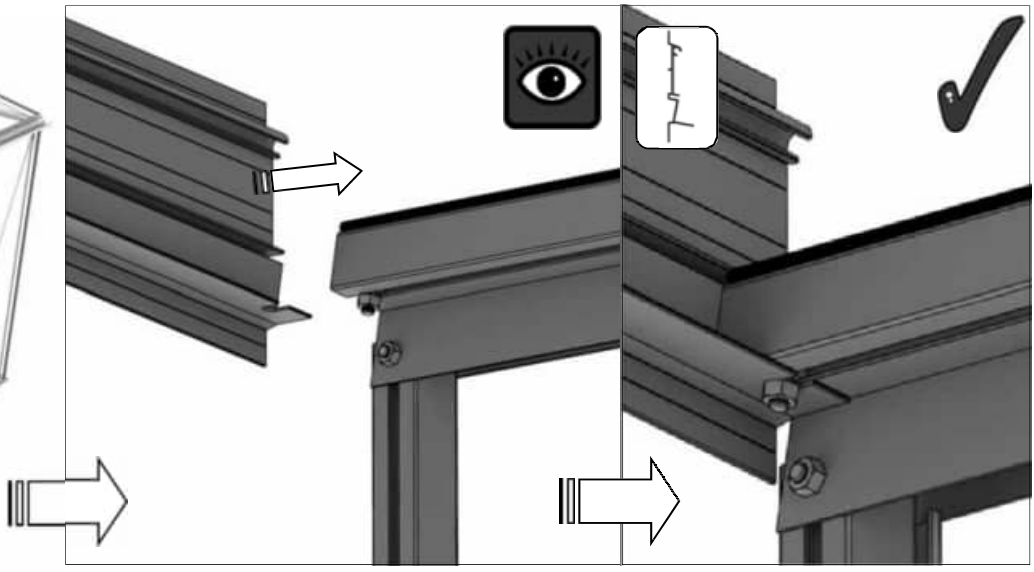

2

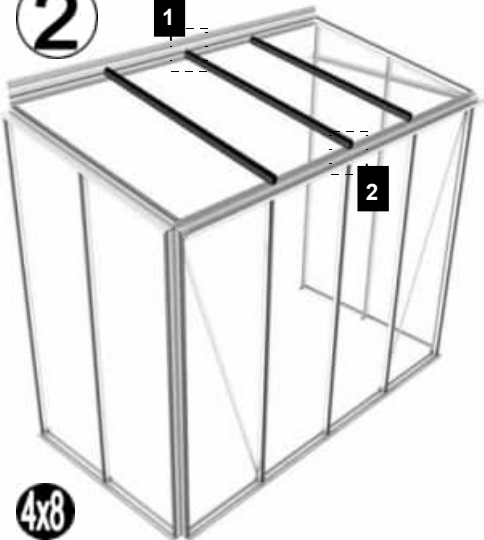

4x8

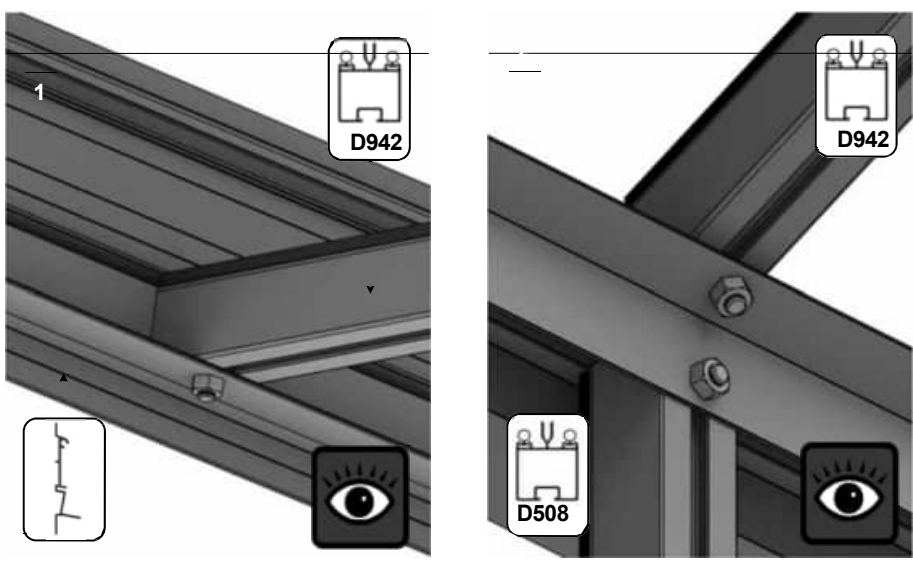

3



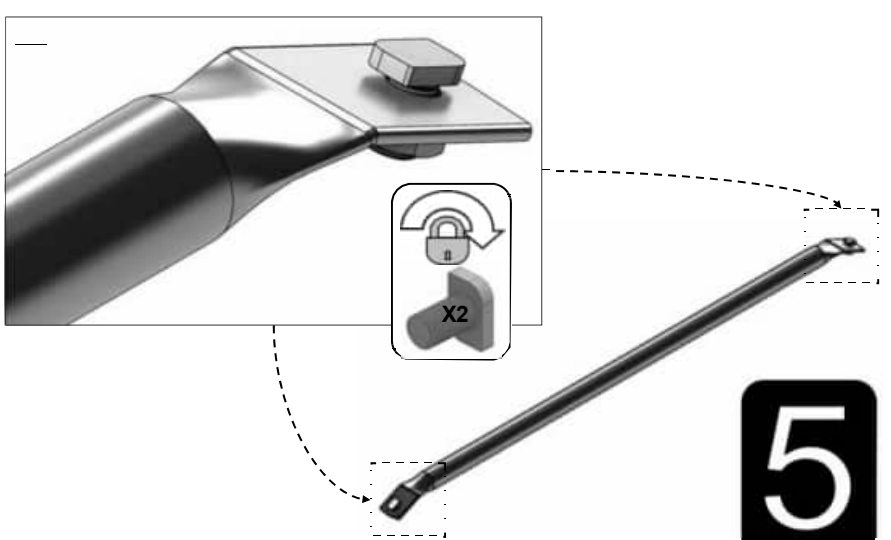

4x8

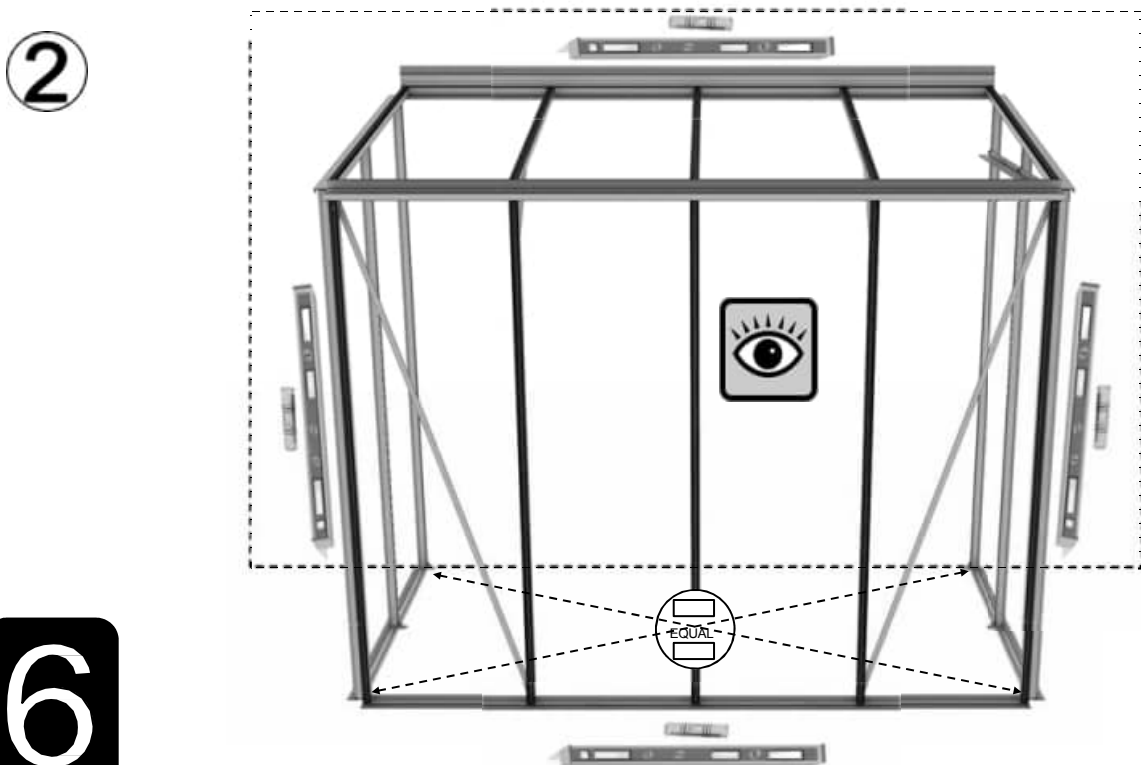
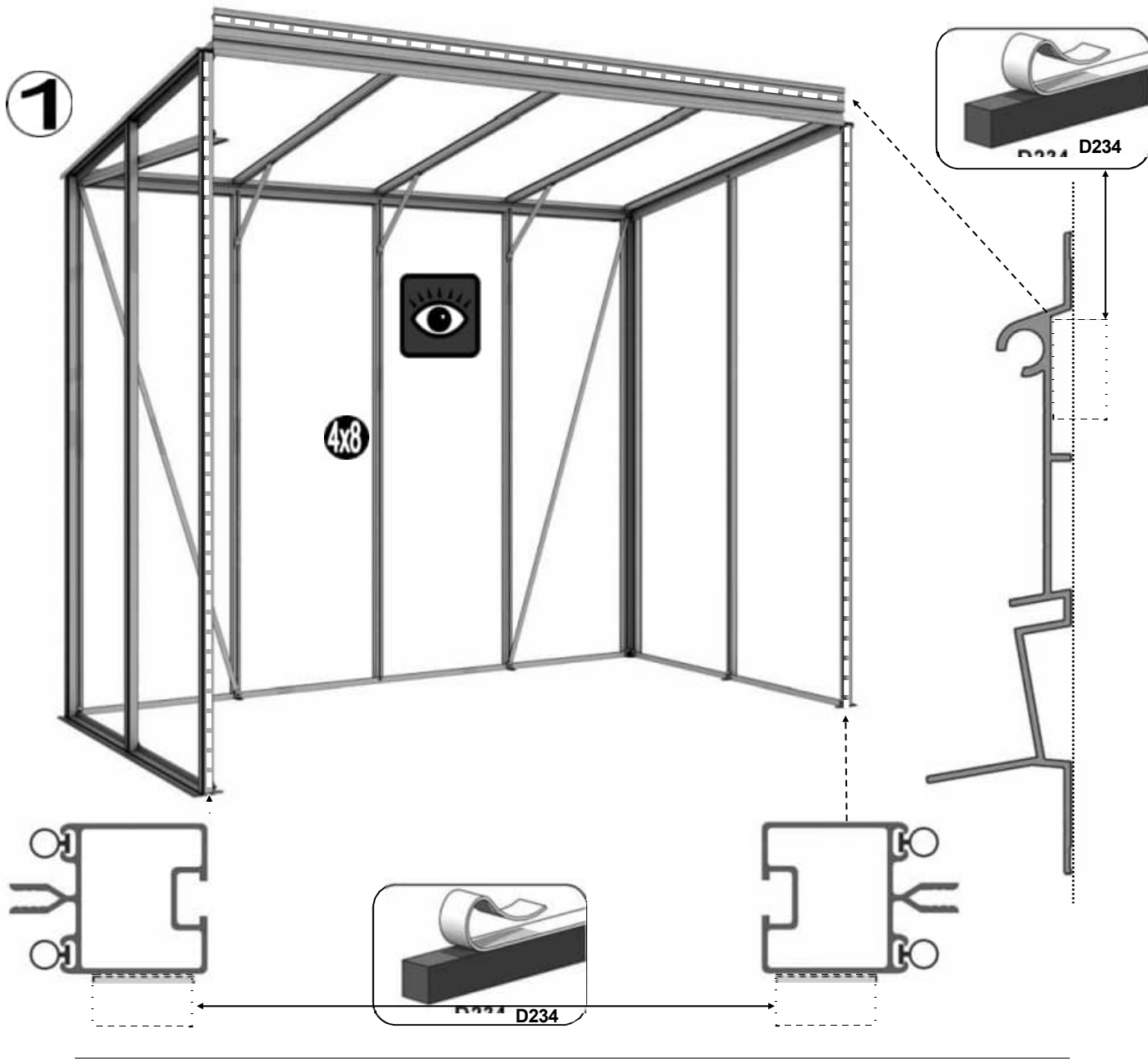



6

			4x4	4x6	4x8	4x10	4x12
Teil Nr.		mm	Menge				
SYSCR3		75	9	11	12	13	14
SYRAWL		50	9	11	12	13	14



3

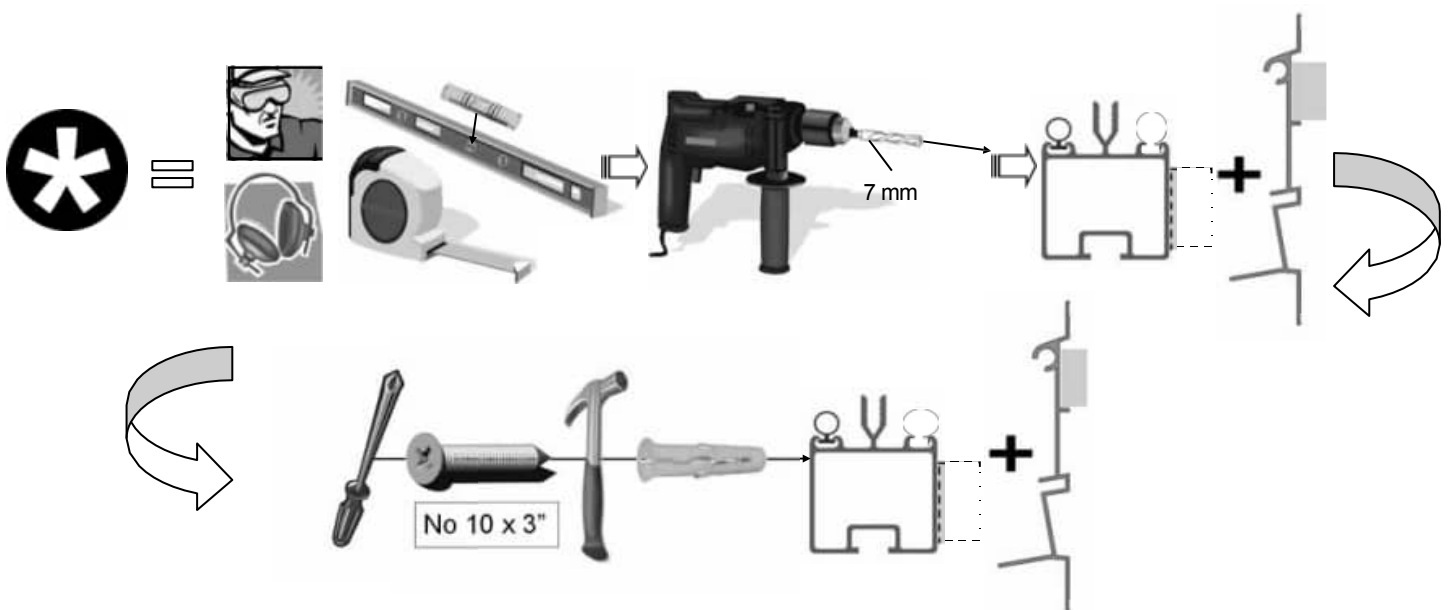
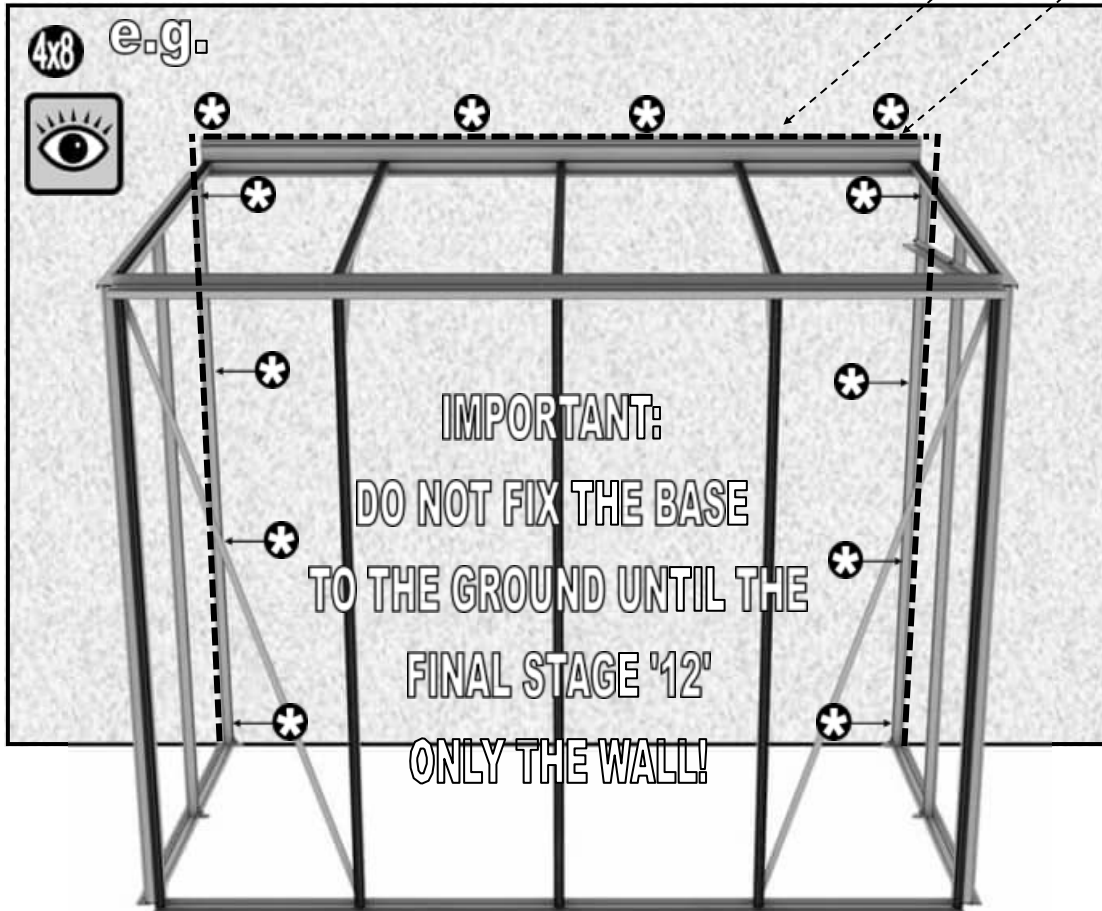











Es gibt verschiedene Möglichkeiten, Ihren Gewächshausrahmen an der Wand zu befestigen.

- 1) Bohren Sie mit einem 7-mm-Bohrer/Bohrhammer und einem 7-mm-Mauerbohrer Löcher durch die vertikalen Wandstangen. Befestigen Sie die Wandstangen mit 3-Zoll-Schrauben.
- 2) Bohren Sie mit einem 7-mm-Bohrer durch die vertikalen Wandstangen und vergrößern Sie das Innenloch auf 10 mm. Befestigen Sie die Wandstangen mit 2-Zoll-Schrauben und verstecken Sie die Schraubenköpfe in den Stangen, um ein sauberes Finish zu erzielen.
- 3) Befestigen Sie den Rahmen mit L-förmigen Halterungen und 2-Zoll-Schrauben an der Wand, ähnlich wie bei der Verankerung des Gewächshauses (z. B. Abschnitt 12).

6

1 vent = {

Teil - Nr.		mm	Menge
D866		639	1
D863L		613	1
D863R		613	1
D862		593	1

Teil - Nr.		mm	Menge
D220 PLUS FS6060 SCHRAUBE		N/A	2
D205		N/A	2
M6X12		12	4
MUTTER M6		M6	4
8 x 12 S/T FS6017		10	2
8 x 19 S/T FS6018		19	2



D1208
1 von
610 x 610
Fenster

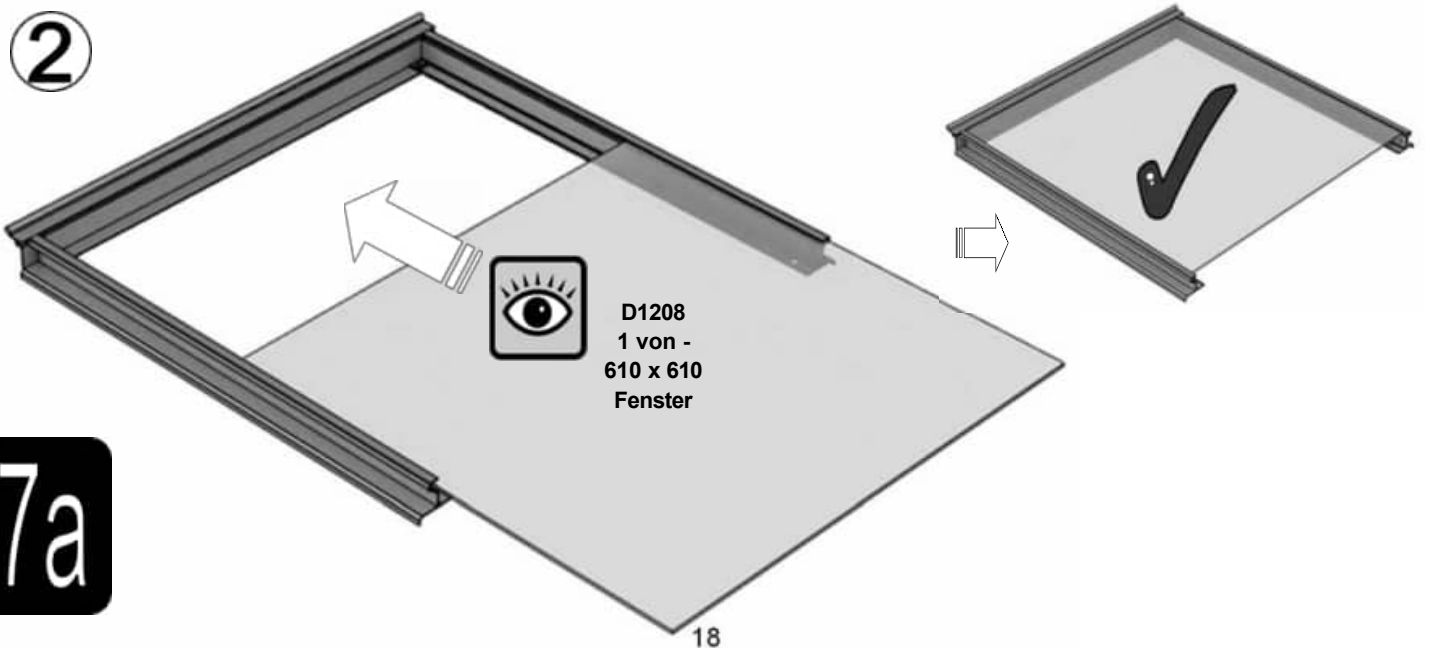
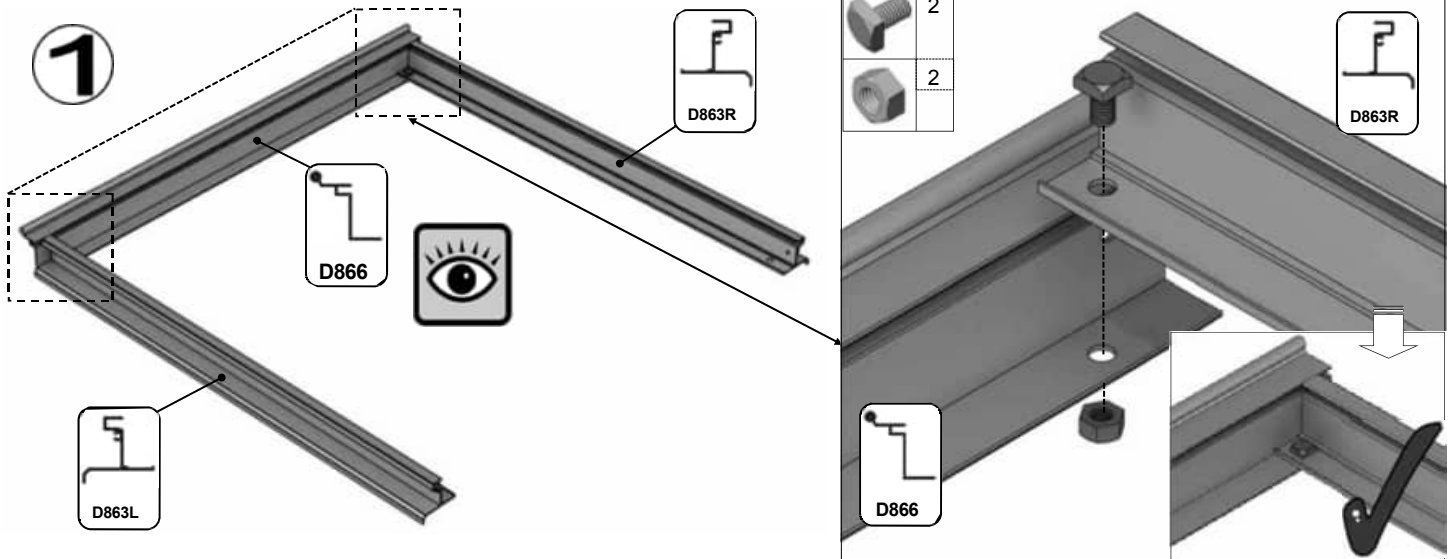

7a

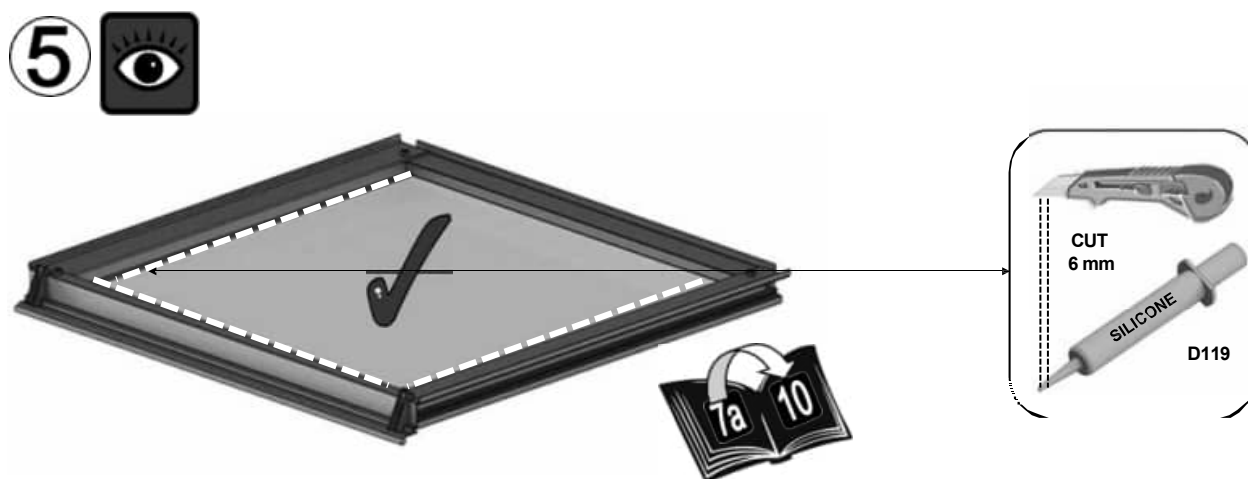
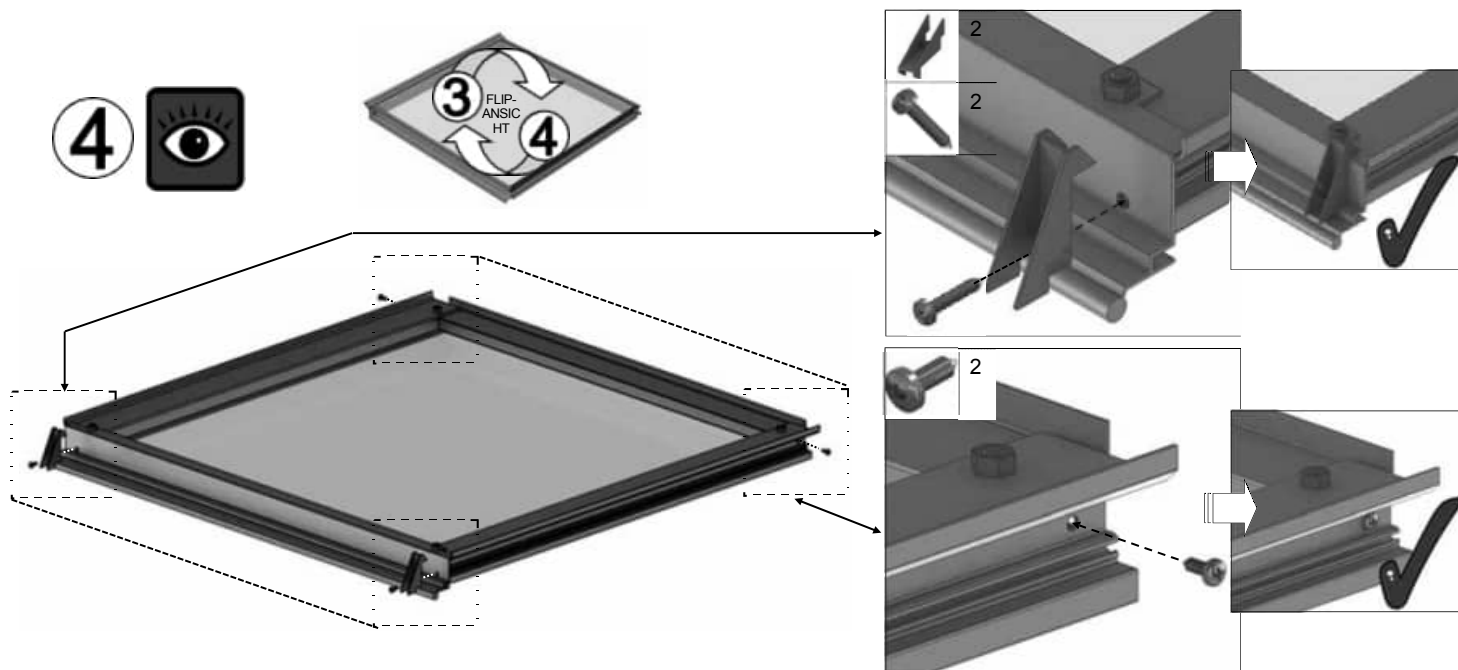
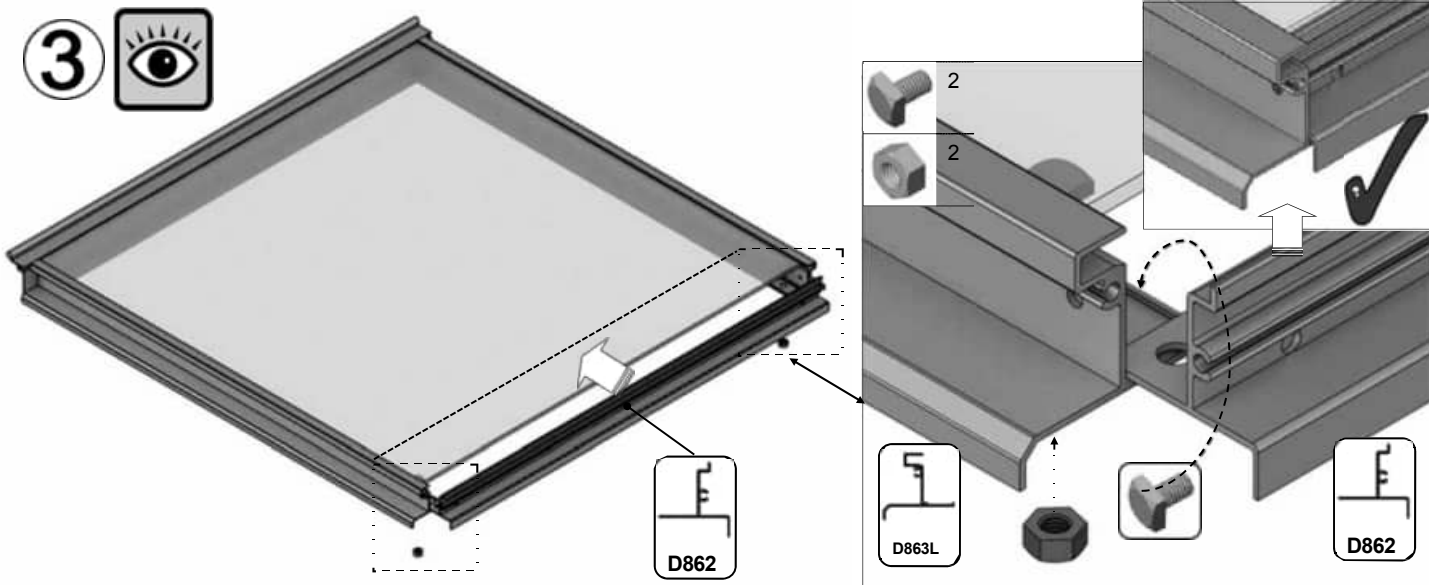



7a

1 vent

slam bar = {

Teil Nr.		mm	Menge
M6X12		12	4
M6 CROP		10	2
MUTTER M6		N/A	4

Teil Nr.		mm	Menge
D079 PLUS FLUFF		590	1
D114		N/A	2

6

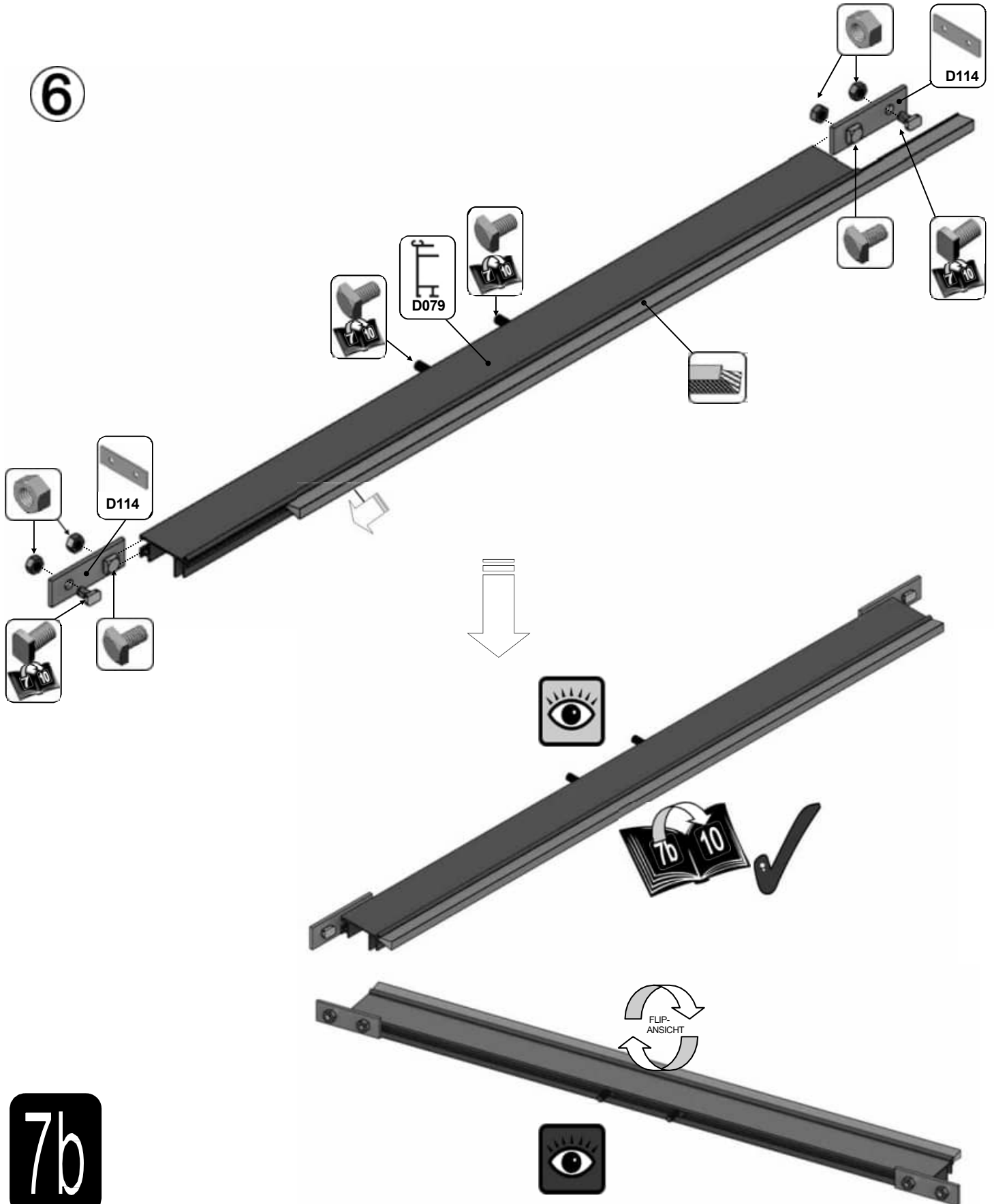

7b

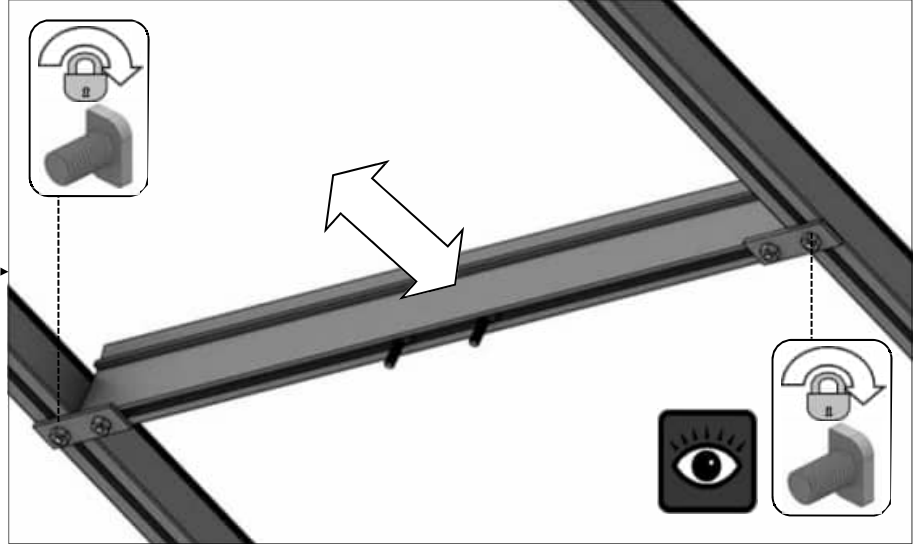
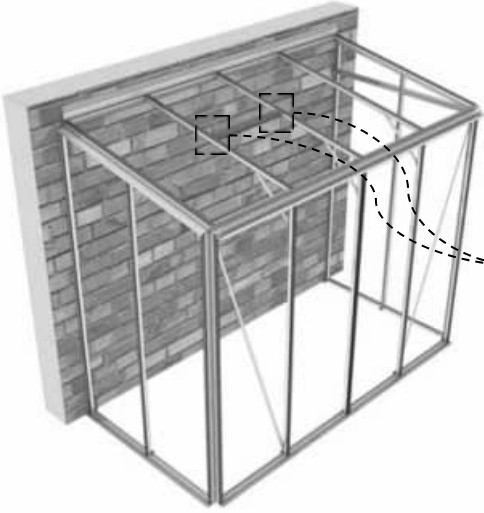
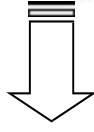
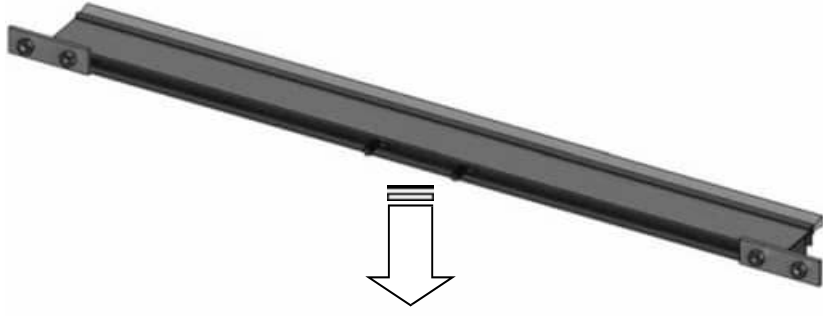

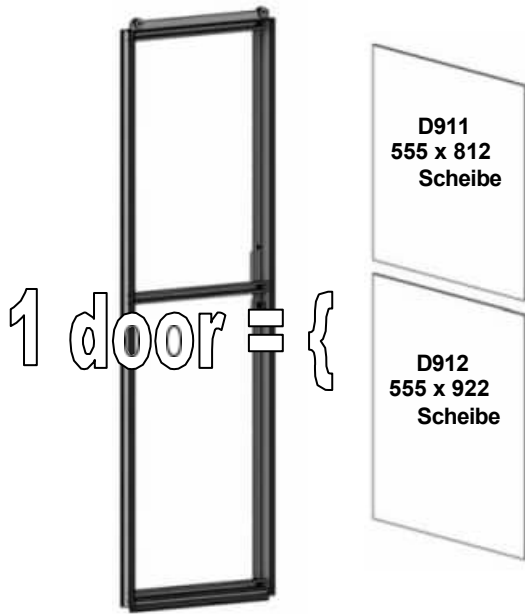





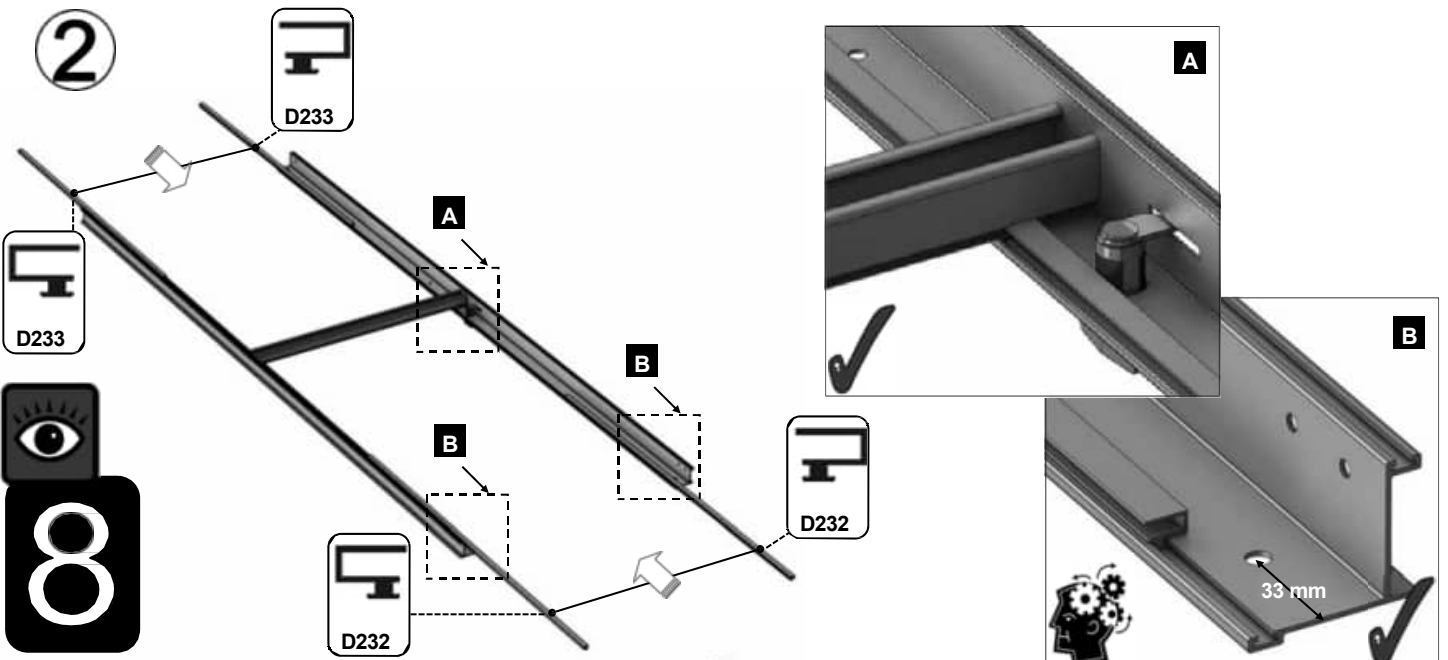
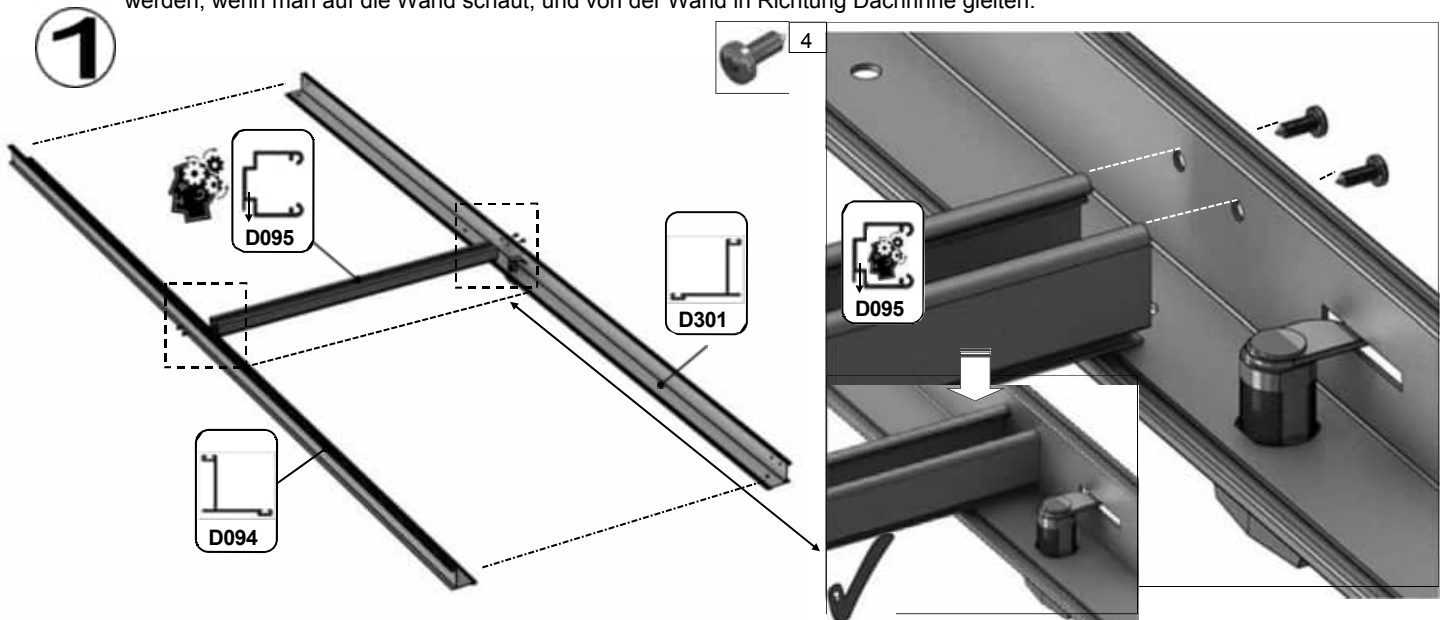

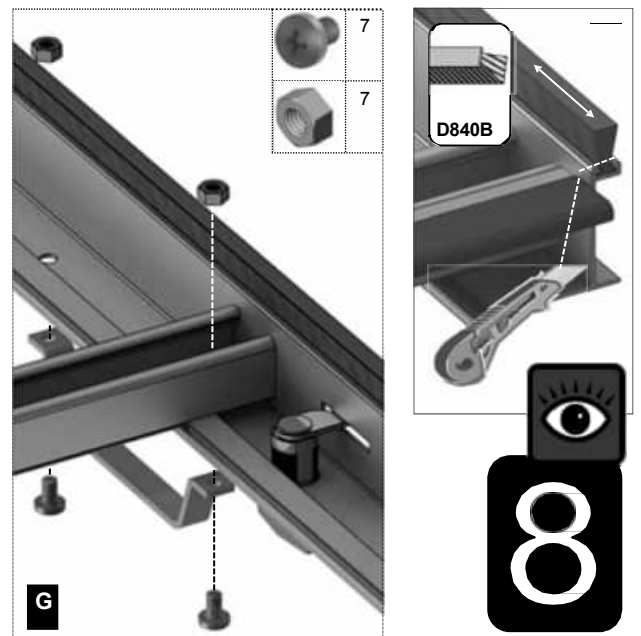
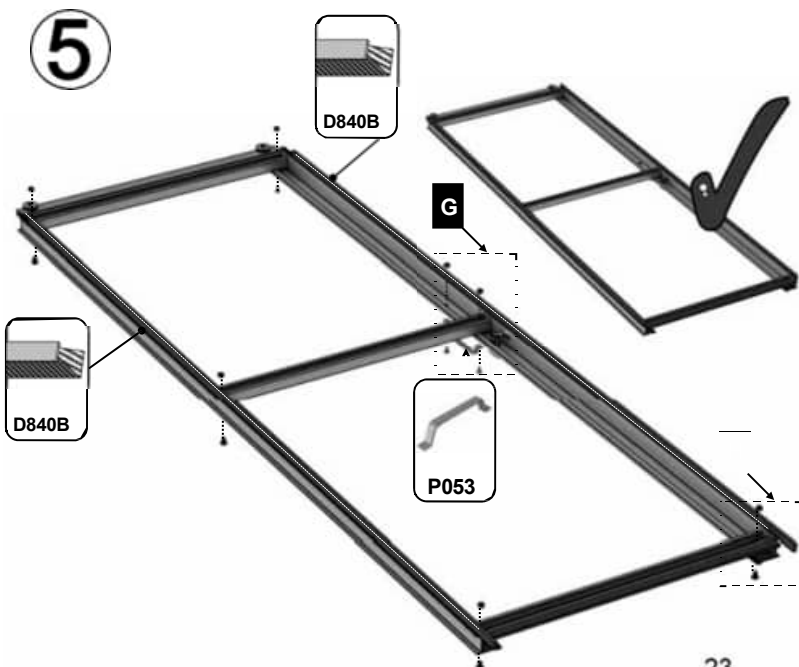
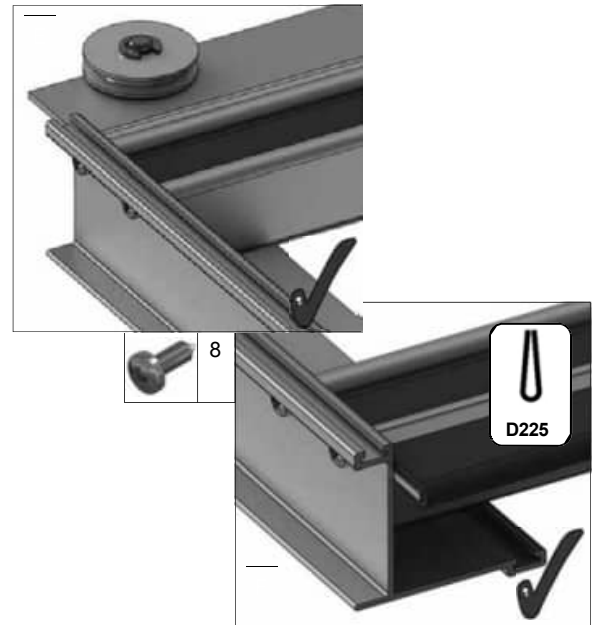
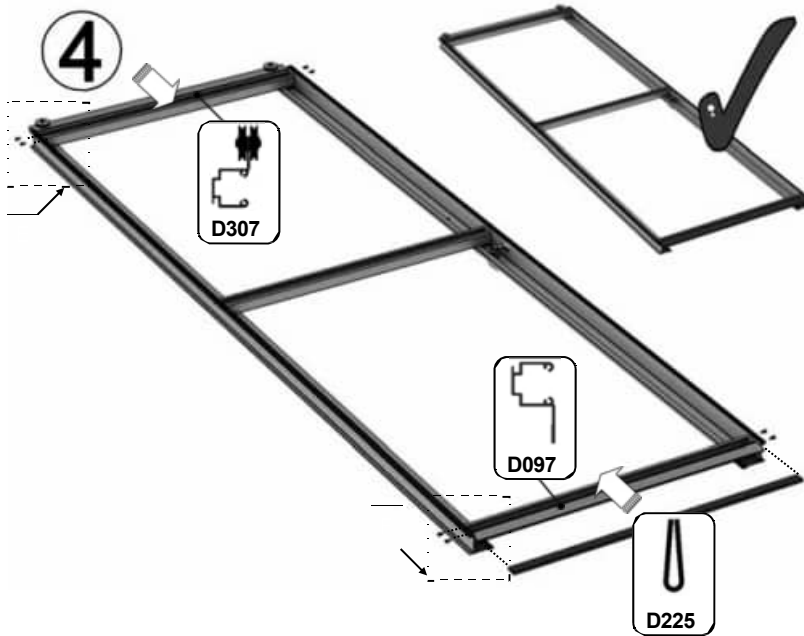
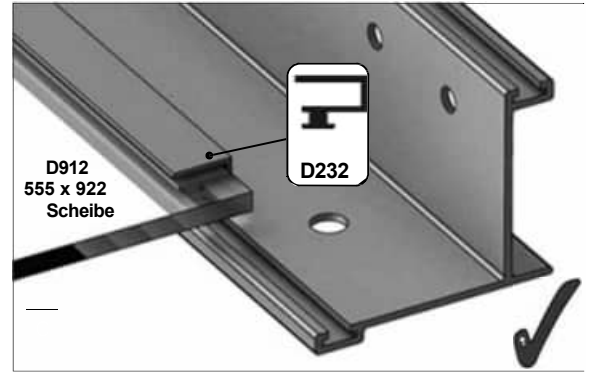
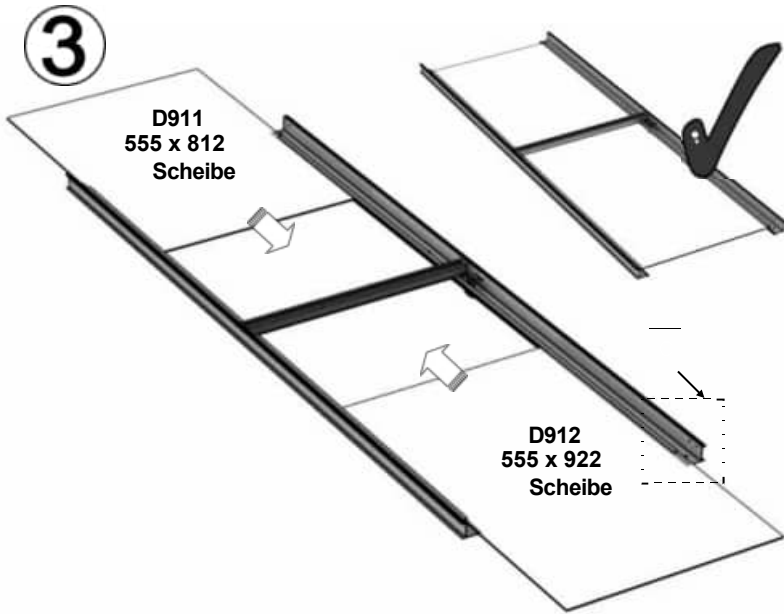

	Teil Nr.		mm		Teil Nr.		mm	Q
Rechts Handöffnung	D090 + D347 Schloss = D301		1824	1	D232		905	2
Links Handöffnung	D091 + D347 Schloss = D302				D233		797	2
Rechts Handöffnung	D094		1824	1	P053		N/A	1
Links Handöffnung	D093				D225		610	1
	D096 + D217 Rad = D307		611	1	D840B		4000	1
	D095		611	1	D263 PACK		N/A	7
	D097		611	1			N/A	7
					D260 PACK		N/A	12

D355 – Rechts öffnende Tür als Beispiel abgebildet. Bei diesem Modell würde diese Tür an der linken Giebelseite angebracht werden, wenn man auf die Wand schaut, und von der Wand in Richtung Dachrinne gleiten.

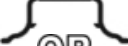



TEIL Nr	Abschnitt	Größe (mm)
D913		2030
D944		1294
D953		1923
D960		2140
D969		140
D971		250
D814		1883
D952		1923
D943		1294
D836		1883
D914		2030
D945		1294
D954		1923
D959		2140
D970		140
D972		250

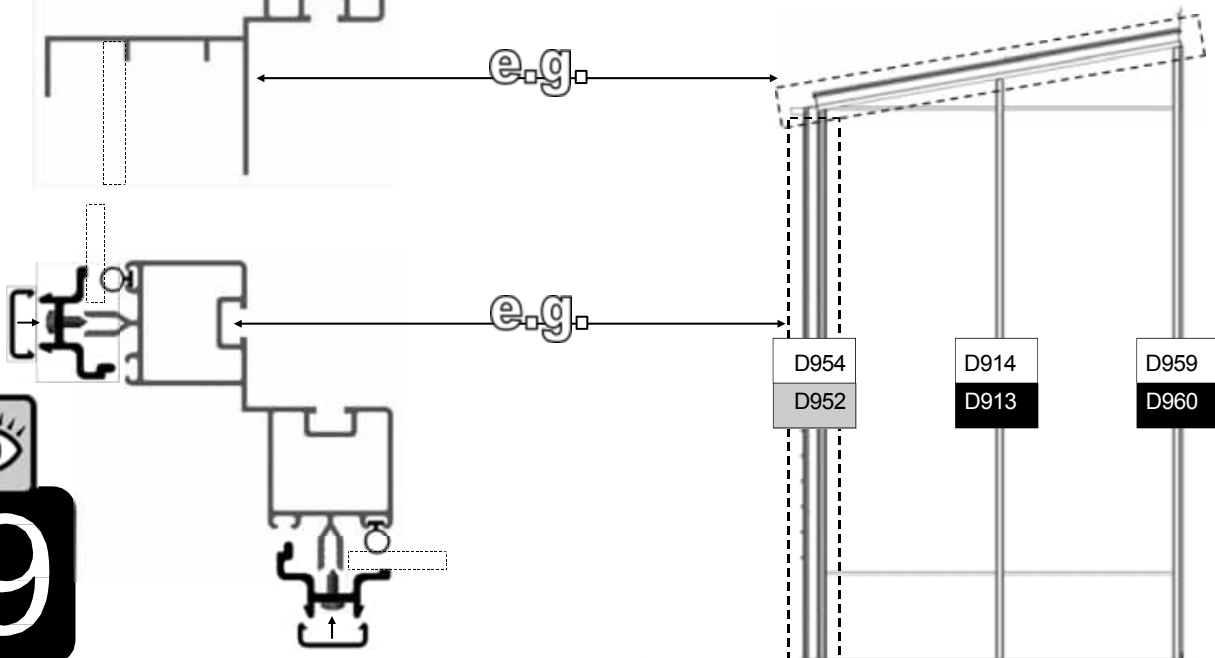
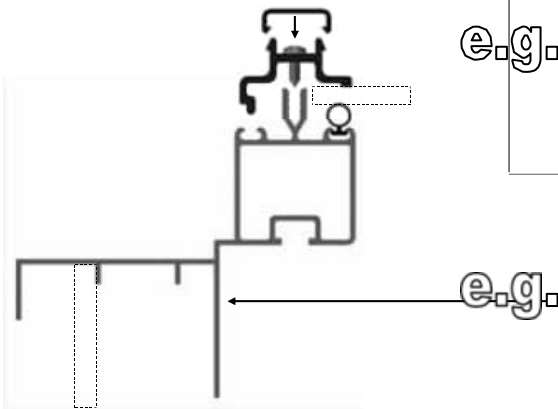
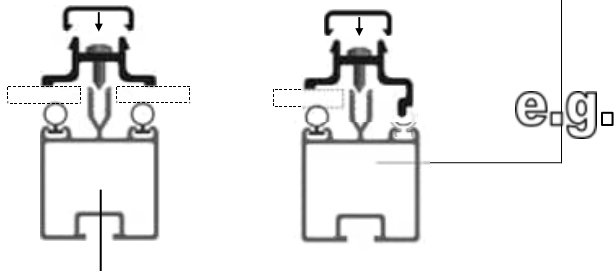
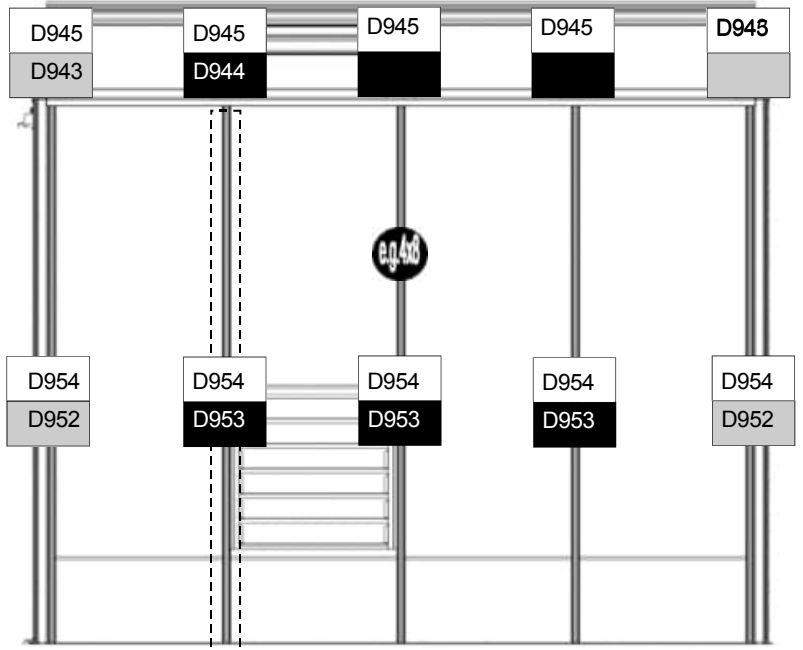
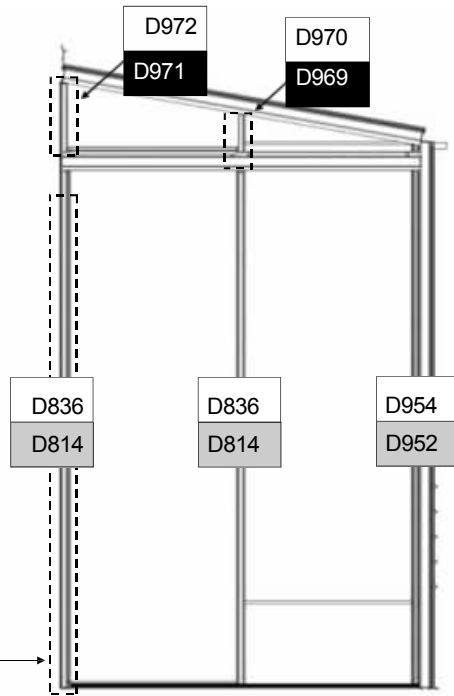
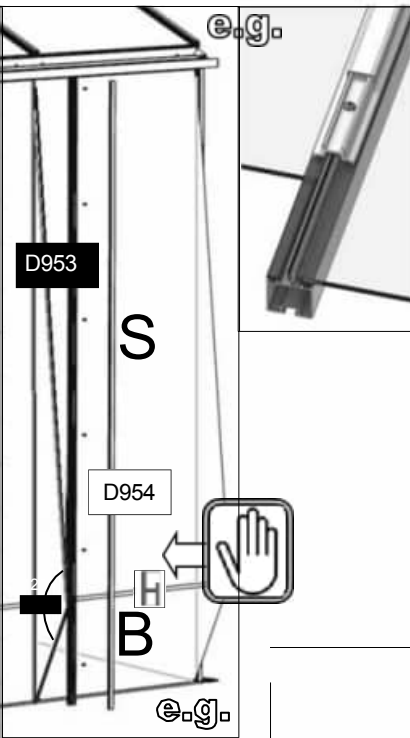



4' LEAN-TO TOUGHENED GLASS

e.g. 4lx8

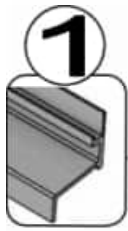
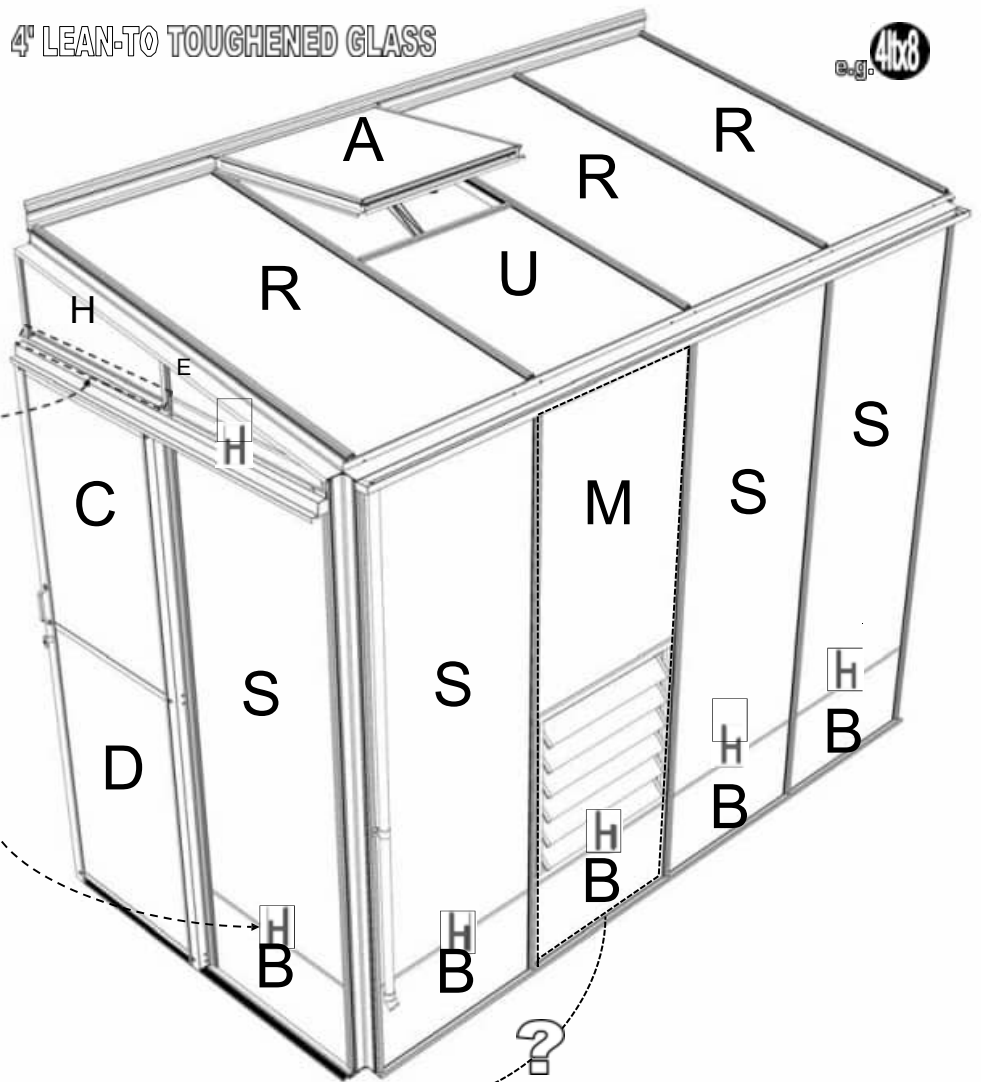

e.g.

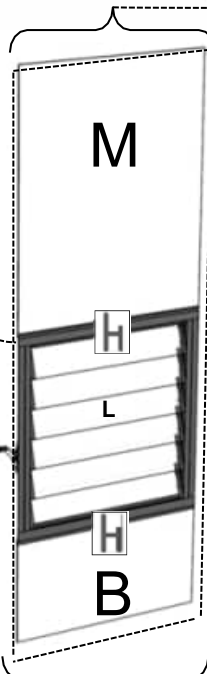
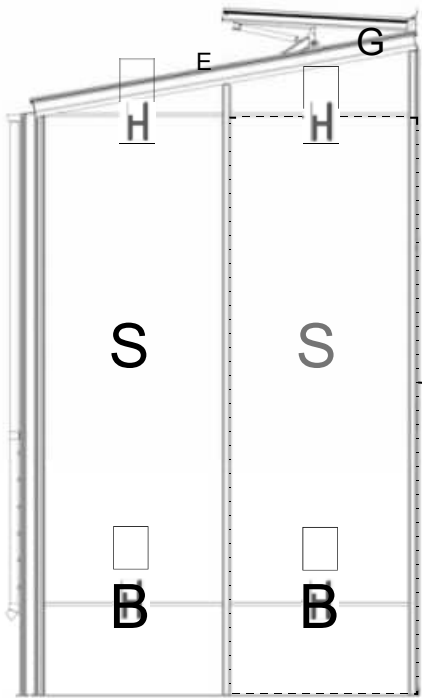



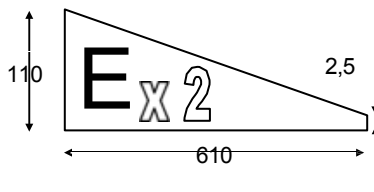
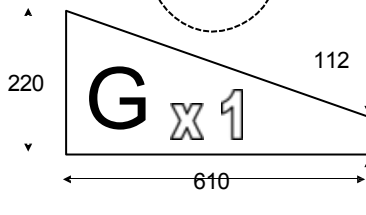
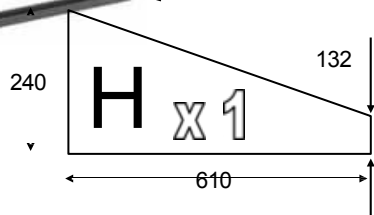

TEIL Nr.		Größe (mm)	4	6	8	10	12
D519	S	610 x 1628	4	5	6	7	7
D868	R	610 x 1303	1	2	3	3	4
D869	U	610 x 685		1			2
D1208	A	610 x 610		1			2
D1254	B	610 x 305	5	6	7	8	9
D911	C	555 x 812				1	
D912	D	555 X 922				1	
D966	E	WINKEL				2	
D967	G	WINKEL				1	
D968	H	WINKEL				1	
D222/B		590 lang				1	
D101 / ROSEPS		610 lang	8	9	10	11	12

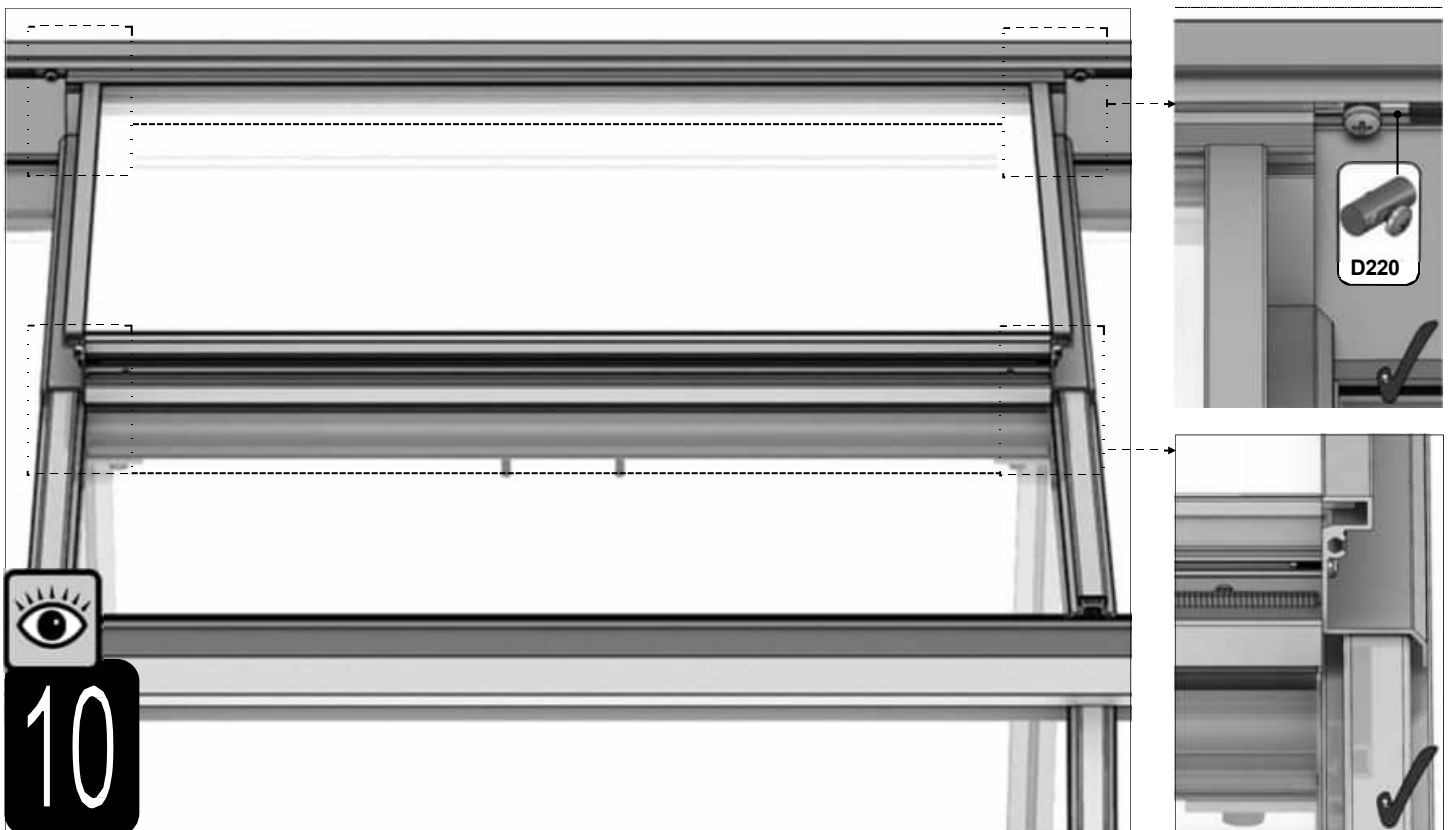
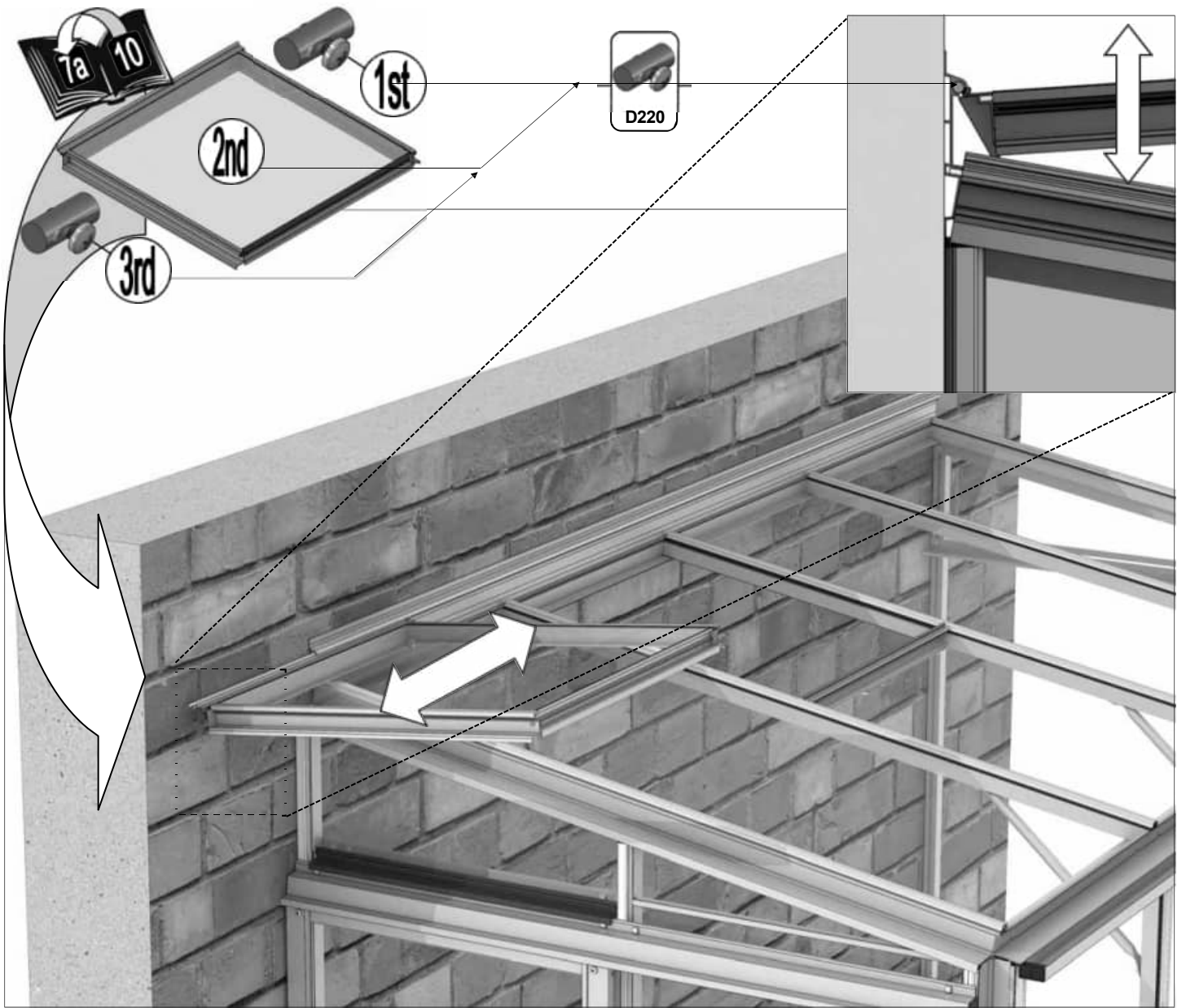

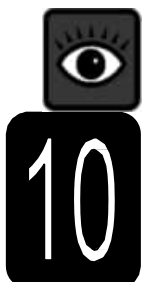
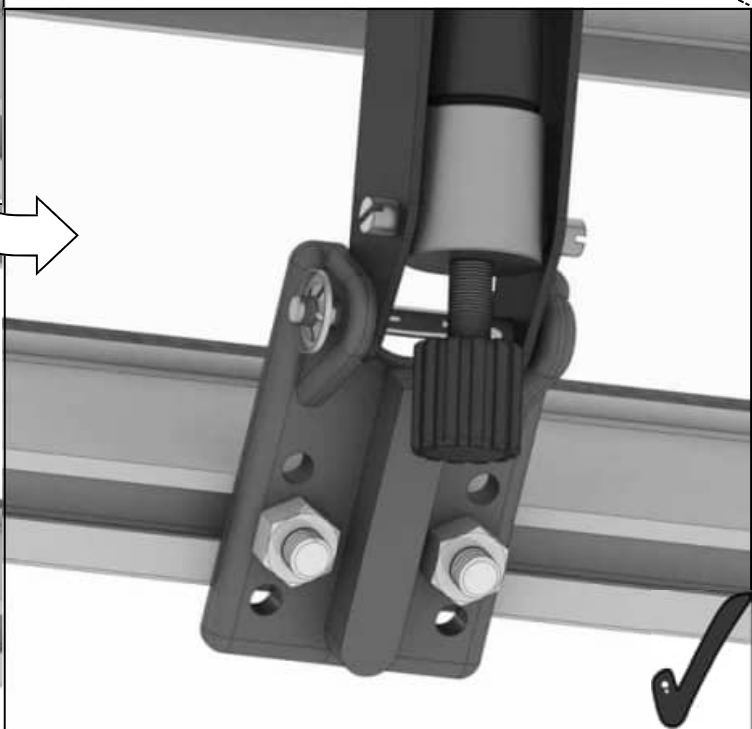
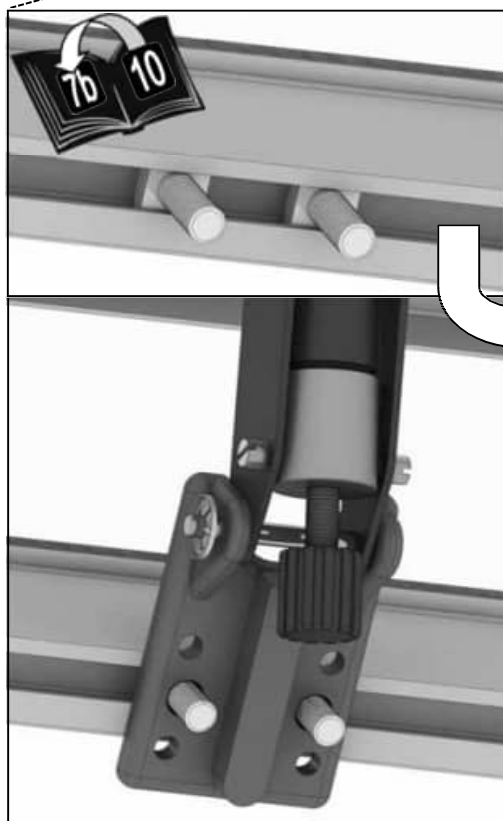
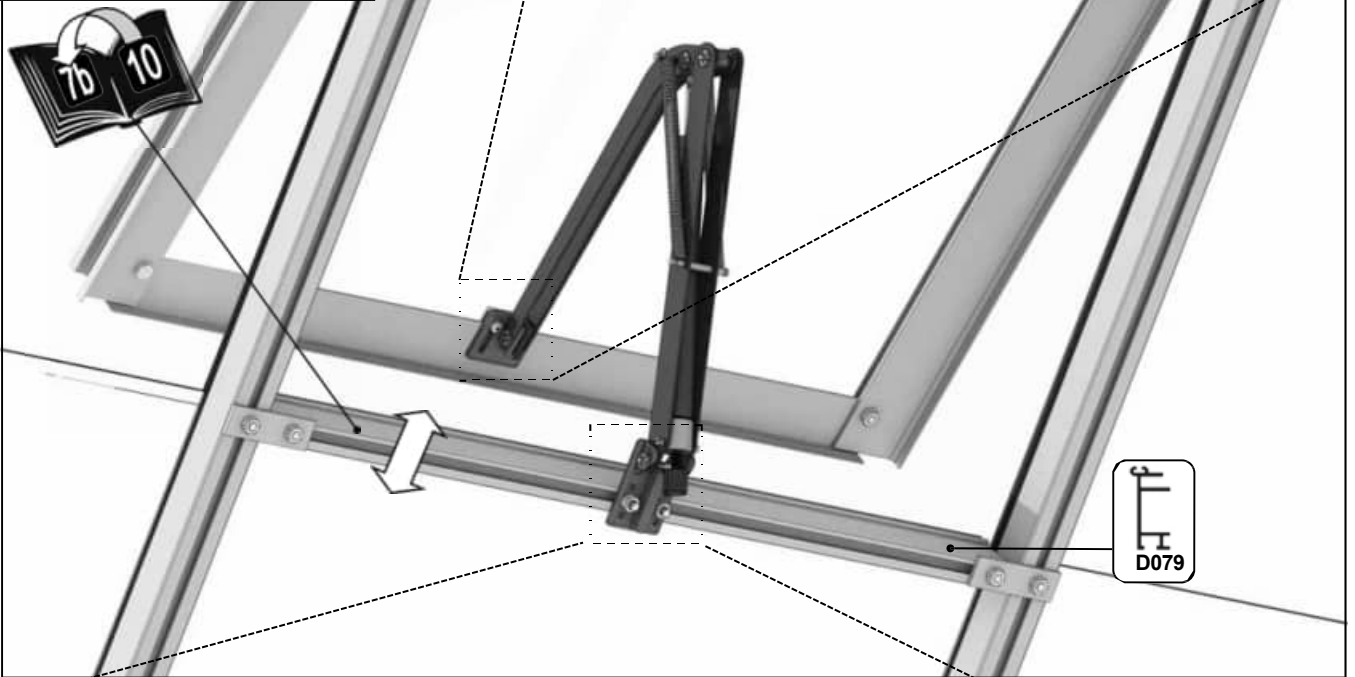
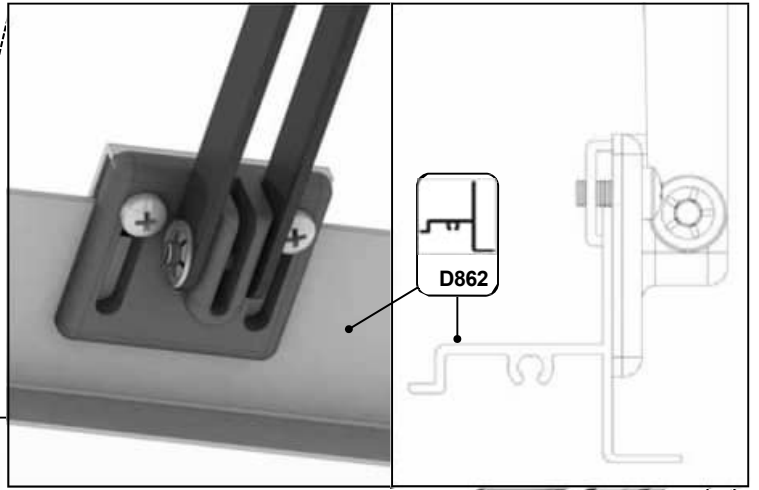

D521	M	610 x 1016	1
D729	L	525 X 100	6
D101 / ROSEPS	H	610 lang	1







Teil - Nr.		mm	Q
D864		590	1
D084		1270	1
D083		1270	1

Teil - Nr.		mm	Q
D163		90	2
D845			2
M6X16			8
MUTTER M6			8

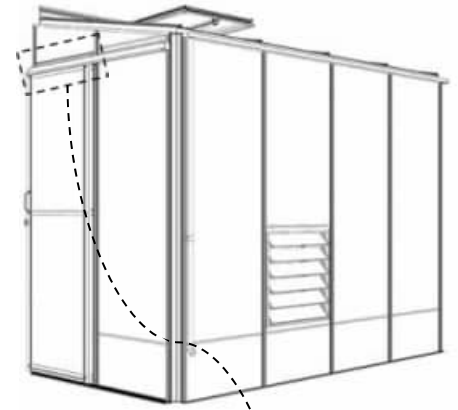

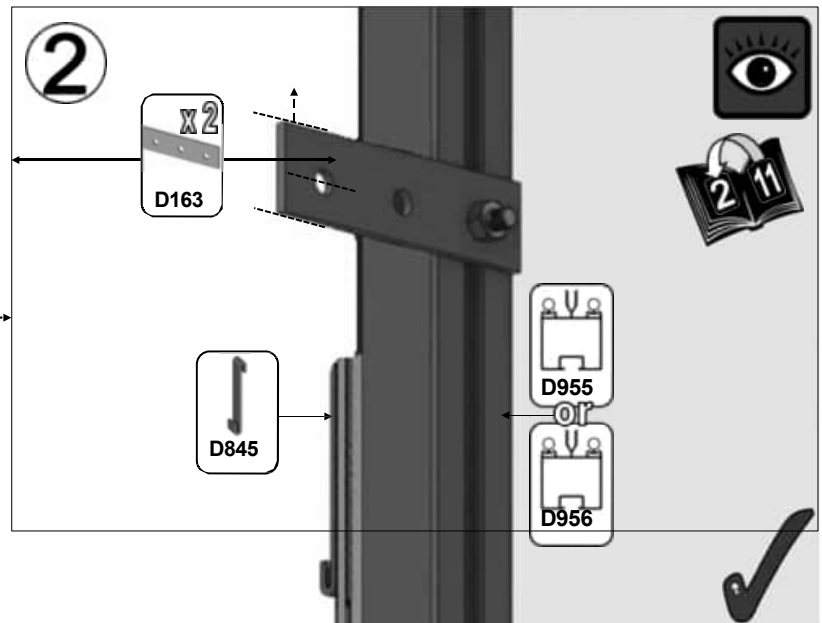
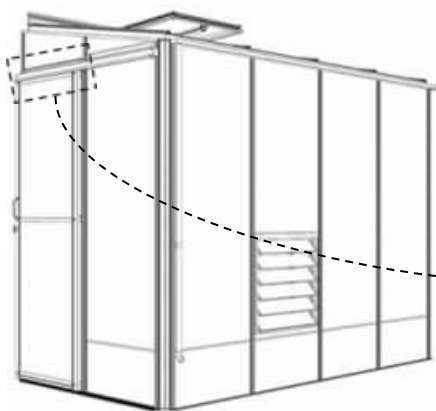
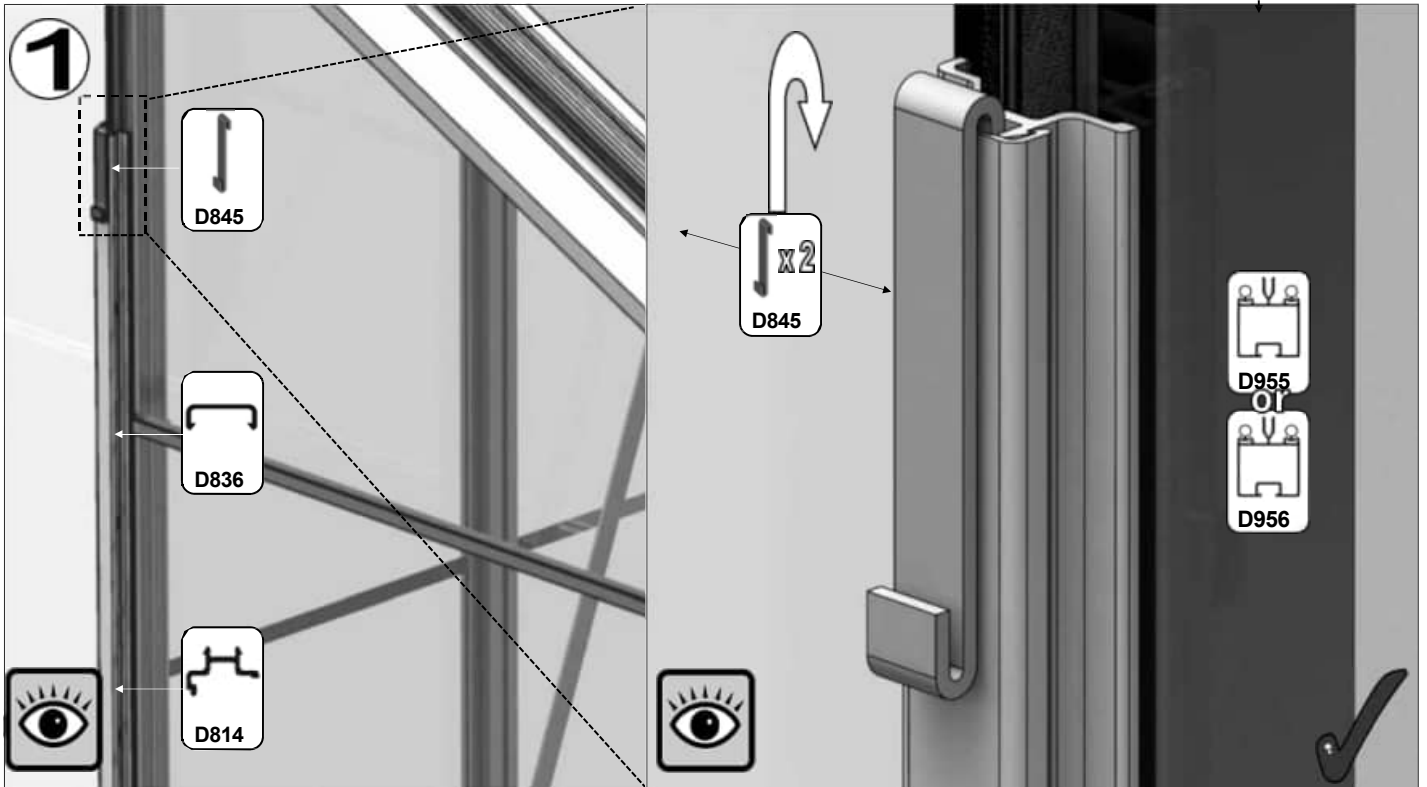

D355 – Rechts öffnende Tür als Beispiel dargestellt. Bei diesem Modell würde diese Tür an der linken Giebelseite angebracht werden, wenn man auf die Wand schaut, und von der Wand in Richtung Dachrinne gleiten.

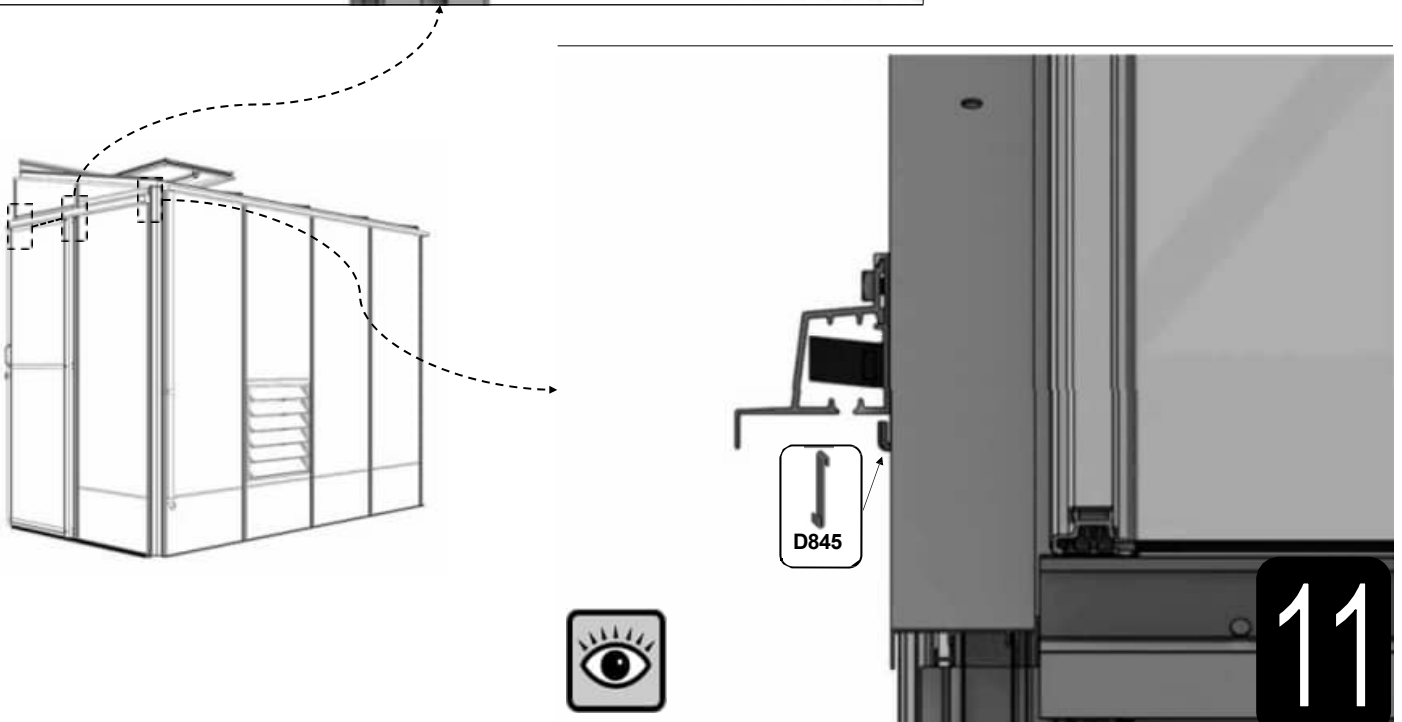
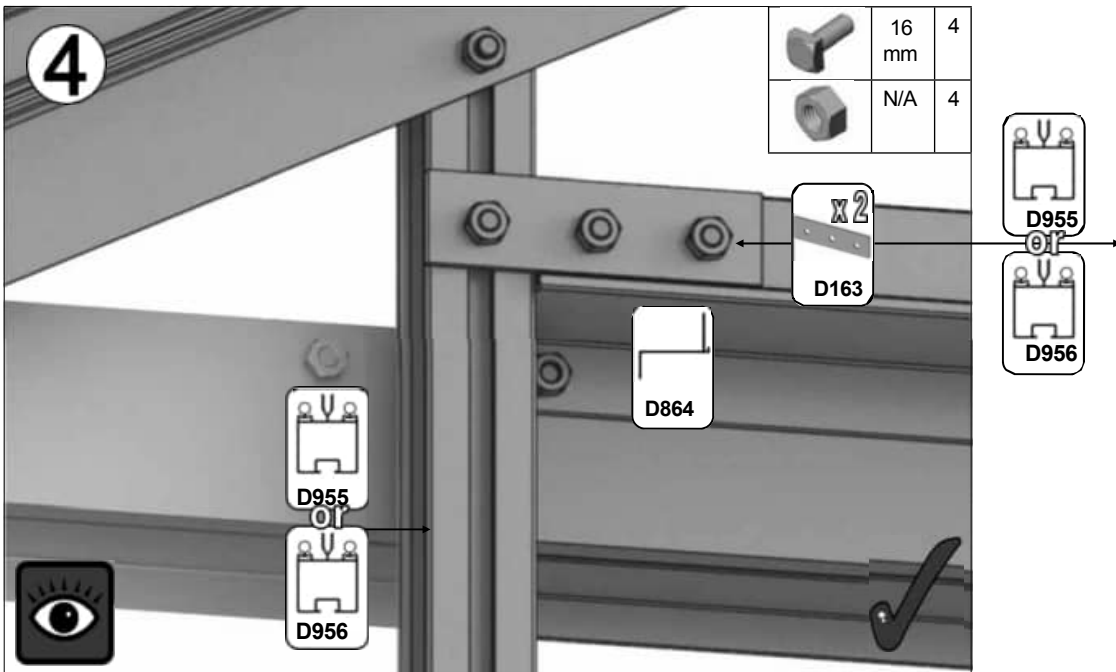
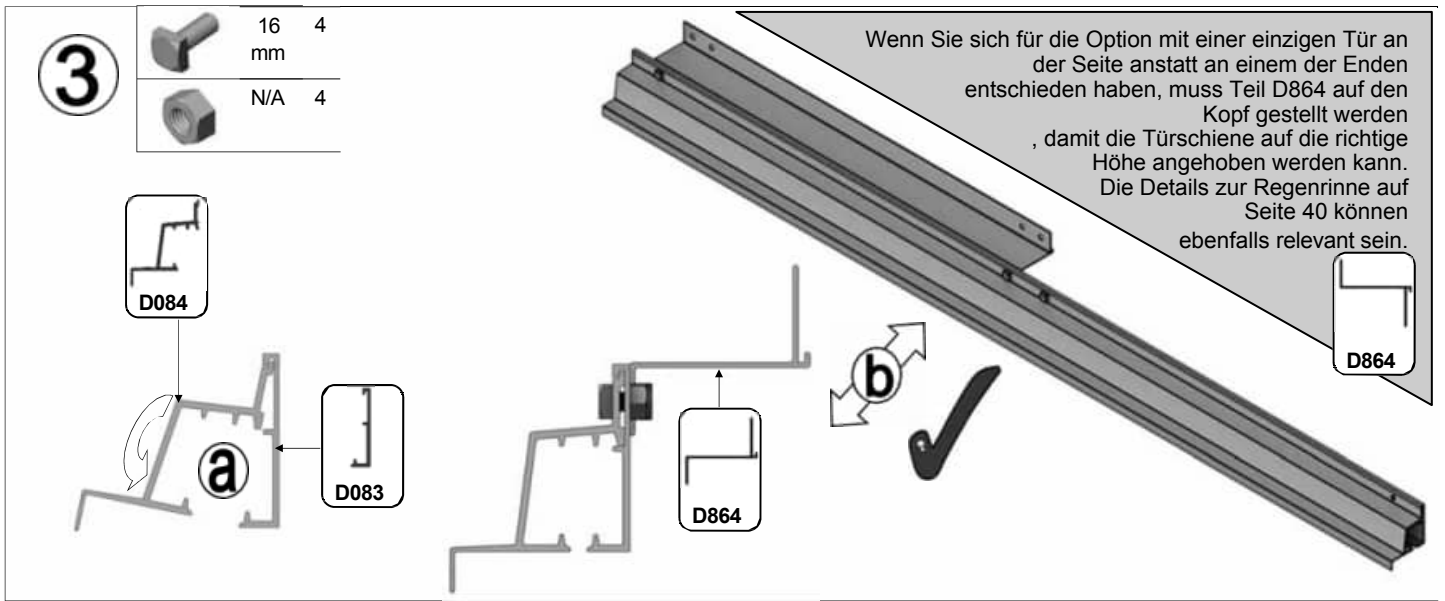

11



Teil-Nr.		Q
D860		1
D087		1

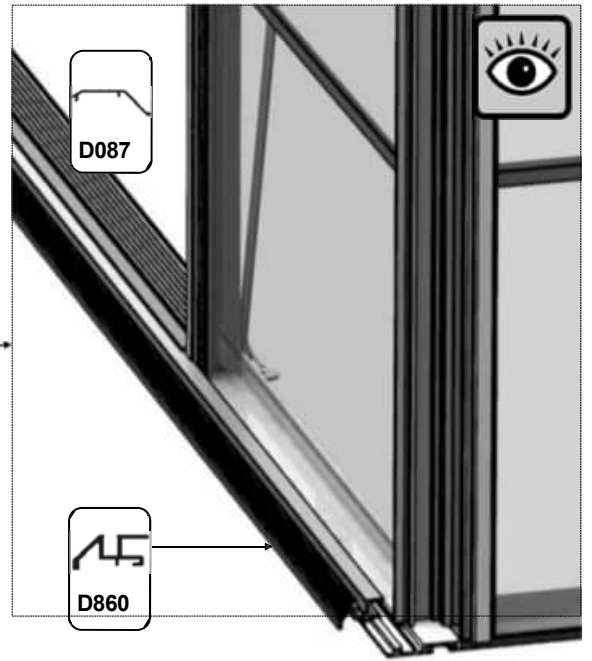
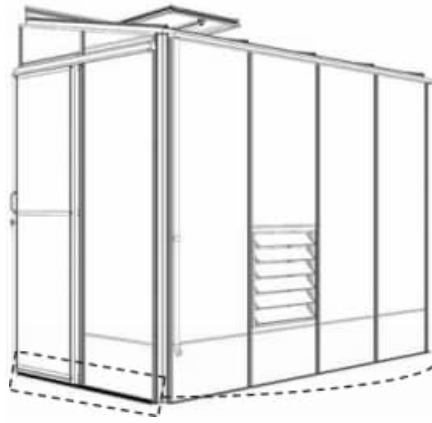

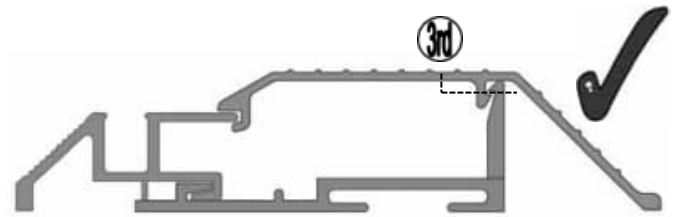
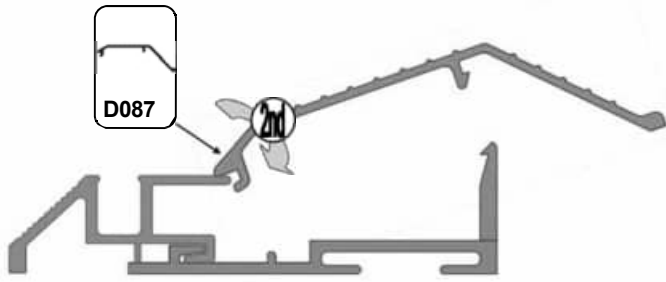
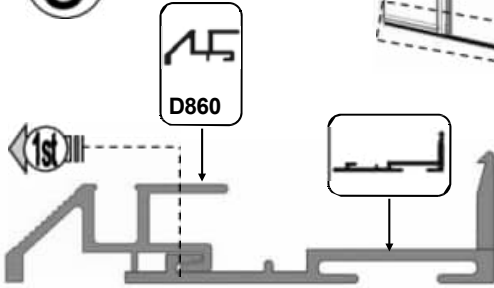

5

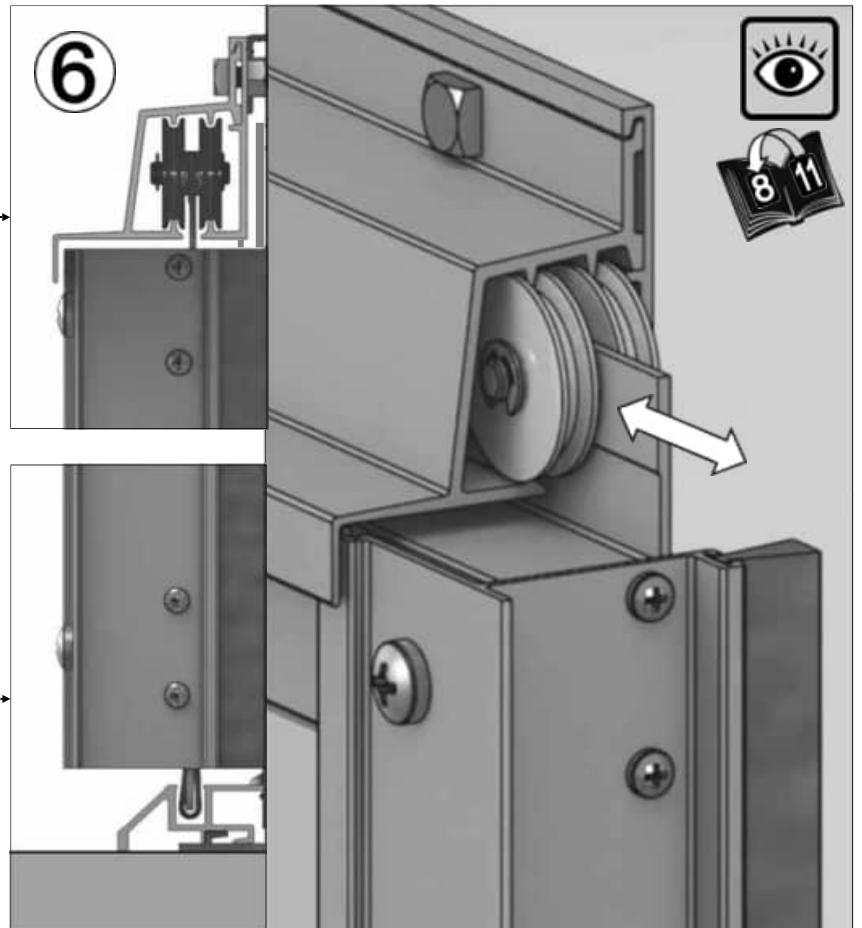
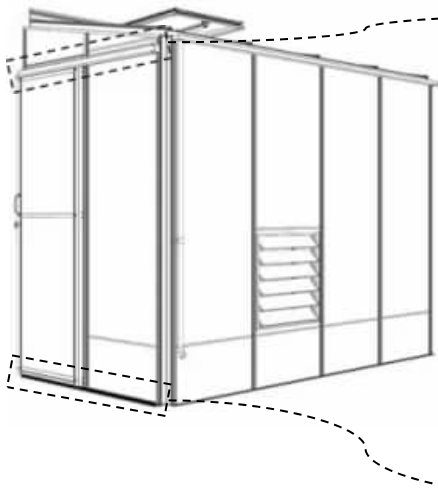

6





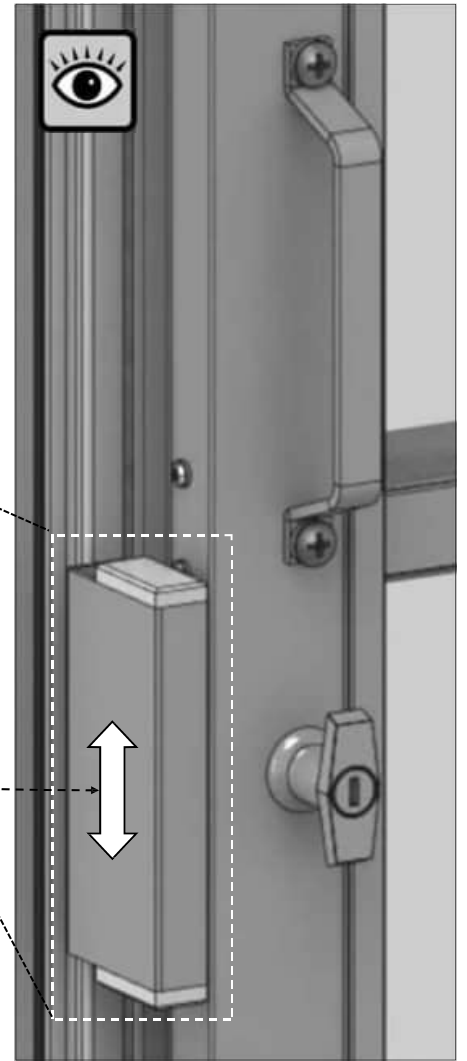
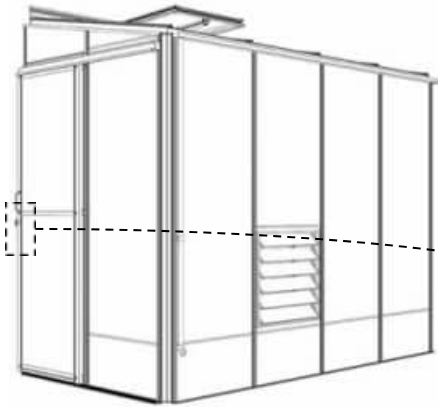
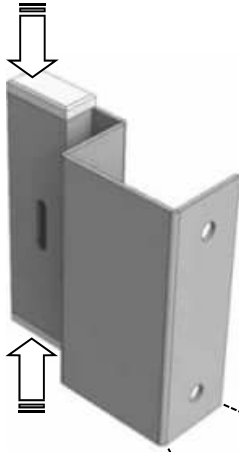

11

Teil Nr.		Q
D842		1
MUTTER M6		2

7



Teil-Nr.		Menge
FS6018		1
D312		2
D204L /B		1
D204R /B		1

8

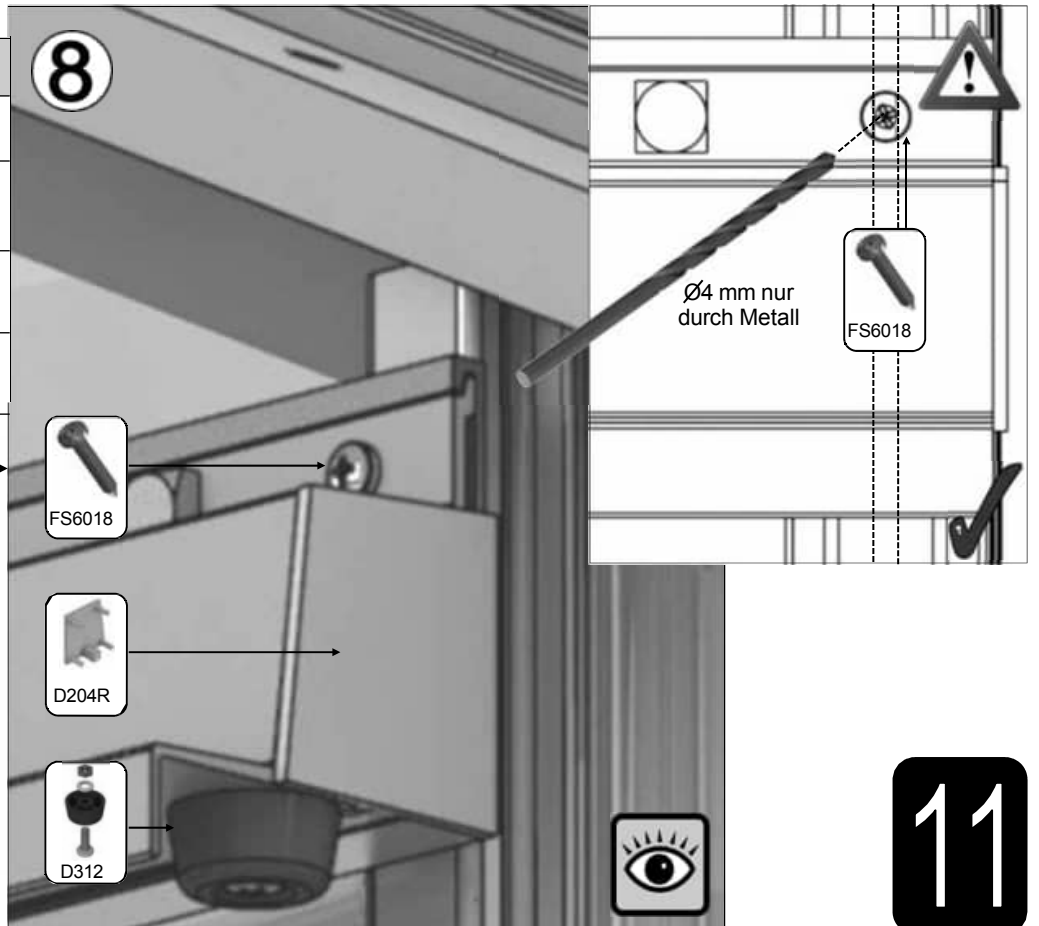
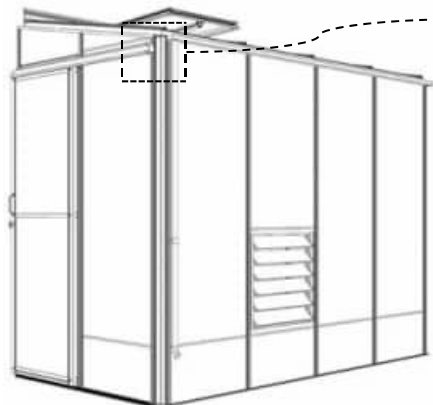

11

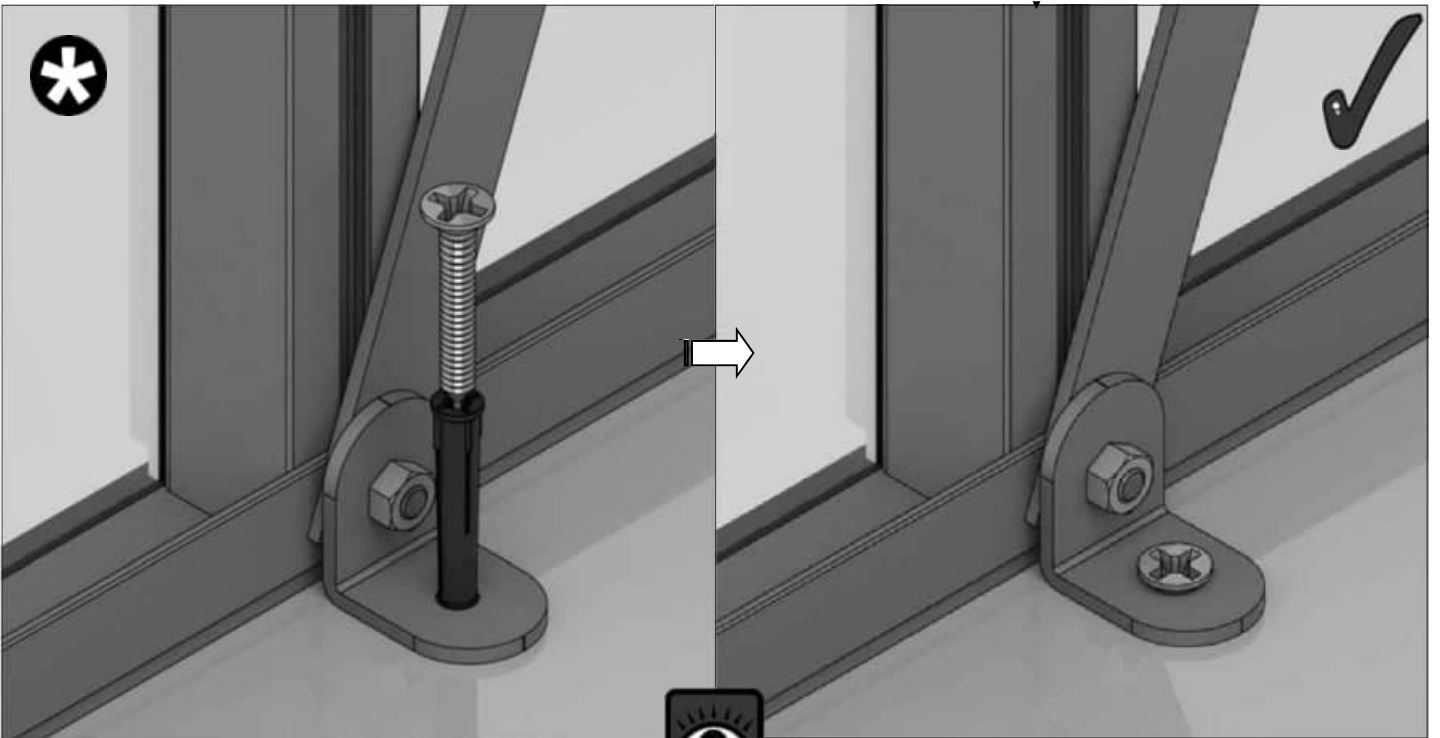
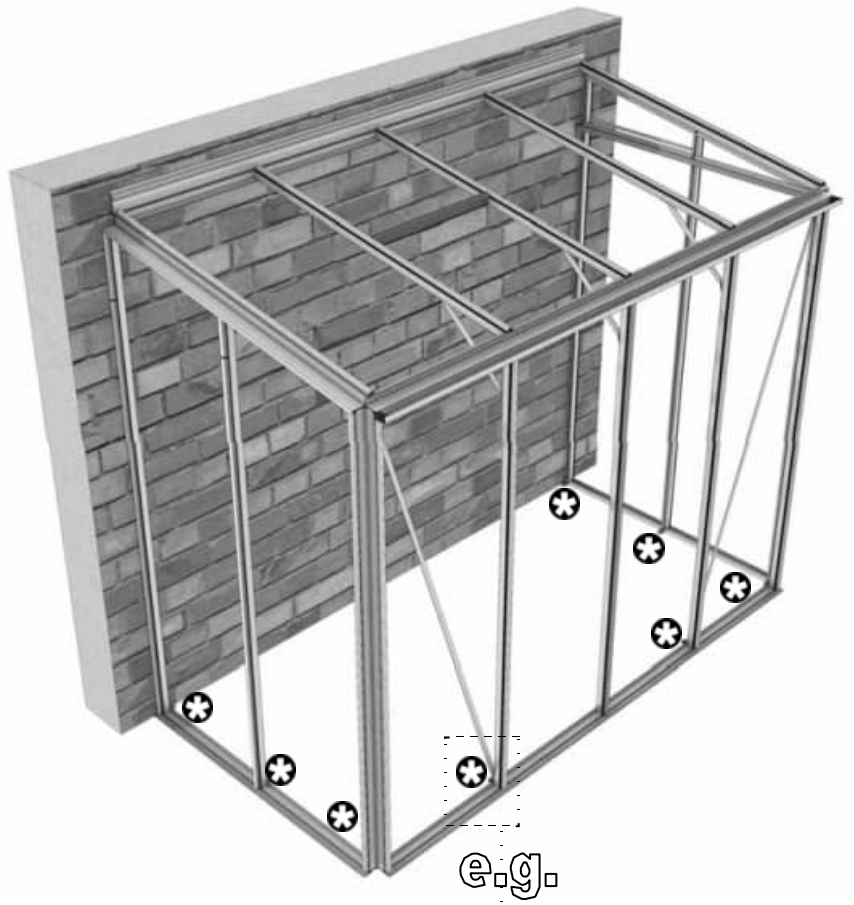
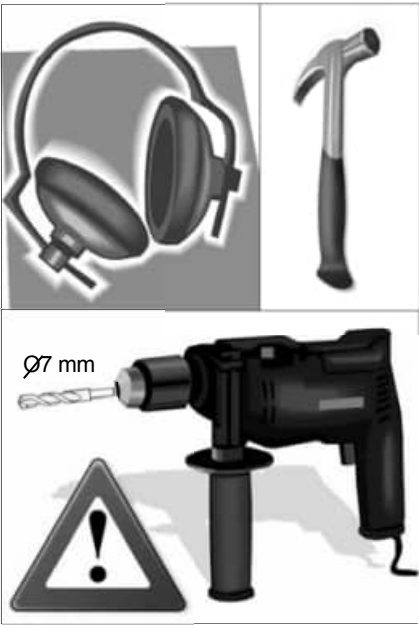

12

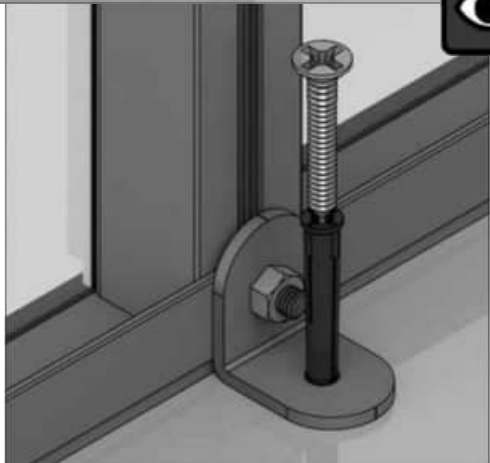

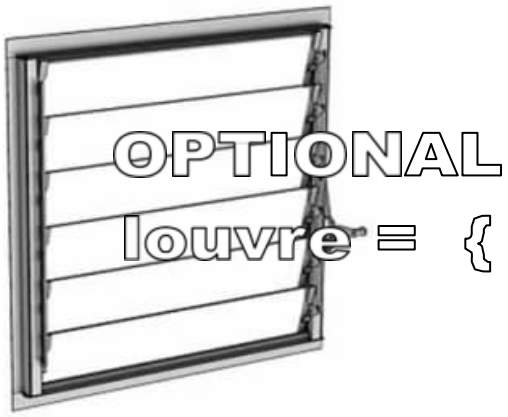

Teil Nr.		mm	Menge
D168L		552	1
D168R (Griff)		552	1
D165		612	2
D166		552	2
FS6013		12	4

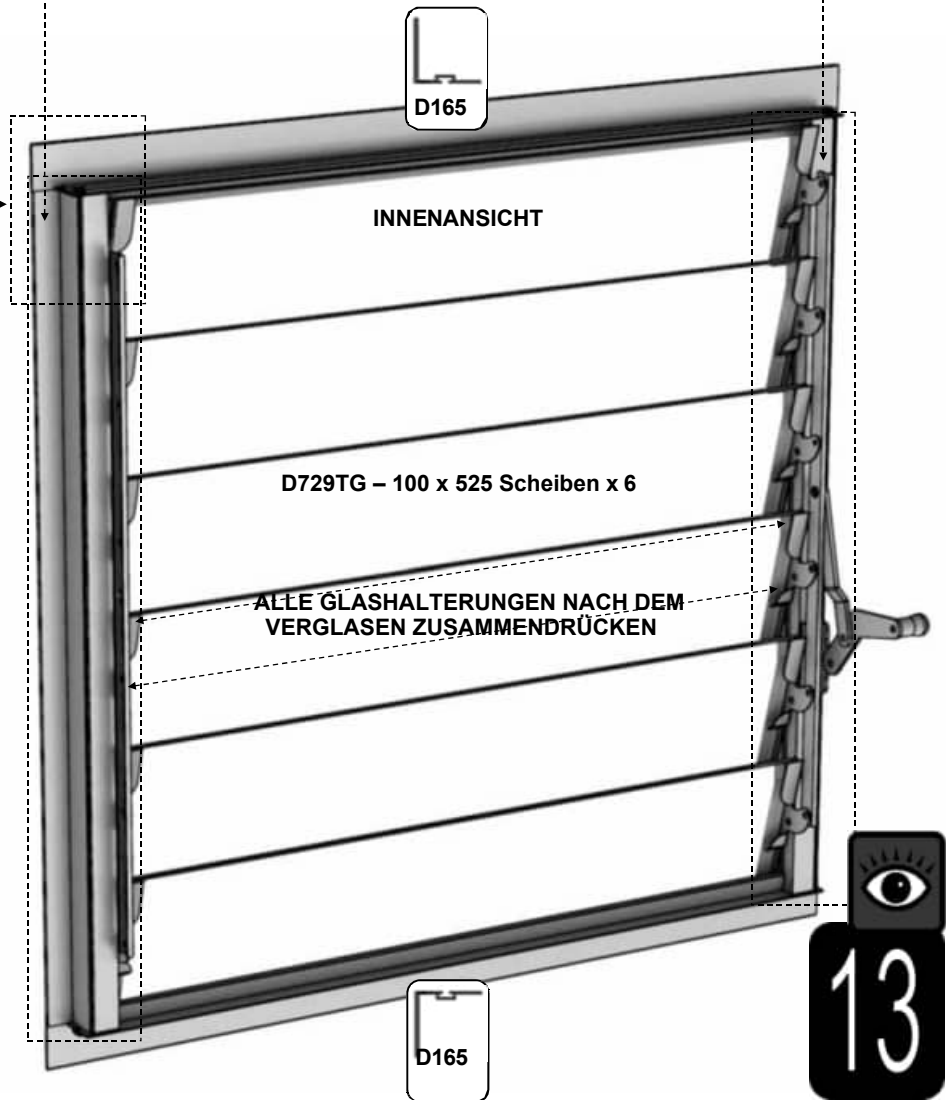
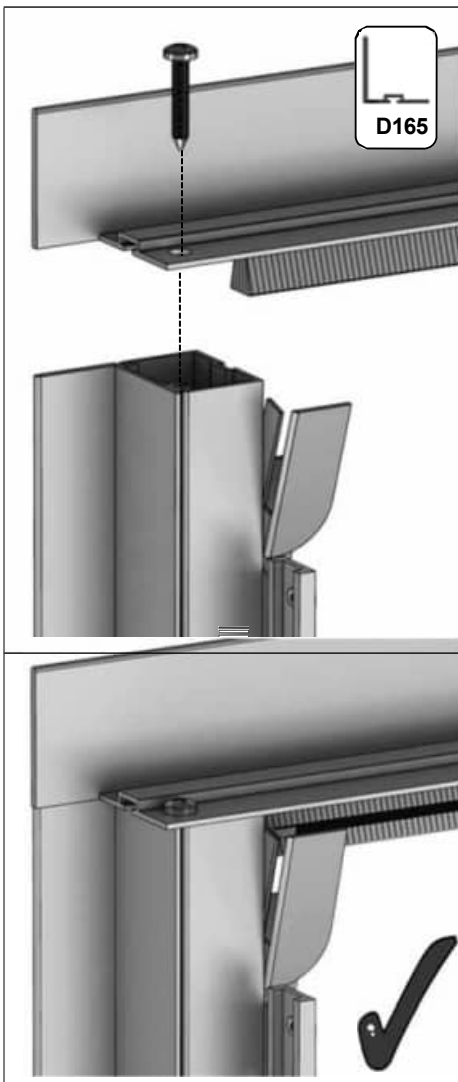
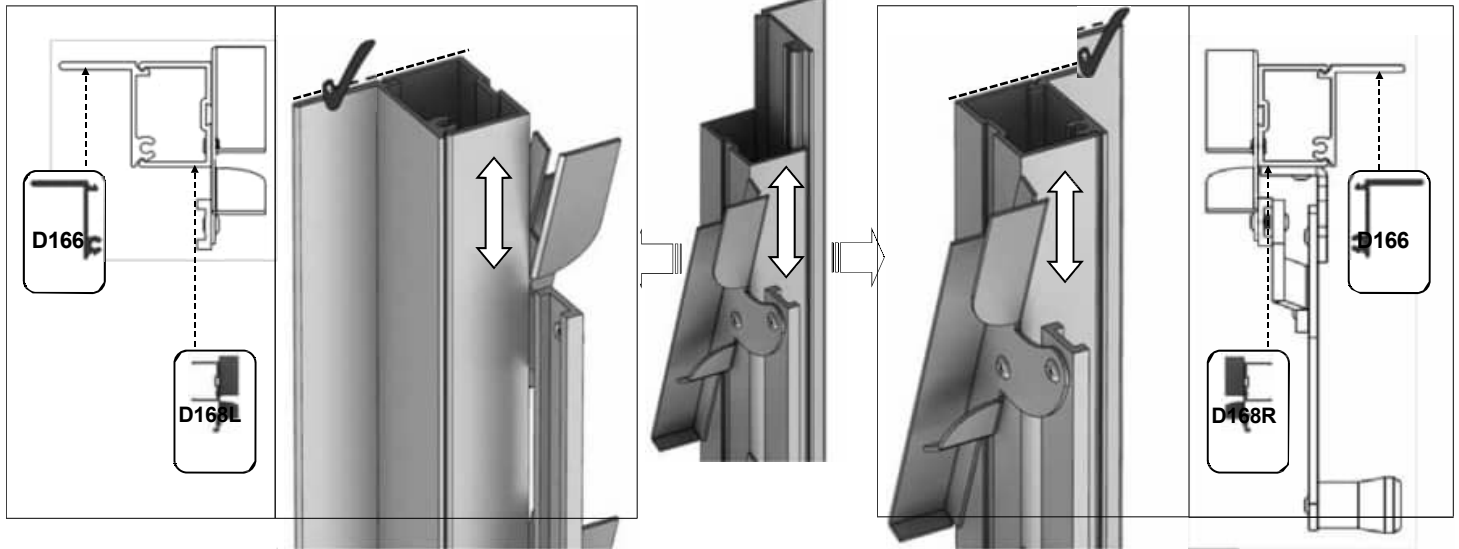

Beispiel: 2x 4' 3-Latten-Regalböden „ST0304“ = 8' Länge

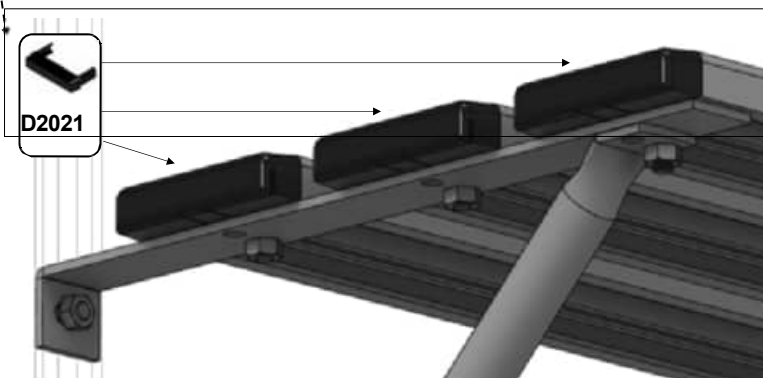
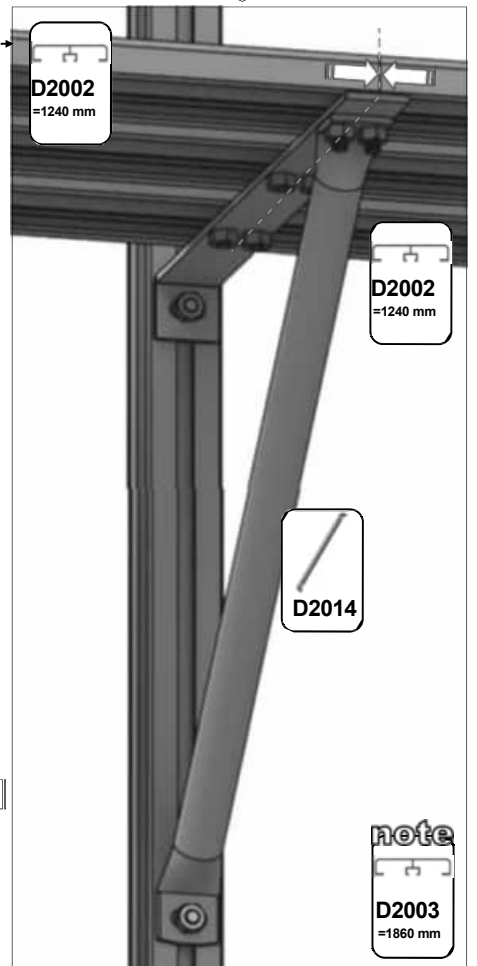
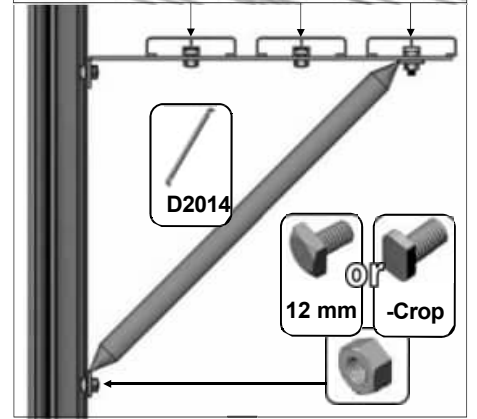
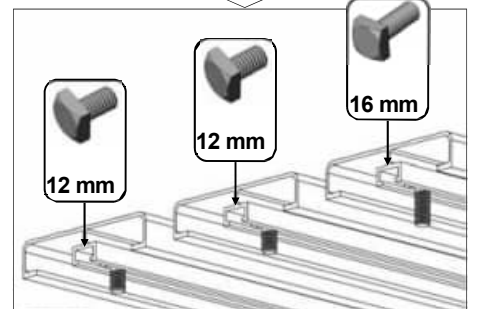
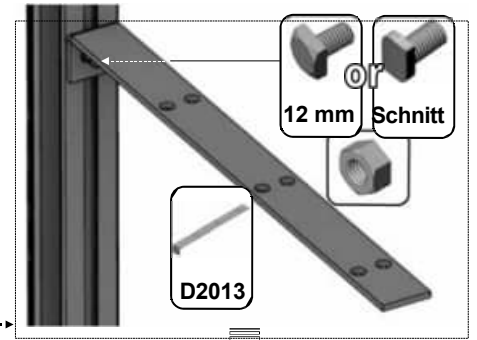
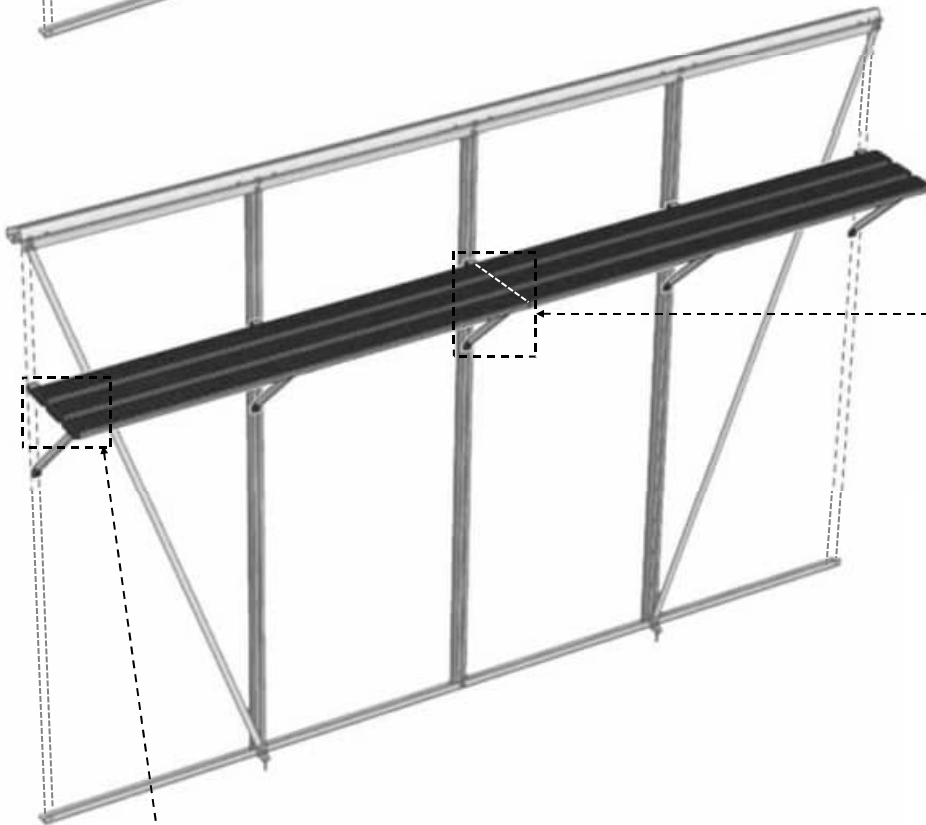
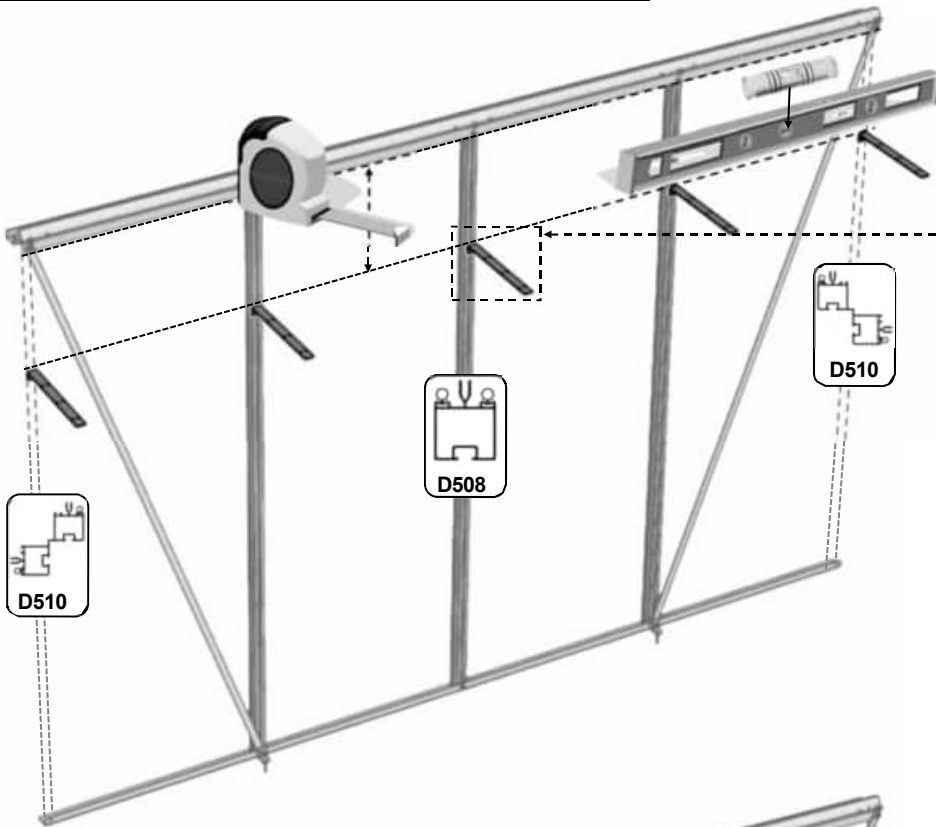

14

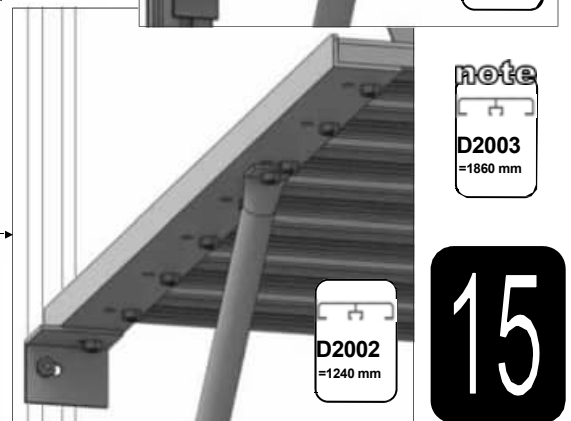
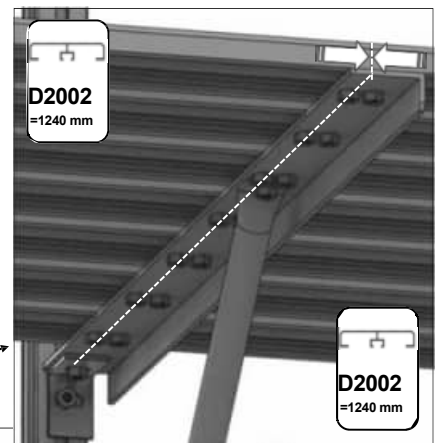
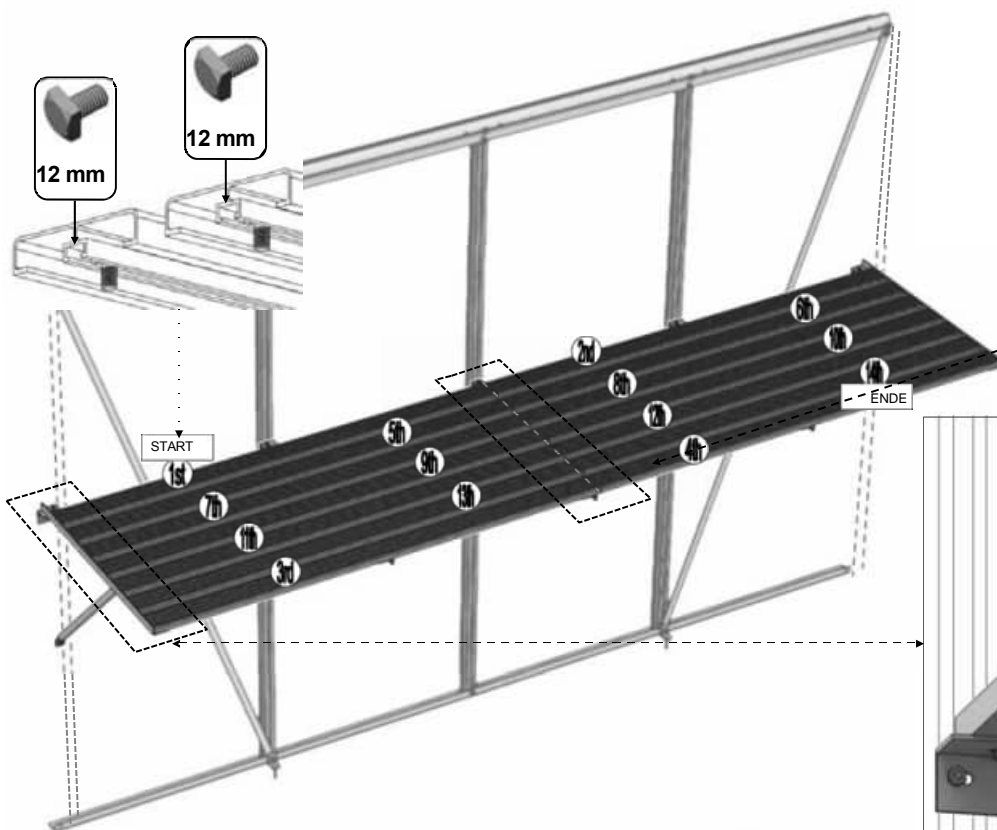
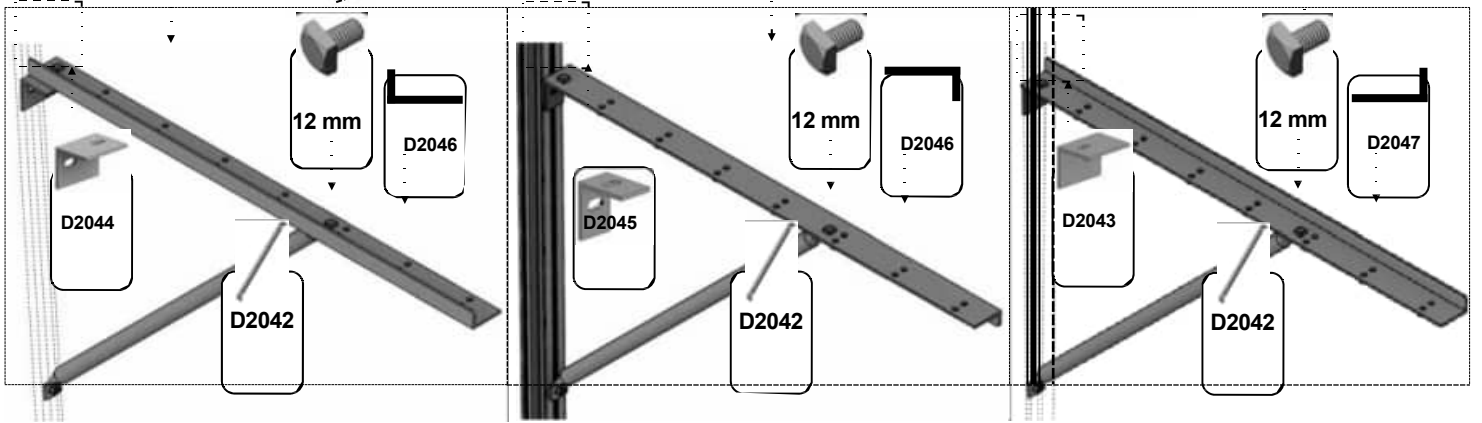
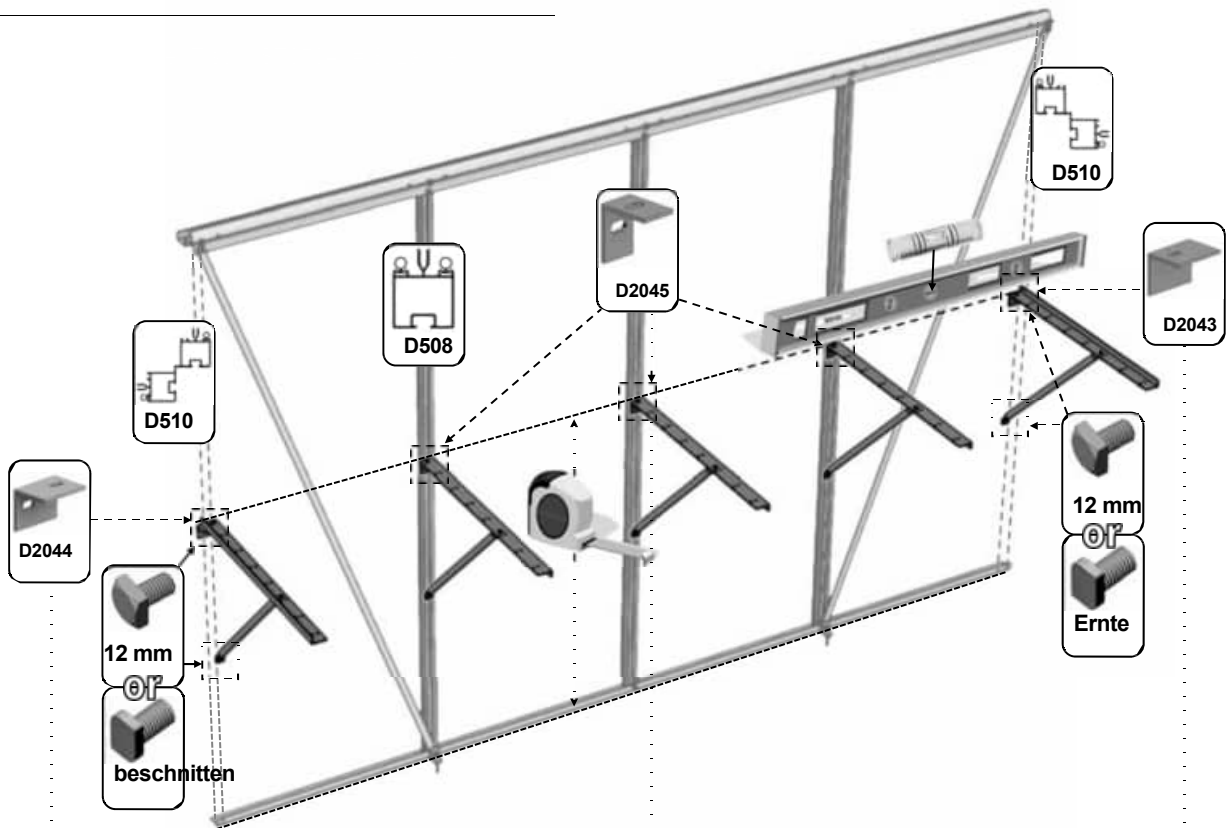

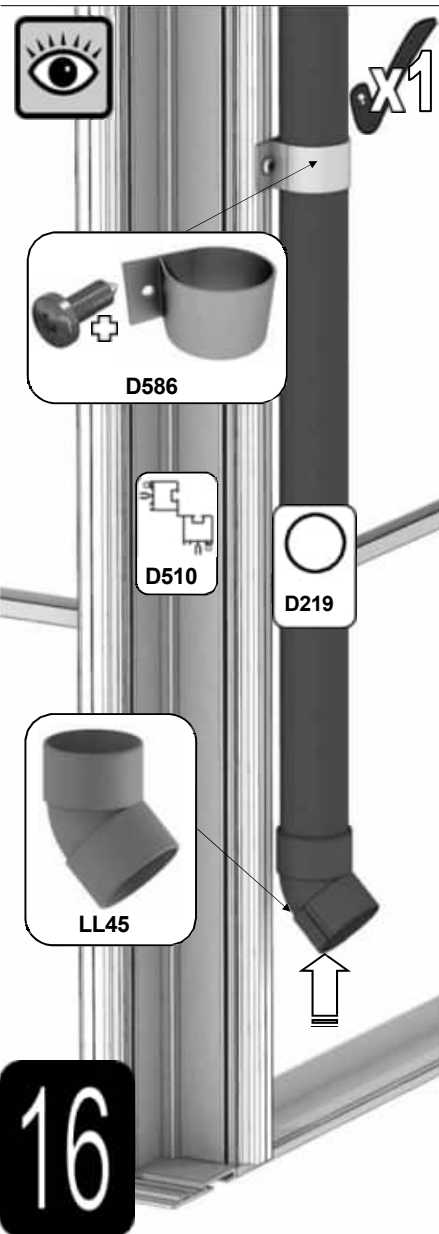
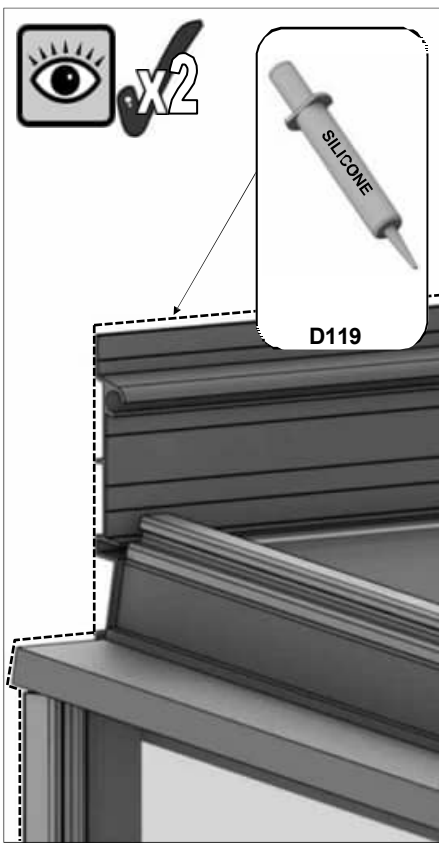

16

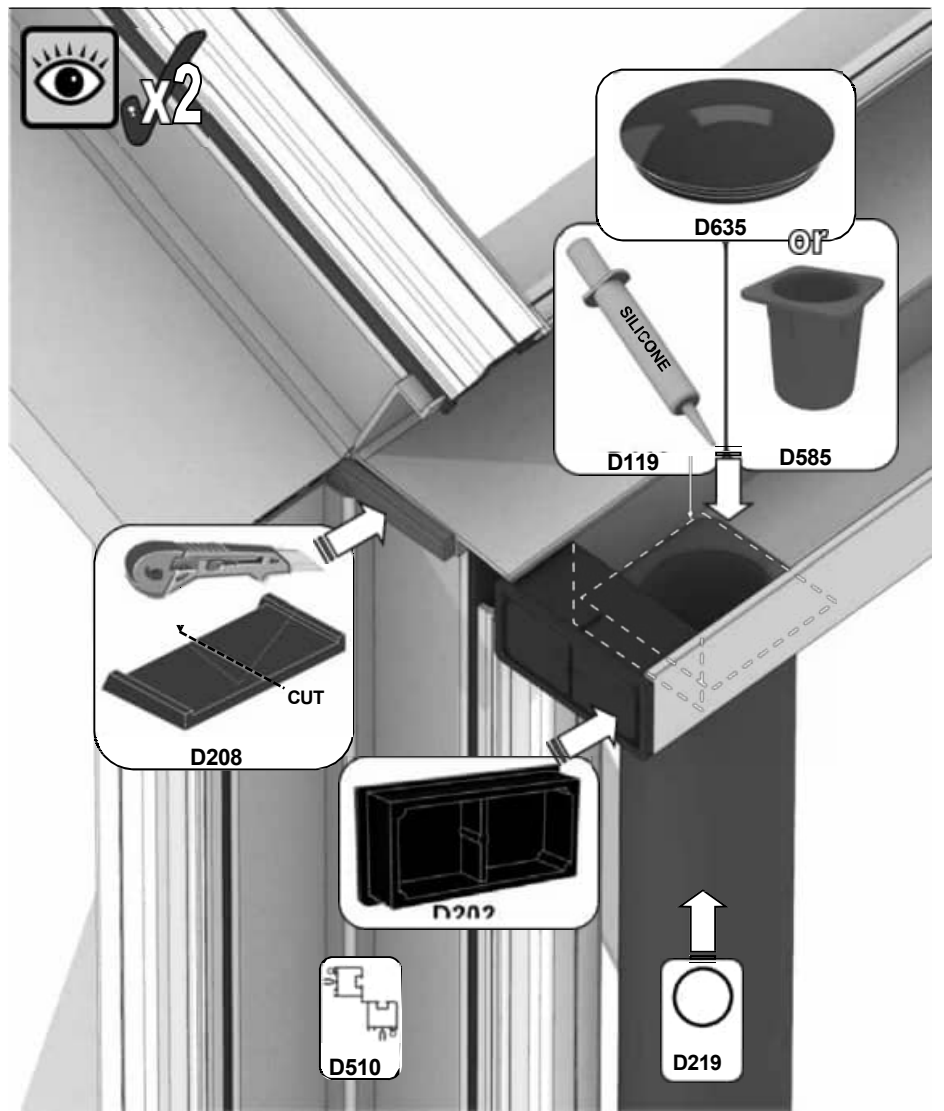

Teil-Nr.		mm	Q
D512		1210	1
D086		2510	1
D085		2510	1

Teil - Nr.		mm	Q
D522		50	1
D163		90	2
D150			1
D845			2
BOLM6X16			13
Mutter M6			13

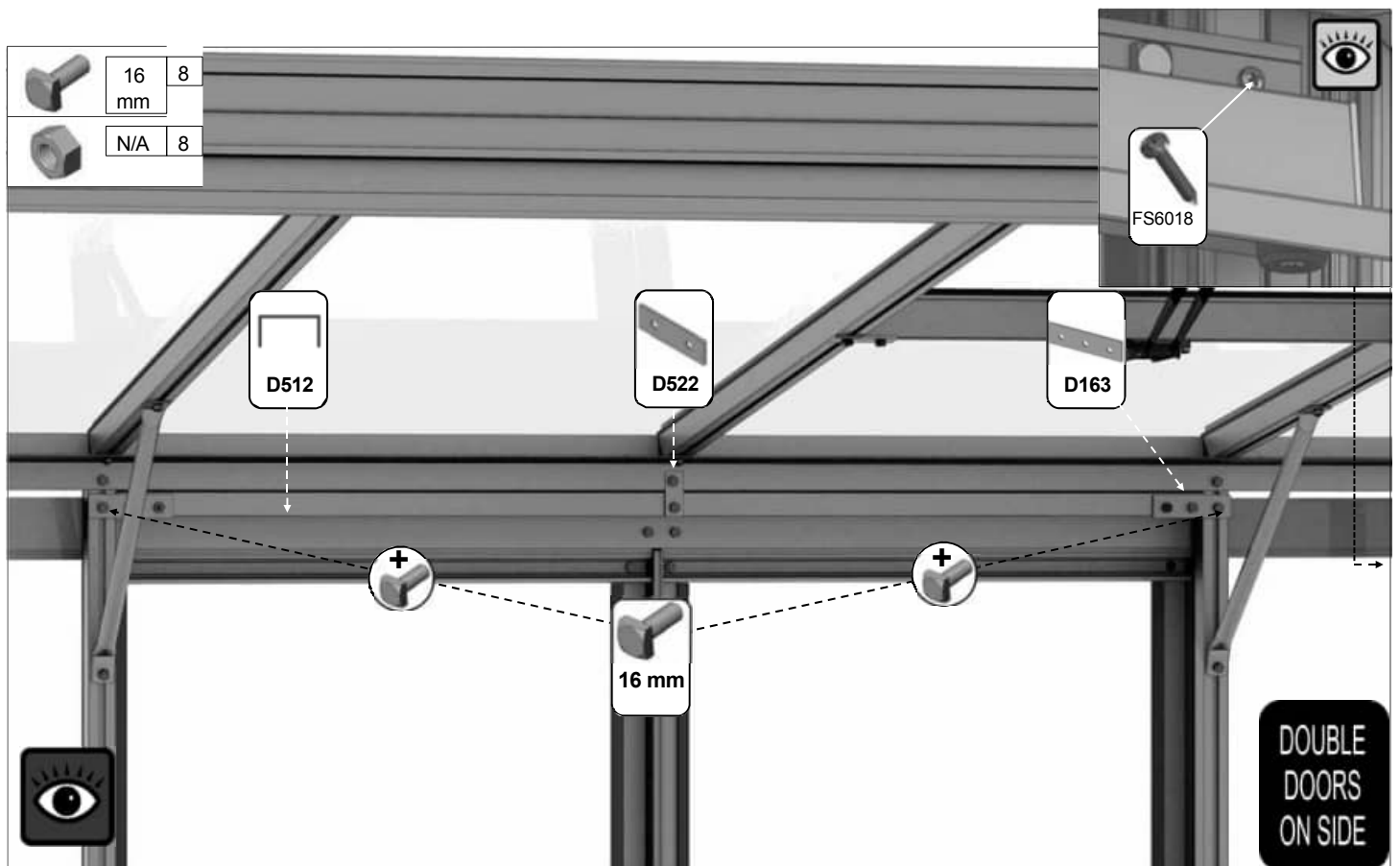
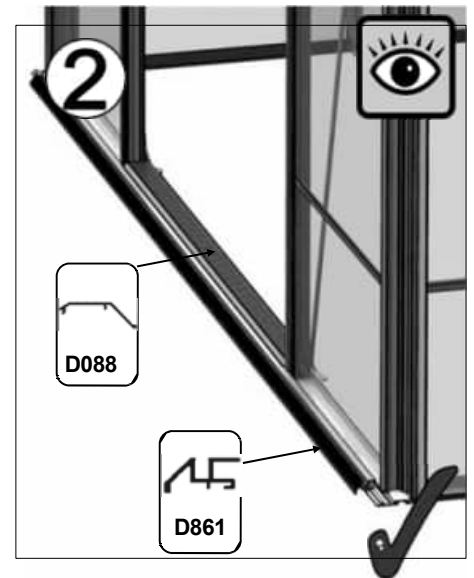
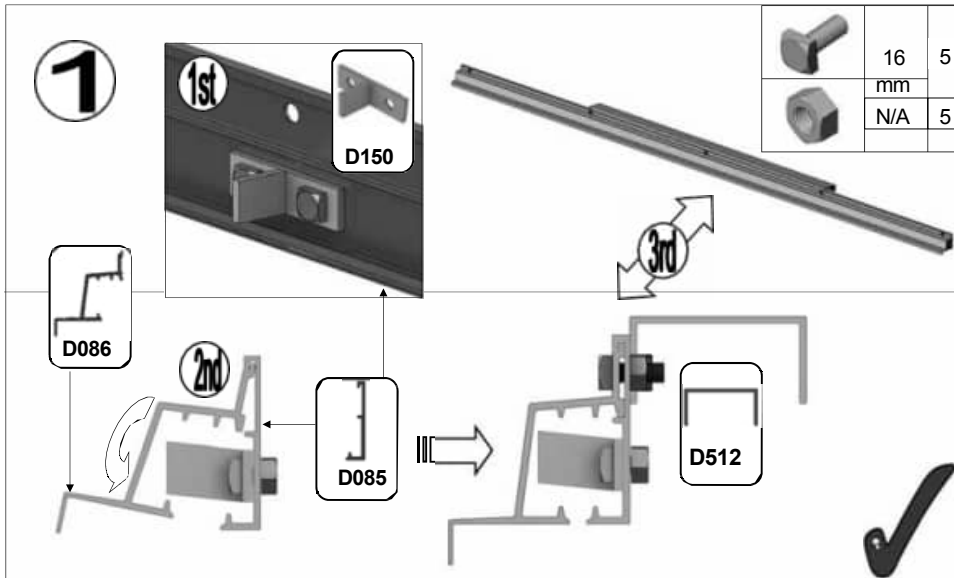
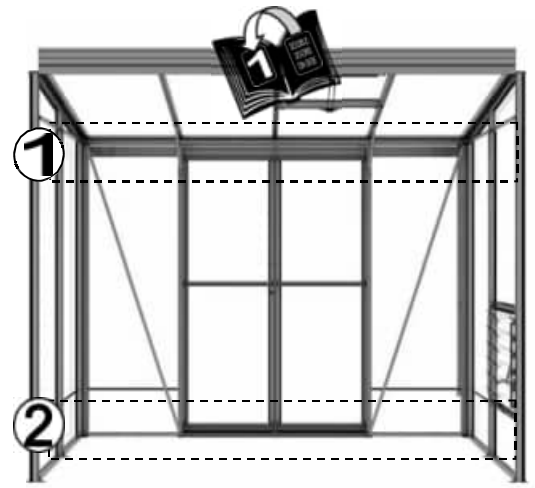

DOUBLE DOORS ON SIDE

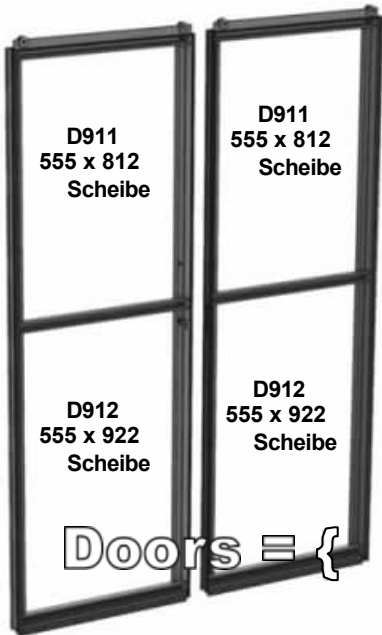

Teil Nr.		mm	Q
D094		1824	1
D090 + D347 Schloss = D301		1824	1
D092 + D156 Schließblech = D303		1824	1
D093		1824	1
D096 + D217 Rad = D307		611	2
D095		611	2
D097		611	2

Teil Nr.		mm	Q
D232		905	4
D233		797	4
P053		N/A	2
D225		610	2
D840B		4000	1
D263 PACK x 2		N/A	14
		N/A	14
D261 PACK		N/A	24

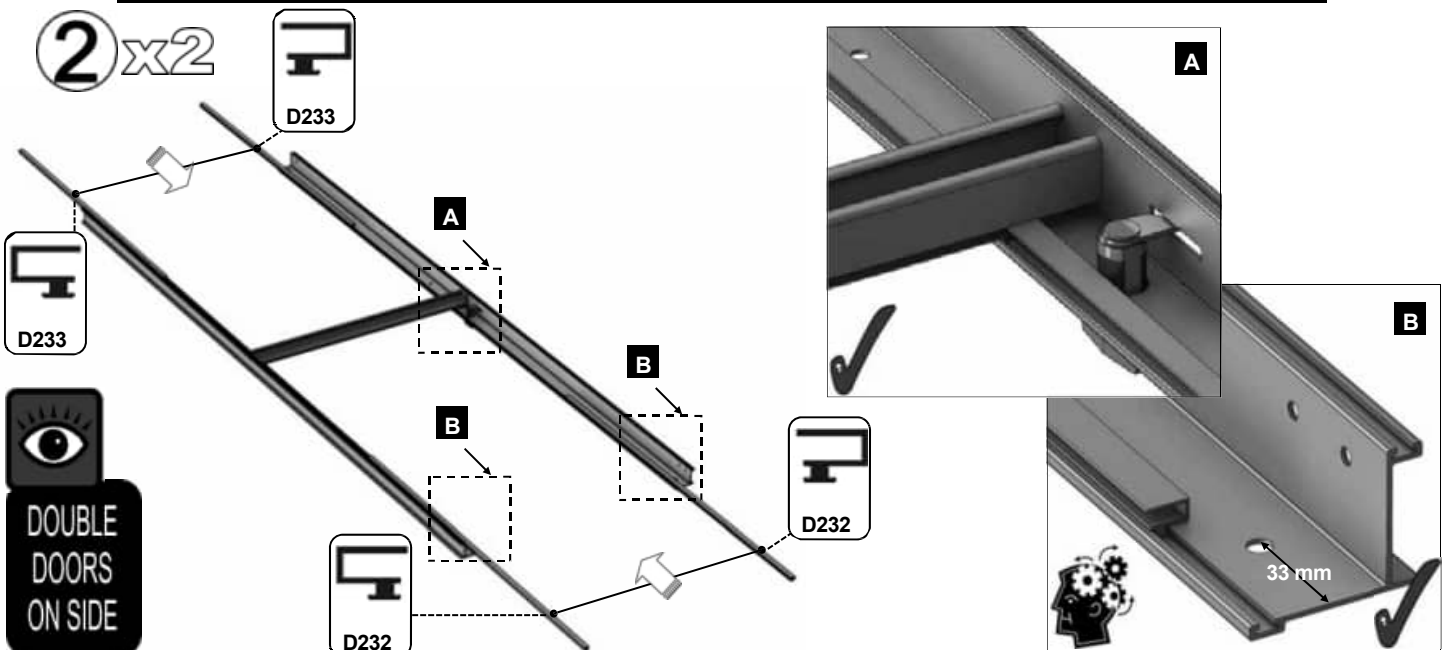
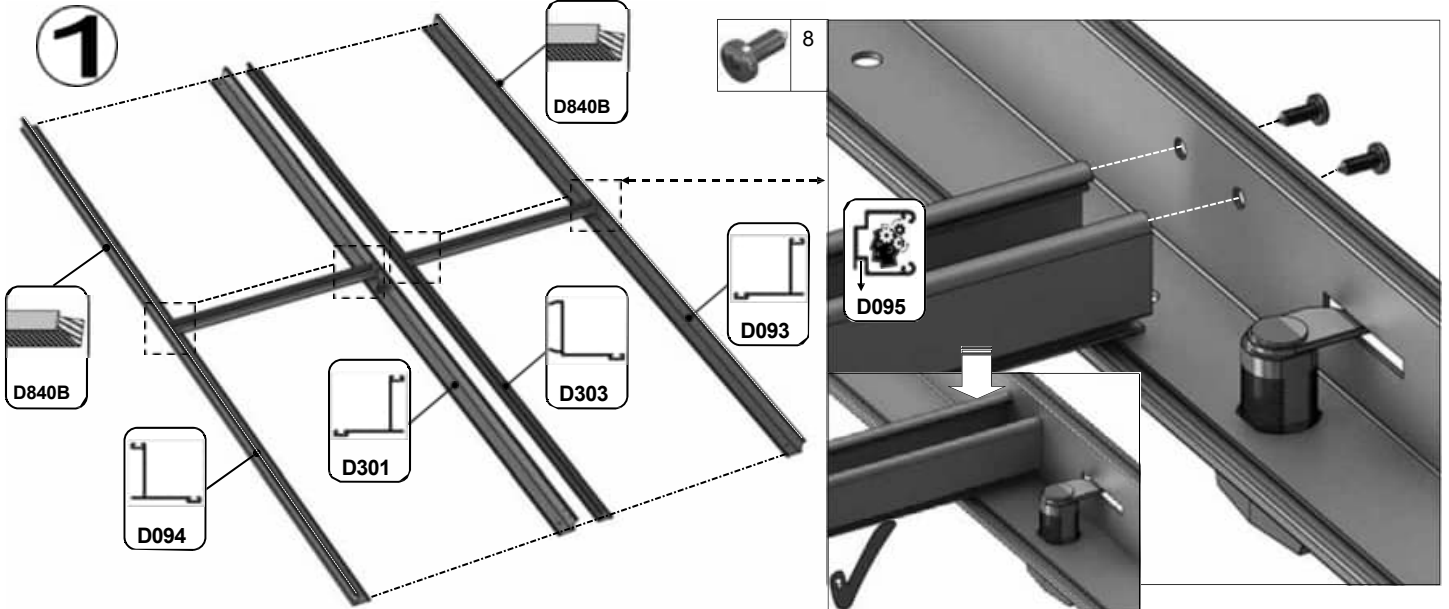

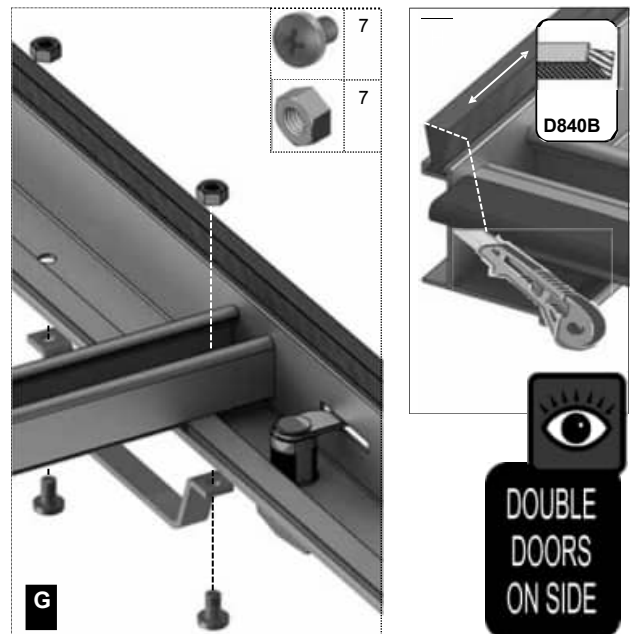
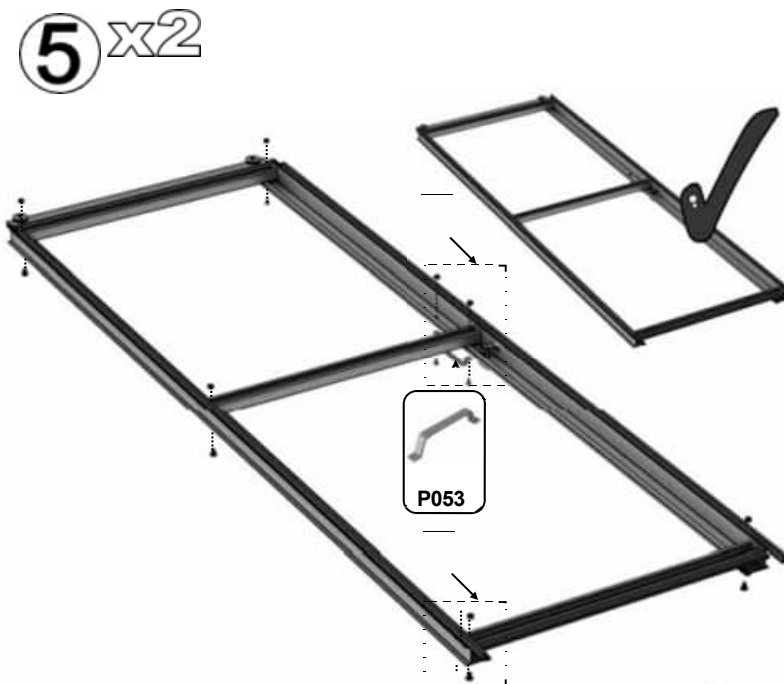
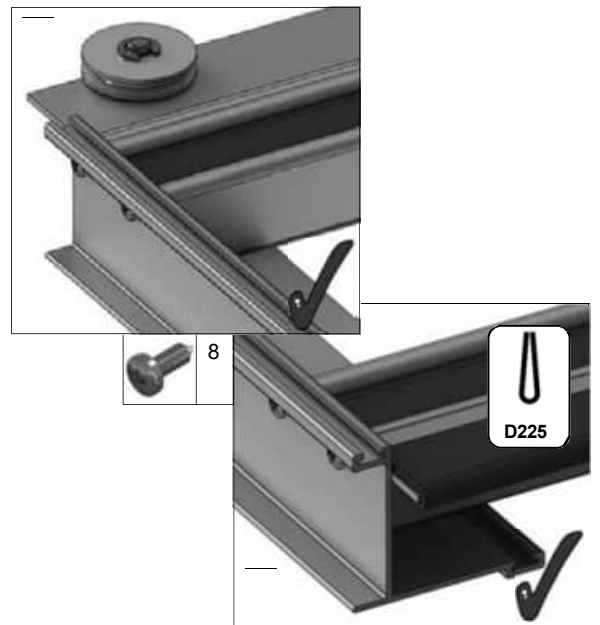
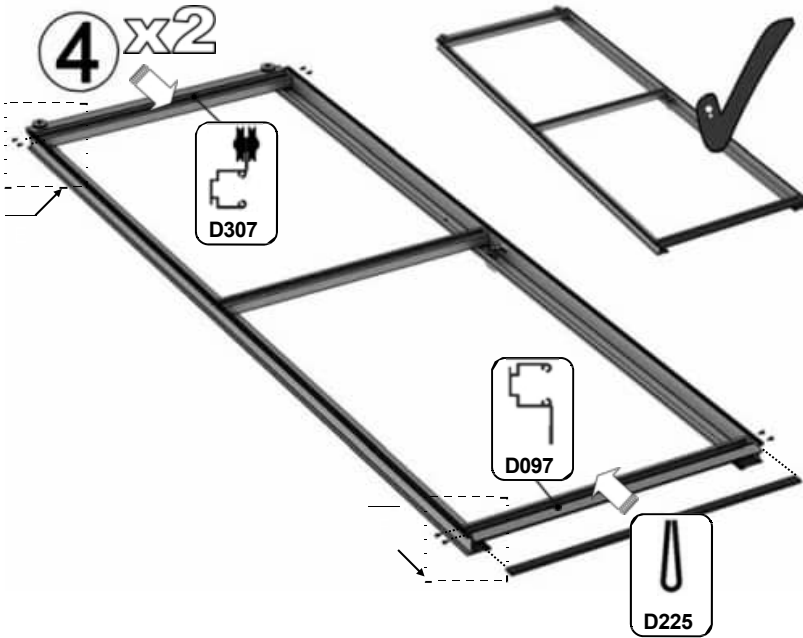
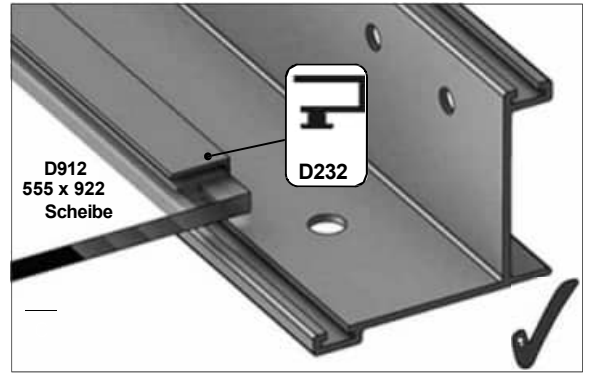
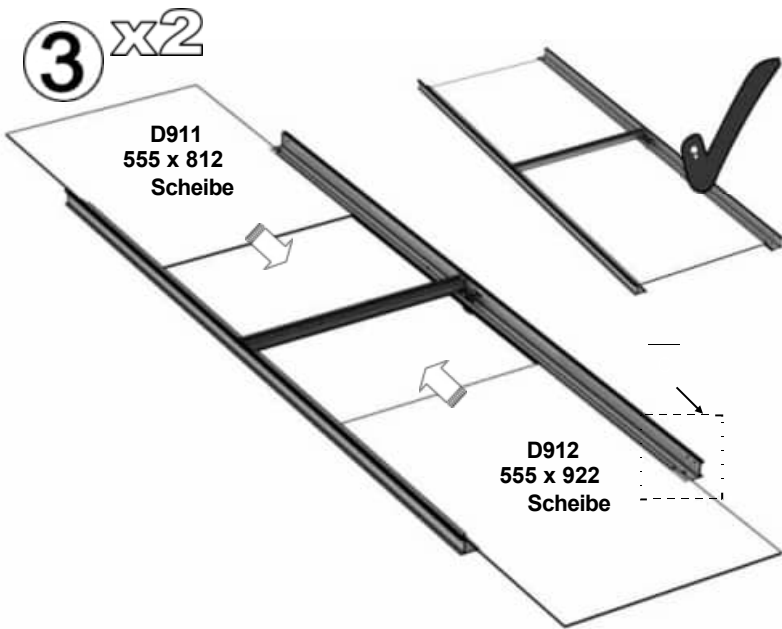

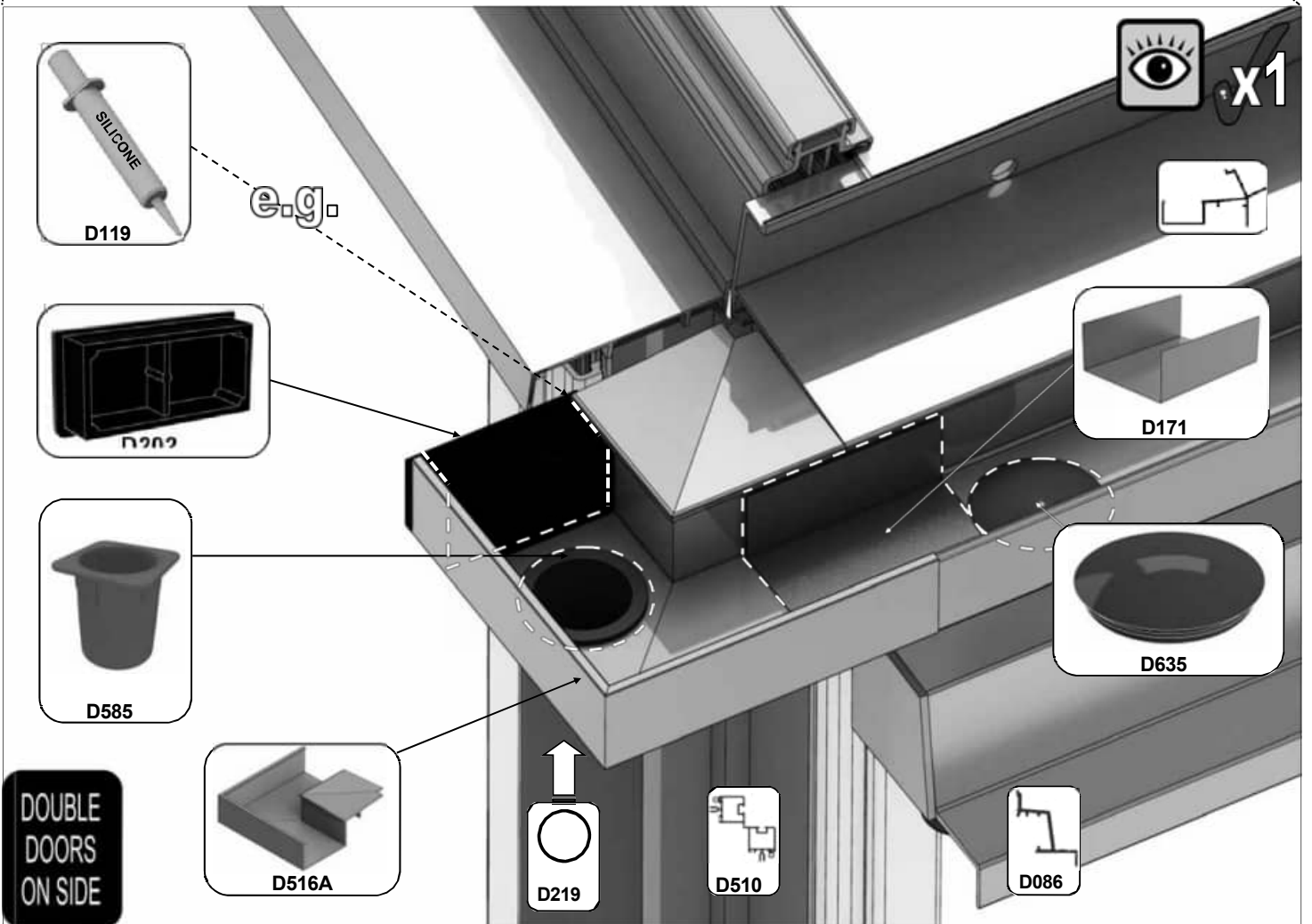
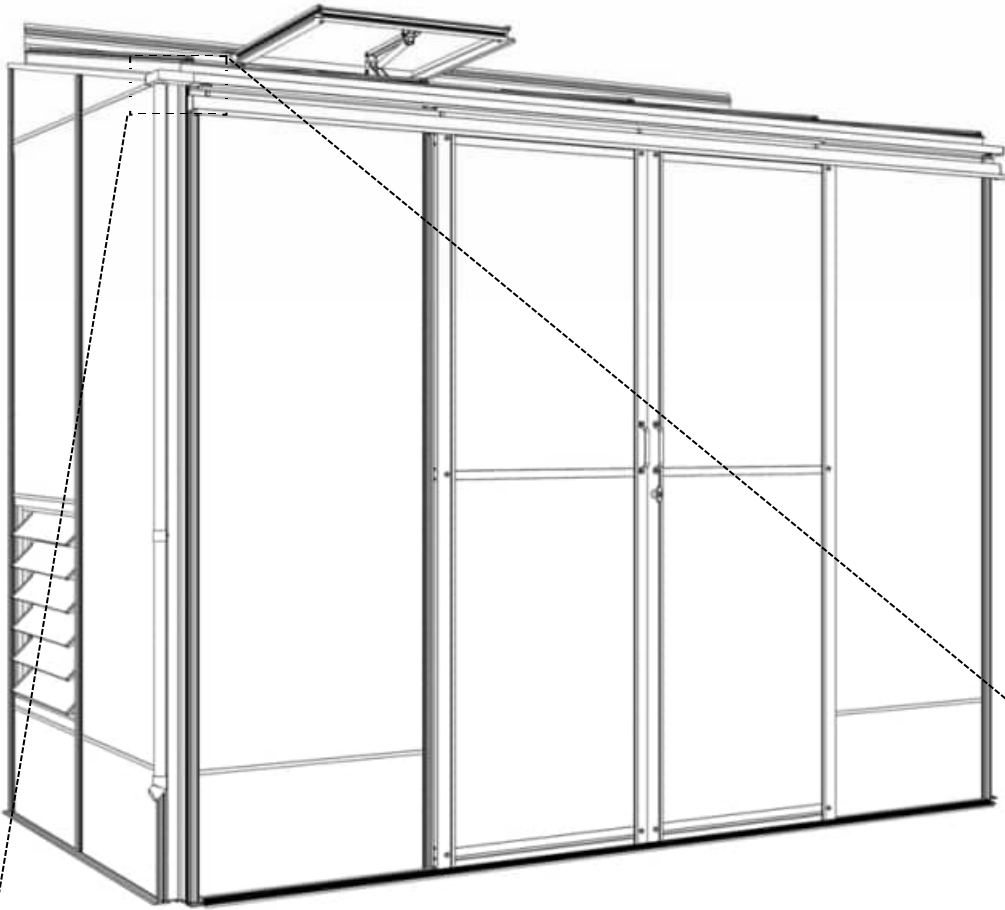

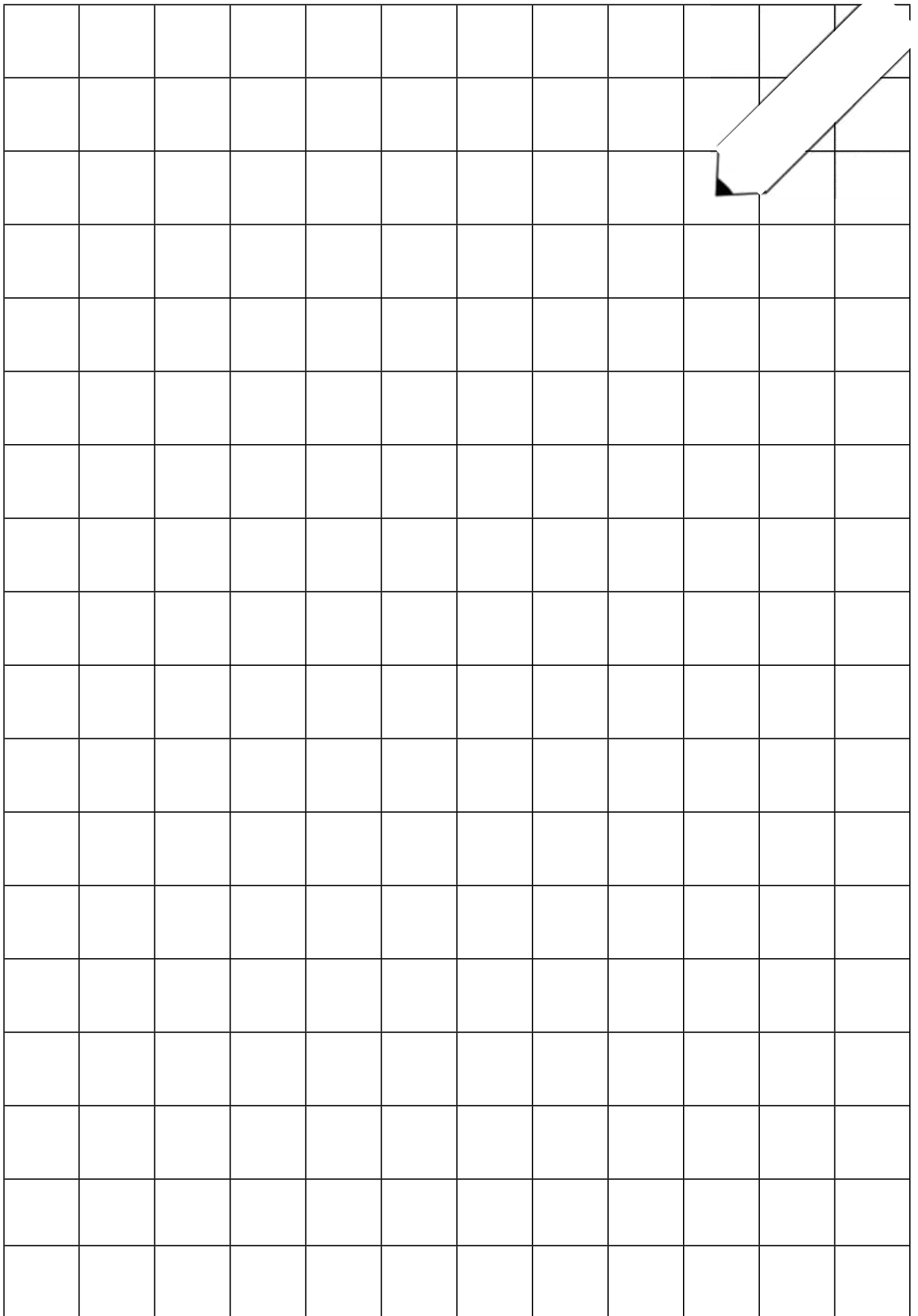

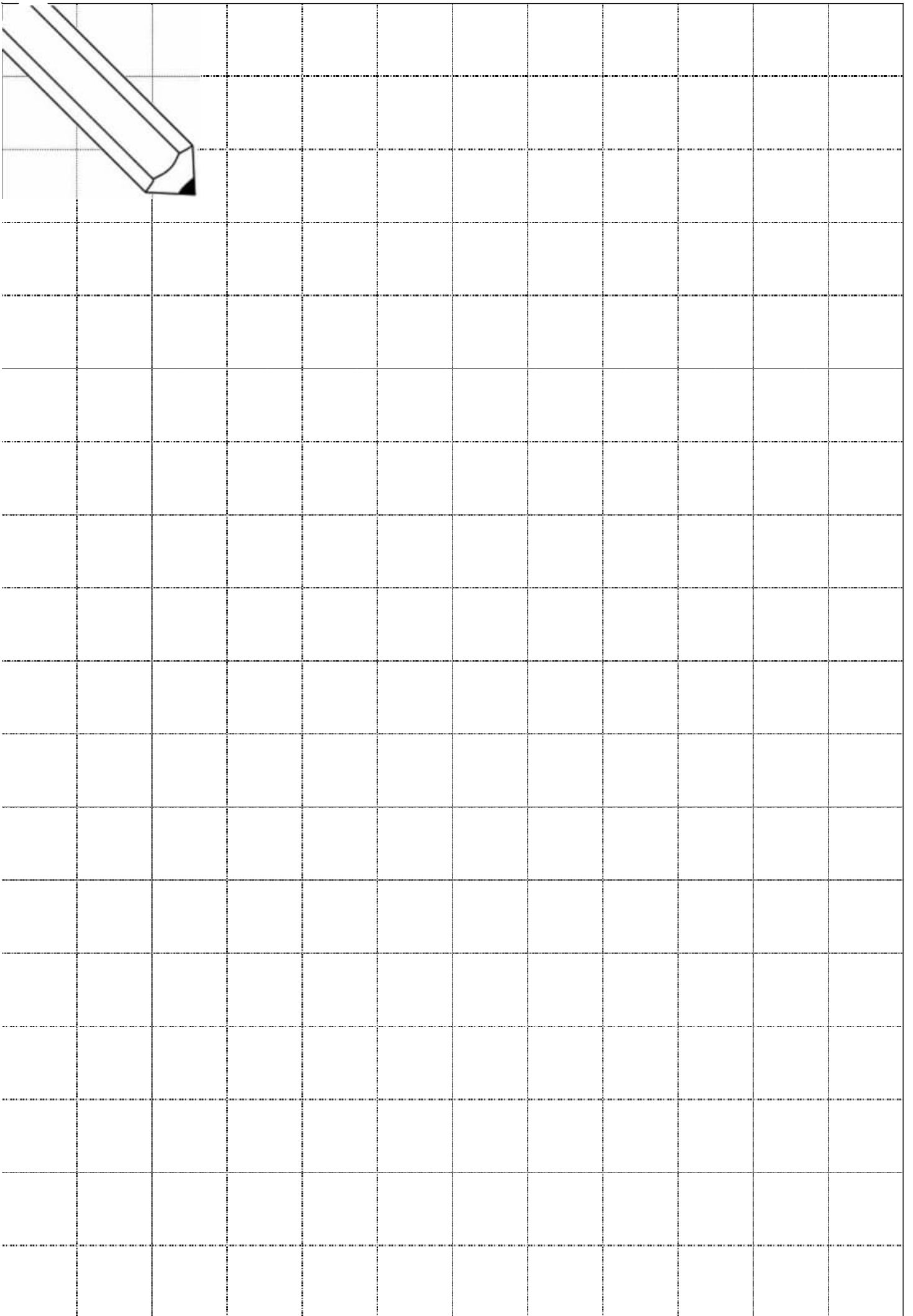

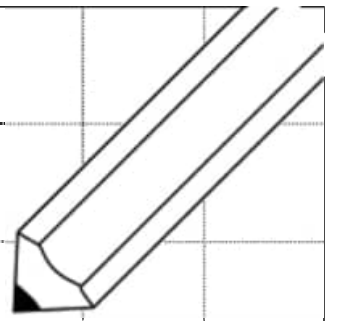

Bitte beachten Sie, dass es sich hierbei um ein multinationales Handbuch handelt. Wenn Sie Fehler entdecken oder konstruktive Anmerkungen zum Handbuch haben, senden Sie bitte eine E-Mail aninfo@greenhousepeople.co.uk , damit ich die erforderlichen Änderungen vornehmen kann.

Die in dieser Broschüre enthaltenen Informationen sind zum Zeitpunkt der Veröffentlichung korrekt, Änderungen im Rahmen der Politik von Robinsons zur Verbesserung durch Entwicklung und Design sind jedoch möglicherweise nicht angegeben. Wir weisen auf diesen Umstand hin, um Verstöße gegen das Gesetz über Handelsbezeichnungen zu vermeiden und um darauf hinzuweisen, dass Robinsons Greenhouses sich das Recht vorbehält, Spezifikationen und Materialien ohne vorherige Ankündigung zu ändern.

Darüber hinaus würden wir uns sehr über Fotos von fertiggestellten Gebäuden freuen, die wir unserem Portfolio hinzufügen können.

DIESE GEWÄCHSHAUSBOX WURDE VERPACKT VON:

DATUM: _____



www.robinsonsgreenhouses.co.uk

Um den Kundendienst von Robinsons zu kontaktieren, senden Sie uns eine E-Mail ansales@robinsonsgreenhouses.co.uk oder rufen Sie uns unter 01782 385 409 an.

Unsere Adresse lautet: Robinsons Greenhouses, Unit 19 Blythe Park, Cresswell, Stoke-on-Trent, Staffordshire, ST11 9RD