

Anlehngewächshaus Lean-To Five DW

Dwarf Wall (für Mauersockel)

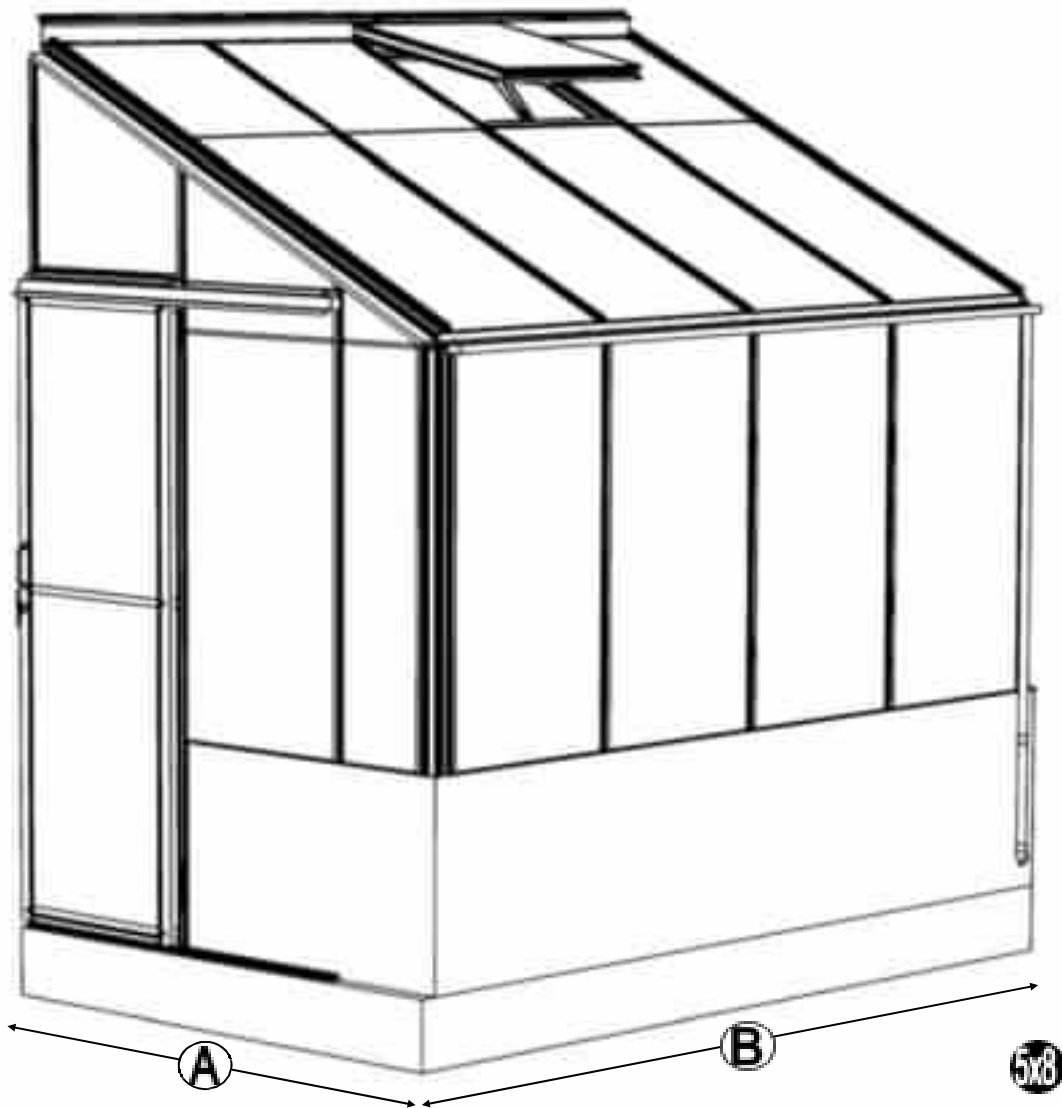

NENNMASSE	A (mm)	B (mm)
5 l x 6	1620	1990
5 l x 8		2610
5 l x 10		3230
5 l x 12		3850

NENNMASSE	A (mm)	B (mm)
8 ft Verlängerung	-	2480



Vielen Dank, dass Sie sich für ein neues Gewächshaus von Robinsons entschieden haben. Wir empfehlen Ihnen, sich vor Beginn der Montage mit der Anleitung vertraut zu machen und alle Sicherheitshinweise zu lesen. Diese Anleitung ist auch online unter www.robinsonsgreenhouses.co.uk verfügbar. In unserem Bereich „Technische Hilfe“, falls Sie es erneut ausdrucken möchten. Wenn Sie weitere Beratung benötigen, können Sie uns jederzeit unter 01782 385409 anrufen.

Diese Anleitung ist in Abschnitte unterteilt, die durch eine weiße Zahl/einen weißen Buchstaben auf schwarzem Hintergrund in der unteren Ecke der meisten Seiten gekennzeichnet sind (Details siehe gegenüberliegende Seite): **Teilelisten**, B-Basis, P-Vorbereitung, 1-Seite, 2-Vordergiebel, 3-Rückseite, 4-Verbindung der drei Seiten, 5-Dach, 6-Wandbefestigung, 7-Lüftungsöffnung, 8-Tür, 9-Verglasung, 10-Lüftungsbefestigung, 11-Türbefestigung, 12-Verankerung, 13-Optionale Lamellen, 14-Optionale Ablage, 15-Optionale Bühne, 16-Feinarbeiten, **Tür/Doppeltüren an der Seite** (dies ist optional und muss vorbestellt werden). Wenn Sie Hilfe benötigen, wenden Sie sich bitte an den entsprechenden Abschnitt. Wenn Ihr Gebäude länger als 12 Fuß ist, d. h. eine Verlängerung hat, lesen Sie bitte auch das separate Handbuch für Verlängerungen.

Sicherheitshinweis

- Glas und Aluminium können Verletzungen verursachen. Tragen Sie beim Zusammenbau und Verglasen des Gebäudes unbedingt Schutzbrille, Handschuhe, Kopfbedeckung und geeignetes Schuhwerk.
- Bitte denken Sie daran, dass Glas zerbrechlich ist und mit äußerster Vorsicht behandelt werden sollte. Entsorgen Sie zerbrochene Teile immer sofort.
- Montieren Sie das Gewächshaus nicht bei starkem Wind.
- Aus Sicherheitsgründen und zur Erleichterung der Montage empfehlen wir, dieses Gewächshaus mit mindestens zwei Personen aufzubauen.
- Bitte entfernen Sie jeglichen Schnee vom Dach des Gewächshauses, da dieser dazu führen kann, dass das Dach sich verformt oder einstürzt.

Vorbereitung des Standorts

- Bei der Auswahl eines Standorts für Ihr Gewächshaus ist es wichtig, dass Sie einen möglichst ebenen und flachen Bereich wählen.
- Ein Fundament aus Beton oder Platten bietet die stabilste Grundlage für Ihr Gewächshaus.
- WICHTIG: Befestigen Sie Ihr Gebäude erst, wenn es vollständig aufgebaut ist, einschließlich der Verglasung.
- Vermeiden Sie es, Ihr Gewächshaus unter Bäumen oder an anderen gefährdeten Standorten aufzustellen.
- Um das Risiko von Windschäden zu minimieren, wählen Sie einen möglichst windgeschützten Standort, z. B. neben einer Hecke oder einem Gartenzaun.

Weitere Überlegungen

- Bitte beachten Sie, dass der Aufbau Ihres Gewächshauses zeitaufwändig sein kann. Möglicherweise müssen Sie den Aufbau auf zwei oder mehr Tage verteilen. Wir empfehlen Ihnen, das Gebäude nicht teilweise verglast zu lassen. Wenn Sie Ihr Gewächshaus jemals halb aufgebaut und nicht verankert lassen müssen, beschweren Sie es mit Platten oder Sandsäcken, damit es nicht vom Wind weggeweht wird.
- Es ist hilfreich, einen großen, sauberen und freien Bereich für die Arbeit vorzubereiten. Ideal sind ein Garagenboden oder eine ebene Rasenfläche.
- Wenn Sie jemanden mit der Montage Ihres Gewächshauses beauftragt haben, überprüfen Sie bitte, ob alle Komponenten enthalten sind. Die Komponenten sind anhand ihrer charakteristischen Profile, Längen und Mengen in der Teileliste (siehe nächste Seite) zu identifizieren.
- Die Verankerung Ihres Gewächshauses sollte der letzte Schritt des Aufbaus (einschließlich Verglasung) sein.
- Nach der Installation erfordert Ihr Gewächshaus nur wenig Wartung. Um jedoch den reibungslosen Betrieb Ihrer Tür(en) zu gewährleisten, können Sie WD40 oder ein ähnliches Produkt auf die Türrollen und unteren Türführungen auftragen.

Garantie

- Auf Ihr neues Robinsons-Gewächshaus erhalten Sie 10 Jahre Garantie auf Herstellungsfehler des Rahmens. Dies gilt nicht für Verglasungen, bewegliche Teile, Unfallschäden oder Windschäden.

SCHLÜSSEL SYMBOL	BESCHREIBUNG DER SYMBOLE
	AUSSENANSICHT
	INNENANSICHT
	ÜBERLEGEN
	DIESER ABSCHNITT BEZIEHT SICH AUF EINEN ANDEREN (z. B. 1 bis 5)
	KORREKT
	<u>NICHT</u> FESTZIEHEN!
	DREHEN, UM ZU VERRIEGELN
	ANZIEHEN
	DRÜCKEN UND HALTEN
	AUF LÄNGE SCHNEIDEN

Das einzigartige Robinsons-Verglasungssystem:

Bei Ihrem Robinsons-Gewächshaus besteht das Verglasungssystem aus einer Schraubleiste und einer farbigen Alu-Schlagleiste für eine besonders edle Optik. Die schwarzen PVC-Schraubleisten werden auf das Glas gelegt und in den Rahmen verschraubt. Dadurch wird das Glas auf das Gummiprofil in den Alu-Glasprofilen gedrückt und ist damit besonders sturmsicher und sehr gut dicht.

Nachdem Sie die Schraubleisten alle angebracht haben, können die Aluminium Abdeckleisten oder Schlagleisten angebracht werden. Auf diese Weise werden die Schraubleisten abgedeckt. Um die Schlagleisten anzubringen, empfehlen wir Ihnen, einen weichen Gummihammer oder ein Stück Holz und einen leichten Hammer zu verwenden.

Ein kurzer, kräftiger Schlag auf die Abdeckleiste und die Leiste rastet in die Kunststoffleiste ein. Einige Aluminium-Abdeckleisten haben auf einer Seite ein kleines Loch. Bauen Sie diese Seite nach unten ein. Mit kleinen Senkkopfschrauben können Sie die Abdeckleiste nun extra an der Schraubleiste schrauben, damit die Leiste nach dem Anbringen nicht mehr verrutschen kann.



ABSCHNITT Nr	TITEL	ZUSAMMENBAU ZUSAMMENFASSUNG: WICHTIGE INFORMATIONEN & HINWEISE
	TEILELISTE	Die „Teileliste“ unterteilt die Teile außerdem in die verschiedenen Abschnitte 1 bis 12, die unten aufgeführt sind. Die Teile können auch anhand ihrer Profilbilder und angegebenen Längen usw. identifiziert werden.
B	FUNDAMENT	Abmessungen und Empfehlungen für die Basis. Stellen Sie sicher, dass Ihre Basis eben ist, da dies die Montage des Gebäudes, insbesondere die Verglasung des Daches, erheblich vereinfacht.
P	VORBEREITUNG	Erforderliche Werkzeuge. WICHTIG: Verwenden Sie WD40 oder ein ähnliches Produkt in den Glasleistenkanälen und setzen Sie den schwarzen Verglasungsgummi vor der Rahmenmontage ein.
1	SEITENWÄNDE	Nehmen Sie die seitlichen Glasleisten „D508“ mit dem eingesetzten Gummi und die diagonalen Streben „D524“ und verbinden Sie diese mit 12-mm-Schrauben mit der Dachrinne und mit 16-mm-Schrauben mit den Bodenprofilen (beachten Sie, wie der Schraubenkopf während der Montage in jede Glasleiste gleitet).
2	VORDERSEITE	Vergewissern Sie sich erneut, dass das Giebelgerüst mit Gummi versehen ist, und bauen Sie jedes Ende des Gebäudes gemäß den Diagrammen zusammen. Achten Sie darauf, dass Sie die zusätzlichen Schrauben eingesetzt haben, die in den Abschnitten 4, 5 und 11 verwendet werden. An den Dach- und Seiteneckleisten muss nicht jeder Gummikanal mit Gummi versehen werden, es sei denn, er soll in einer Trennwand verwendet werden (siehe separates Handbuch und Abschnitt P).
3	HINTEN	
4	VERBINDUNG DER DREI SEITEN	Nehmen Sie die Seite (1) und beide Giebel (2 & 3) und verbinden Sie sie auf Ihrer Basis miteinander. Es empfiehlt sich, einige Leitern an der Seite zu befestigen, um sie zu stützen, wenn Sie niemanden haben, der sie für Sie festhält.
5	DACH	Befestigen Sie den First und dann die gummierten Dachstangen, wobei Sie darauf achten müssen, dass sie vollständig am First und unten an der Dachrinne anliegen. Zur zusätzlichen Verstärkung werden einige Rohrstreben mitgeliefert, die jetzt oder später mit Kopfschrauben befestigt werden können.
6	WANDBEFESTIGUNG	Der Hauptteil des Rahmens ist fertig und kann an der Wand befestigt werden. Vergewissern Sie sich, dass die Wandstreben senkrecht und der First waagrecht sind, und bohren und schrauben Sie dann das Gebäude an der Wand fest. Befestigen Sie den Sockel erst in Abschnitt (12) am Boden, da Ihr Gebäude möglicherweise nicht rechtwinklig ist.
7a	DACHFENSTERN	Sobald die Lüftungsöffnung verglast ist, tragen Sie Silikon auf die Seiten und die Oberseite der Lüftungsöffnung auf. Stellen Sie die Lüftungsöffnung(en) auf ihre Scharniere (Oberseite der Lüftungsöffnung) und lassen Sie das Silikon aushärten.
7b	ANSCHLAGLEISTE	Setzen Sie die Anschlagleiste des Dachfensters ein, nachdem Sie die darunter liegende Glasscheibe eingesetzt haben. So finden Sie sofort die richtige Position. Die Anschlagleiste schiebt sich etwas über das Glas.
8	TÜREN	Bauen Sie die Tür anhand der Diagramme zusammen und legen Sie sie dann zur Seite, damit sie in Abschnitt (11) angebracht werden kann. Die Doppeltüren an der Seite sind ganz hinten im Handbuch ab Seite 37 abgebildet.
9	VERGLASUNG	Legen Sie die Abdeckleisten und Abdeckungen wie eine Sonnenuhr um das Gebäude herum aus und überprüfen Sie, ob alles vorhanden und korrekt ist. Sie können die Dachabdeckungen auch in die Dachrinnen legen, damit sie griffbereit sind. Das Glas an den Seiten muss an der schwarzen Trennleiste, die sich oben auf den 305 mm hohen Glasgrundplatten befindet, abgeschrägt sein. Durch diese Abschrägung kann das Glas unter die Dachrinnenüberdachung geschoben werden. Verwenden Sie die Abdeckungen und die selbstschneidenden Schrauben, um das Glas zu befestigen. Die Abdeckungen umschließen dann die Schraubenköpfe und sorgen für ein sauberes Finish. Ein wichtiger Tipp: Befestigen Sie die Türpfostenabdeckung (D814/D836) erst, wenn Sie die Türführung und die Schwelle (11) montiert haben, damit Sie mehr Platz zum Manövrieren haben.
10	DACHFENSTER BEFESTIGUNG	Nehmen Sie die montierte Entlüftung und schieben Sie das Entlüftungsscharnier „D866“ in das Ende des Firsts, sodass sich die Entlüftung öffnen und schließen lässt. Entlüftungsanschlüsse werden auf beiden Seiten der Entlüftung angebracht, um seitliche Bewegungen zu verhindern (also Anschlag / Entlüftung / Anschlag einsetzen). Befestigung von automatischen Entlüftungen.
11	TÜRBEFESTIGUNG	Verwenden Sie die in Abschnitt (2) eingesetzten Schrauben, um die obere Türschiene zu befestigen. Die untere Türführung „D860“ und die Rampenschwelle „D087“ werden nach unten gedrückt und miteinander verriegelt. Bitte beachten Sie: Wenn Sie die Tür am linken Giebel (von der Wand aus gesehen) anbringen, verlaufen die Türschiene und die Laufschiene von der Türöffnung zur Dachrinne, und wenn Sie die Tür am rechten Ende anbringen, öffnen sich die Schiene und die Laufschiene zur Wand hin. Die Teile D845 dienen als seitlicher Abstandhalter, der verhindert, dass die Türschiene aus der Vertikalen herauskippt, und sorgen dafür, dass die Tür(en) reibungslos läuft/laufen. Einige Teile in Ihrem Türpaket sind überflüssig, da sie bei anderen Modellen verwendet werden.
12	VERANKERUNG	Nachdem das Gewächshaus fertiggestellt ist und die Tür und die Lüftungsöffnungen störungsfrei funktionieren, müssen Sie das Gebäude mit 2-Zoll-Dübeln und Schrauben verankern. Verwenden Sie einen 7-mm-Mauerbohrer in einem Bohrerhammer, um die Löcher zu bohren.
13	OPTIONALE LAMELLEN	Sie werden während des Verglasungsprozesses (9) wie eine Glasscheibe mit einem schwarzen Abstandhalter oberhalb und unterhalb an der Konstruktion befestigt.
14	OPTIONALE REGALE	Die integrierten Auslegerbühnen und Regale von Robinsons werden entweder mit Vierkant-/Sechskantschrauben (vier Stück in jede seitliche Verglasungsleiste „D508“ während der Konstruktion der Seitenwände (1)) oder mit rechteckigen „Crop Head“-Schrauben, die nachträglich angebracht werden können, an der Innenseite des Gewächshausrahmens befestigt (beide Schraubensätze sind im Lieferumfang der Regale/Bühnen enthalten). Mit diesem System kann die Höhe der Arbeitsbühne oder des Regals auf eine für den Bediener geeignete Höhe eingestellt werden. In der Regel werden die Halterungen der Arbeitsbühne 900 mm von den Bodenprofilen entfernt angebracht, dies kann jedoch an die Bedürfnisse der Endnutzer angepasst werden. Die Aluminium-Regal-/Gerüstlatten sind in zwei Längen erhältlich: (4'): 1240 mm „D2002“ und (6'): 1860 mm „D2003“. Diese Latten können zu jeder gewünschten Gerüstlänge kombiniert werden, d. h. 4'+6' = 10' usw.
15	OPTIONALER ARBEITSTISCH	
16	LETZTE SCHRITTE	Nachdem der Hauptteil der Konstruktion fertiggestellt ist, können Sie nun Fallrohranschlüsse und Traufstopfen hinzufügen.

Abschnitt Ref	Teil - Nr.	Abschnitt	Größe (mm)	5 I 6	5 I 8	5 I 10	5 I 12
---------------	------------	-----------	------------	-------	-------	--------	--------

1

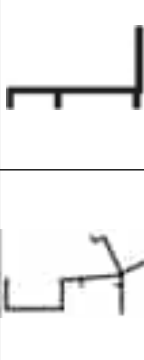
	D043	1894	1					
	D021	2514		1				
	D022	3134			1			
	D023	3754				1		
	D042	1897	1					
	D014	2517		1				
	D015	3137			1			
	D016	3757				1		
	D604	1316	2					
	D609	1160	2	3	4	5		
GUMMI	1000 (1 m)	5	7	9,5	12			
D174	N/A	2	2	4	4			



5' DWARF lean to

Abschnitt Ref	Teil - Nr.	Abschnitt	Größe (mm)	5 I 6	5 I 8	5 I 10	5 I 12
---------------	------------	-----------	------------	-------	-------	--------	--------



2

+

3

	D854L	1744				1	
	D854R					1	
GUMMI		1000 (1 m)				31	
D174		N/A				8	

5

	D045	1897	1				
	D007	2517		1			
	D008	3137			1		
	D009	3757				1	
D065	1744	2	3	4	5		
GUMMI		1000 (1 m)	7	11	14	18	



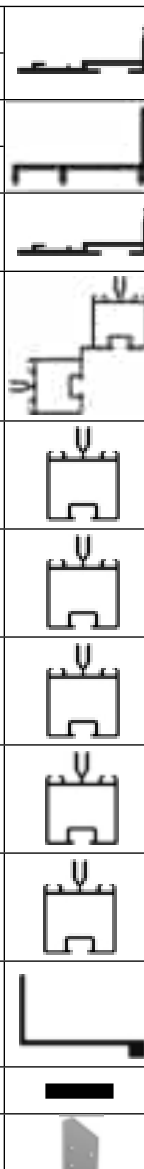

2

+

3

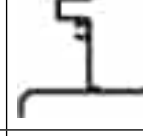
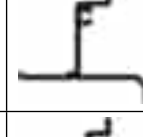
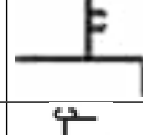
	D039L	1625				1?	
	D039R					1?	
	D668					1?	
	D669		1004			1?	
	D628	650			1		
	D608	1160			2		
	D655	1906			1		
	D656	1610			1		
	D657	1314			2		
	D670	2210			1		
	D675	2506			1		
	D110	1585			1		
	D626	1497			2		
D149	N/A			2			

7

D866		639	1	1	2	2	
D863L		613	1	1	2	2	
D863R		613	1	1	2	2	
D862		593	1	1	2	2	
D079 PLUS FLUFF		590	1	1	2	2	
D114		N/A	2	2	4	4	
D220 PLUS FS6060 SCHRAUBE		N/A	2	2	4	4	
D205		N/A	2	2	4	4	

Abschnitt Ref	Teil - Nr.	Abschnitt	Größe (mm)	5 I 6	5 I 8	5 I 10	5 I 12
---------------	------------	-----------	------------	-------	-------	--------	--------

8	D090 + D347 Schloss = D301		1824		1		
	D094		1824		1		
	D096 + D217 Rad = D307		611		1		
	D095		611		1		
	D097		611		1		
	D232		905		2		
	D233		797		2		
	P053		N/A		1		
	D225		610		1		
	D840B		4000		1		

HAUPTTRAHMENMENGEN ENTLÜFTUNGEN / TÜREN usw. SEPARAT		FS6505 HEX 12 mm	20	23	26	29
		FS6506 HEX 16 mm	37	38	39	40
		FS6504 M6	57	61	65	69



5' DWARF lean to

Abschnitt Ref	Teil - Nr.	Abschnitt	Größe (mm)	5 I 6	5 I 8	5 I 10	5 I 12
---------------	------------	-----------	------------	-------	-------	--------	--------

9	1	D618		1144	2	3	4	5
	2/3	D658		1314	2			
	3	D659		1610	1			
	2	D660		311	1			
	3	D661		1906	1			
	2	D662		600	1			
	5	D870		601	2	3	4	5
	5	D876		1152	2	3	4	5
	2/3	D610		1160	2			
	1	D620		1144	2			
	2	D814		1883	2			
	5	D871		601	2			
5	D877	1152	2					
2/3	D614		1162	2				
1	D619		1144	4	5	6	7	
2/3	D663		1316	2				
3	D664		1610	1				
3	D665		1908	1				
2	D666		602	1				
2	D667		313	1				
5	D811		1754	4	5	6	7	
2	D836		1883	2				

11	D864		590	1			
	D860		1240	1			
	D087		587	1			
	D084		1270	1			
	D083		1270	1			
	D627		114	1			
	D163		90	2			
	D154		N/A	1			

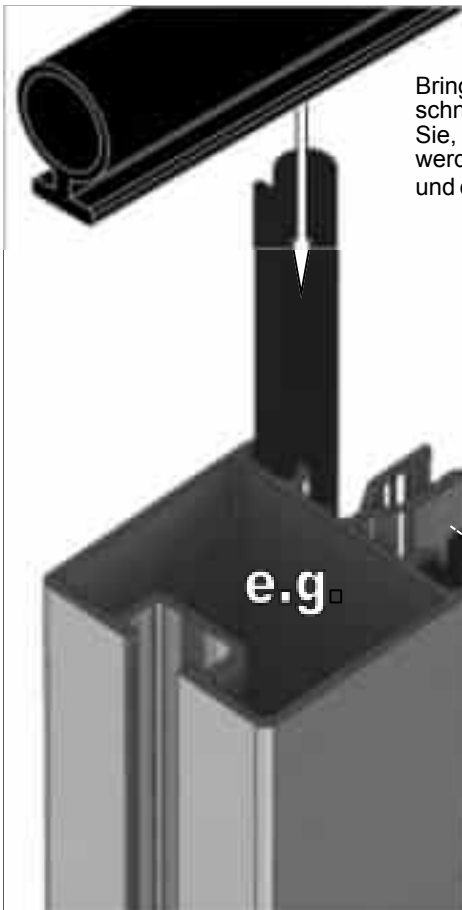

Bringen Sie Gummiprofile in jedem Glasprofil an und schneiden Sie sie auf die richtige Länge zu. Beachten Sie, dass einige Kanäle des Glasprofils nicht verwendet werden. Dies betrifft die Vorderwand, die Rückwand und die Ecken. Siehe die BEISPIELE nebenstehend.

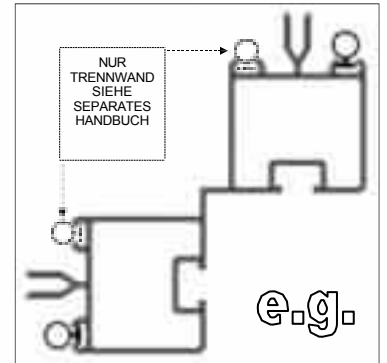
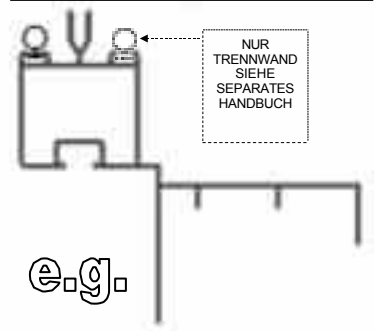
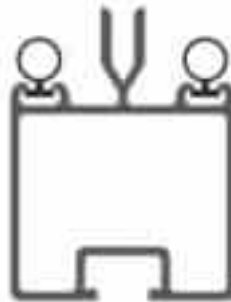



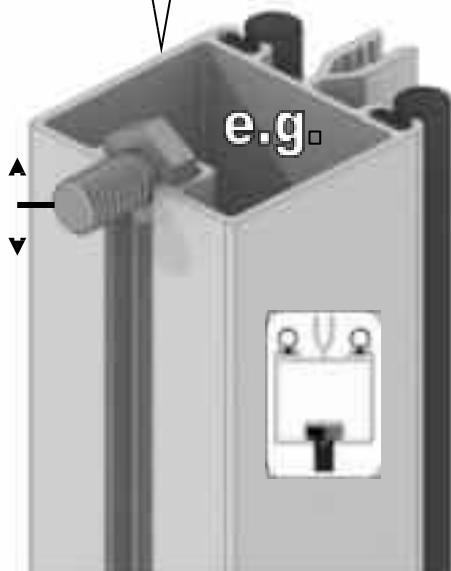
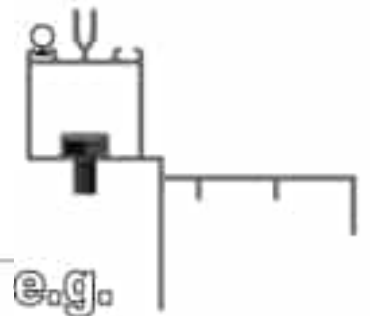

Robinsons hat die Schrauben mit Vierkantkopf durch Schrauben mit Sechskantkopf und einer Länge von 12 mm oder 16 mm ersetzt. Setzen Sie diese in die Schlitz der Glasprofile ein. Anschließend müssen

Die Bolzen werden durch Löcher in Pfetten, Schwellen usw. gesteckt. Gegen Ende der Bauarbeiten werden auch (rechteckige) Hammerkopfbolzen verwendet, um Teile am Rahmen zu befestigen. Diese Bolzen können im Gegensatz zu den quadratischen Standardbolzen nachträglich montiert werden.

Wenn in der Anleitung ein Bolzen mit quadratischem Kopf abgebildet ist, interpretieren Sie diesen bitte als Ersatzbolzen mit Sechskantkopf.



	ORIGINAL QUADRATISCHER KOPF		NEUER SECHSKANT KOPF
10 mm		12 mm	
15		16	

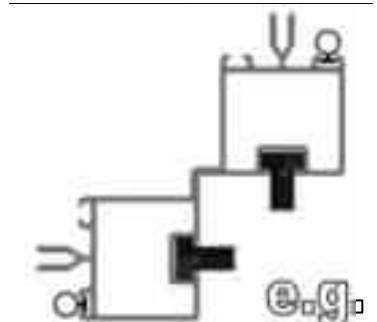

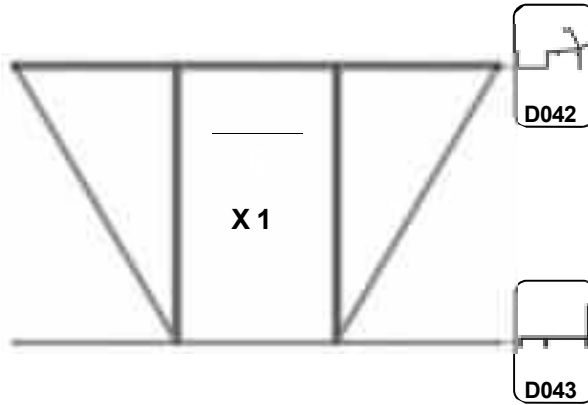
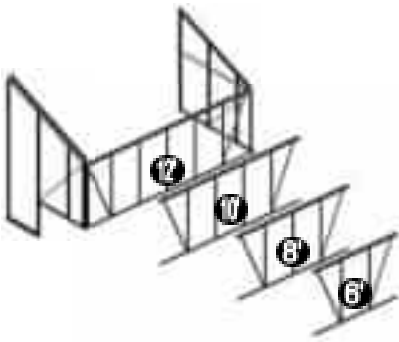

6 X 1 DWARF		
Teil - Nr.	mm	Menge
D042	1897	1
D043	1894	1
D609	1160	2
D604	1316	2
D174		2
M6-12 mm		2
M6-16 mm		4
M6-MUTTER		6
Gummi	1000	5

e.g. 1

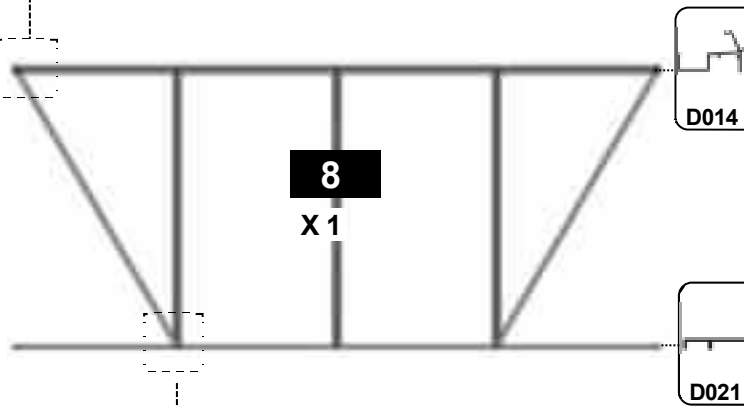

8 X 1 DWARF		
Teil - Nr.	mm	Menge
D014	2517	1
D021	2514	1
D609	1160	3
D604	1316	2
D174		2
M6-12 mm		3
M6-16 mm		5
M6-MUTTER		8
Gummi	1000	7

e.g. 2

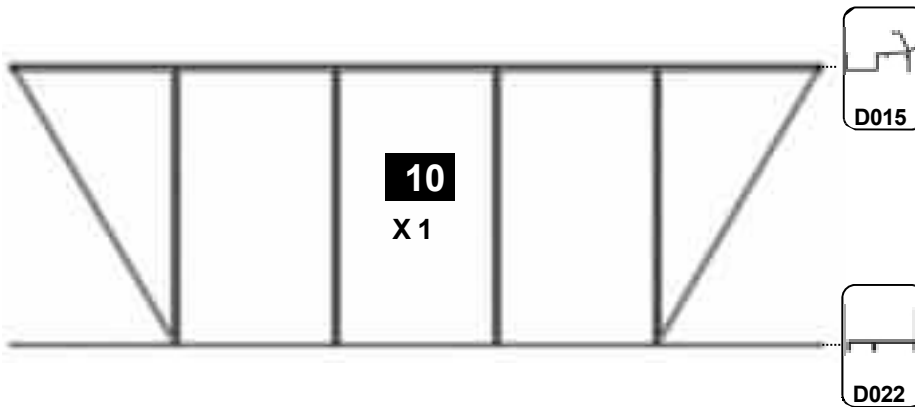

10 X 1 DWARF		
Teil - Nr.	mm	Menge
D015	3137	1
D022	3134	1
D609	1160	4
D604	1316	2
D174		4
M6-12 mm		4
M6-16 mm		6
M6-MUTTER		10
Gummi	1000	9,5

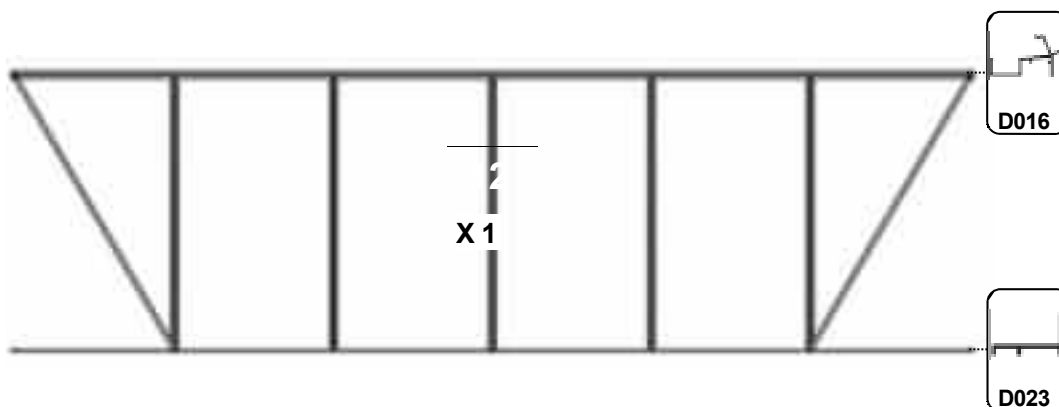

12 X 1 DWARF		
Teil - Nr.	mm	Menge
D016	3757	1
D023	3754	1
D609	1160	5
D604	1316	2
D174		4
M6-12 mm		5
M6-16 mm		7
M6-MUTTER		12
Gummi	1000	12



Teil - Nr.	mm	Menge
D608	1160	1
D626	1497	1
D628	650	1
D657	1314	1
D669	1004	1
D670	2210	1
D675	2506	1
D854R	1744	1

TÜR LINKS
AUSSEN-
ANSICHT

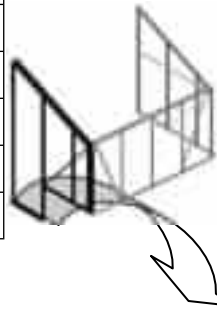

Teil - Nr.	mm	Menge
D149		1
D174		3
D227		17 m
M6X12		9
M6X16		11
M MUTTER	6	20

TÜR RECHTS
AUSSEN-
ANSICHT

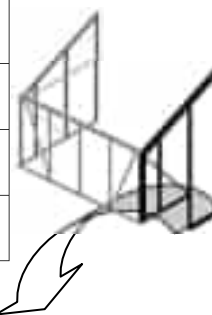

Teil - Nr.	mm	Menge
D608	1160	1
D626	1497	1
D628	650	1
D657	1314	1
D668	1004	1
D670	2210	1
D675	2506	1
D854L	1744	1

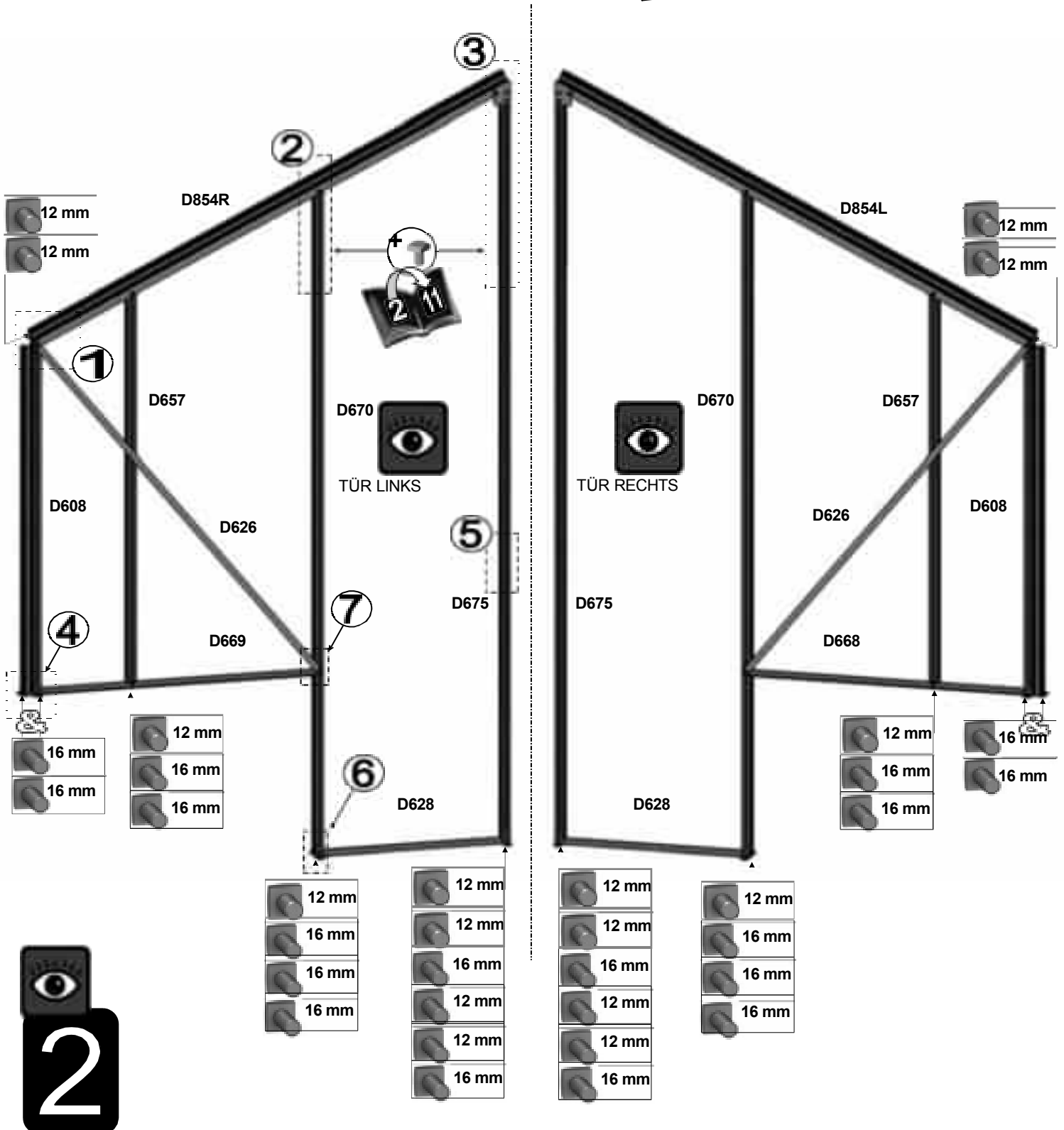

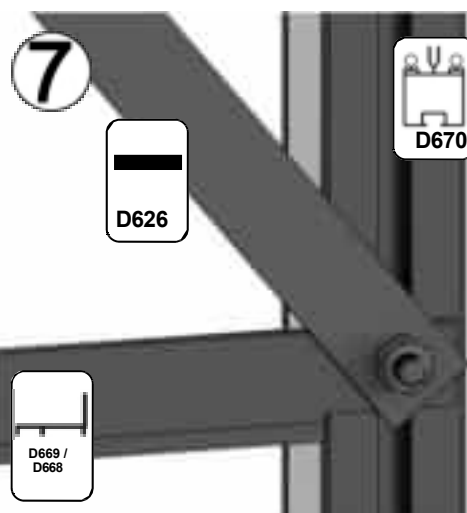
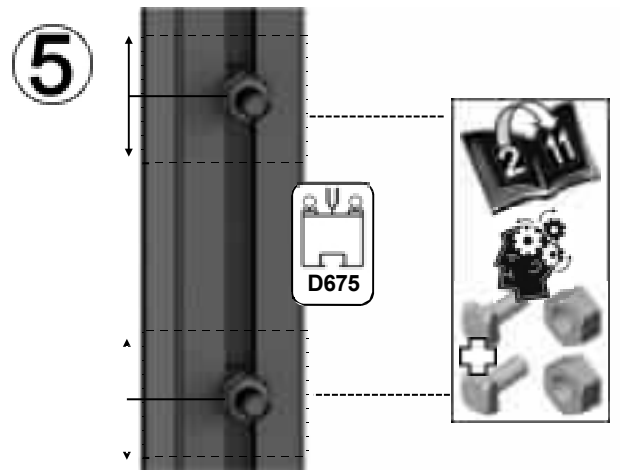
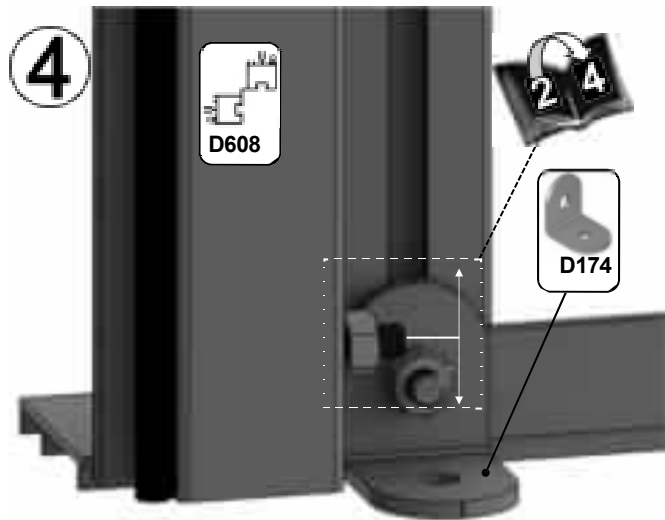
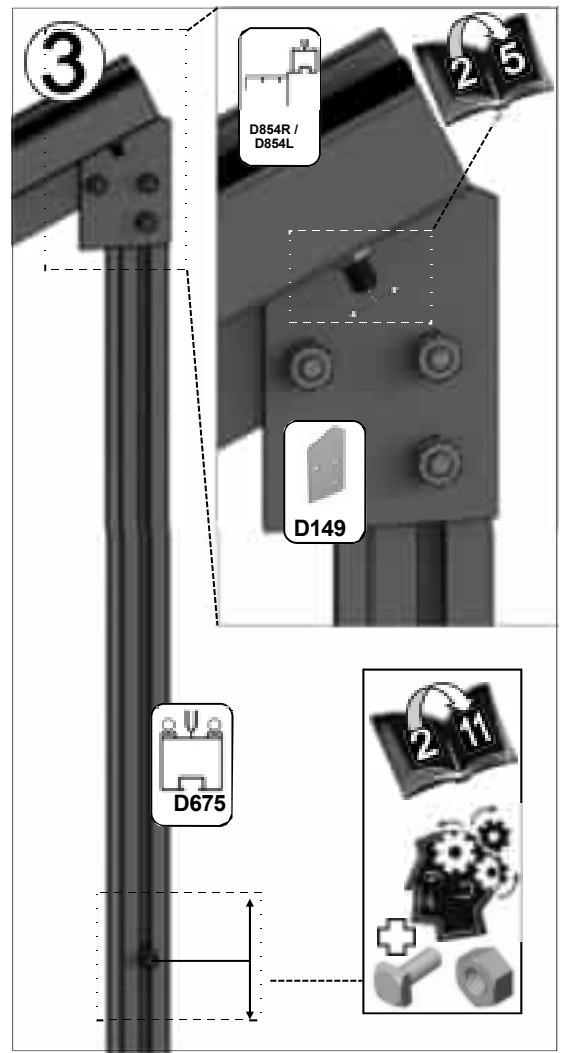
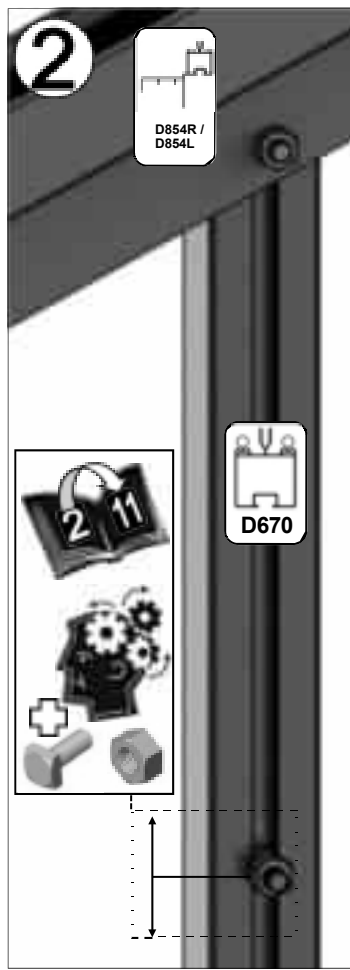
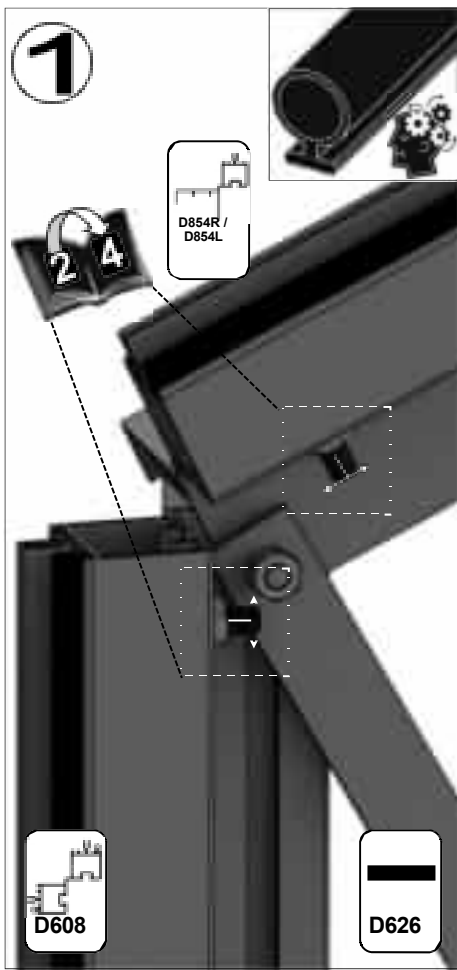

Teil - Nr.	mm	Menge
D039L	1625	1
D110	1585	1
D608	1160	1
D626	1497	1
D655	1906	1
D656	1610	1
D657	1314	1
D854L	1744	1

TÜR LINKS
AUSSENAUSICHT
↑

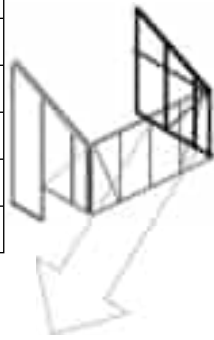

Teil - Nr.	mm	Menge
D149		1
D174		2
D227		14 m
M6X12		7
M6X16		11
M6MUTTER		18

TÜR RECHTS
AUSSENAUSICHT
↑

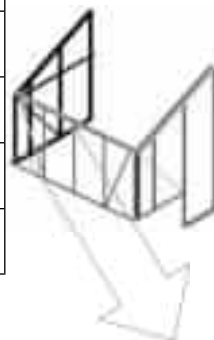

Teil - Nr.	mm	Menge
D039R	1625	1
D110	1585	1
D608	1160	1
D626	1497	1
D655	1906	1
D656	1610	1
D657	1314	1
D854R	1744	1

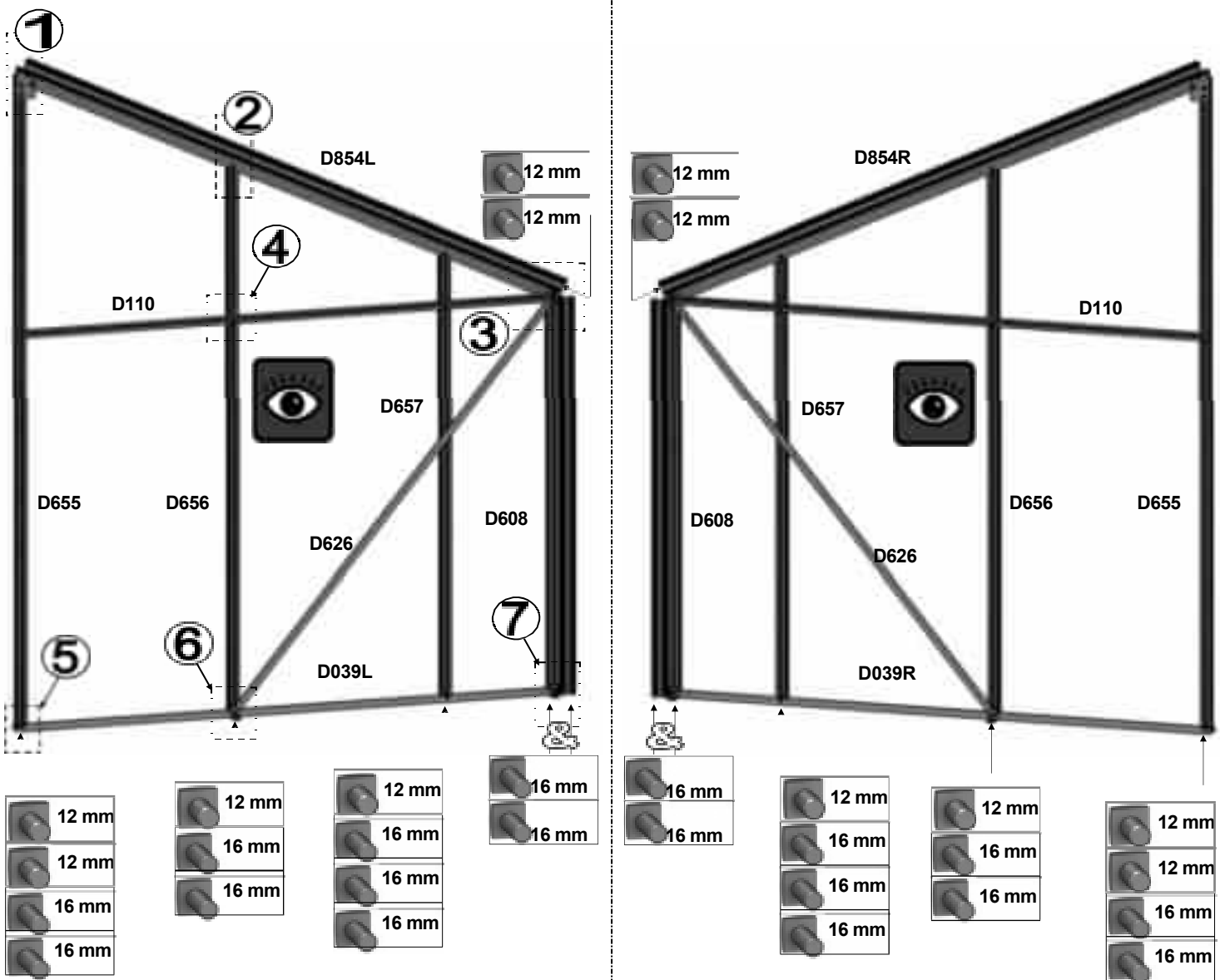

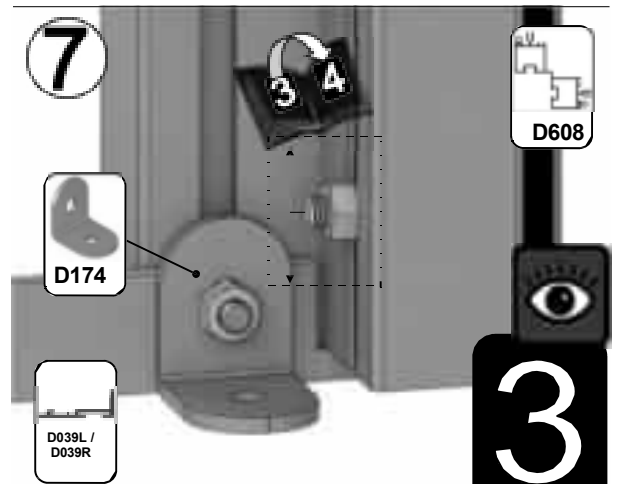
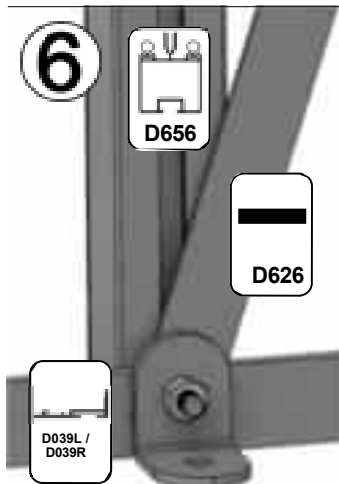
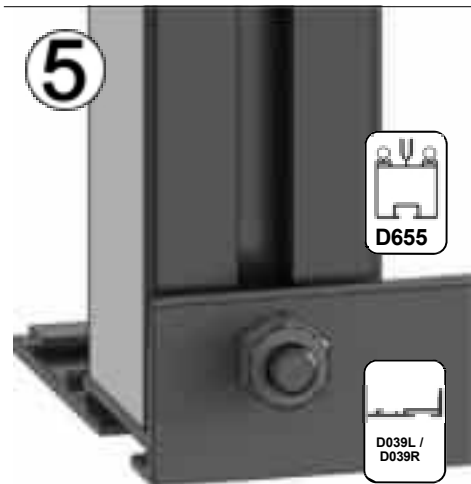
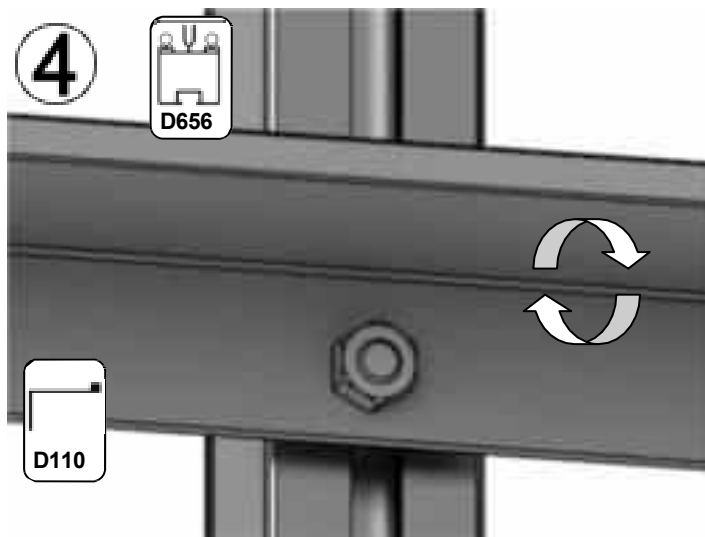
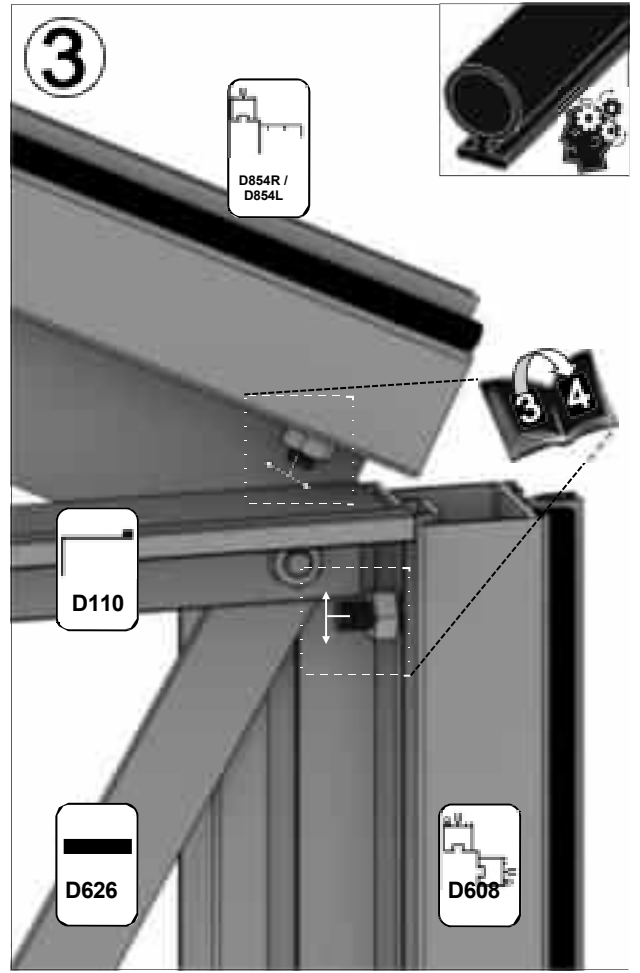
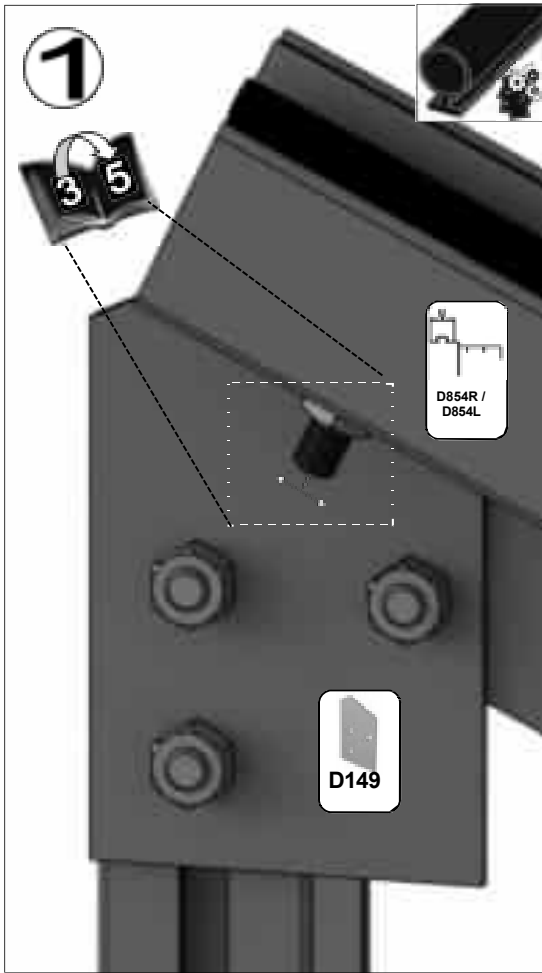

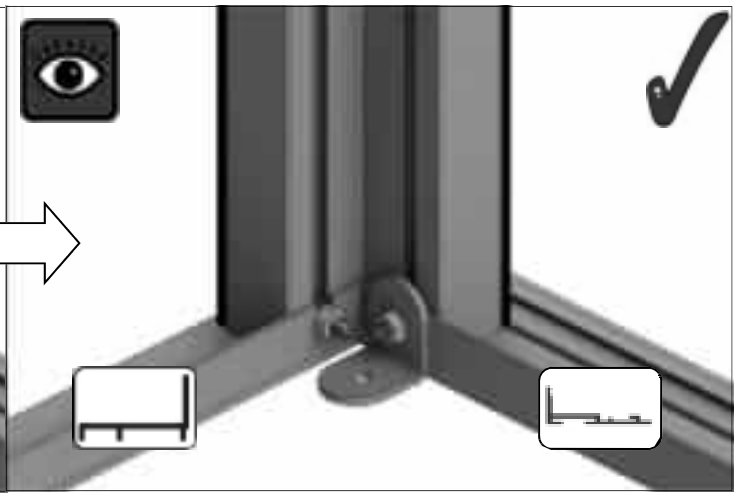
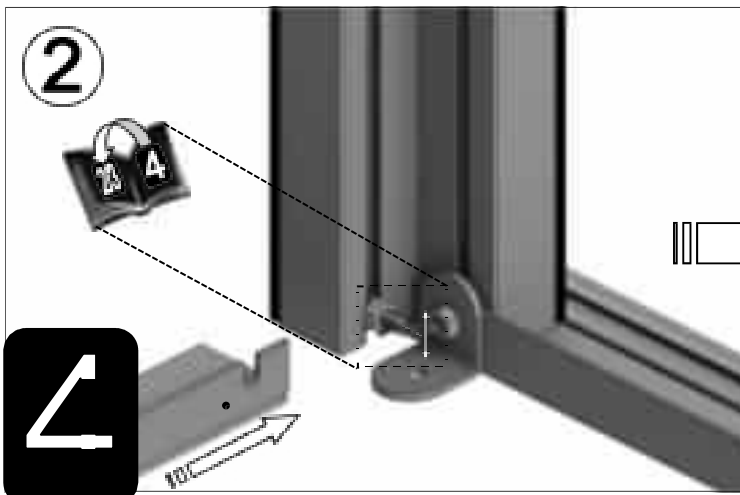
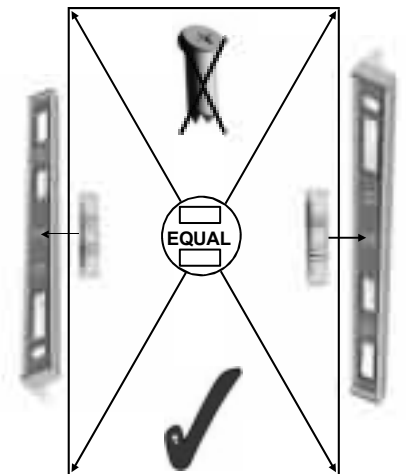
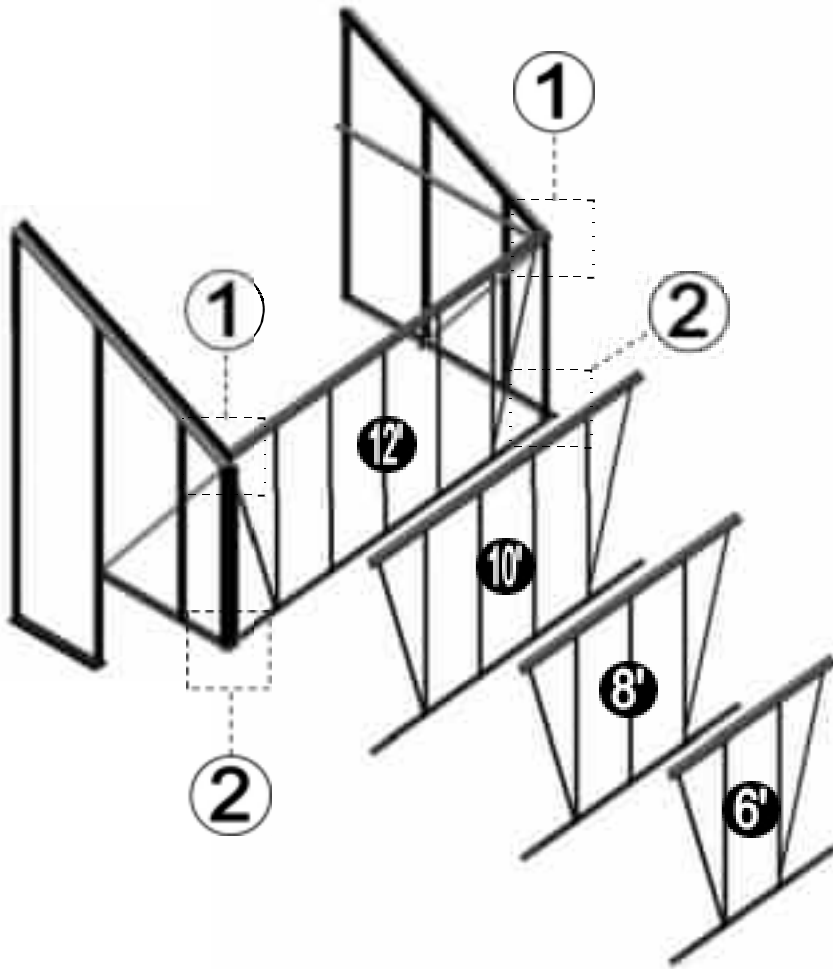
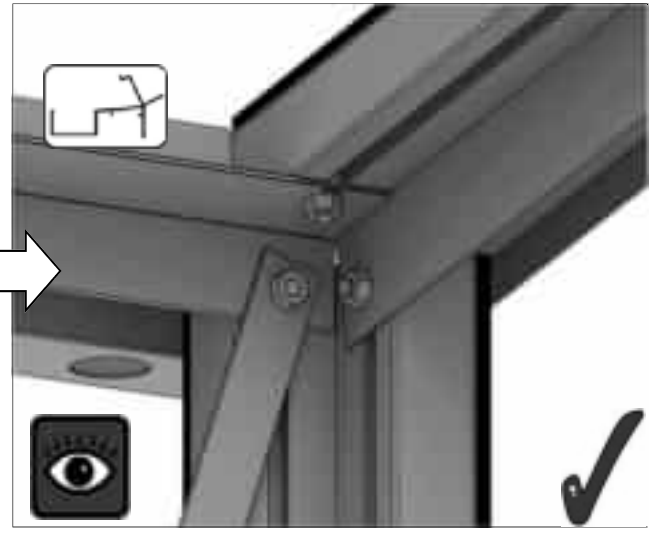
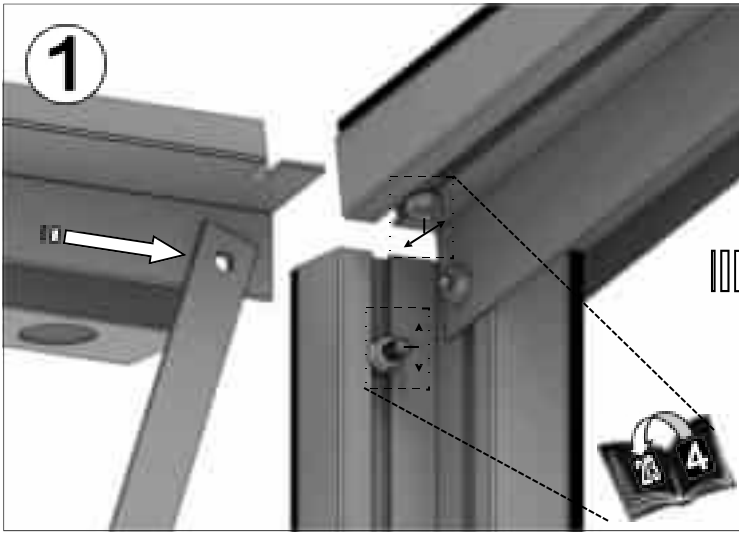

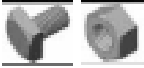

6  4

Teil - Nr.	mm	Menge
D045	1897	1
D065	1744	2
D126	445	2
GUMMI	1000	7

8  6

Teil - Nr.	mm	Menge
D007	2517	1
D065	1744	3
D126	445	3
GUMMI	1000	11

10  8

Teil Nr.	mm	Menge
D008	3137	1
D065	1744	4
D126	445	4
GUMMI	1000	14

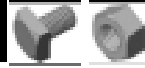
12  10

Teil - Nr.	mm	Menge
D009	3757	1
D065	1744	5
D126	445	5
GUMMI	1000	18

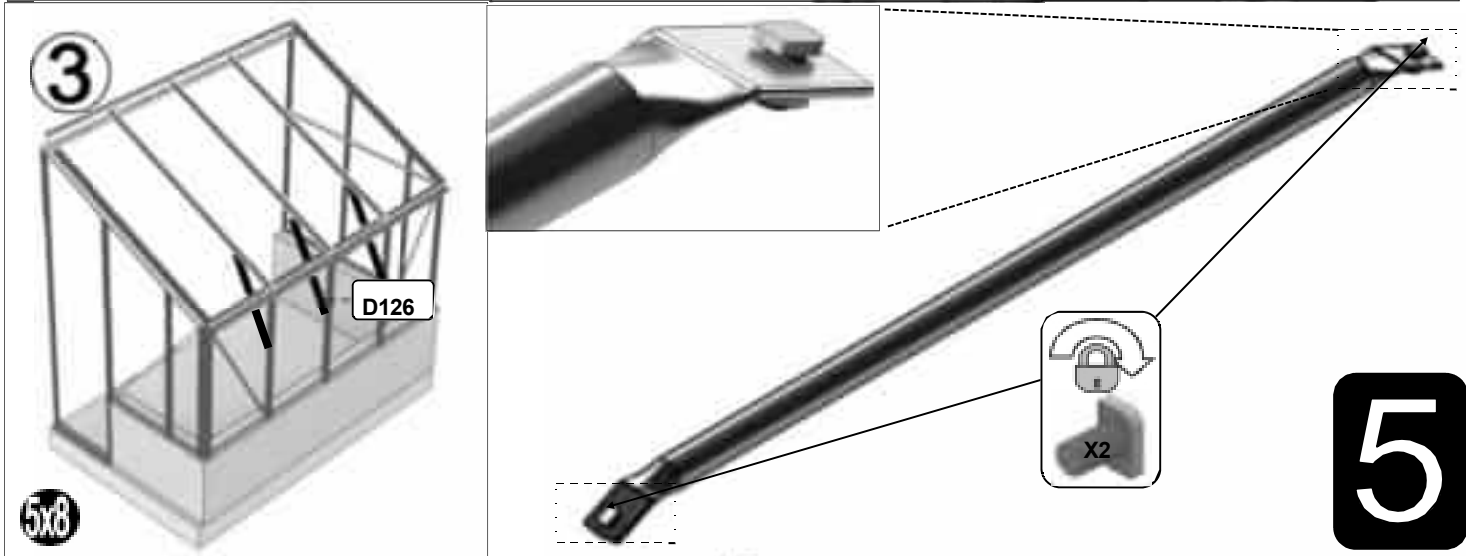
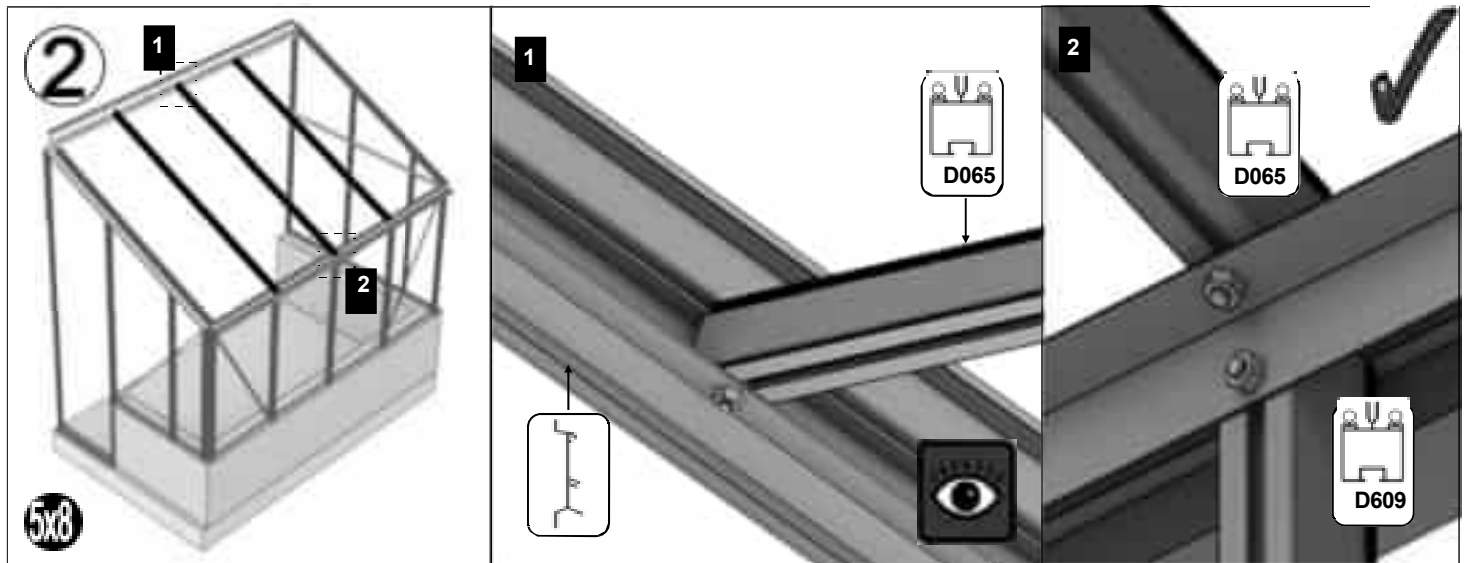
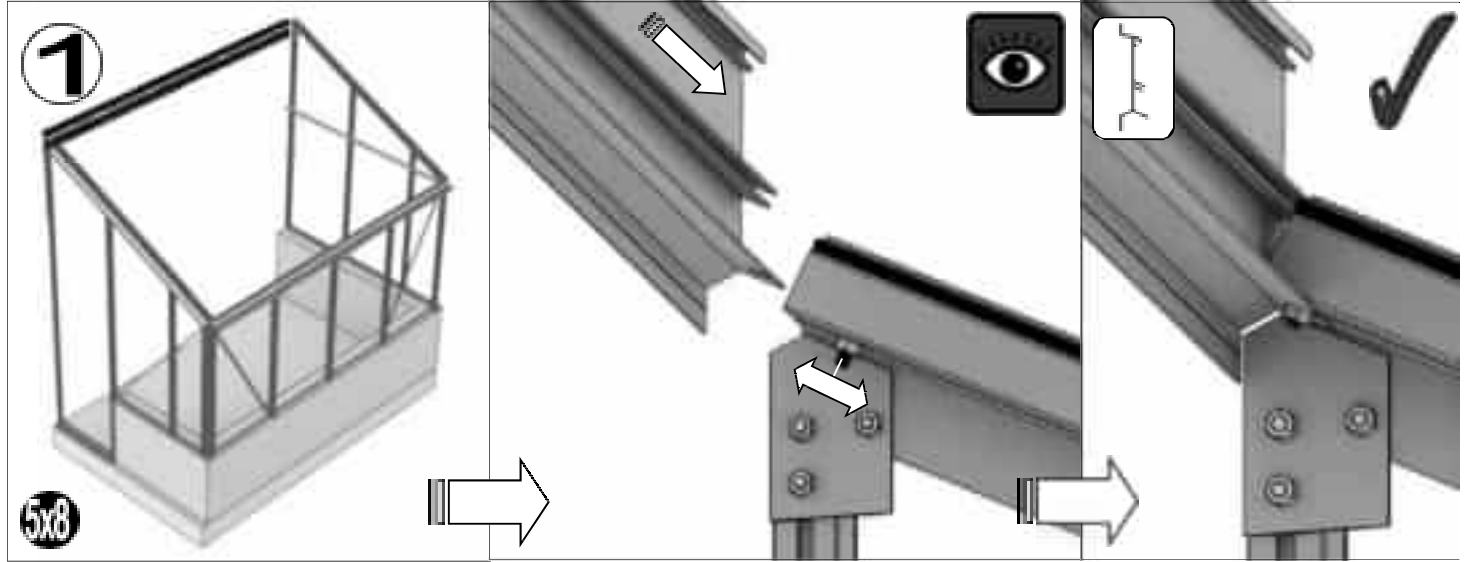

5

1

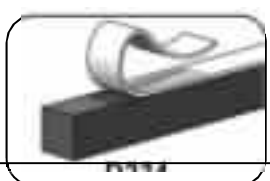
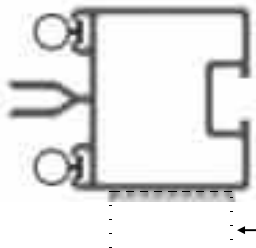
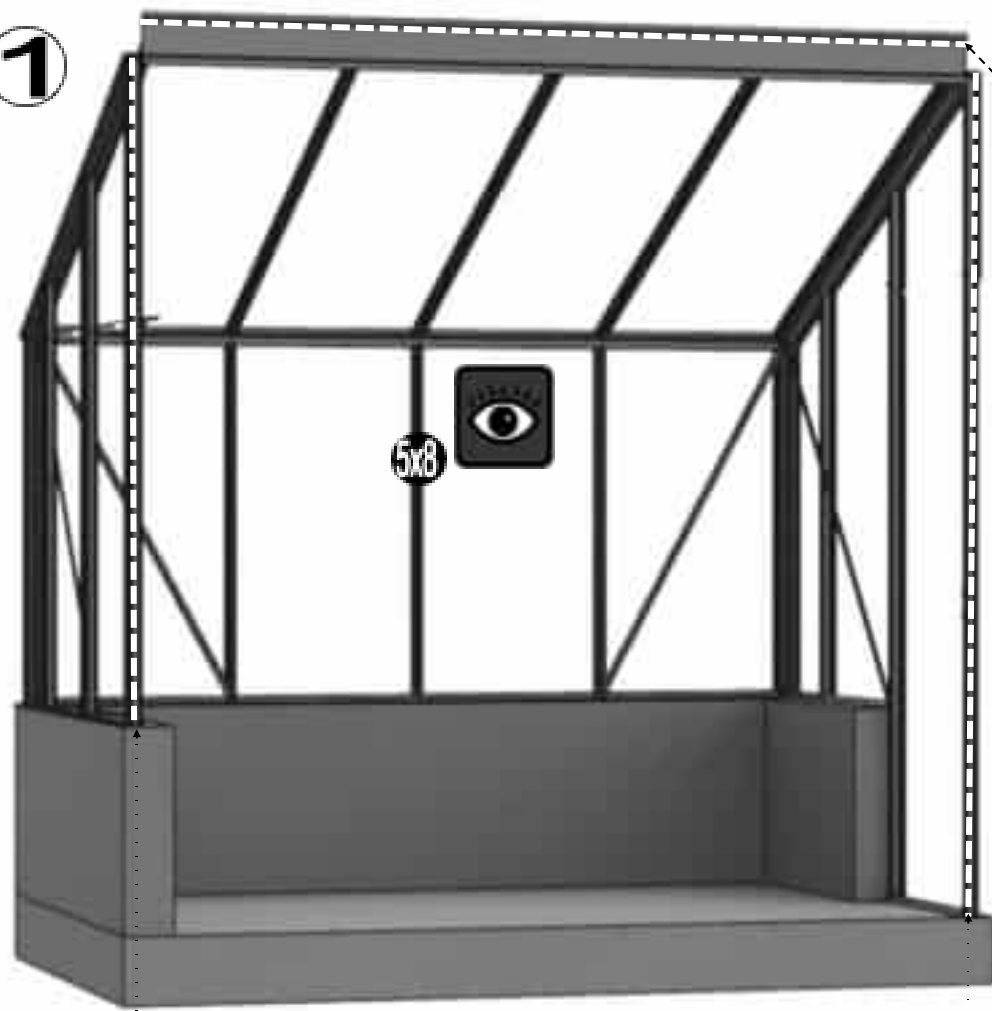

D234

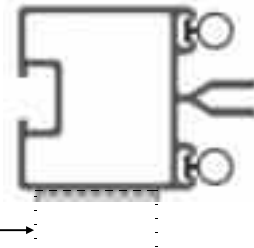

2

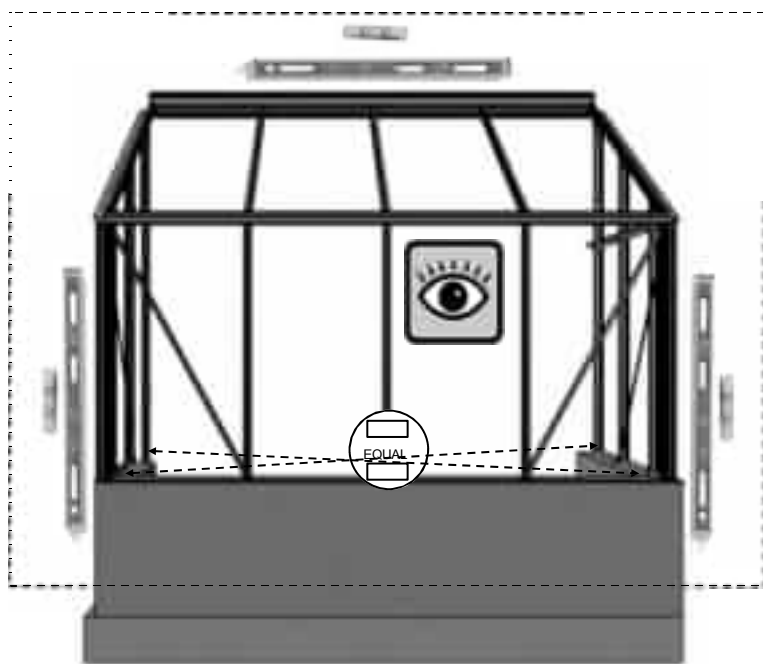

6

Teil - Nr.	mm	Menge			
		5x6	5x8	5x10	5x12
SYSCR3	75	10	11	12	13
SYRAWL	50	10	11	12	13



3

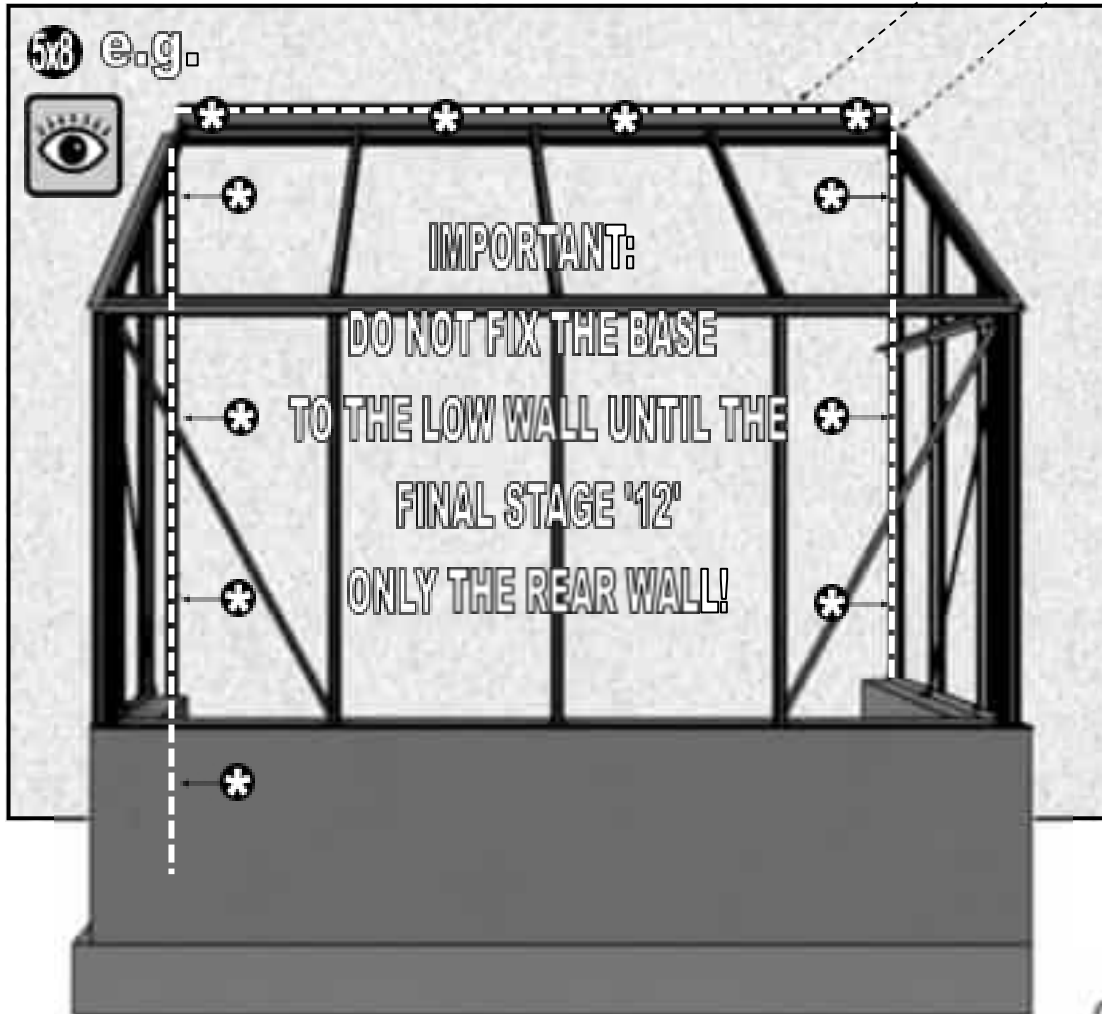

=

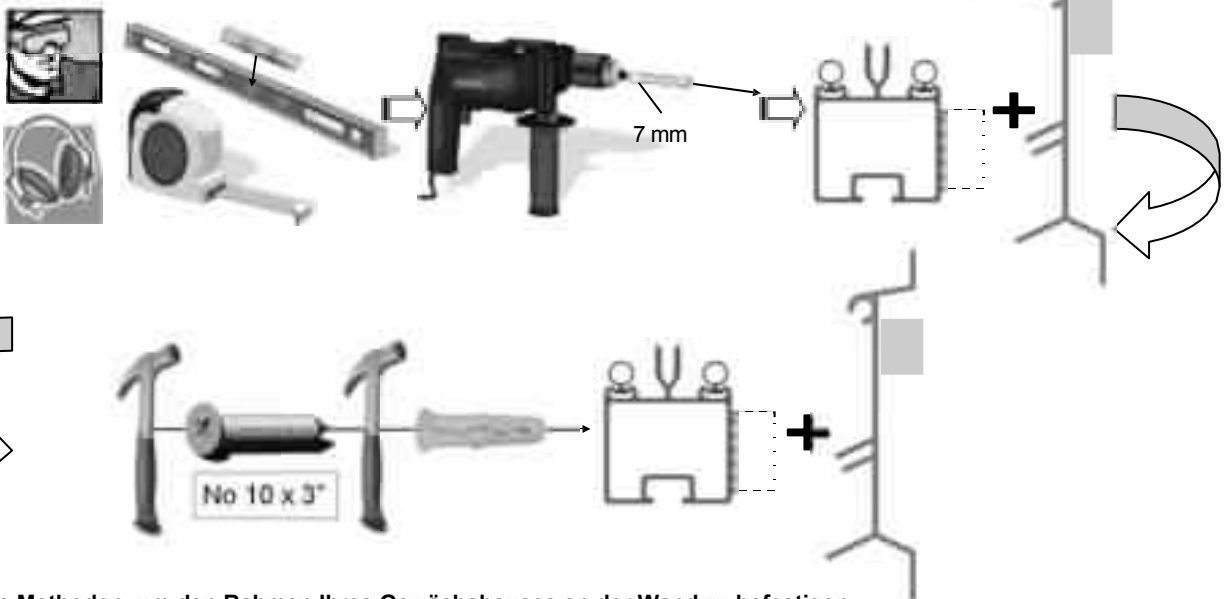

Es gibt verschiedene Methoden, um den Rahmen Ihres Gewächshauses an der Wand zu befestigen.

- 1) Bohren Sie mit einem 7-mm-Bohrer/Bohrhammer und einem 7-mm-Mauerbohrer durch die vertikalen Wandstangen. Befestigen Sie die Wandstangen mit 3"-Schrauben.
- 2) Bohren Sie mit einem 7-mm-Bohrer durch die vertikalen Wandstangen und vergrößern Sie das Innenloch auf 10 mm. Befestigen Sie die Wandstangen mit 2"-Schrauben und verstecken Sie die Schraubenköpfe in den Stangen, um ein sauberes Finish zu erzielen.
- 3) Befestigen Sie den Rahmen mit L-förmigen Halterungen und 2-Zoll-Schrauben an der Wand, ähnlich wie bei der Verankerung des Gewächshauses (z. B. Abschnitt 12).



Teil - Nr.		mm	Menge
D866		639	1
D863L		613	1
D863R		613	1
D862		593	1

Teil - Nr.		mm	Menge
D220 PLUS FS6060 SCHRAUBE		N/A	2
D205		N/A	2
BOLM6X12		12	4
MUTTER M6		M6	4
8 x 12 S/T FS6017		10	2
8 x 19 S/T FS6018		19	2

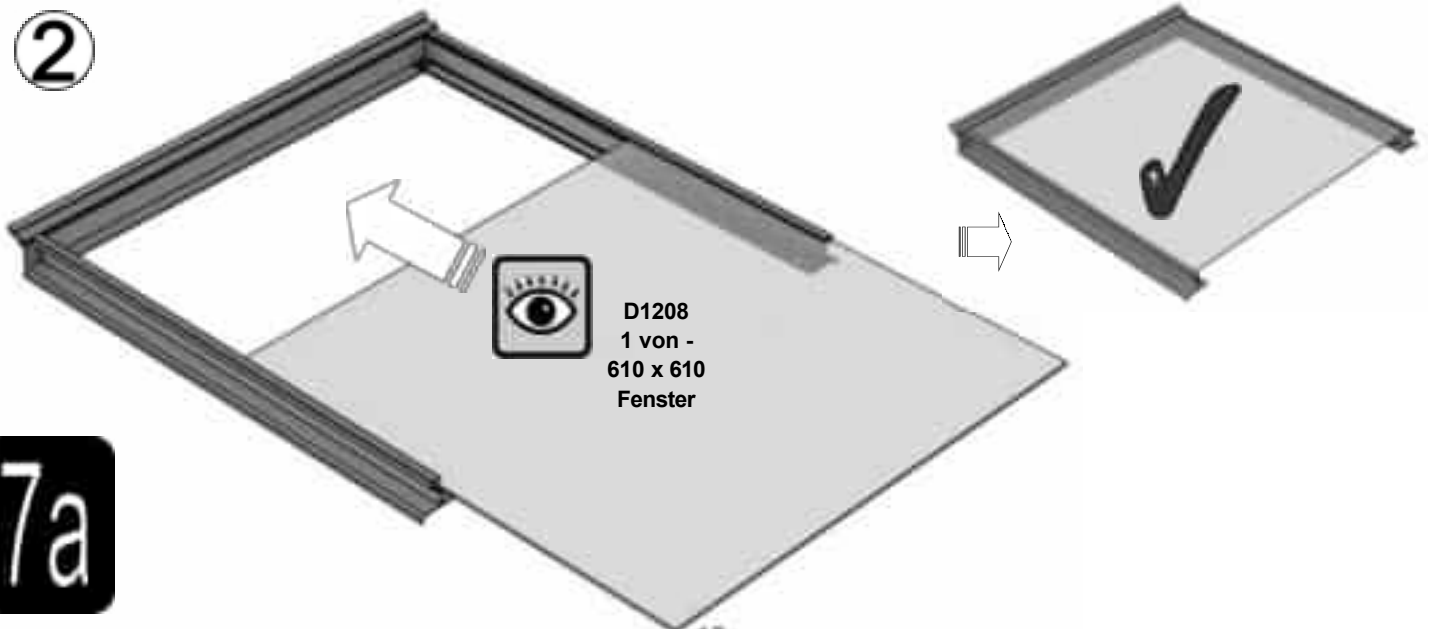
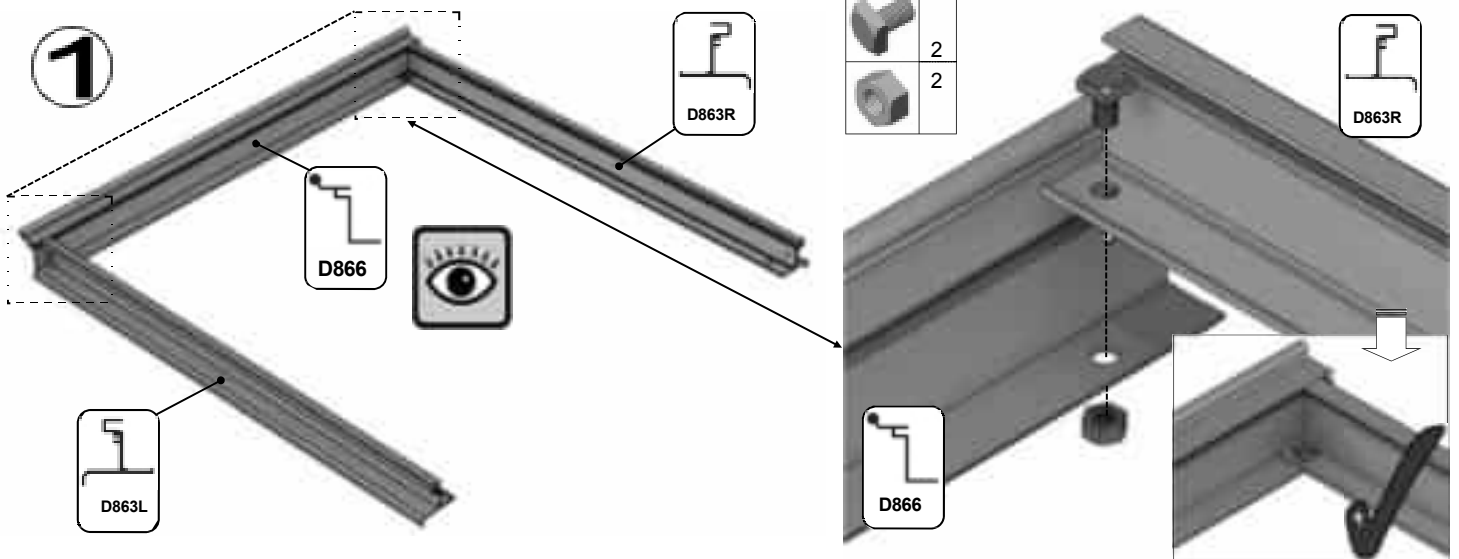

7a

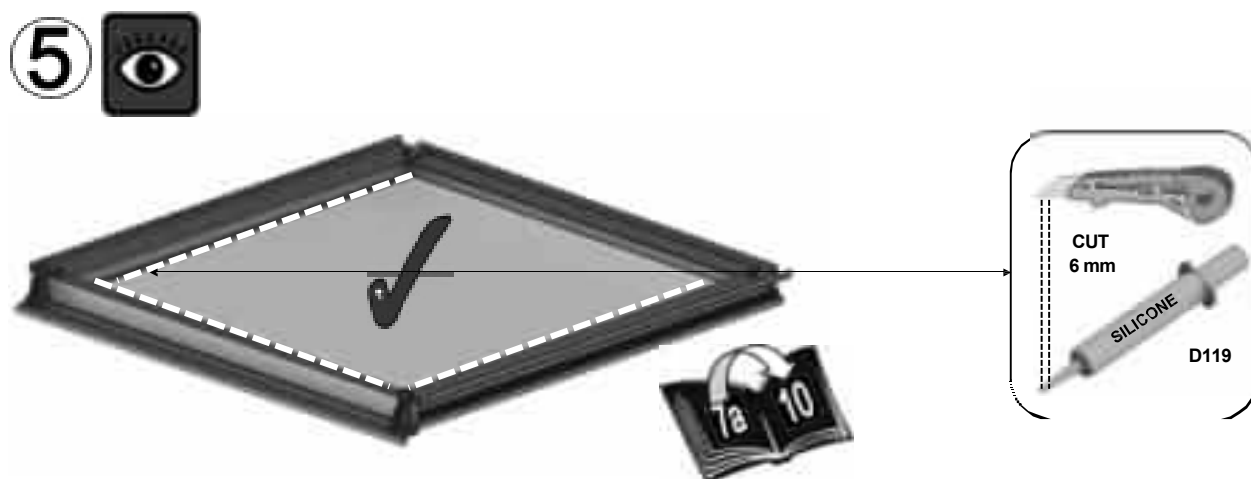
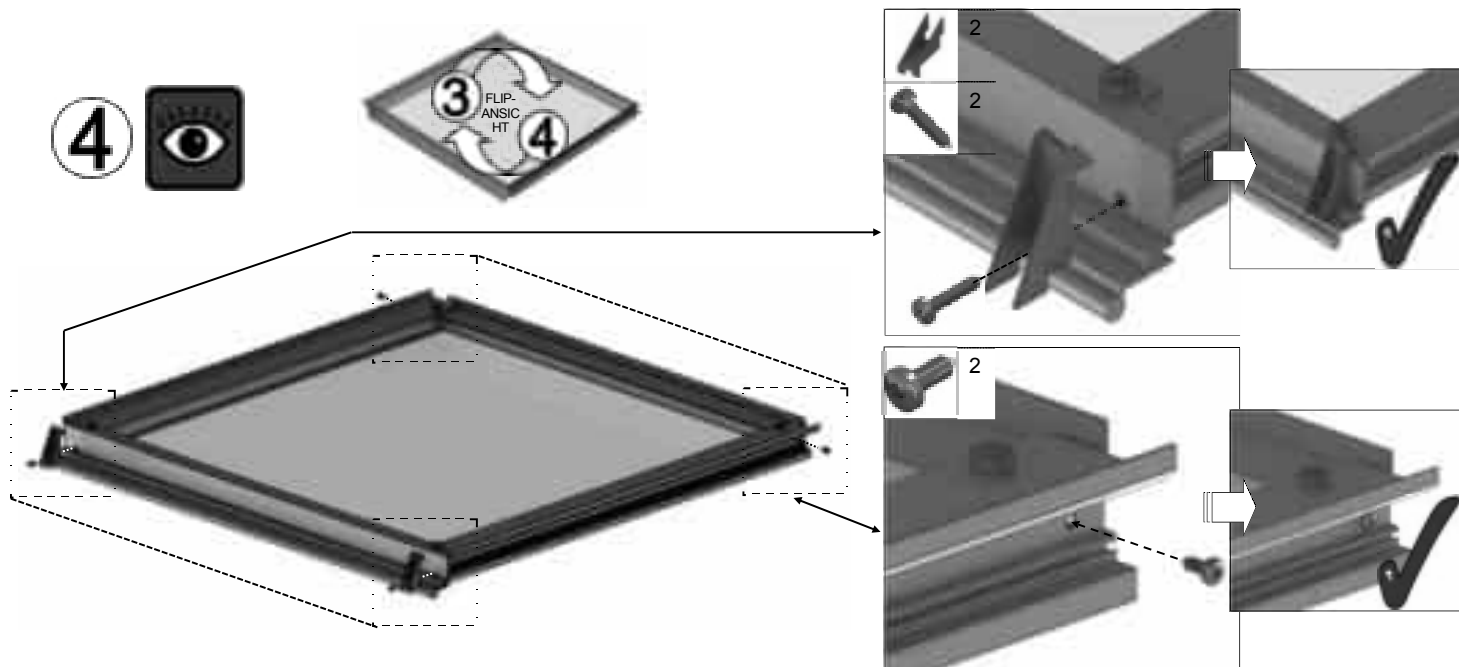
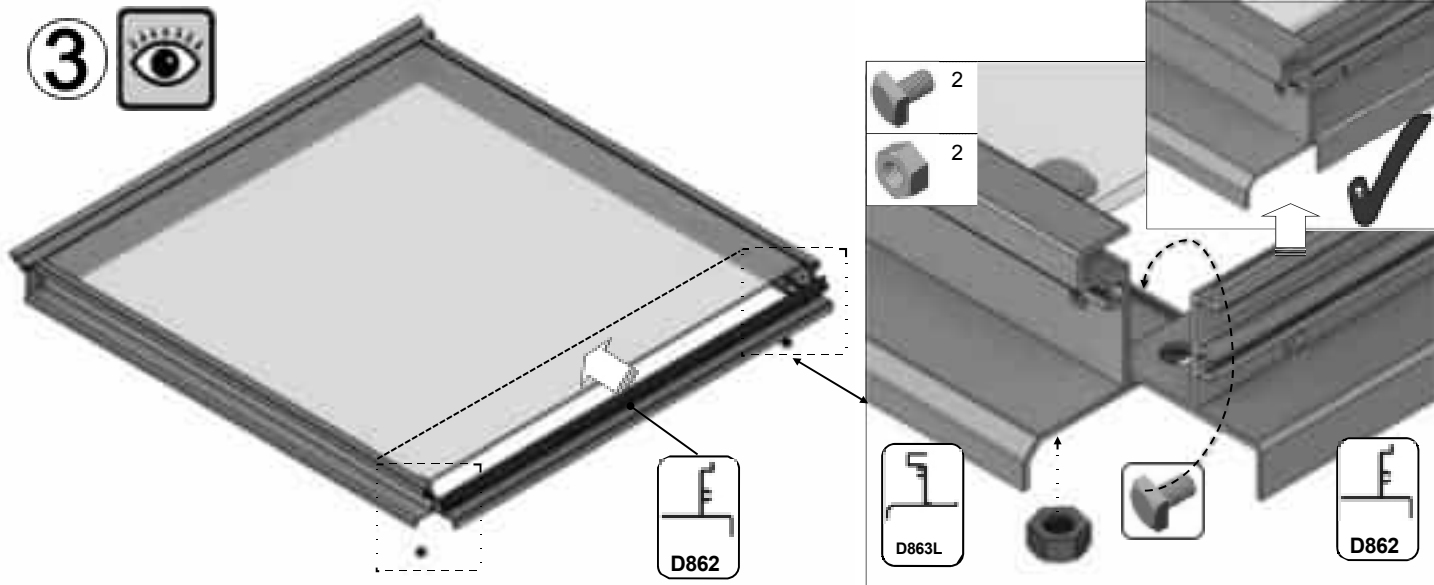

7a

1 vent
slam bar = {

Teil - Nr.		mm	Menge
M6X12		12	4
M6 Ernte		10	2
NUTM6		N/A	4

Teil - Nr.		mm	Menge
D079 PLUS FLUFF		590	1
D114		N/A	2

6

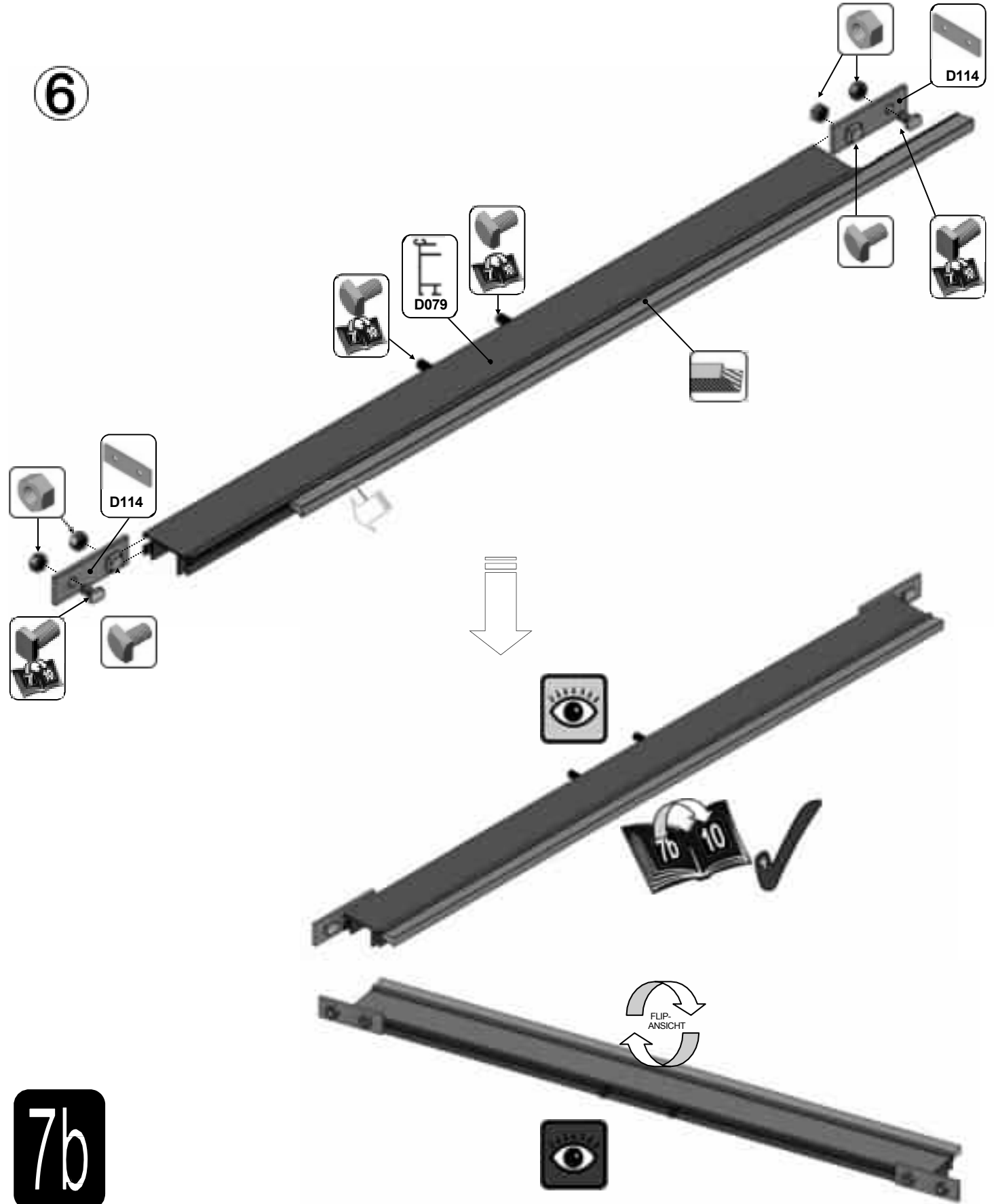

7b

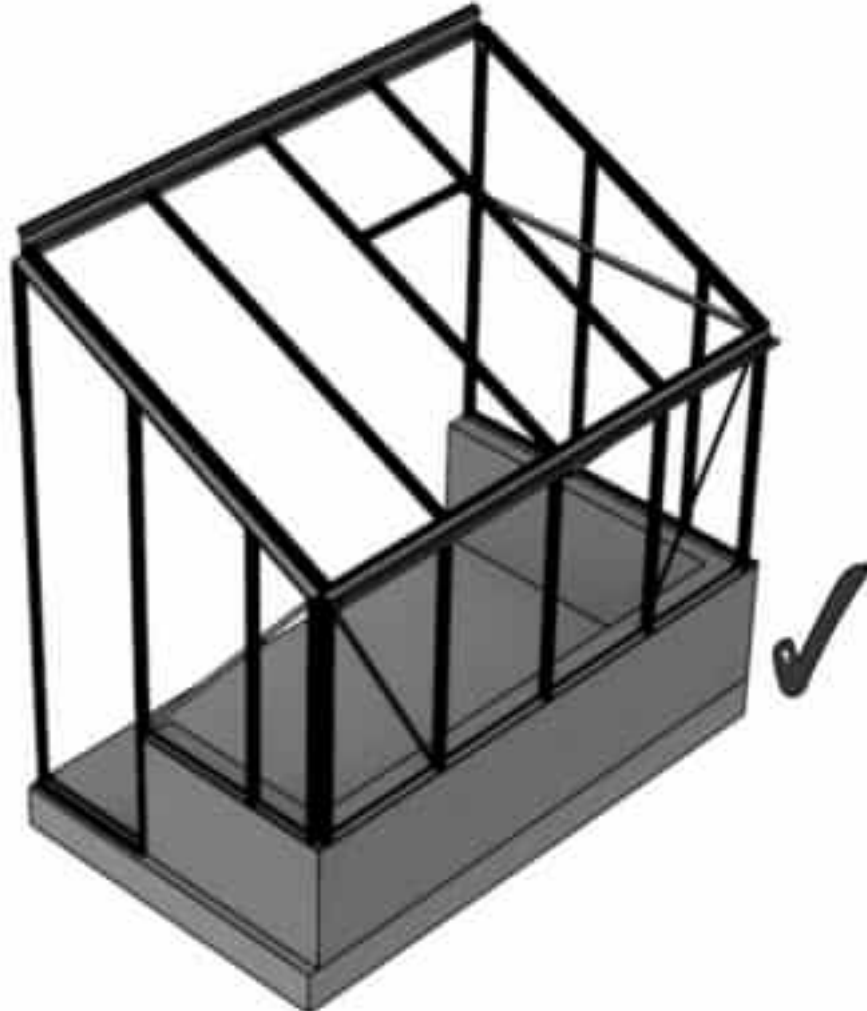
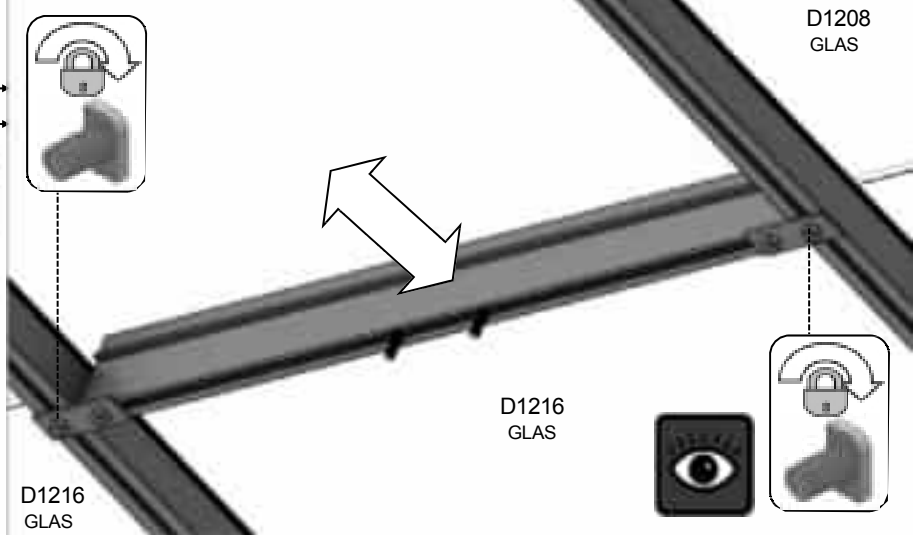
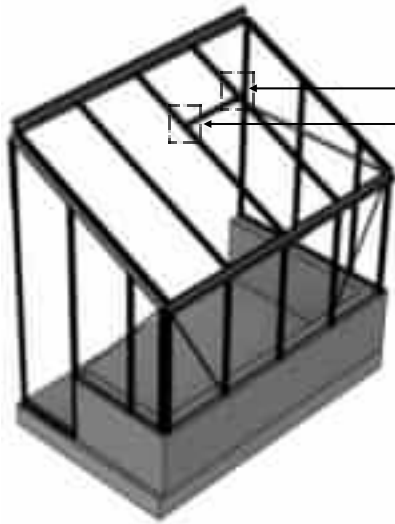

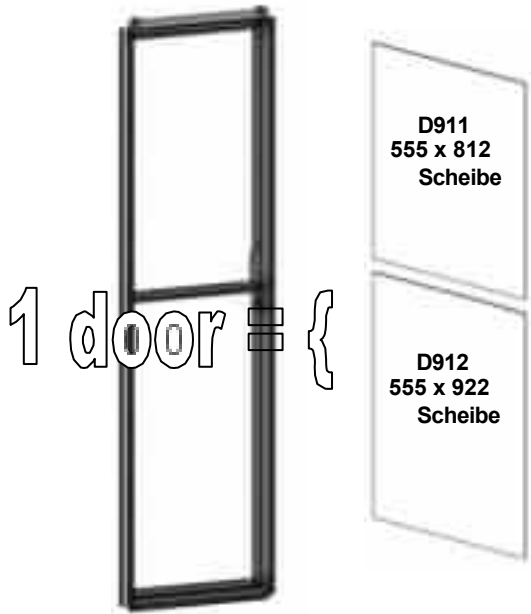

Teil - Nr.	mm	Q
D090 + D347 Schloss = D301	1824	1
D094	1824	1
D096 + D217 Rad = D307	611	1
D095	611	1
D097	611	1

Teil - Nr.	mm	Q
D232	905	2
D233	797	2
P053	N/A	1
D225	610	1
D840B	4000	1
D263 PACK	N/A	7
	N/A	7
D260 PACK	N/A	12

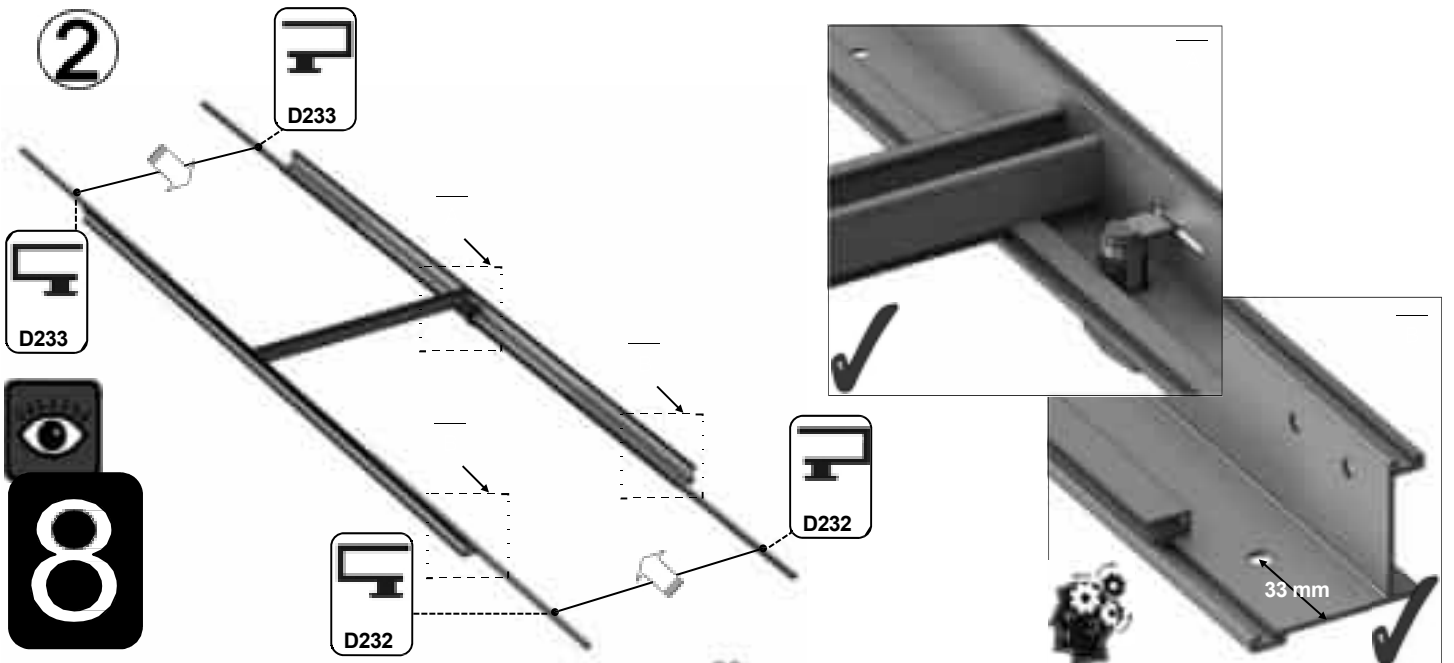
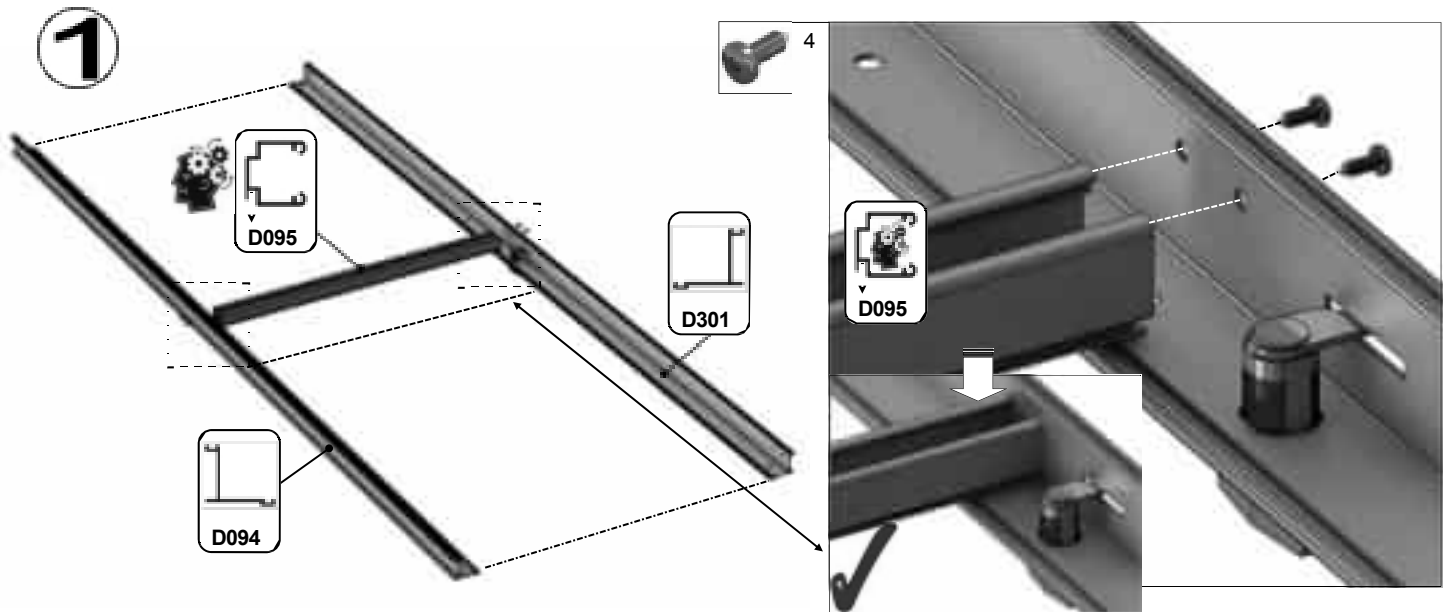

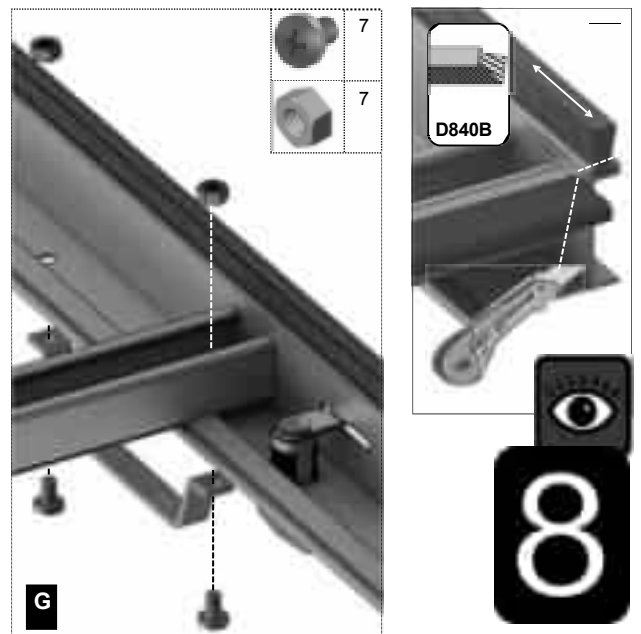
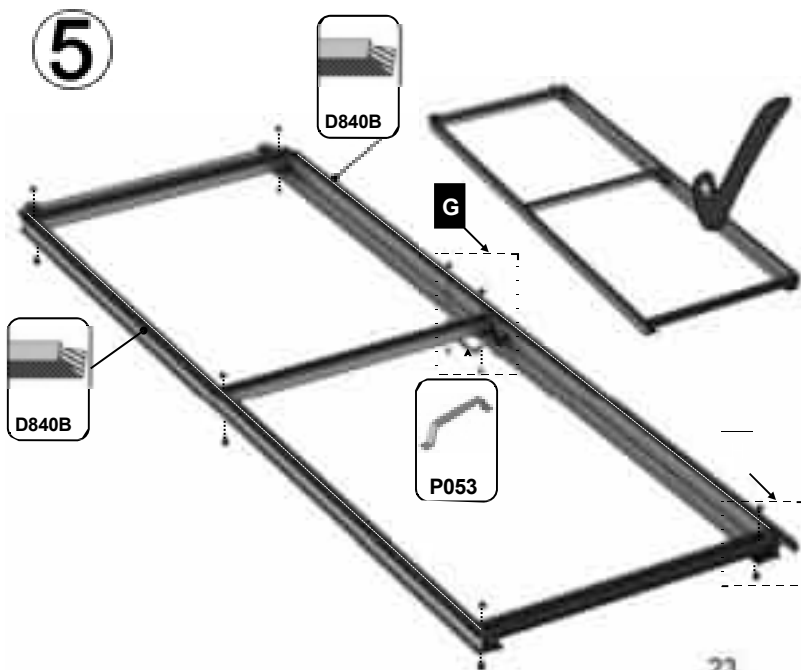
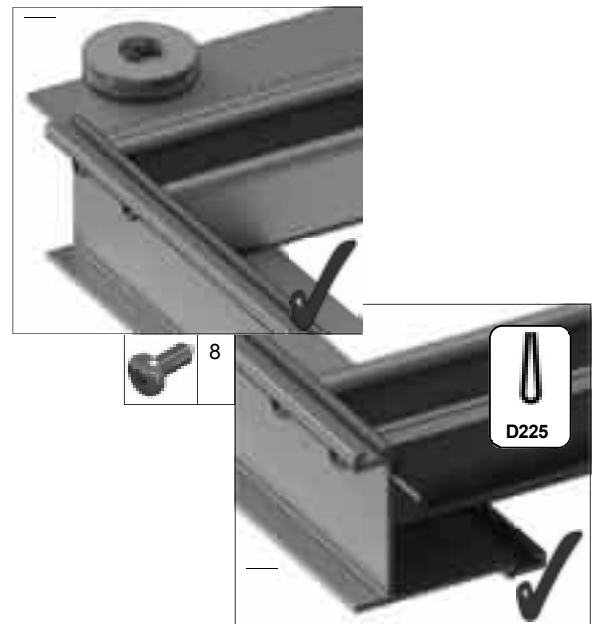
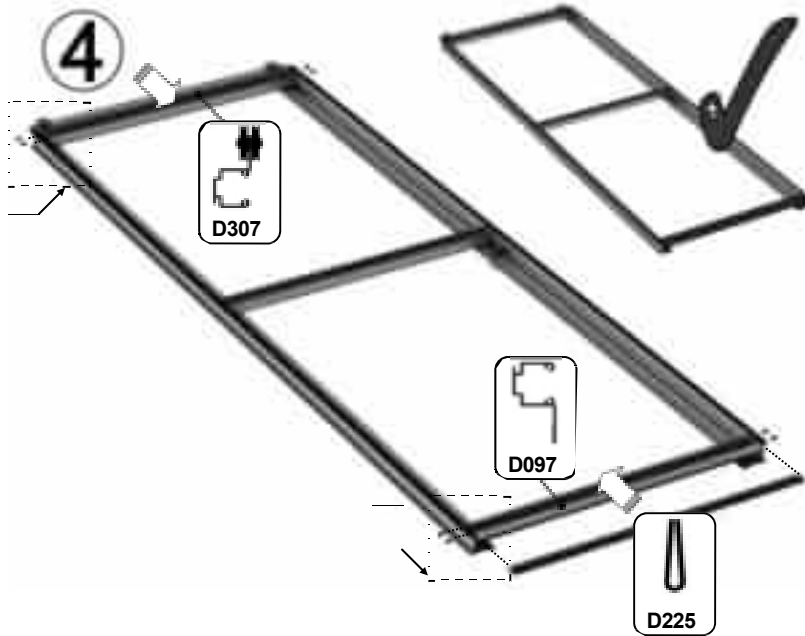
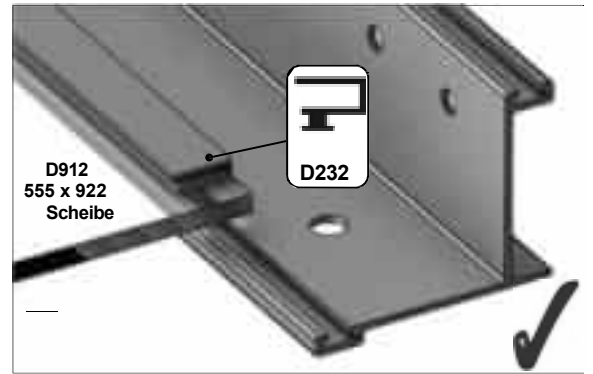
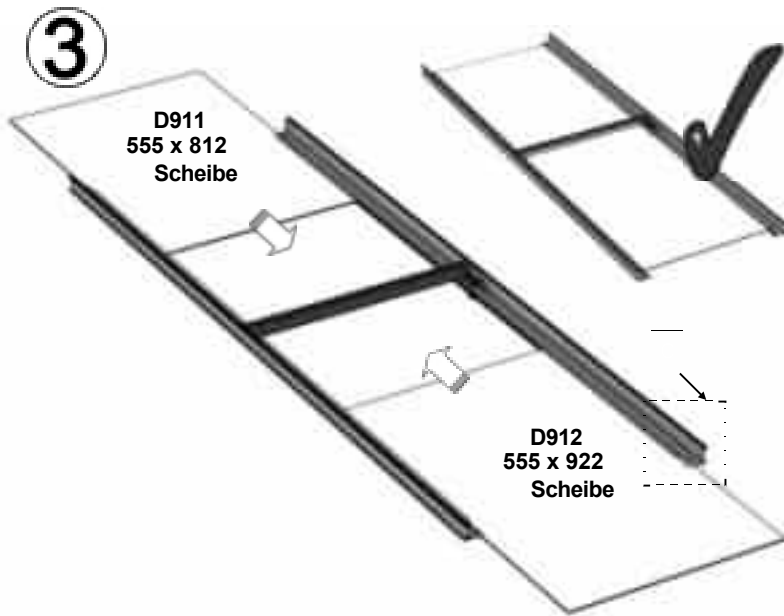

TEIL Nr	Abschnitt	Größe (mm)
D618		1144
D658		1314
D659		1610
D660		311
D661		1906
D662		600
D870		601
D876		1152
D610		
D620	1144	
D814	1883	
D871	601	
D877	1152	
D614		1162
D619		1144
D663		1316
D664		1610
D665		1908
D666		602
D667		313
D811		1754
D836	1883	

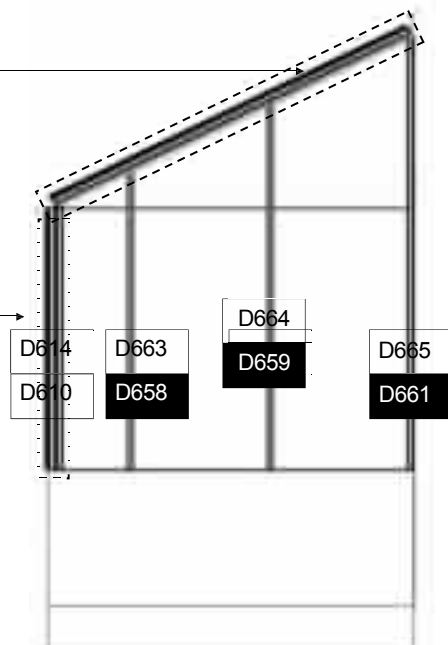
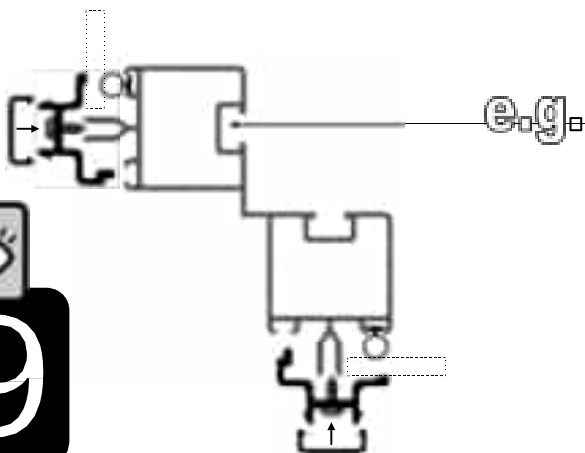
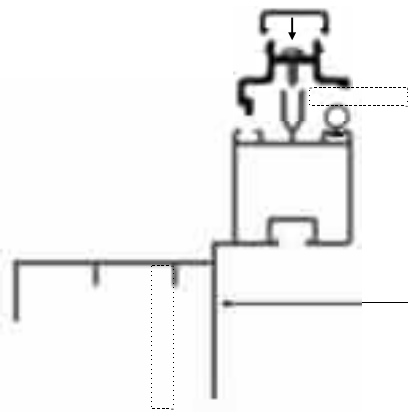
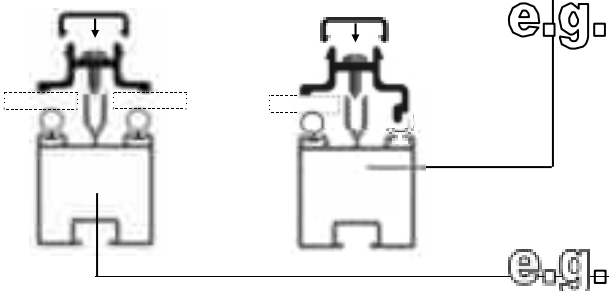
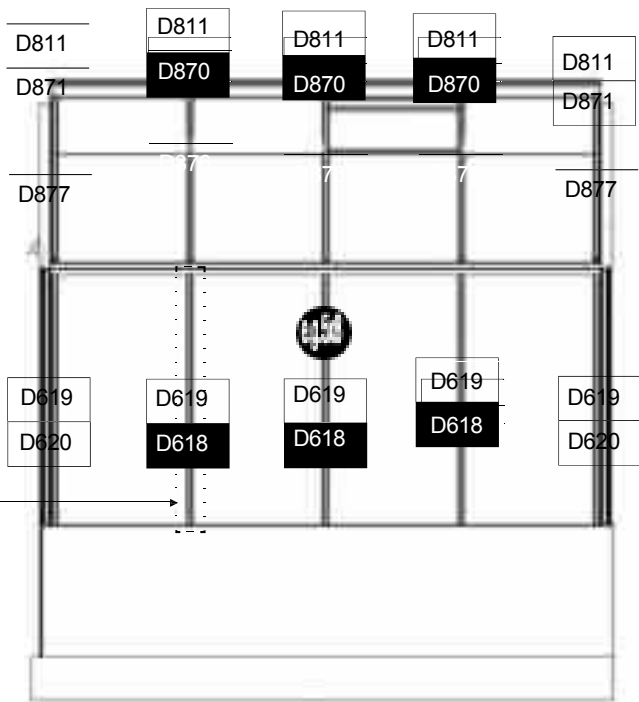
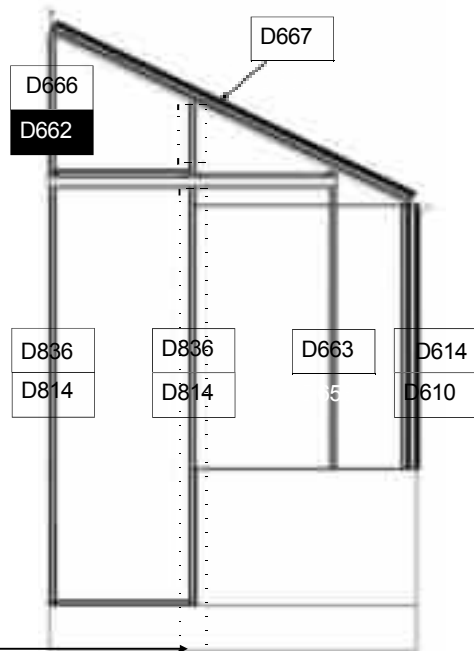



DACHFLÄCHEN ÜBERLAPPEN



5'LEAN-TO DWARF TOUGHENED GLASS

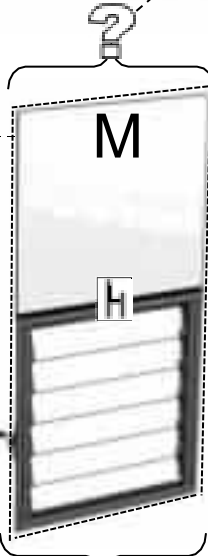
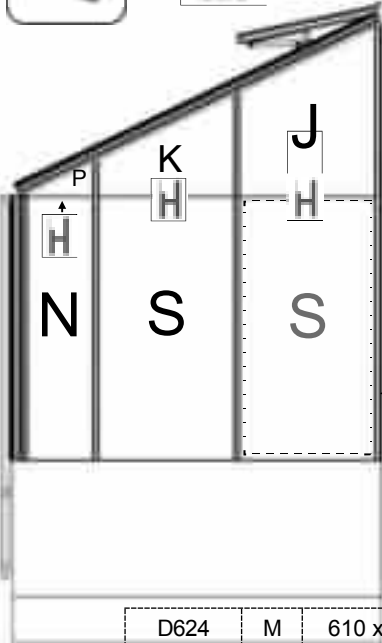
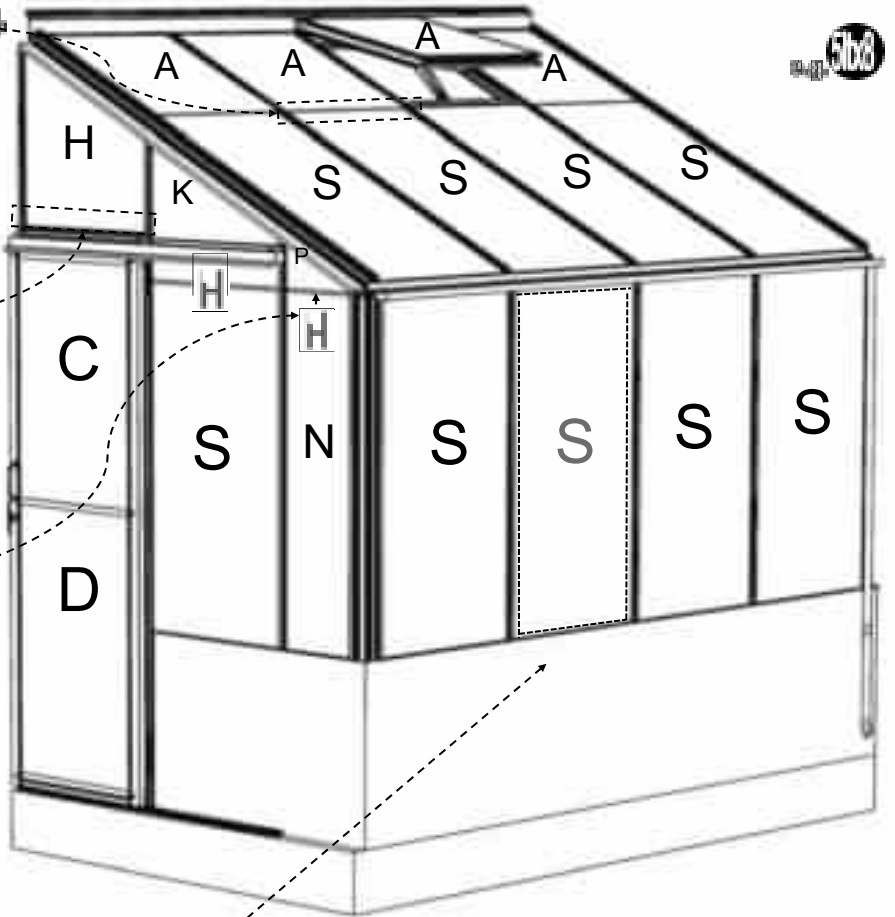
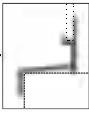

TEIL Nr.		Größe (mm)	8	10	12
D1216	S	610 x 1162	10	12	13
D1208	A	610 x 610	4	5	6
D625	N	305 x 1162	2		
D911	C	555 X 812	1		
D912	D	555 X 922	1		
D902	P	WINKEL	2		
D901	K	WINKEL	2		
D907	J	WINKEL	1		
D622	H	WINKEL	1		
D222/W		590	1		
D101 / ROSEPS		610 lang (inkl. Schnitt auf 305 mm)	4		

D624	M	610 x 550	1
D729	L	525 x 100	6
D101 / ROSEPS	H	610 lang	1

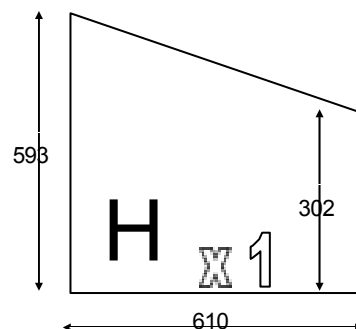
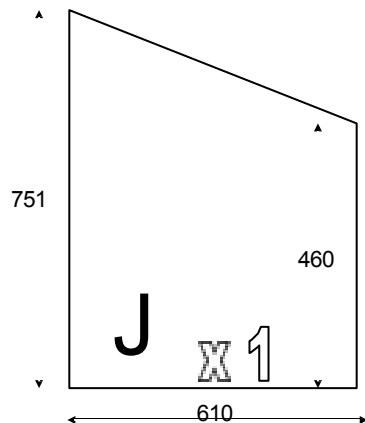
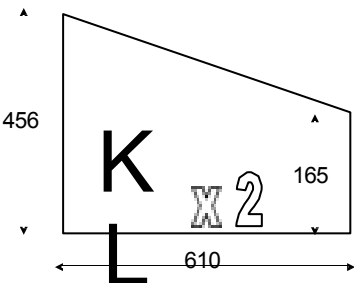
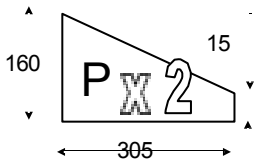

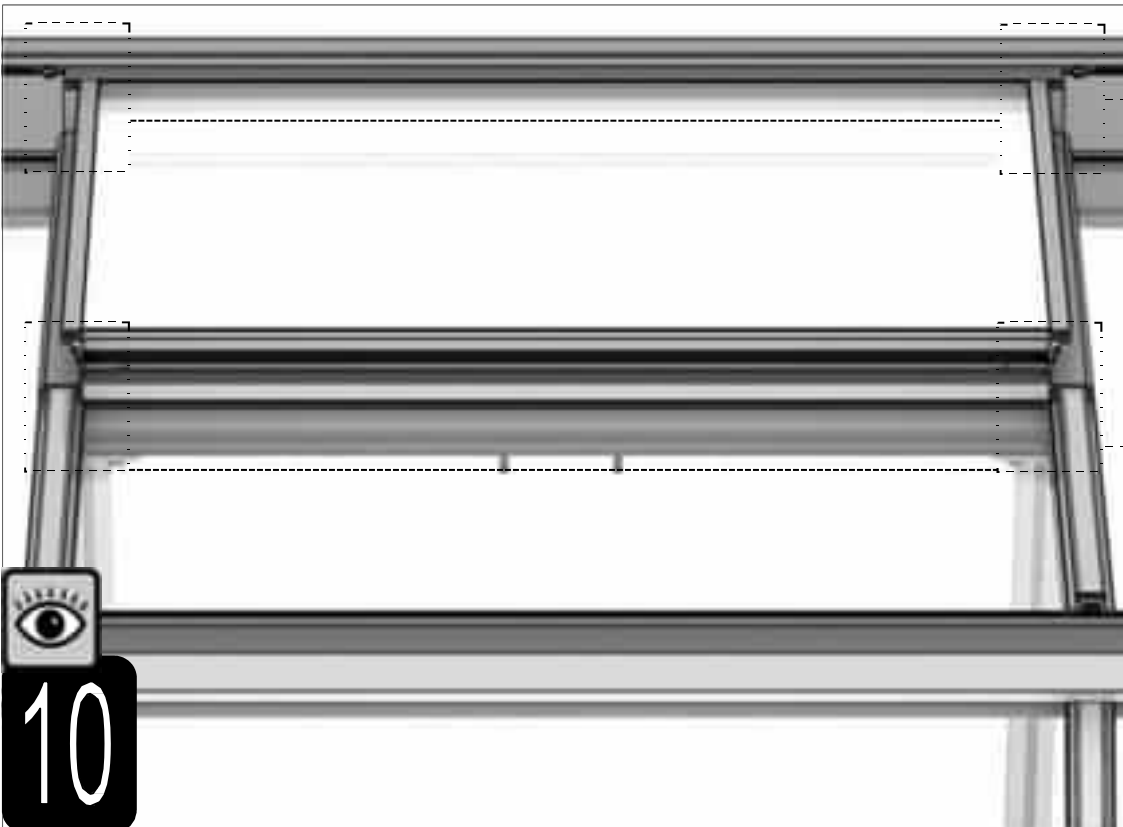
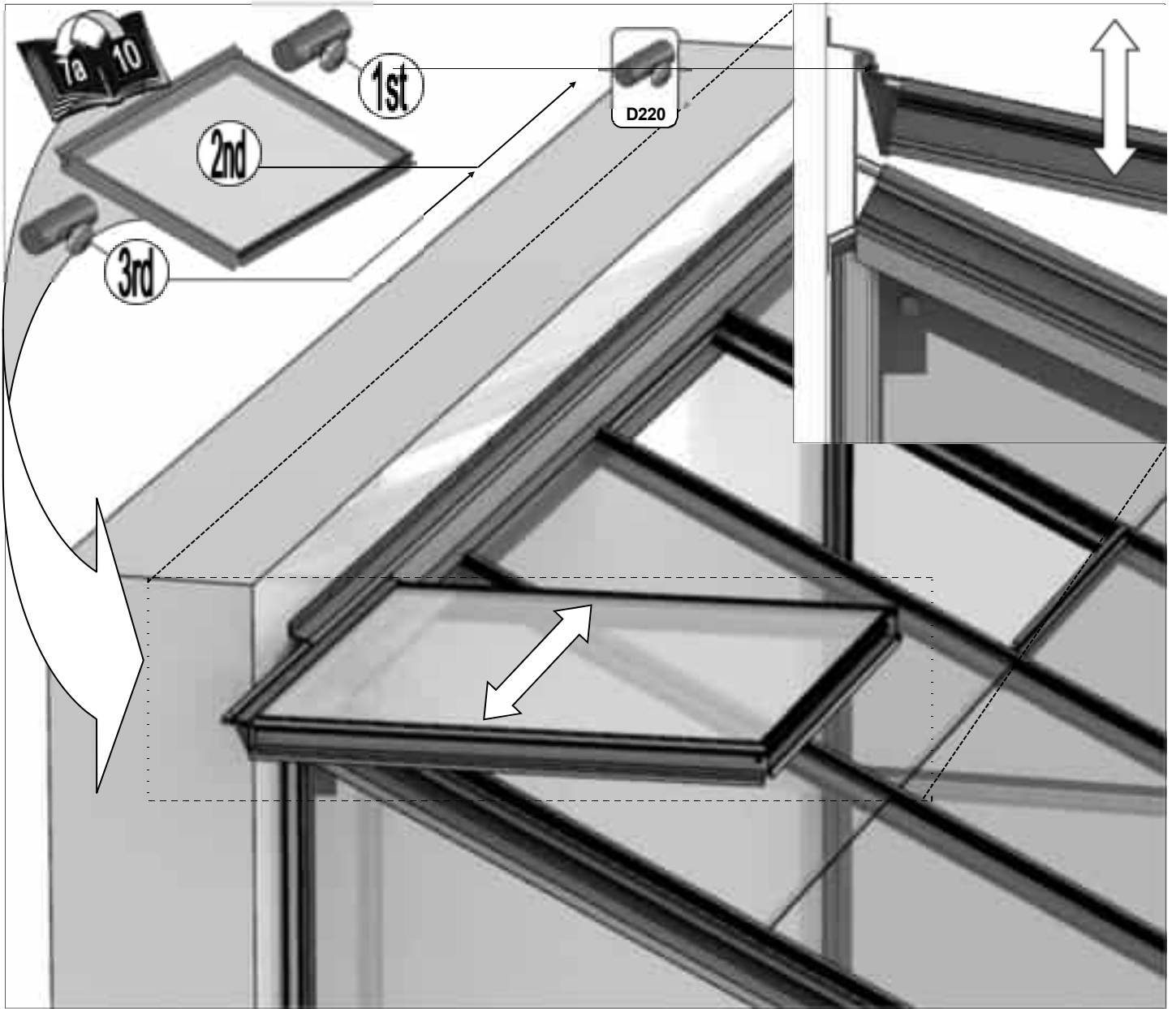

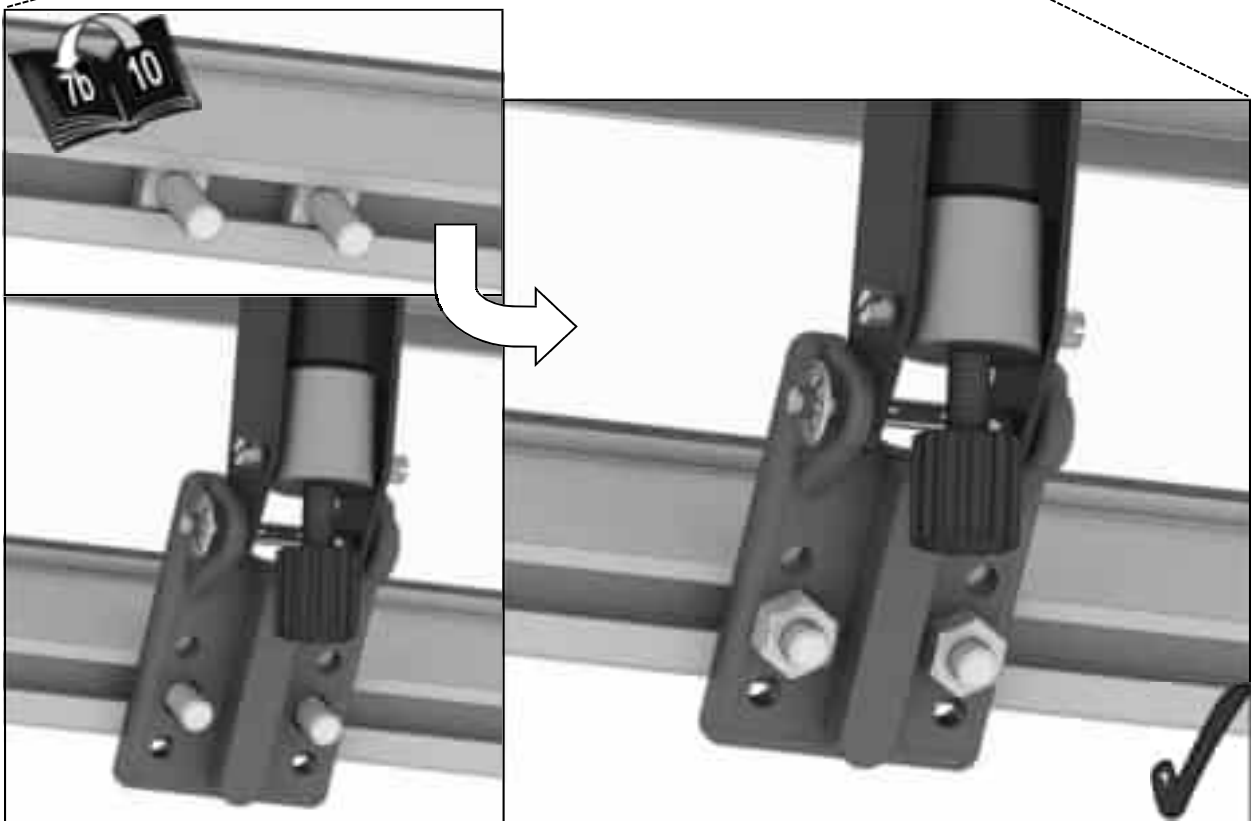
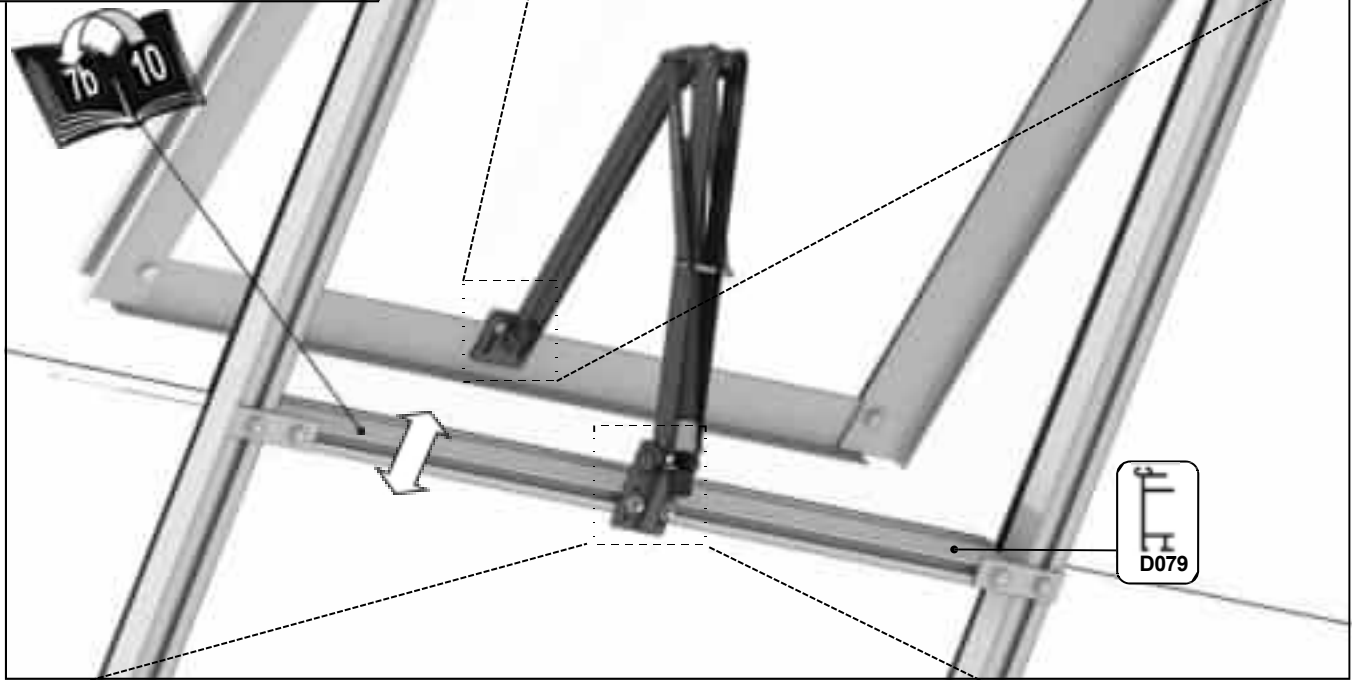
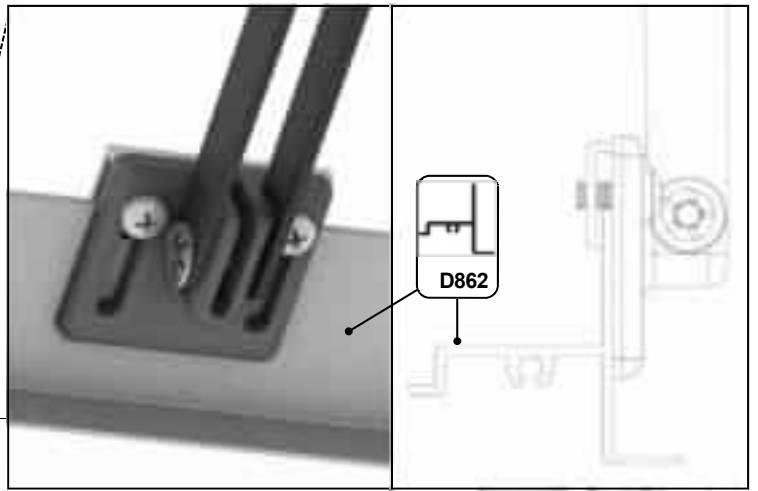
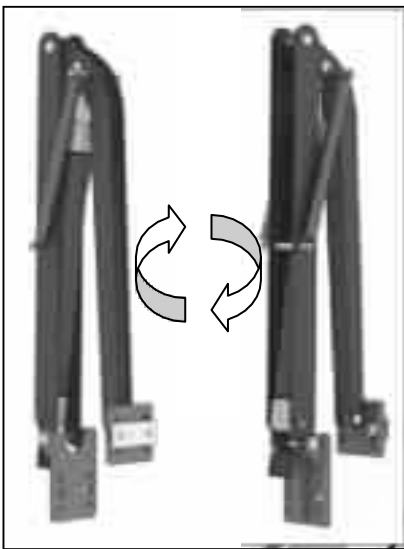

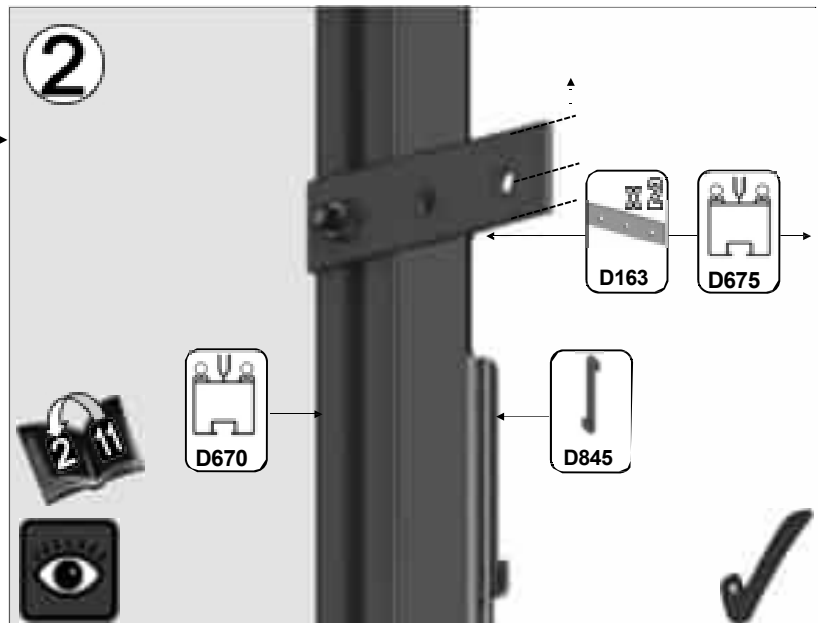
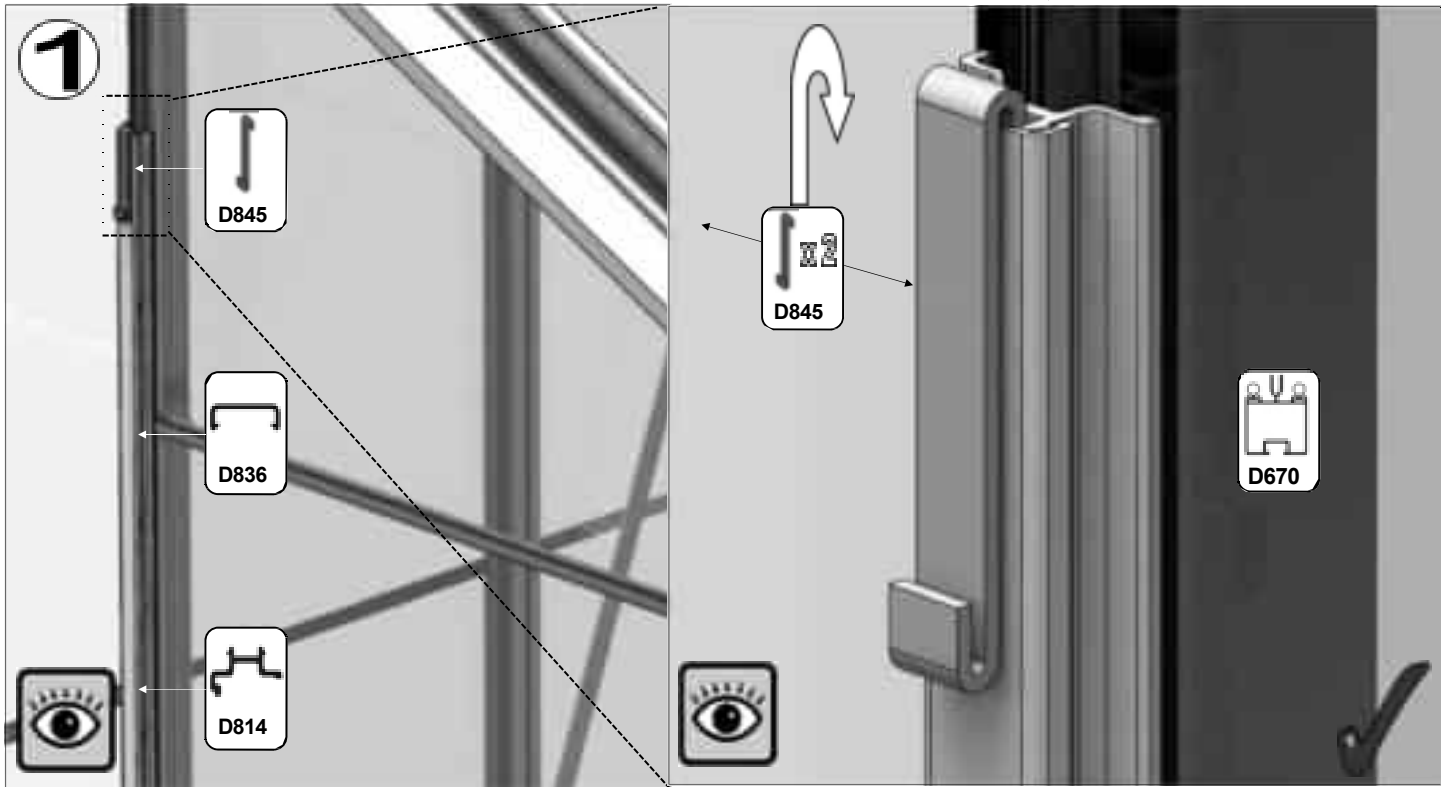
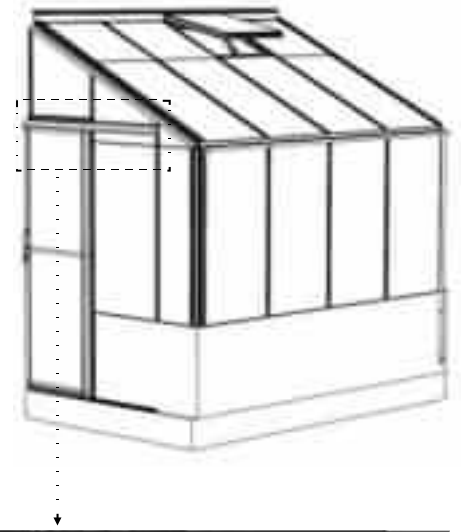

Teil - Nr.		mm	Q
D864		590	1
D084		1270	1
D083		1270	1

Teil - Nr.		mm	Q
D163		90	2
D845			2
M6X16			10
MUTTER M6			10

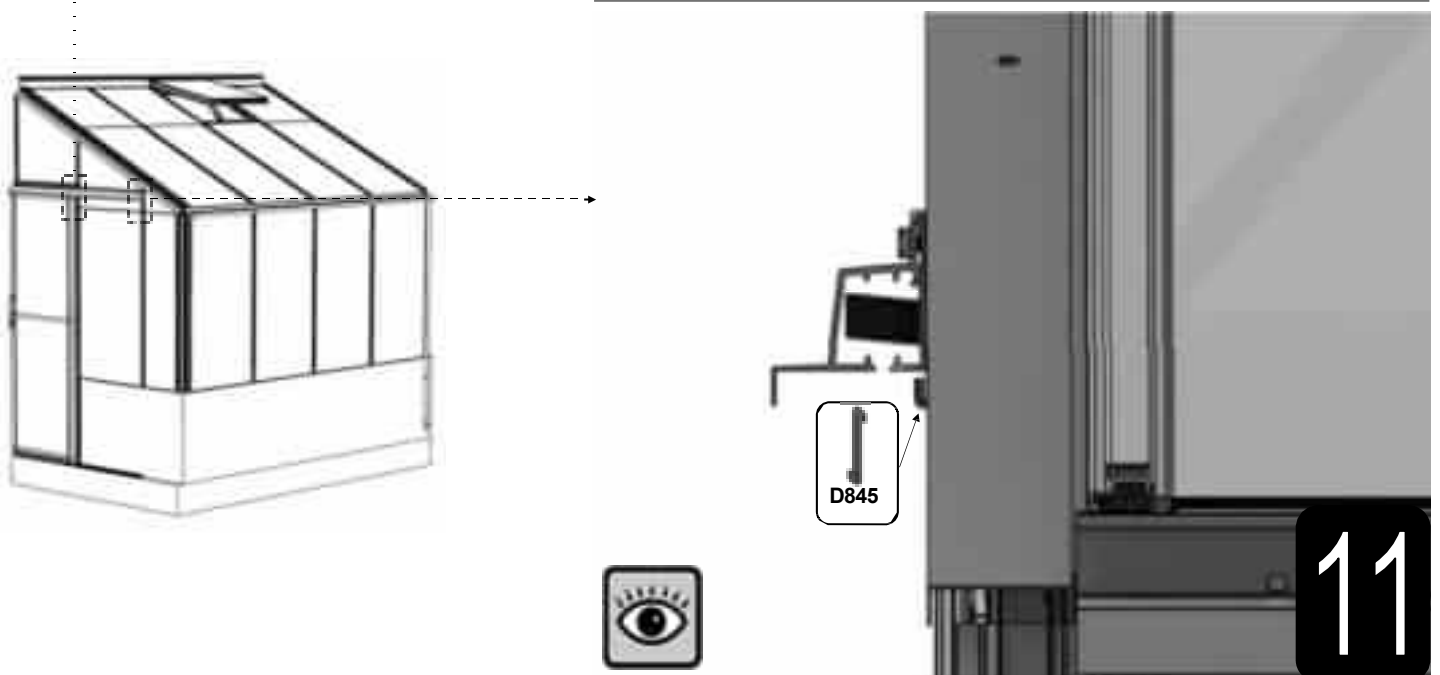
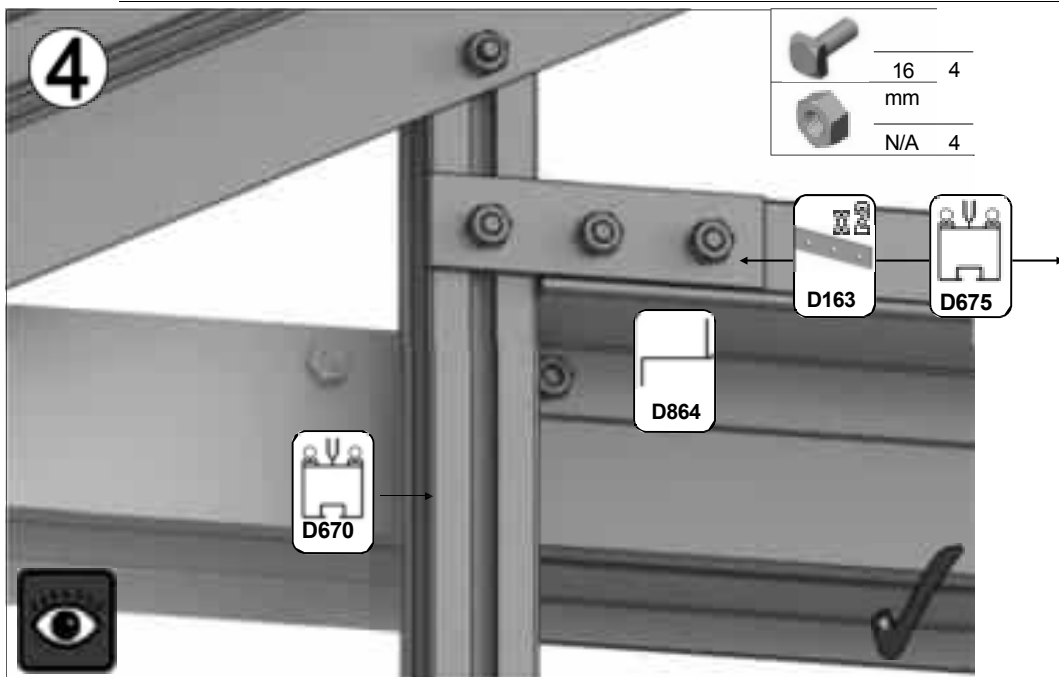
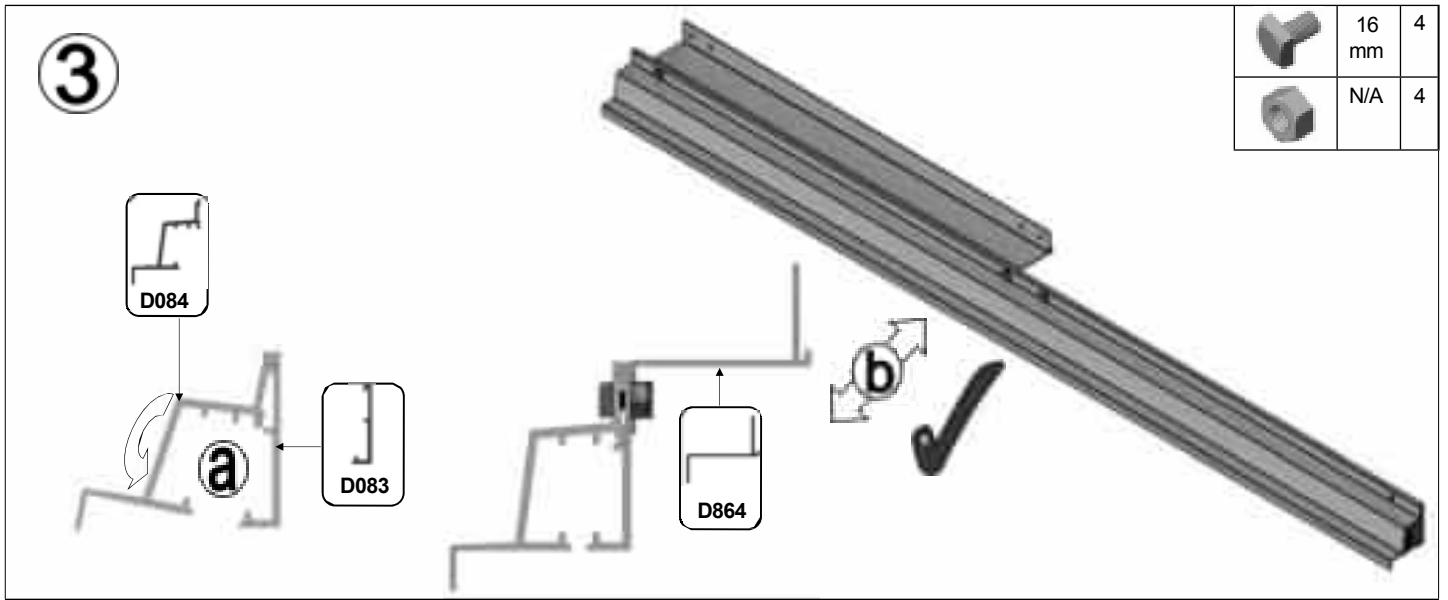



Teil - Nr.		Menge
D860		1
D087		1

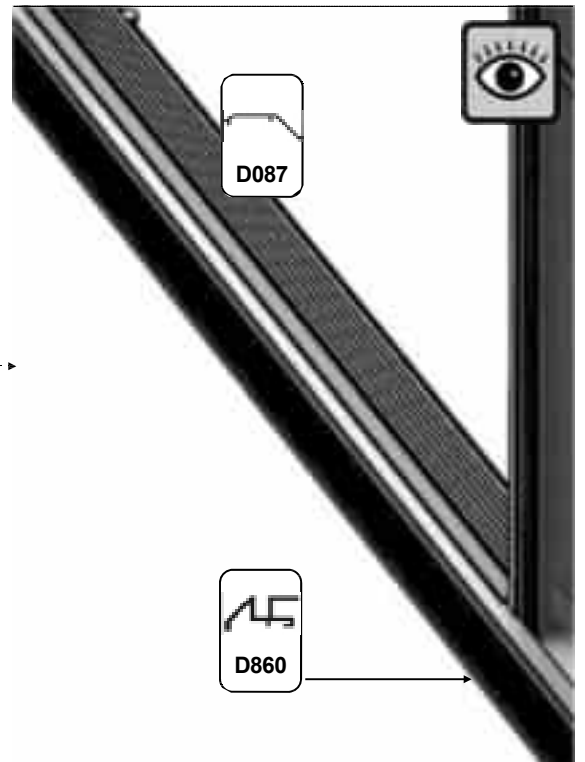
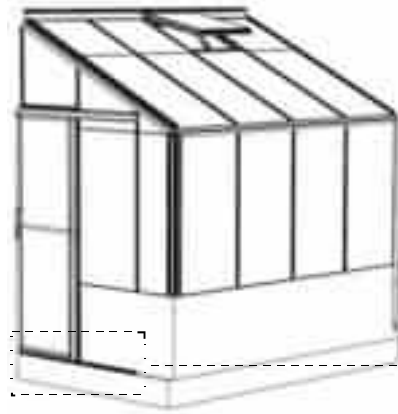

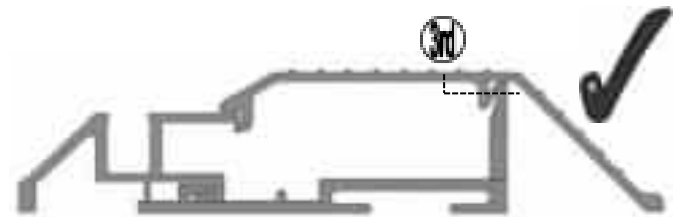
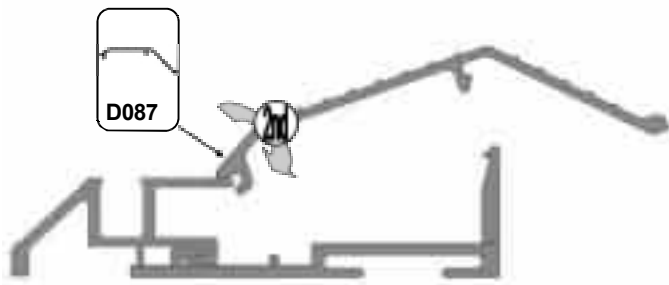
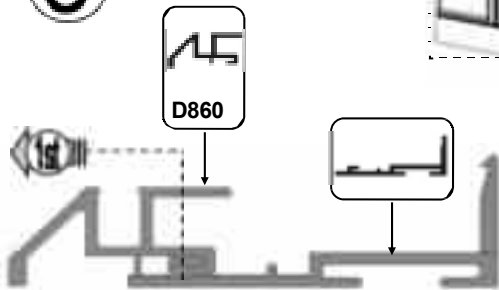

5

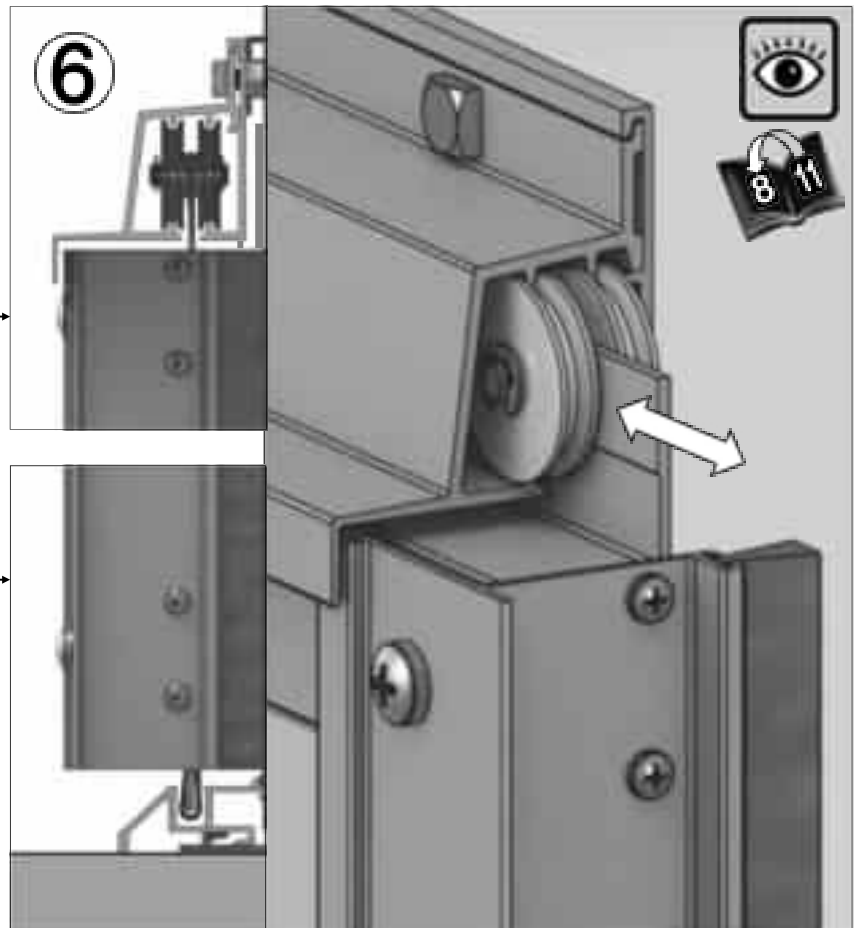
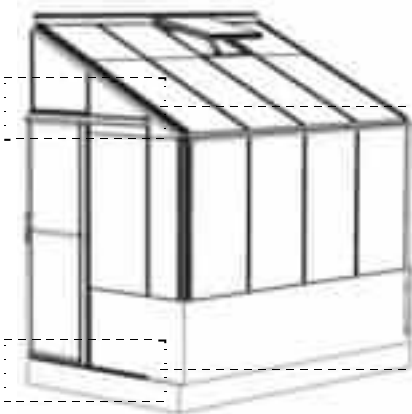

6





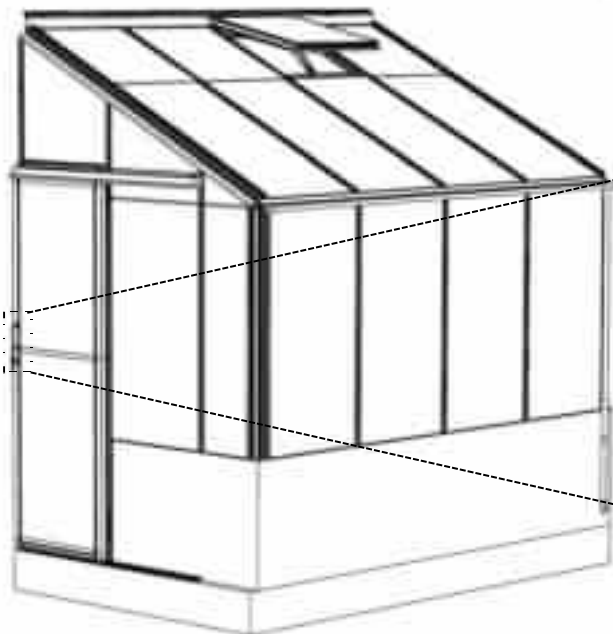

11

Teil - Nr.		Menge
D842		1
M6-Kürzel +MUTTER		2

7



Teil - Nr.		Menge
FS6018		1
D312		2
D204L /B		1
D204R /B		1

8

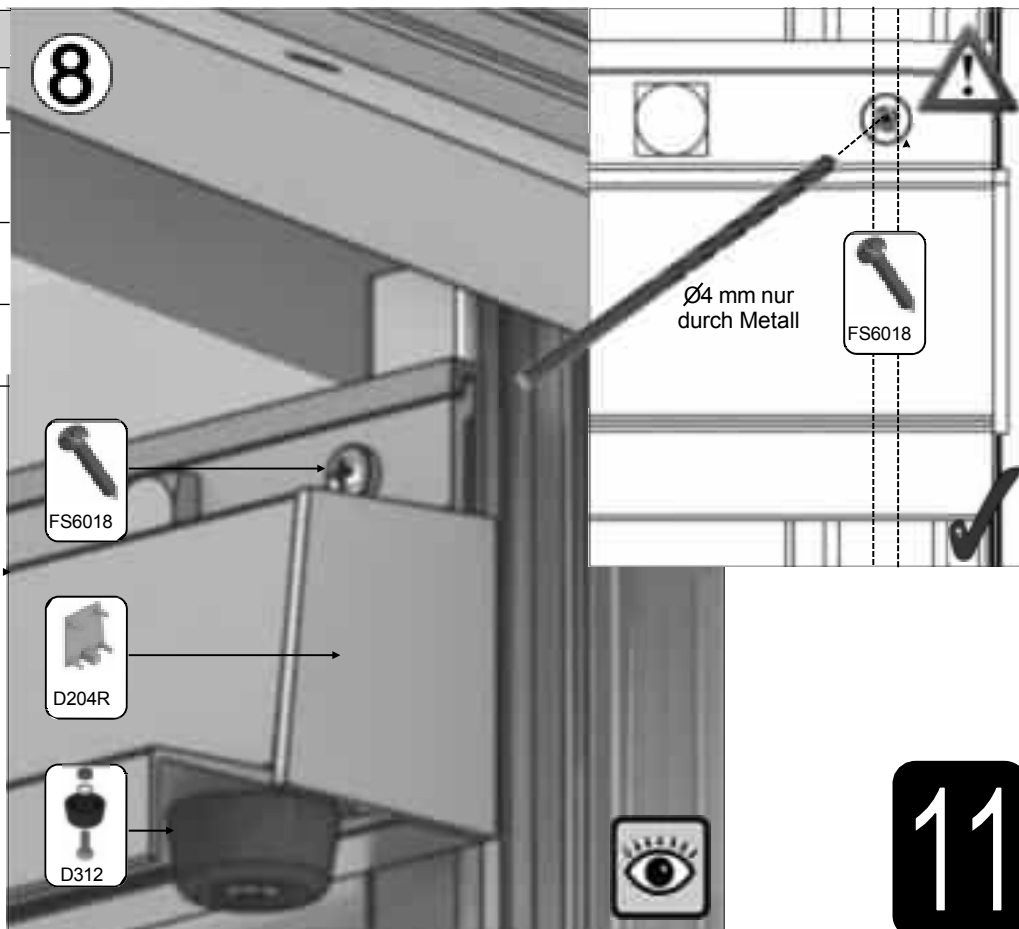

11

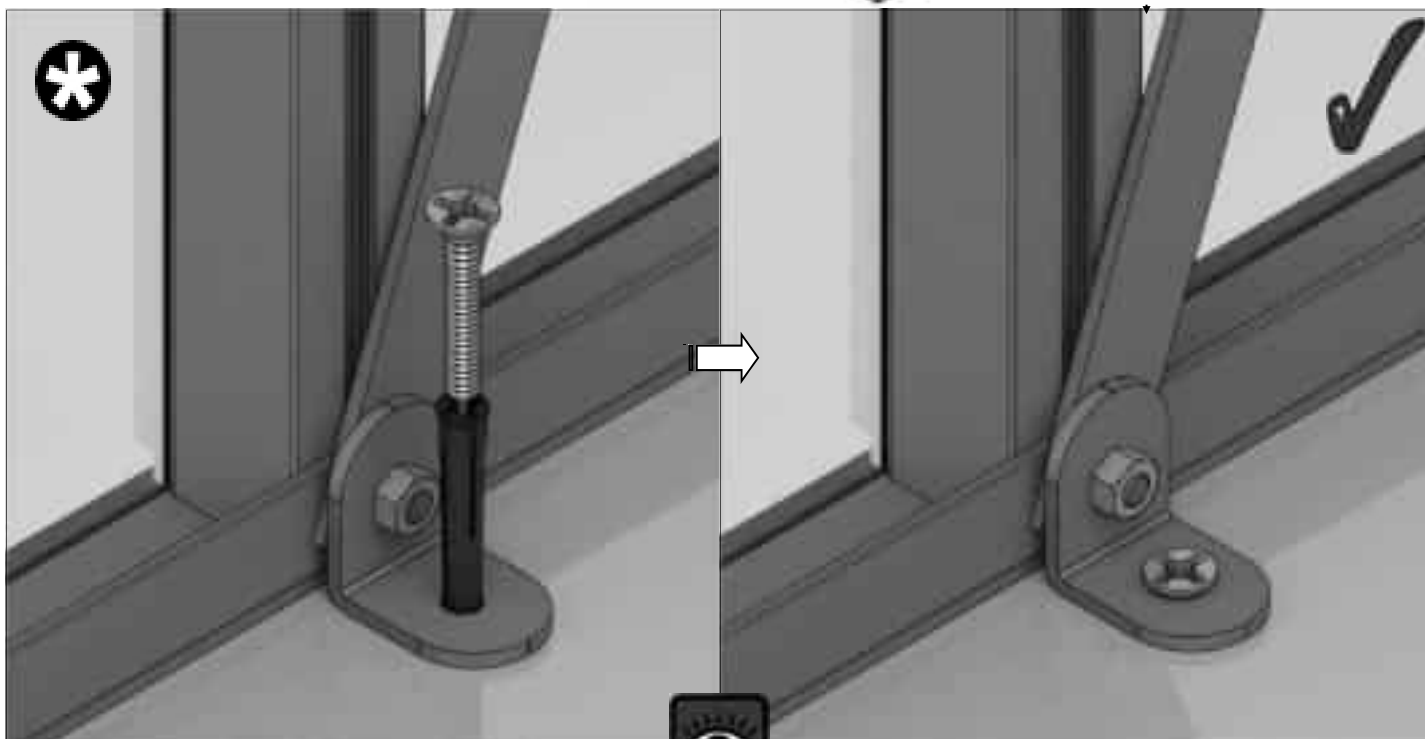
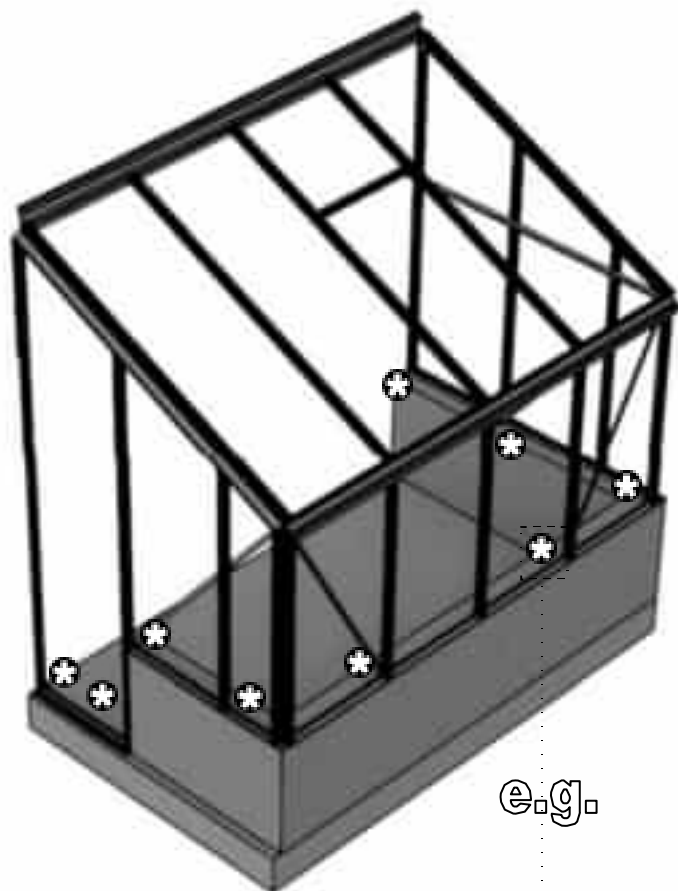
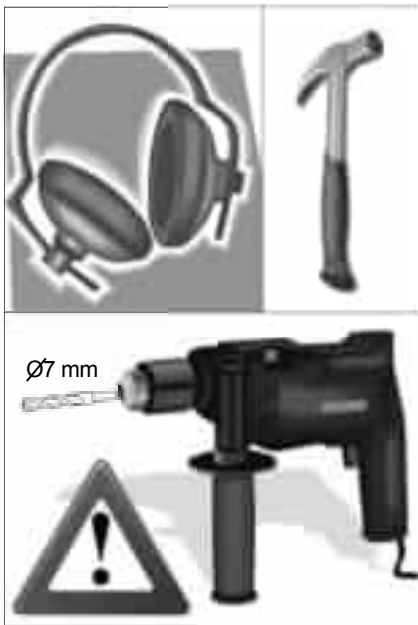

12

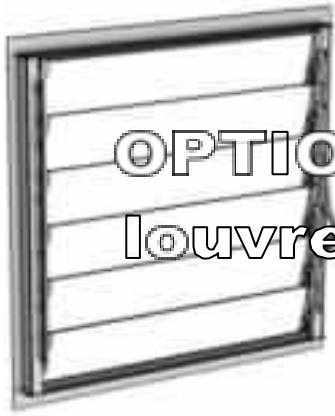

OPTIONAL
 Louvre = {

Teil - Nr.		mm	Menge
D168L		552	1
D168R (Griff)		552	1
D165		612	2
D166		552	2
FS6013		12	4

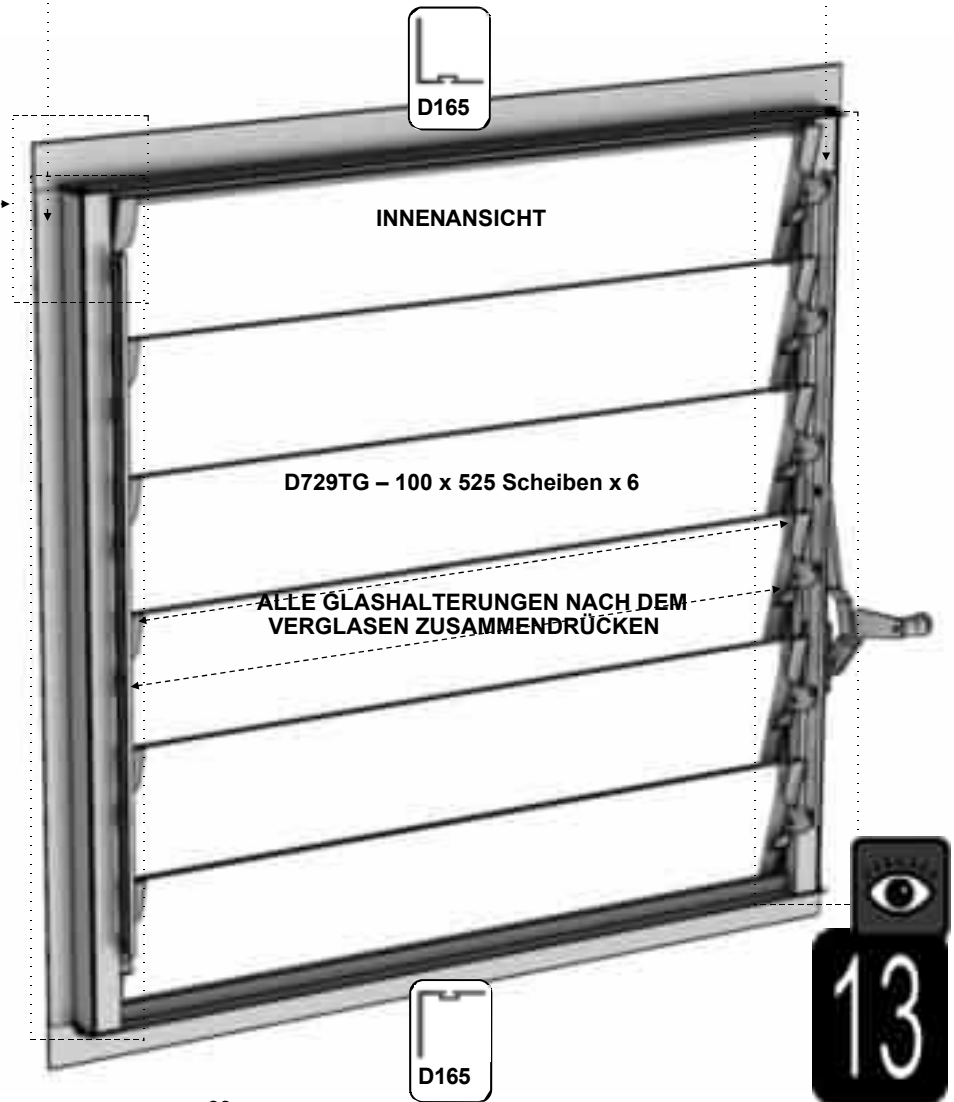
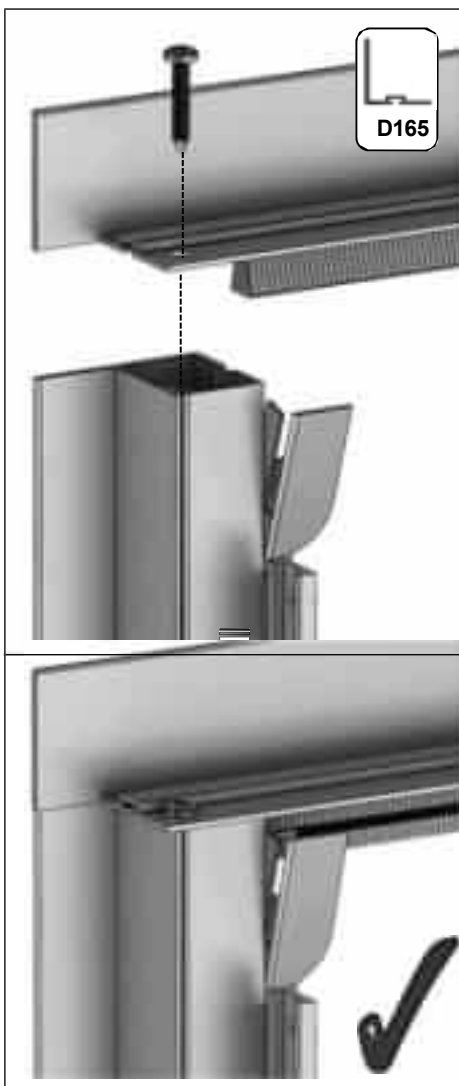
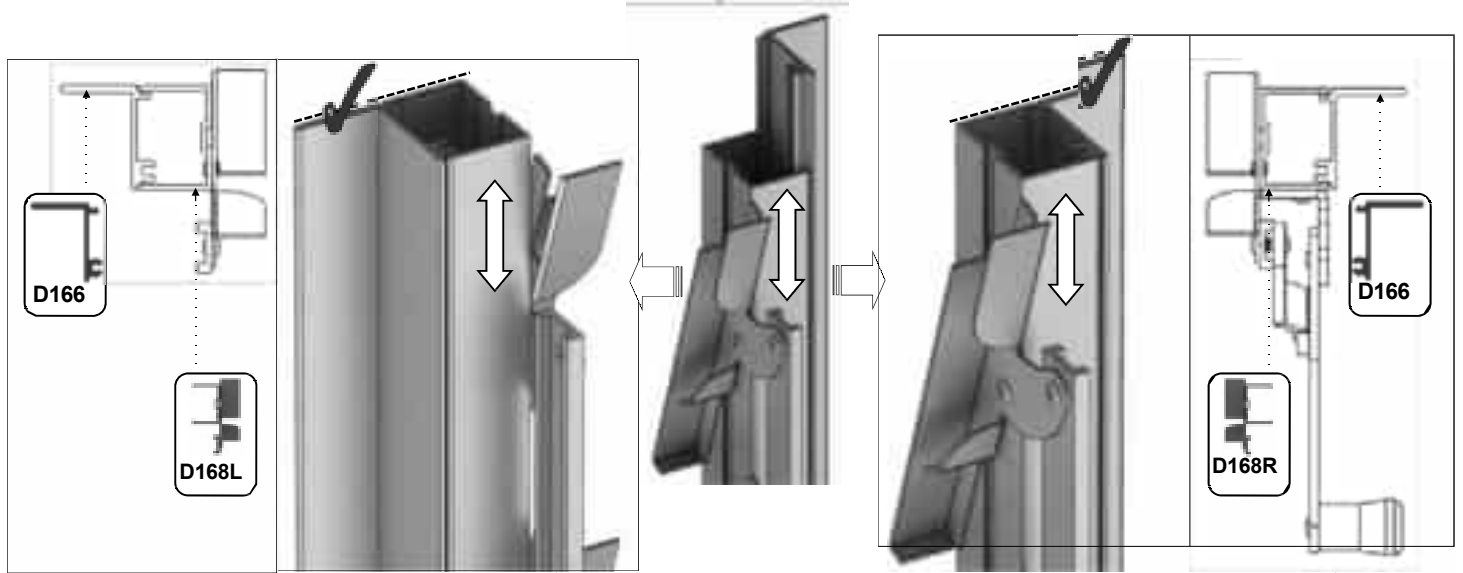

Montage 3 Latten Regal

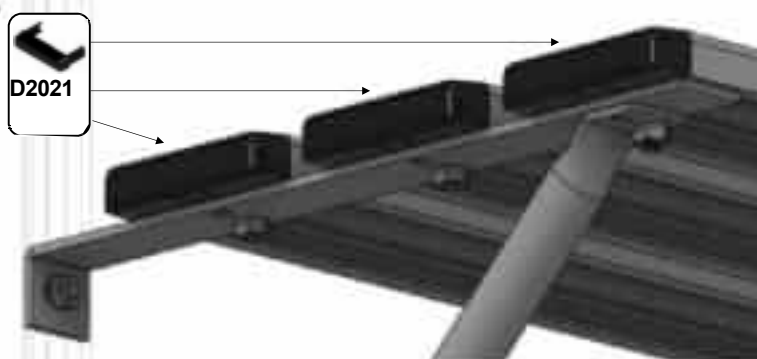
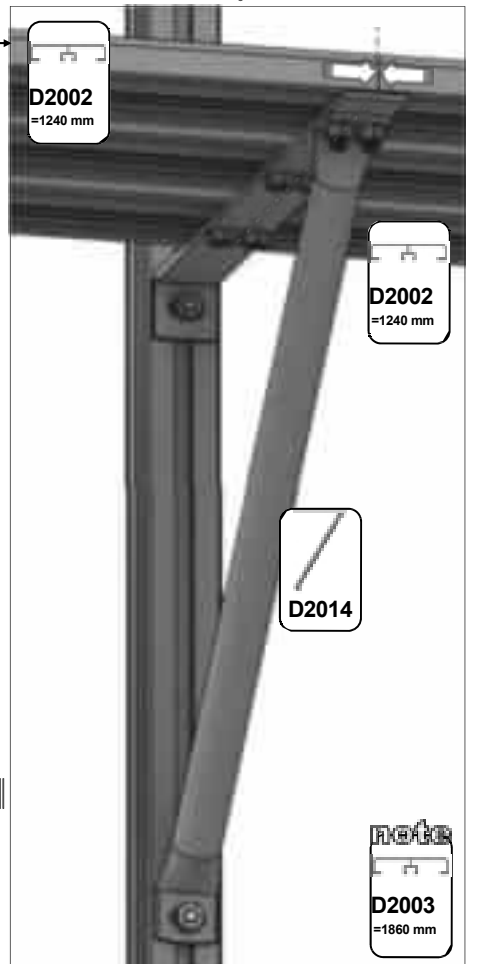
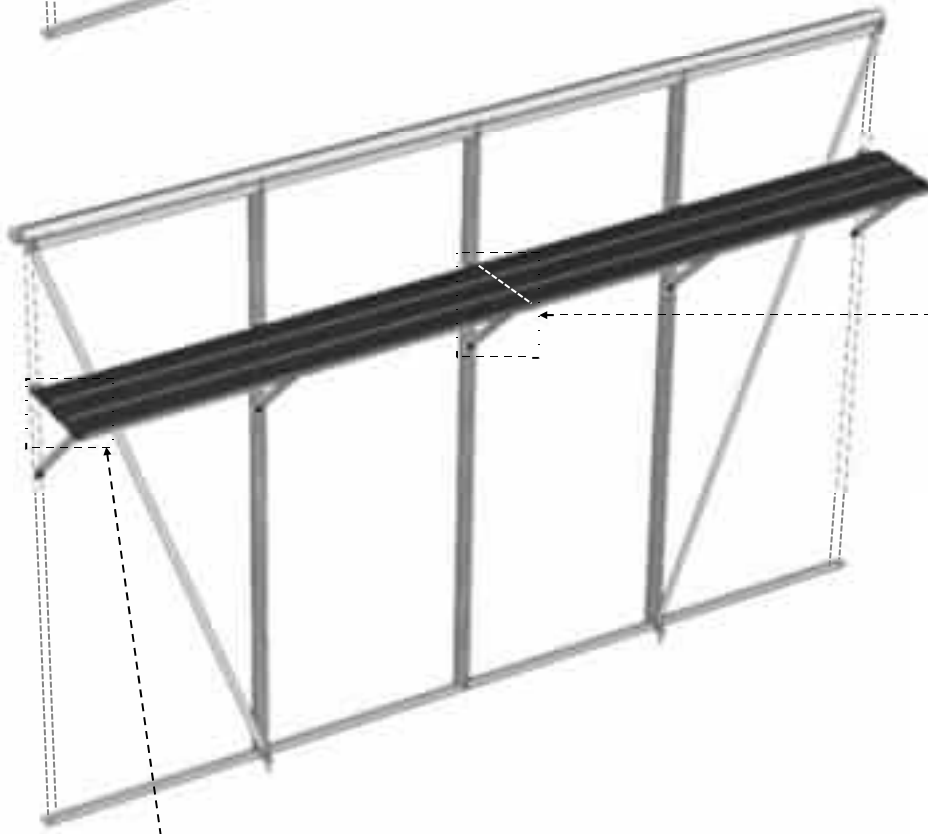
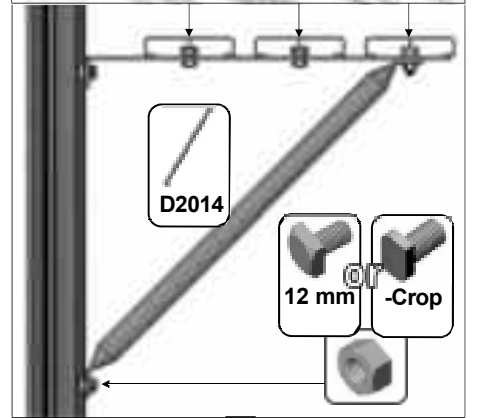
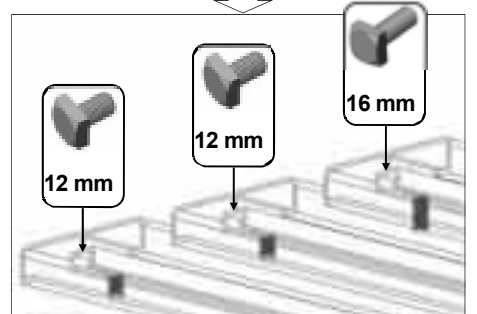
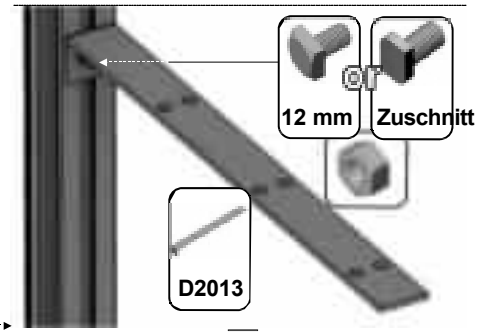
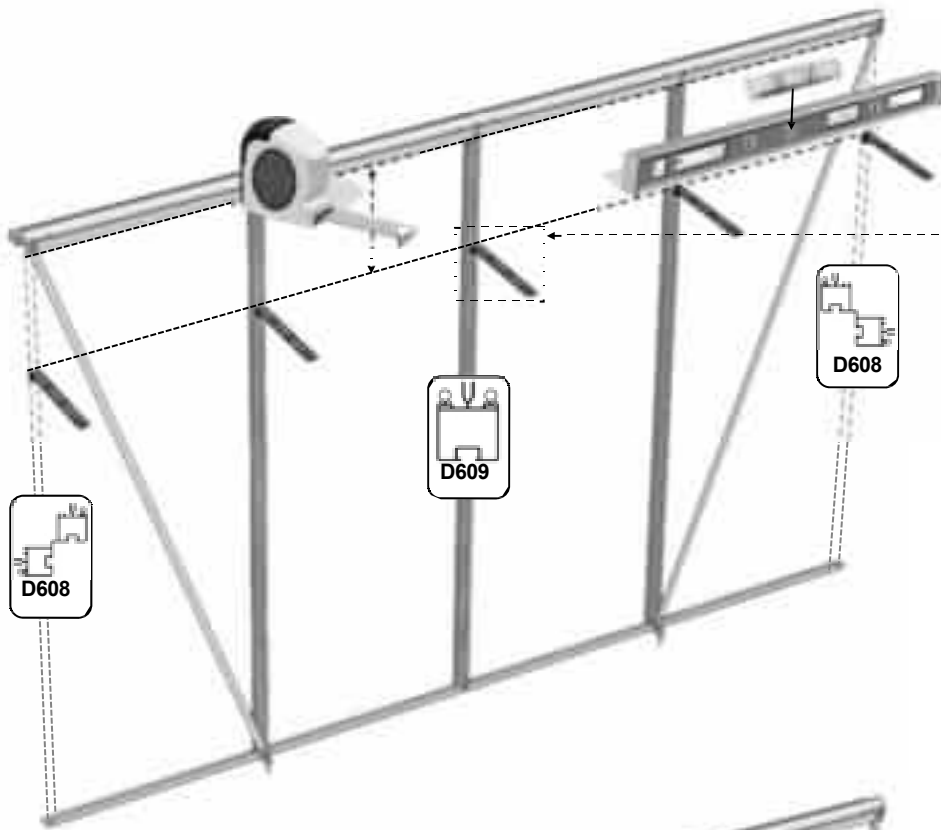

14

Montage 7 Latten Arbeitstisch

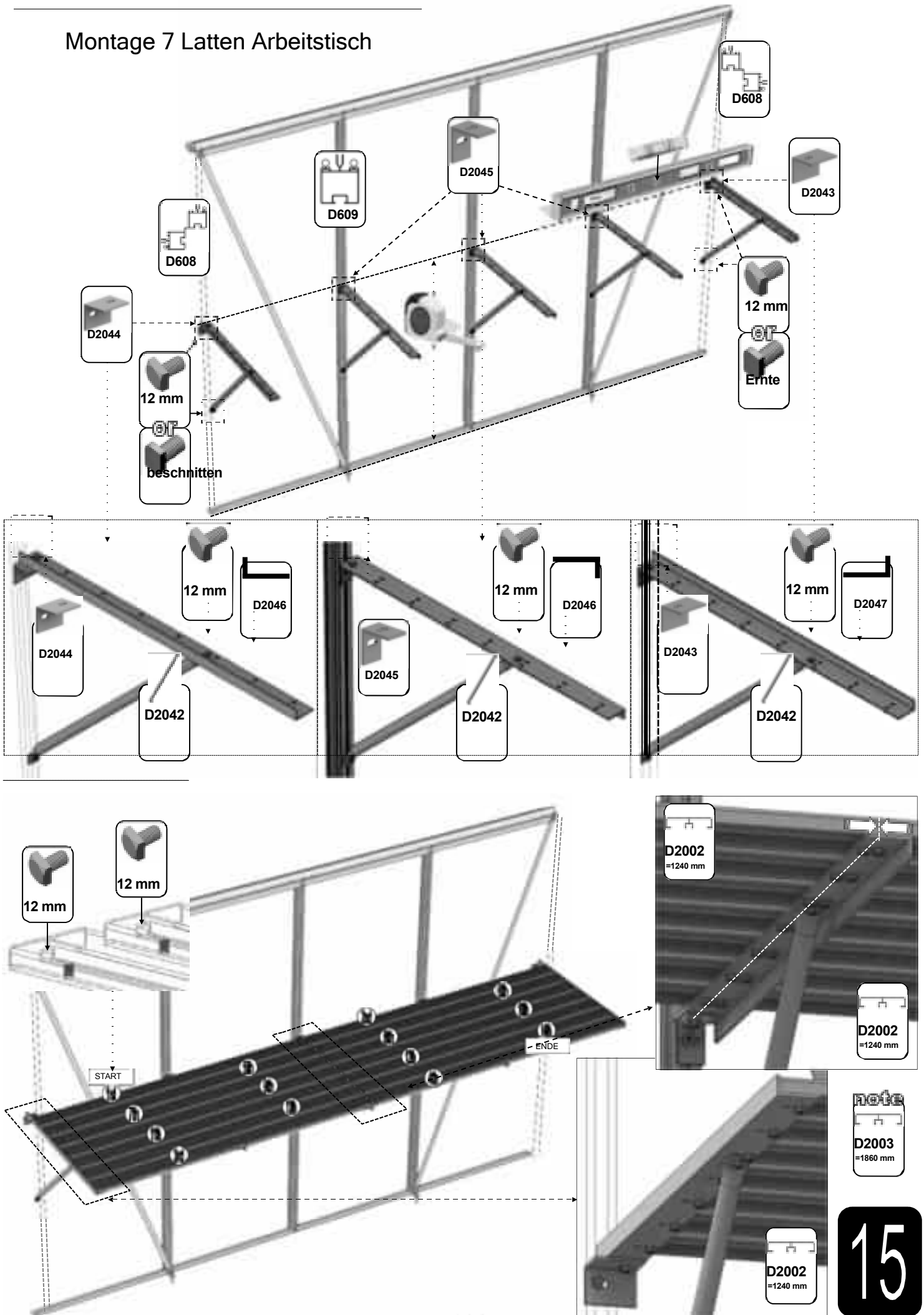

Montage 10 Latten Arbeitstisch

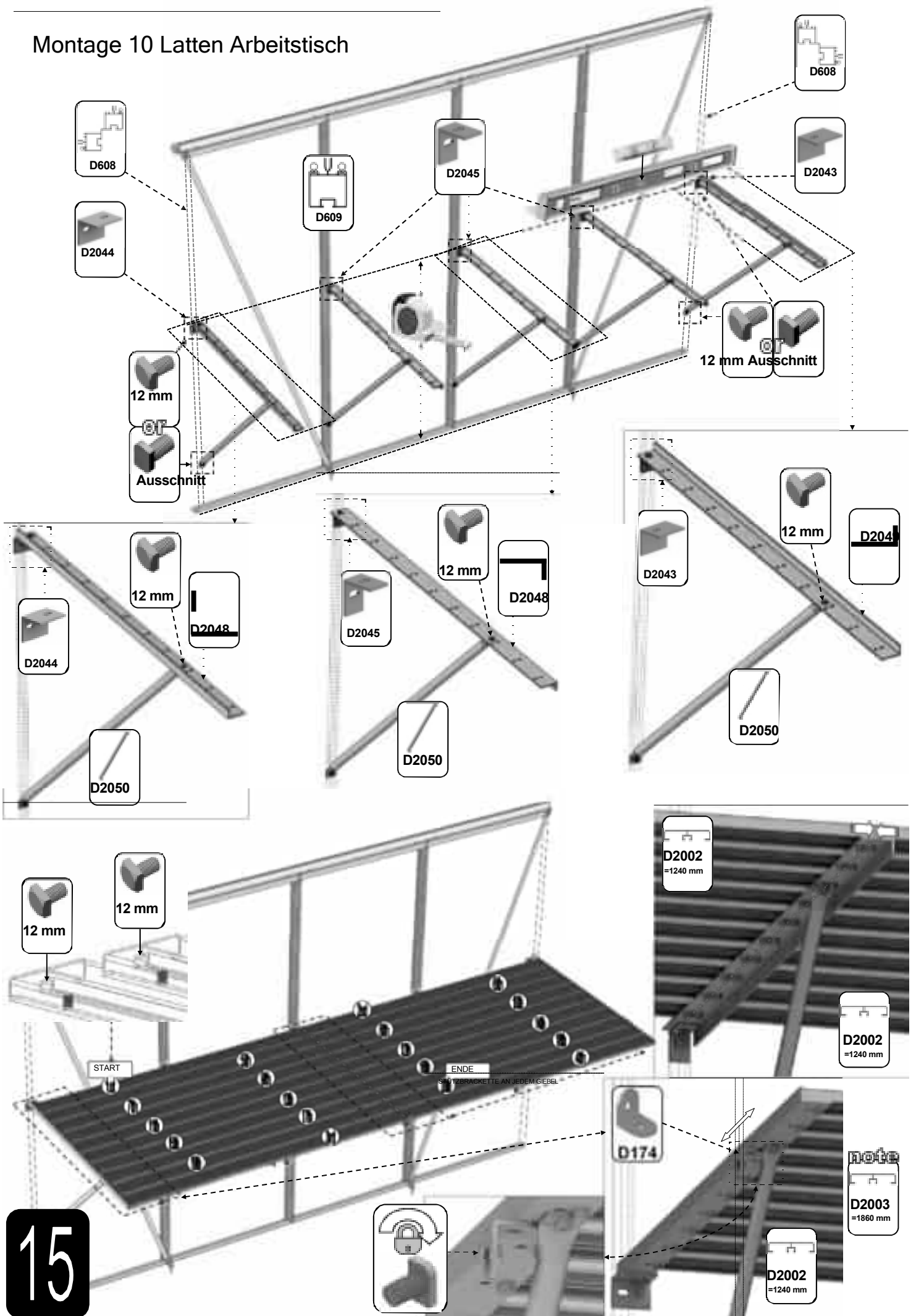

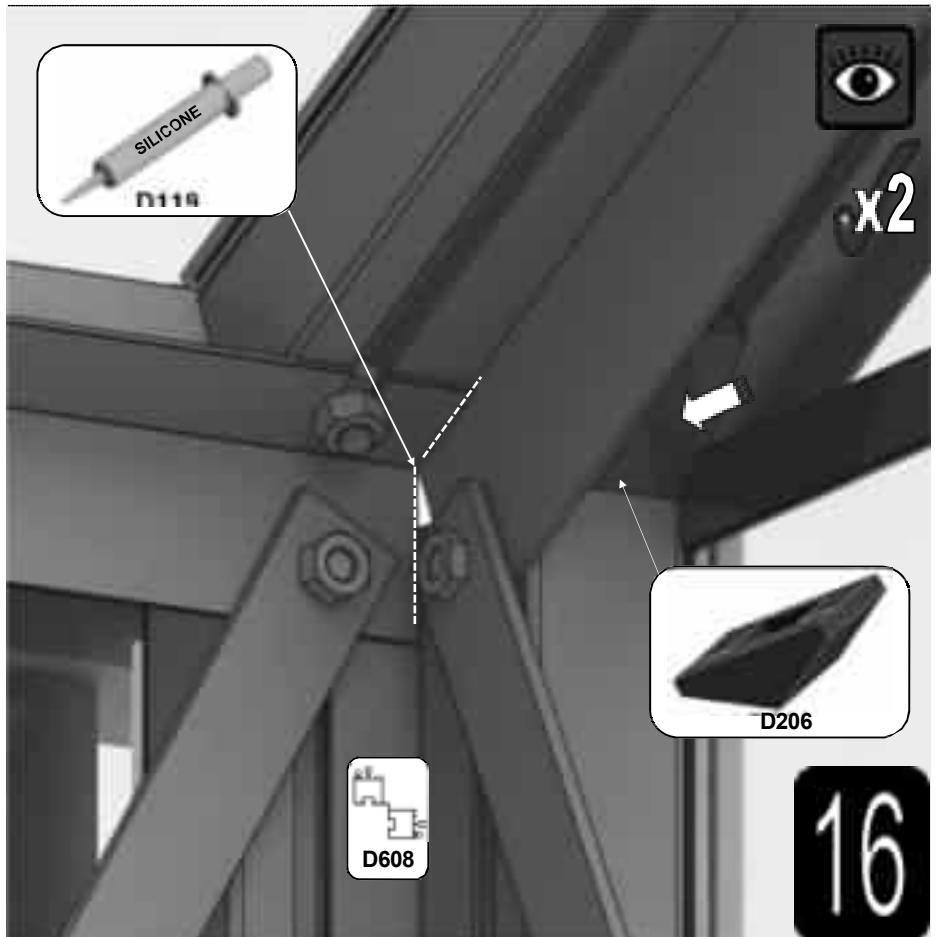
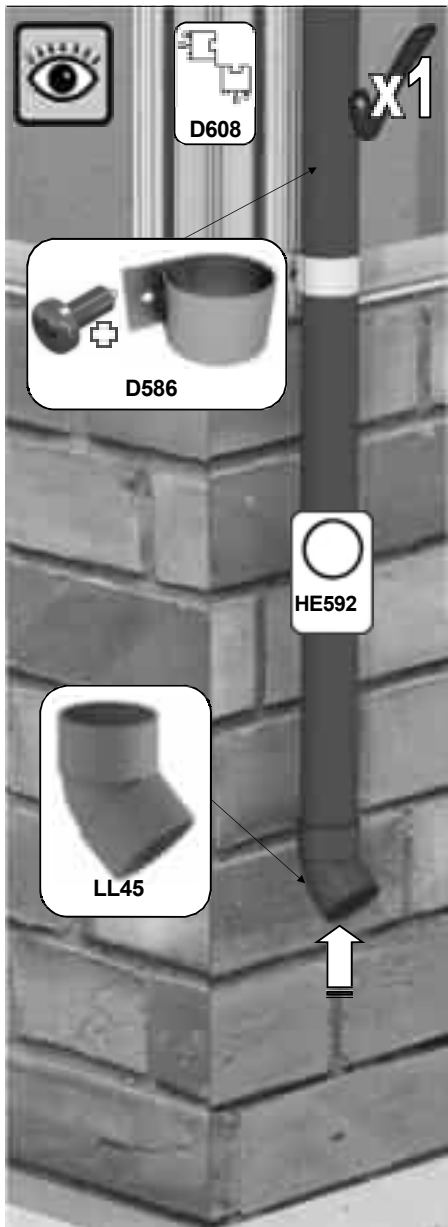
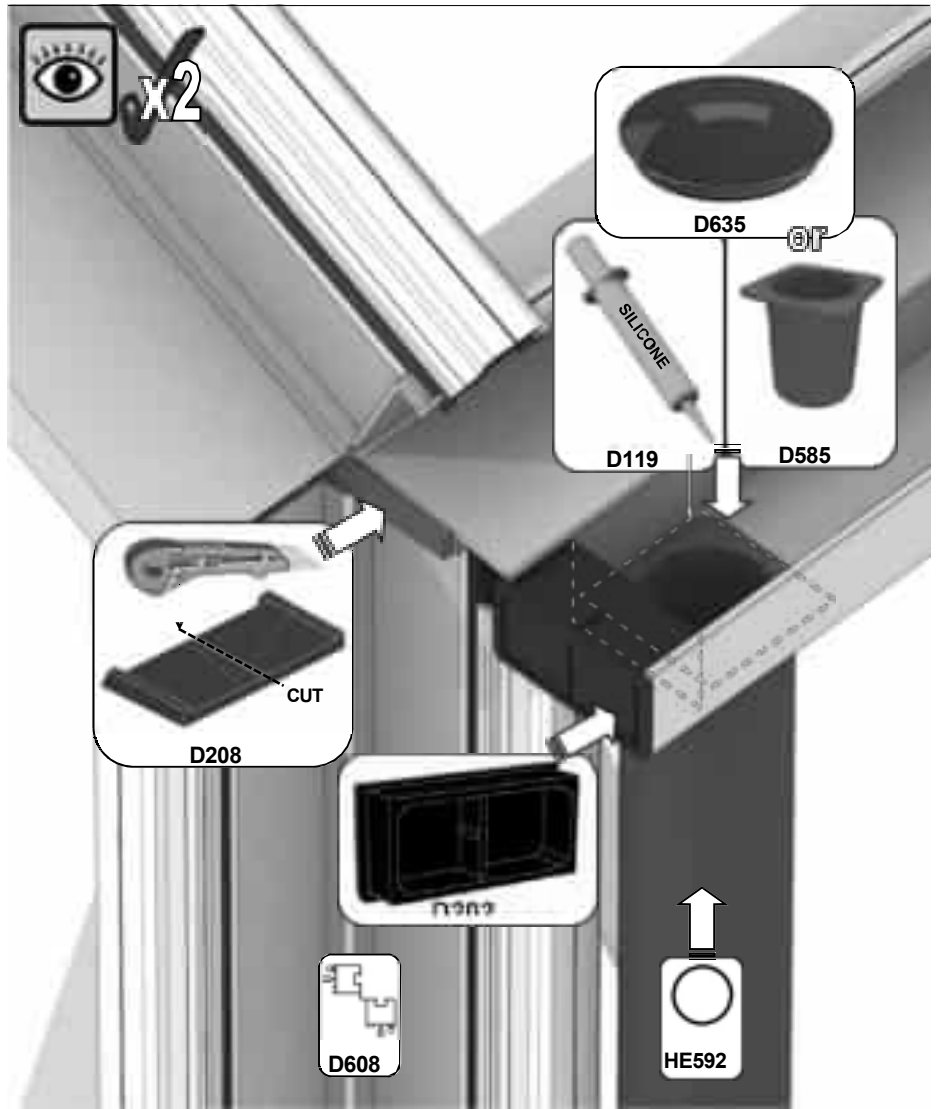
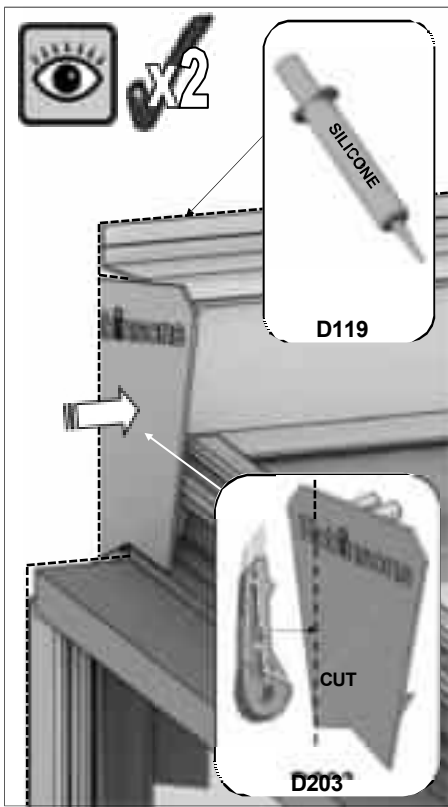

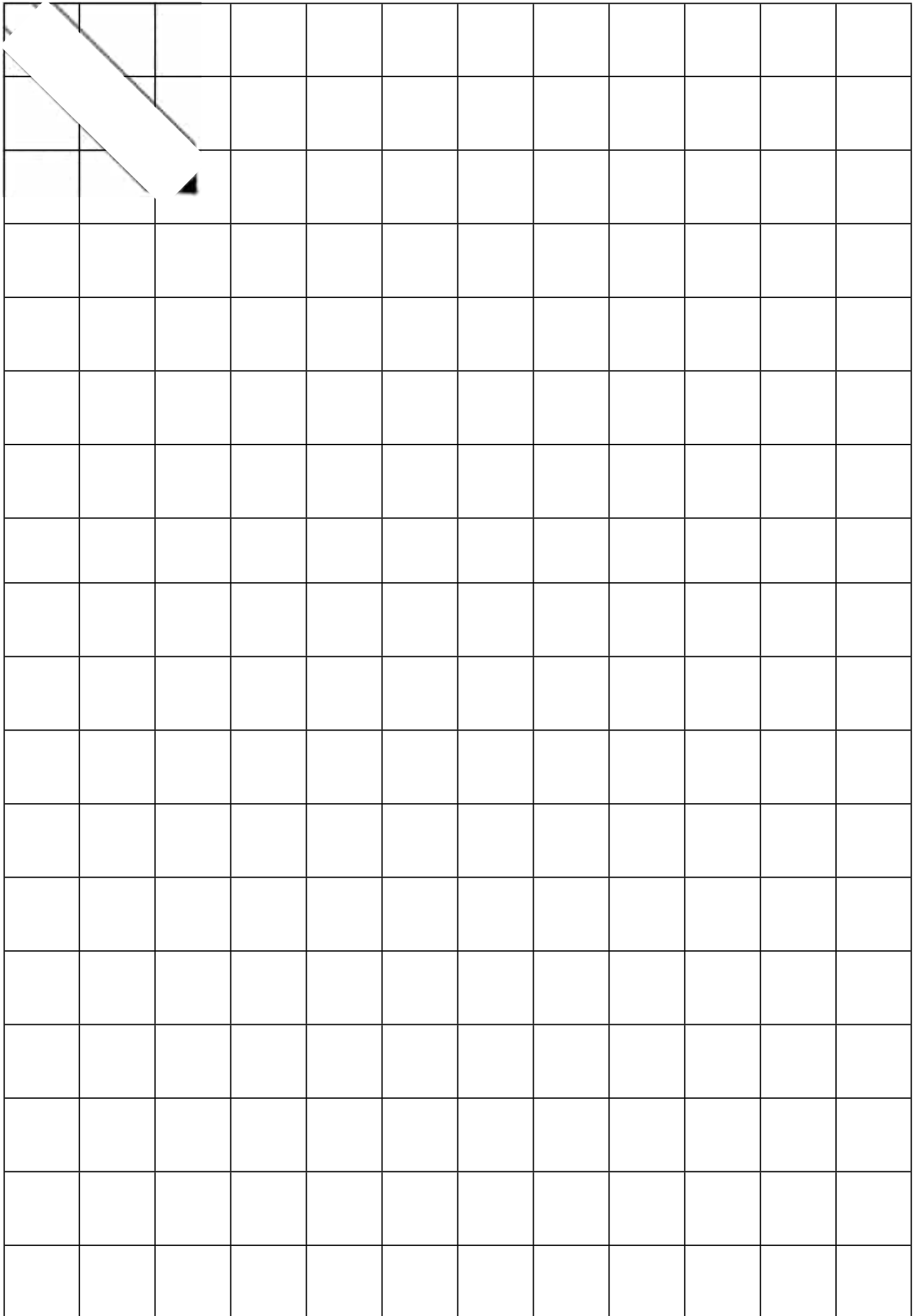

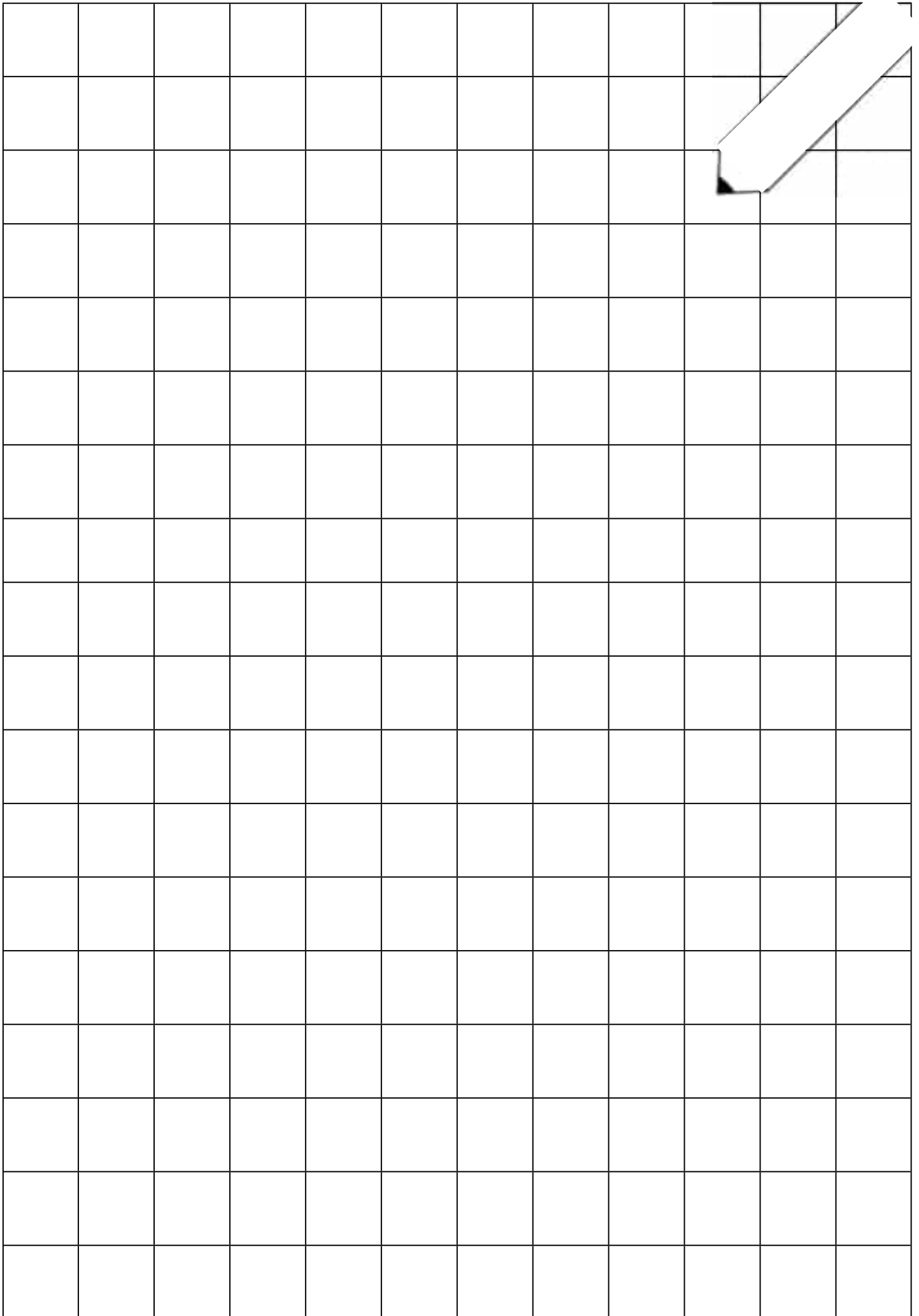

Bitte beachten Sie, dass es sich hierbei um ein multinationales Handbuch handelt. Wenn Sie Fehler entdecken oder konstruktive Anmerkungen zum Handbuch haben, senden Sie bitte eine E-Mail anjames.spooner@greenhousepeople.co.uk . Ich werde dann die erforderlichen Änderungen vornehmen.

Die in dieser Broschüre enthaltenen Informationen sind zum Zeitpunkt der Veröffentlichung korrekt, jedoch können Änderungen im Rahmen der Politik von Robinsons zur Verbesserung durch Entwicklung und Design möglicherweise nicht angegeben sein. Wir weisen auf diesen Umstand hin, um Verstöße gegen das Gesetz über Handelsbezeichnungen zu vermeiden, und weisen außerdem darauf hin, dass Robinsons Greenhouses sich das Recht vorbehält,

Spezifikationen und Materialien ohne vorherige Ankündigung zu ändern.

Darüber hinaus würden wir uns sehr über Fotos von fertiggestellten Gebäuden freuen, die wir unserem Portfolio hinzufügen können.

DIESE GEWÄCHSHAUSBOX WURDE VERPACKT VON: _____

DATUM: _____



www.robinsonsgreenhouses.co.uk

Um den Kundendienst von Robinsons zu kontaktieren, senden Sie uns eine E-Mail ansales@robinsonsgreenhouses.co.uk oder rufen Sie uns unter 01782 385 409 an.

Unsere Adresse lautet: Robinsons Greenhouses, Unit 19 Blythe Park, Cresswell, Stoke-on-Trent, Staffordshire, ST11 9RD.