



Zedern Gewächshaus Ellesmere mit Mauersockel



Made in the United Kingdom

Bitte lesen Sie alle Anweisungen durch, bevor Sie fortfahren

Version 2025



Montageanleitung für das 8 Fuß breite viktorianische Gewächshaus aus Zedernholz

Inhalt:	Abschnitt	Seite
Einleitung	-	3
Übersicht	1	4-5
Vorbereitung des Untergrunds	1	5
Montage der Seitenwände	2	6-7
Montage hinten	3	8-13
Vordere Baugruppe	4	14-19
Rahmenmontage	5	20-24
Türmontage	6	25-28
Dachmontage	7	29-33
Montage der Lamellen	8	34-35
Verglasung	9	36-44
Einbau von Dachlüftungsöffnungen	10	45-47
Lamellenverglasung	11	48
Montage von Dachrinnen und Fallrohren	12	49-51
Optionale Firstabdeckung	13	52
Endkappen und Abschlusskappen	14	53
Fertige Installation	15	54-55
Optionale Installation von Auto-Louvre	16	56-57
Teilelisten		58

Einleitung

Vielen Dank, dass Sie sich für ein neues Alton-Gewächshaus entschieden haben. Wir empfehlen Ihnen, sich vor Beginn der Montage mit der Anleitung vertraut zu machen und alle Sicherheitshinweise zu lesen.

Sicherheitshinweis

- Glas, Aluminium und Holz können Verletzungen verursachen. Bitte tragen Sie beim Aufbau und beim Verglasen des Gewächshauses unbedingt eine Schutzbrille, Handschuhe, Kopfschutz und geeignetes Schuhwerk.
- Bitte denken Sie daran, dass Glas zerbrechlich ist und mit äußerster Vorsicht behandelt werden sollte. Beseitigen und entsorgen Sie Bruchstücke immer sofort.
- Bauen Sie das Gewächshaus nicht bei starkem Wind auf.
- Aus Sicherheitsgründen und zur Erleichterung des Aufbaus empfehlen wir, dieses Gewächshaus mit mindestens zwei Personen aufzubauen.
- Bitte entfernen Sie den gesamten Schnee vom Gewächshausdach, da dieser dazu führen kann, dass sich das Dach verformt oder einstürzt.

Vorbereitung des Aufstellungsortes

- Bei der Auswahl eines Standorts für Ihr Gewächshaus ist es wichtig, dass Sie einen möglichst flachen und ebenen Bereich wählen.
- Ein Fundament aus Beton oder einer Betonplatte bietet die stabilste Grundlage für Ihr Gewächshaus. Wir empfehlen eine Betonplatte, da diese die Entwässerung verbessert.
- Vermeiden Sie es, Ihr Gewächshaus unter Bäumen oder an anderen exponierten Stellen aufzustellen.
- Um das Risiko von Windschäden zu minimieren, wählen Sie einen möglichst windgeschützten Standort, z. B. neben einer Hecke oder einem Gartenzaun.

Weitere Überlegungen

- Bitte beachten Sie, dass der Aufbau Ihres Gewächshauses zeitaufwendig sein kann. Möglicherweise müssen Sie den Aufbau auf zwei oder mehr Tage verteilen. Wir empfehlen Ihnen, das Gewächshaus nicht teilweise verglast stehen zu lassen. Sollten Sie Ihr Gewächshaus einmal halb fertig aufgebaut und nicht verankert lassen müssen, beschweren Sie es mit Platten oder Sandsäcken, damit es nicht vom Wind verweht wird.
- Es ist hilfreich, einen großen, sauberen und freien Arbeitsbereich vorzubereiten. Ein Garagenboden oder eine ebene Rasenfläche sind ideal.
- Wenn Sie jemanden beauftragt haben, Ihr Gewächshaus für Sie aufzubauen, überprüfen Sie bitte, ob alle Teile vorhanden sind. Die meisten Teile sind nummeriert und lassen sich anhand eines Stempels oder eines abnehmbaren Etiketts identifizieren. Alternativ können die Teile anhand der in der Packliste angegebenen Längen identifiziert werden.
- Denken Sie daran, dass es sich um ein Naturholzprodukt handelt; das Holz kann etwas Wasser aufnehmen, wodurch Flecken entstehen können. Ihr Evolution-Gewächshaus wurde werkseitig in ein klares, auf Alkohol basierendes Schutzmittel getaucht. Wir empfehlen, jährlich eine neue Schicht des Klarlacks aufzutragen, insbesondere an den am stärksten exponierten Stellen. Wenn Sie dies vermeiden und Ihrem Gewächshaus eine dauerhaftere Oberfläche verleihen möchten, können Sie ein Produkt auf Ölbasis auftragen (beachten Sie die Empfehlungen des Herstellers für die Neubeschichtung).

Übersicht

Zum Aufbau Ihres neuen Gewächshauses benötigen Sie folgende Werkzeuge:

Wasserwaage	Bleistift
PZ2-Schraubendreher-Bit	Akku-Schraubendreher (idealerweise 2, 1 zum Bohren und 1 zum
Schrauben) 4-mm-Bohrer	7-mm-Steinbohrer
Bohrhammer	Hammer (Holz-
/Gummihammer)	Hohe Trittleitern x 2

Für den Bau des Gewächshauses werden 8 verschiedene Schraubentypen verwendet. Diese sind

Es folgen Beispiele, worauf		darauf zu achten		sie zu finden		Sichert die Ecke		Befestigt das	
Befestigt die Lüftungsschrauber am First		ist		sind:		Fugen und die Dachverglasung		Dach	
Verwendet bei		Befestigt alle		Befestigt		Stangen zur		Sprossen an	
Abdeckkappe		Abdeckungen und Metallarbeiten		Holz		Stangen zum First		die Traufe und	
Dachlüftungsöffnungen		25 mm Flachkopf (Edelstahl)		Verkleidung		und Bodenprofile		Seitenverglasung	
EV0329		EV0331		EV0332		EV0333		Stangen in einem Arbeitsgang	
19 mm Flachkopf (Edelstahl)		40-mm-Schwenkkopf (Edelstahl)		50 mm Senkkopf (Edelstahl)		EV0334		EV0339	
EV0328		25 mm Senkkopf (Edelstahl)		80 mm Senkkopf (Edelstahl)		First			
EV0330				100 mm Senkkopf (Edelstahl)		EV0334			
13 mm selbstschneidend									

In dieser Anleitung wird durchgehend ein Gewächshaus mit den Maßen 8 ft x 10 ft als Beispiel. Achten Sie auf Tabellen und zusätzliche Diagramme mit den verschiedenen Größen. Das Bild auf dem Titelblatt dient Ihnen als Orientierung dafür, wie das Gewächshaus im Laufe der Arbeit aussehen sollte.

Wenn Sie das Gewächshaus selbst behandeln möchten, sollten Sie dies am besten tun, bevor Sie mit dem Bau des Rahmens beginnen.

Wenn Sie ein Holzstück durch ein anderes schrauben, empfiehlt es sich immer, das erste Stück vorzubohren. Dadurch wird verhindert, dass das Holz splittert, was die Konstruktion schwächen könnte.

Sie können die Seitenwände und Giebel flach auf dem Boden zusammenbauen und dann mit Hilfe einer Stütze den ersten Teil für die Montage in Position bringen. Anschließend arbeiten Sie sich um das Gewächshaus herum und verbinden die einzelnen Teile miteinander. Sobald Sie die Giebel und Seitenwände fertiggestellt haben, können Sie den First und das Dach montieren.

Übersicht

Das Verglasen der Konstruktion ist sehr einfach, aber seien Sie sehr vorsichtig mit den Kanten des Glases, da die Scheibe in winzige Stücke zerbricht, wenn Sie mit einer Kante an einer harten Oberfläche wie Beton anstoßen. Sie sollten beim Umgang mit dem Glas auch geeignete Handschuhe und eine Schutzbrille tragen (dies hilft auch, es sauber zu halten). Es empfiehlt sich, die Zedernholz-Abdeckleiste vorab mit Schrauben zu befestigen und diese rund um das Gewächshaus zu positionieren, damit sie bereitliegt, wenn Sie mit dem Glas ankommen.

Während der Verglasung müssen Sie auch die Lamellenlüftungsöffnungen anbringen, stellen Sie also sicher, dass diese fertig montiert und zum Einsetzen bereit sind. Diese passen zwischen zwei Glasscheiben und werden durch das Abdeckungssystem in Position gehalten.

Montieren Sie anschließend die Dachlüftungsklappen. Dies erfolgt von innen; der Zugang erfolgt über die Öffnung auf einer Treppe.

Jetzt müssen Sie nur noch die Dachrinne und die Fallrohre montieren; überlegen Sie sich dabei, wo Sie eine Regentonne aufstellen könnten.

Möglichkeit, die Fugen zu verkleben. Dies ist für die Stabilität **nicht** erforderlich, aber Sie können es tun, wenn Sie möchten. Bedenken Sie jedoch, dass dies den Umbau oder die Versetzung des Gewächshauses in der Zukunft erheblich erschweren würde. Am besten eignet sich hierfür ein Polyurethan-Holzleim. Seien Sie beim Auftragen vorsichtig, Sie benötigen nur eine sehr kleine Menge, da sich der Kleber ausdehnt und die Fuge ausfüllt. Wenn Sie zu viel verwenden, kann er aus der Fuge austreten und unansehnlich aussehen! Probieren Sie es zunächst an einem Teststück aus, bevor Sie beginnen.

Lesen Sie den Rest dieser Anleitung durch, bevor Sie beginnen. So übersehen Sie weniger leicht etwas und erhalten ein besseres Verständnis dafür, wie alles funktioniert.

Vorbereitung des Untergrunds

Die Maße der niedrigen Wand entnehmen Sie bitte Ihrem individuellen Fundamentplan, der Ihrer Bestellbestätigung beiliegt.

Es ist notwendig, beim Aufbau Ihres Gewächshauses ausreichend Arbeitsraum zu lassen und auch die Möglichkeit zu berücksichtigen, dass in Zukunft einmal eine Glasscheibe ausgetauscht werden muss. Versuchen Sie nach Möglichkeit, einen Mindestabstand von 2 ft/610 mm um das Gewächshaus herum einzuhalten.

Beachten Sie, dass sich die Tür nach innen öffnet; daher sollten sich im vorderen Bereich des Gewächshauses keine Erhöhungen oder Hindernisse befinden.

Stellen Sie das Gewächshaus an einem Standort mit maximaler Sonneneinstrahlung auf und vermeiden Sie nach Möglichkeit Schatten durch Bäume, Zäune oder andere Gebäude. Überhängende Äste können besonders störend sein und sollten vermieden werden.

Wählen Sie einen Standort, an dem das Gewächshaus relativ leicht zu erreichen ist und an dem Wasser sowie möglicherweise Strom bequem bereitgestellt werden können.

Und schließlich, was am wichtigsten ist: Wählen Sie einen Standort, an dem Ihr Alton-Gewächshaus gut zur Geltung kommt und Ihren Garten ergänzt.

Seitliche Montage

Um mit dem Aufbau Ihres Gewächshauses zu beginnen, legen Sie zunächst die Seitenteile wie im folgenden Diagramm flach auf den Boden aus. Anhand der untenstehenden Tabellen können Sie die Länge Ihres Gewächshauses sowie die Teile mit den entsprechenden Teilenummern und Maßen ermitteln. Bohren Sie zunächst Vorbohrungen durch den Boden jeder Aussparung am Bodenprofil (Diagramm 2, Seite 9). Stecken Sie dann jede Verglasungsleiste in die Zapfenlöcher. Diese sind sehr passgenau gestaltet, sodass Sie hierfür möglicherweise Hilfe benötigen oder einen festen Gegenstand zum Andrücken verwenden sollten. Sobald sie fest sitzt, befestigen Sie sie mit der 50-mm-Schraube. Setzen Sie nun die Traufleiste ein (z. B. EV0420). Diese muss noch nicht befestigt werden, da dies zu einem späteren Zeitpunkt erfolgt.

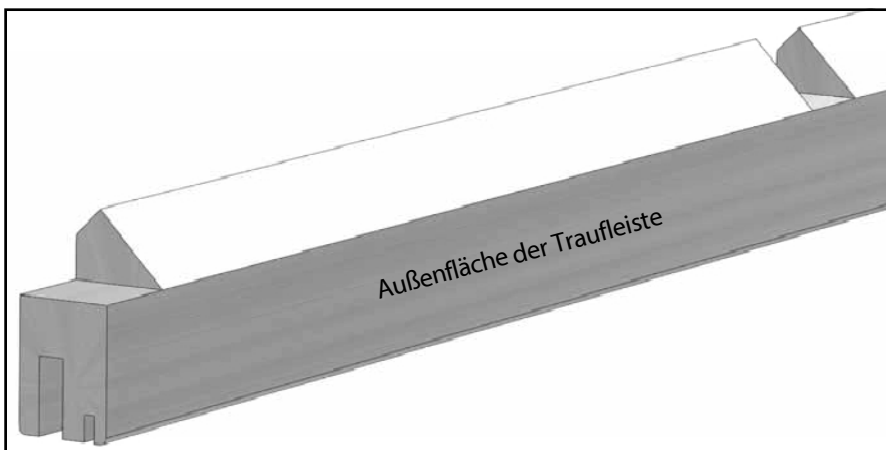
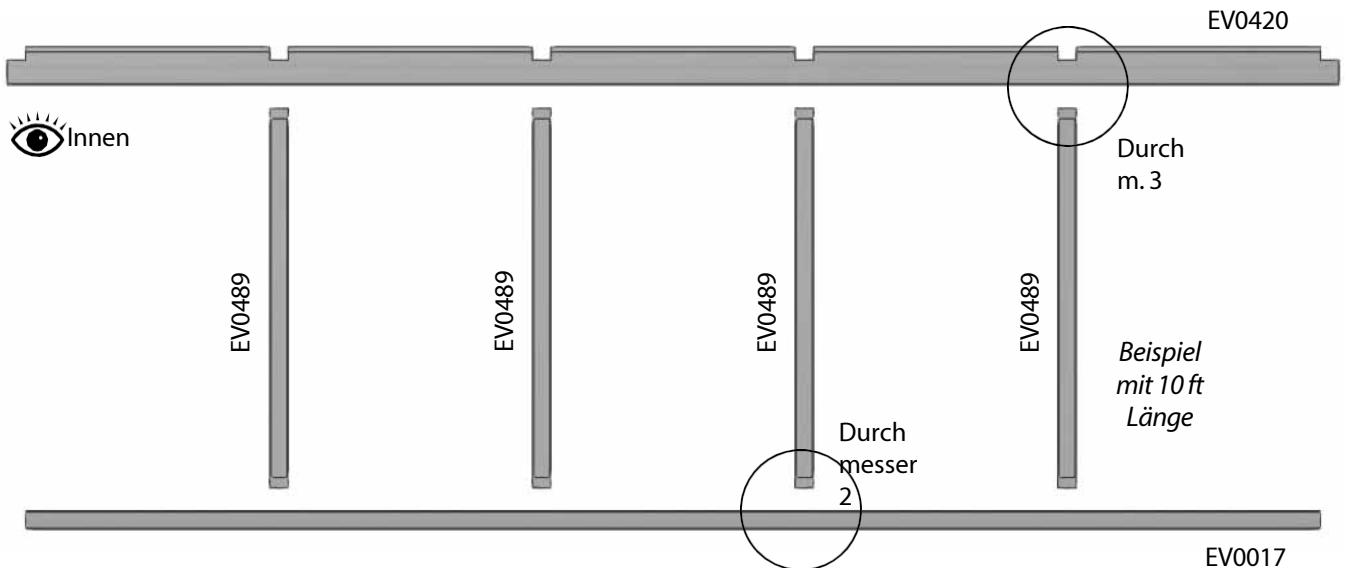

6 Fuß lang			
Teilebezeichnung	Teilenummer	Größe (mm)	Anzahl
Bodenprofil	EV0015	1846	2
Traufleiste	EV0418	1934	2
Verglasungsleiste	EV0489	908	4

2,4 m lang			
Teilebezeichnung	Teilenummer	Größe (mm)	Anzahl
Bodenprofil	EV0016	2476	2
Traufleiste	EV0419	2564	2
Verglasungsleiste	EV0489	908	6

10 Fuß lang <small>Beispiel</small>			
Teilebezeichnung	Teilenummer	Größe (mm)	Anzahl
Bodenprofil	EV0017	3106	2
Traufleiste	EV0420	3194	2
Verglasungsleiste	EV0489	908	8

12 Fuß lang			
Teilebezeichnung	Teilenummer	Größe (mm)	Anzahl
Bodenprofil	EV0018	3736	2
Traufleiste	EV0421	3824	2
Verglasungsleiste	EV0489	908	10

Seitliche Montage 2

Seitliche Montage



Diagramm 2

Stellen Sie sicher, dass die Seitenschiene vollständig eingeschoben sind; möglicherweise müssen Sie sie mit einem Holzhammer oder einem ähnlichen Gegenstand leicht einschlagen.

(Wenn Sie Ihre Verbindungen verleimen möchten, ist dies der erste Schritt, den Sie durchführen sollten.)

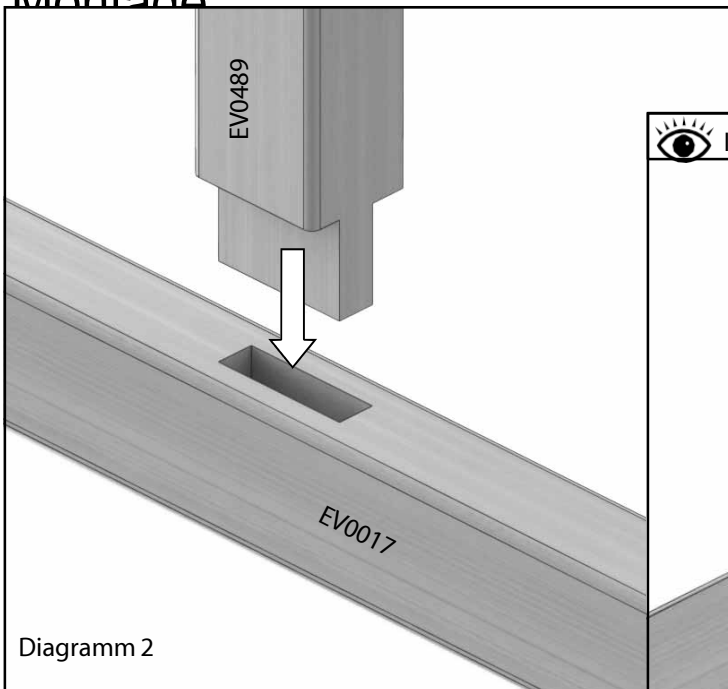

Diagramm 3

Die seitlichen Bodenplatten sollten bündig an den Enden der Bodenprofile angebracht werden, wie in Diagramm 4 dargestellt. Mit 25-mm-Schrauben befestigen.

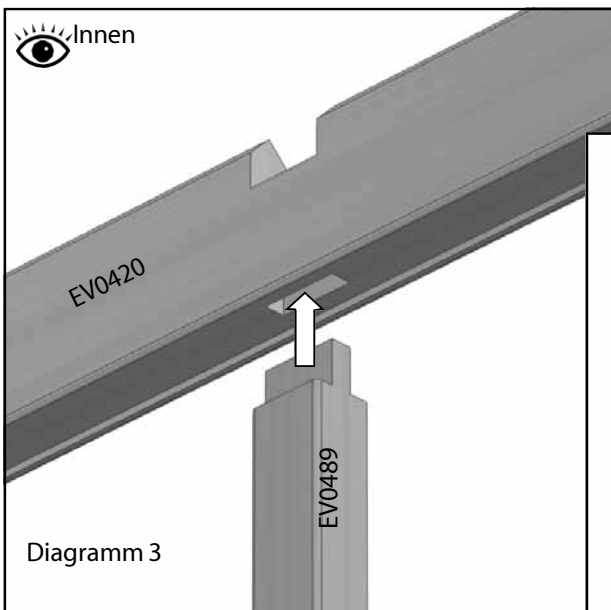
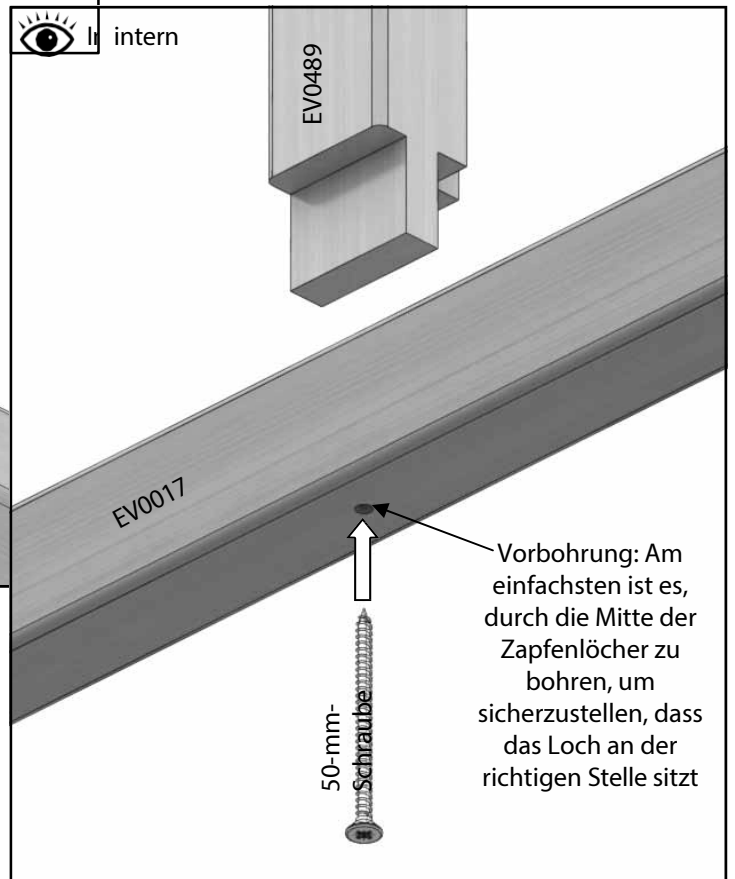

Diagramm 4

Hintere Baugruppe

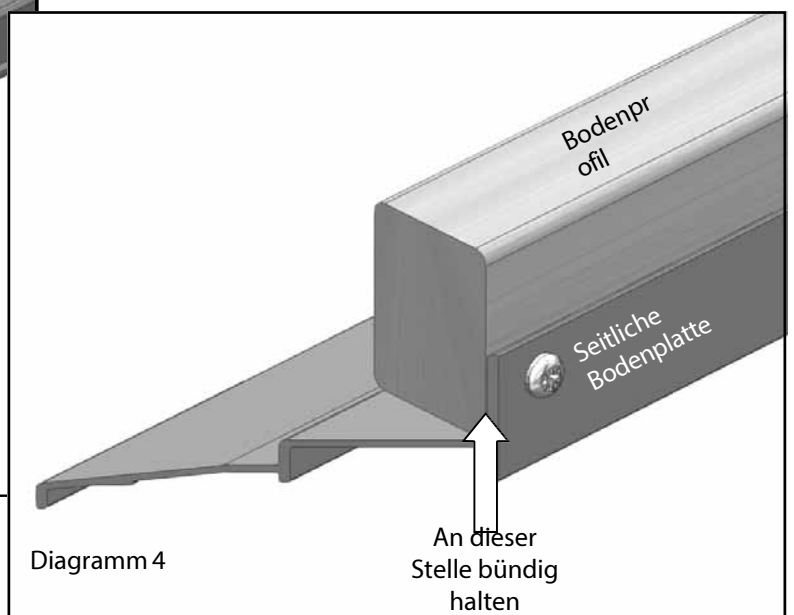
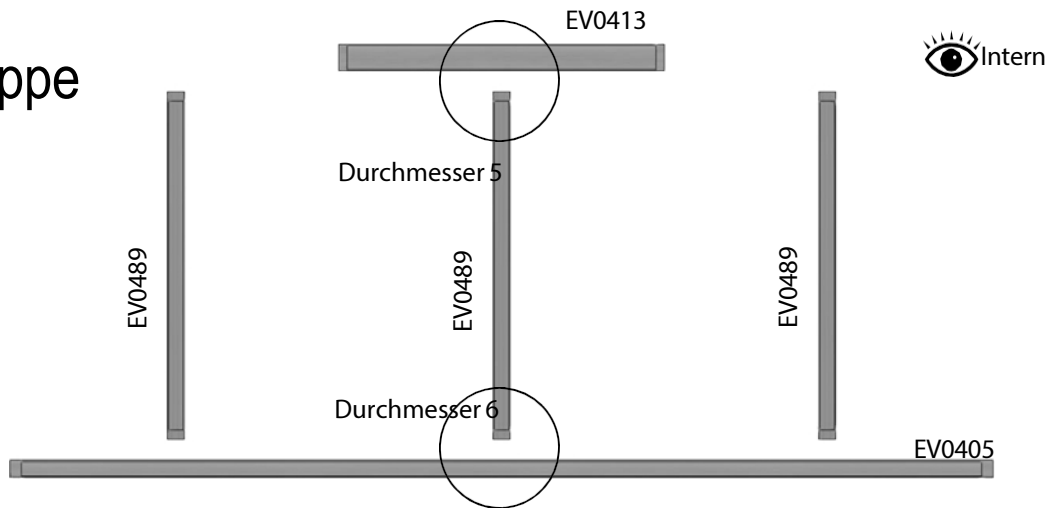

Wie bei den Bodenprofilen müssen Sie Vorbohrungen in den Boden der Einsteckbohrungen bohren (Diagramm 6).

Montieren Sie die Giebelverglasungsleisten (EV0489) so, dass das Bodenprofil flach auf dem Boden aufliegt, genau wie bei den Seitenteilen. Diese werden in die beiden äußeren Einsteckbohrungen und die mittlere Einsteckbohrung eingesetzt.

Stecken Sie nun die mittlere hintere Leiste (EV0413) auf die mittlere Verglasungsleiste; diese wird in Kürze befestigt.

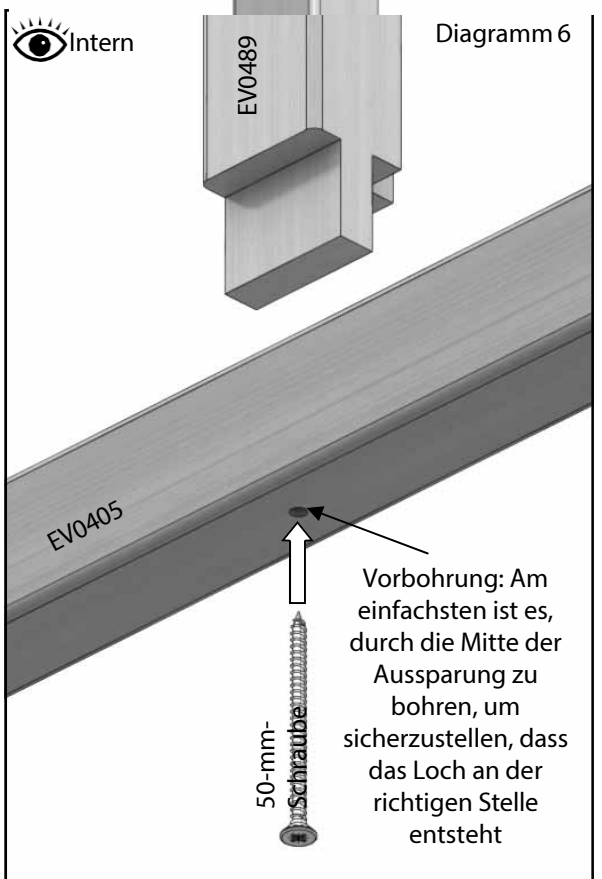
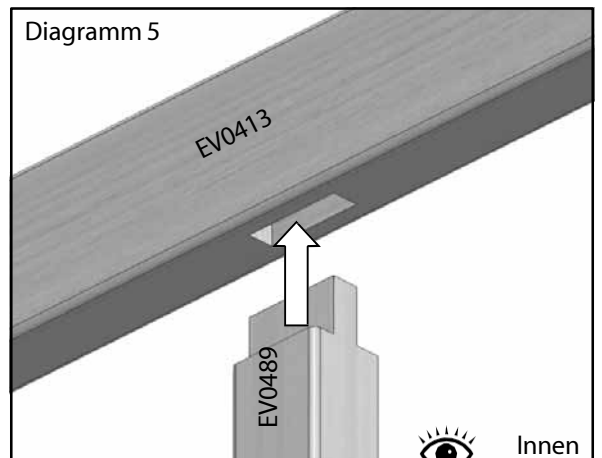

8 ft hinten			
Teilebezeichnung	Teilenummer	Größe (mm)	Anzahl
Heck-Bodenprofil	EV0405	2569	1
Dachecke R	EV0482	1854	1
Dach-Eckstück L	EV0483	1854	1
Seitenecke R	EV0490	934	1
Seitenecke L	EV0491	934	1
Giebelpfette R	EV0409	854	1
Giebelpfette L	EV0415	854	1
Hintere mittlere Sparren	EV0413	851	1
Standardstange	EV0489	908	3
Über Purling R	EV0465	519	1
Über Purling L	EV0466	519	1
Giebelstrebe R	EV0494	1866	1
Giebelstange L	EV0495	1866	1
Mittlere Giebelstange	EV0461	1275	1

Montage der Rückseite

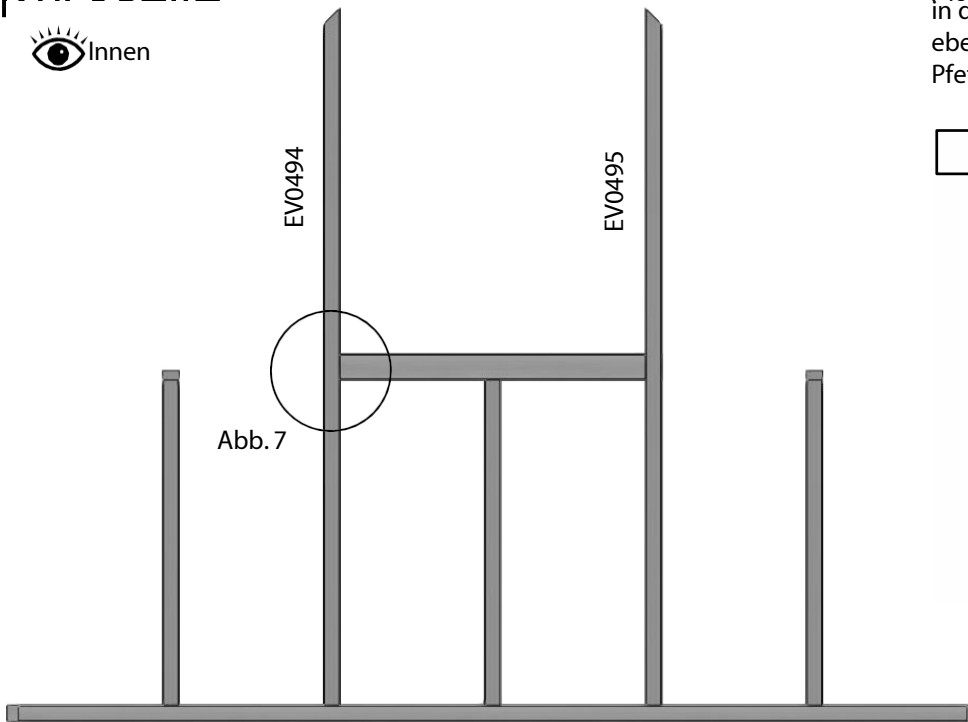

Schieben Sie nun die beiden längeren in das Bodenprofil ein. Diese müssen ebenfalls an der mittleren hinteren Pfette anliegen (Diagramm 7).

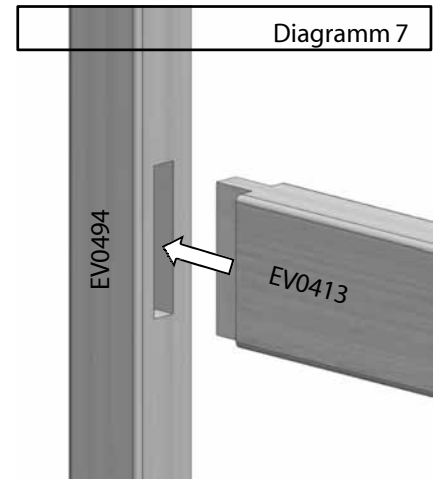

Befestigen Sie anschließend sowohl die linke als auch die rechte Pfette an den Standard-Sprossen (EV0489). Da es sich um seitengebundene Teile handelt, ist es wichtig, sie in der richtigen Ausrichtung anzubringen. Die Pfetten weisen auf einer Seite abgerundete Kanten und auf der anderen Seite rechtwinklig geschnittene Kanten auf; die abgerundeten Kanten sollten sich auf der Innenseite des Gebäudes befinden und bündig mit den anderen Bauteilen abschließen. Die rechtwinklig geschnittenen Kanten sollten nach außen zeigen und etwas zurückgesetzt gegenüber der Glasaufnahme sein.

Diese lassen sich einfach anbringenJetzt.

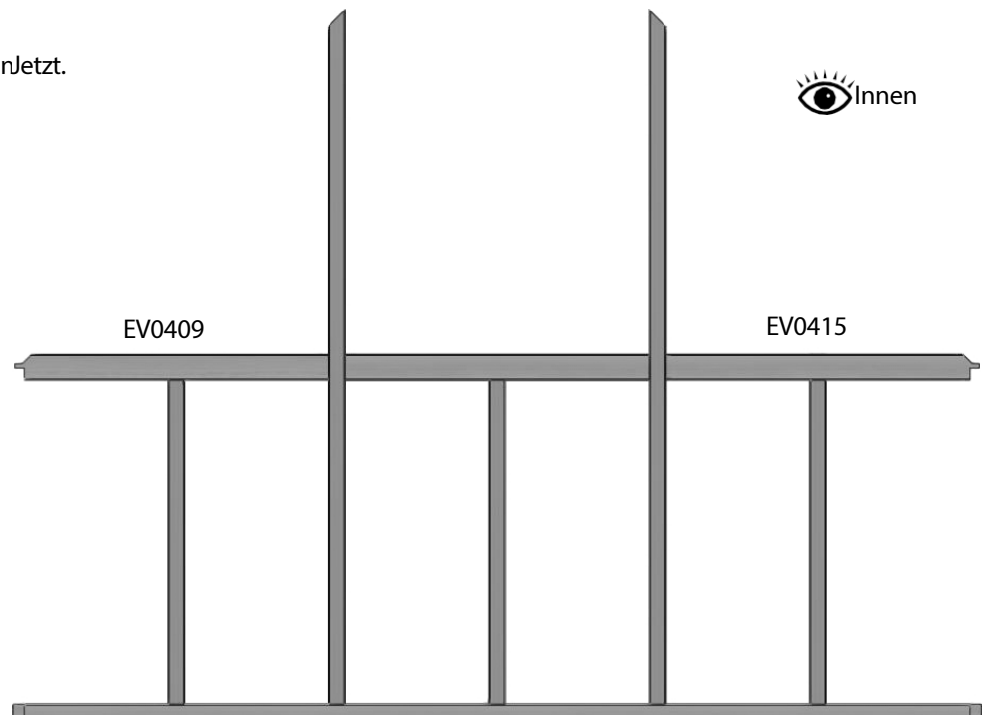

Hintermontage



Diagramm 8

Sie müssen in die Unterseite jeder seitlichen Eckleiste ein Vorbohrloch bohren, wie in Diagramm 8 dargestellt. Dieses sollte bis zur Hälfte der Nut reichen. Setzen Sie nun die seitliche Eckleiste ein und befestigen Sie die Unterseite der Leiste mit einer 80-mm-Schraube.

Richten Sie die Oberseite der Leiste am Ende der Pfette aus (wobei die Innenkanten bündig bleiben) und bohren Sie ein Vorloch nahe der Innenseite des Zapfens an der Pfette (Diagramm 9), dann befestigen Sie die Leiste mit einer 25-mm-Senkkopfschraube. Dies ist nur eine provisorische Schraube, stellen Sie also lediglich sicher, dass die Verbindung fest sitzt; eine größere Befestigung wird später hinzugefügt.

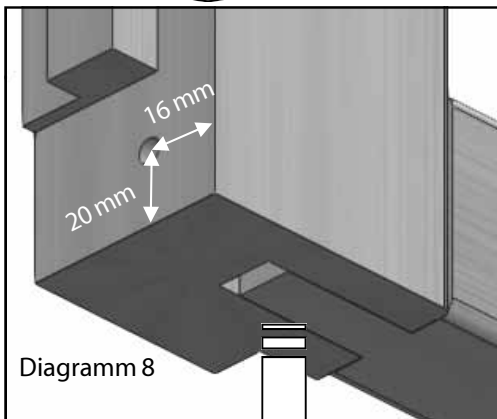
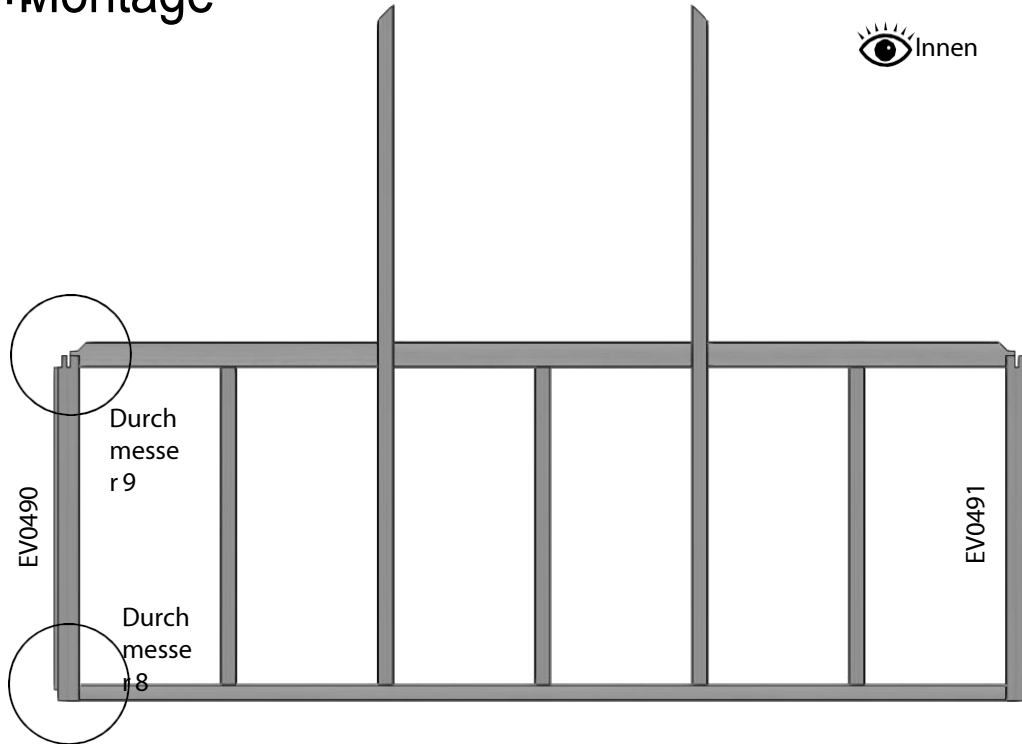

Diagramm 9

25-mm-Schraube

3

Montage der Rückseite

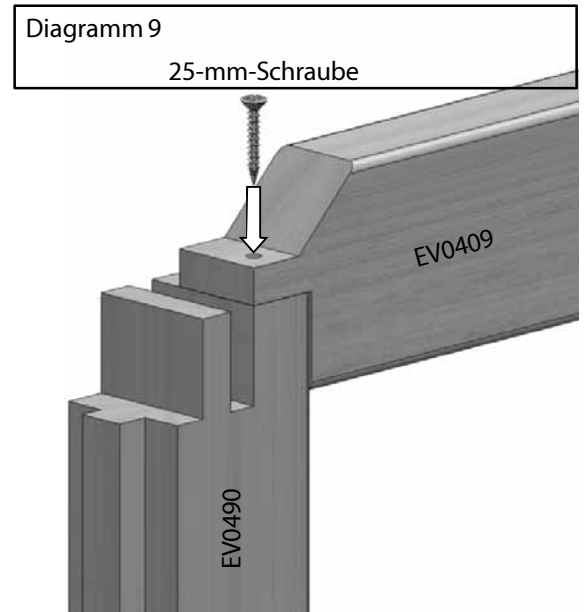
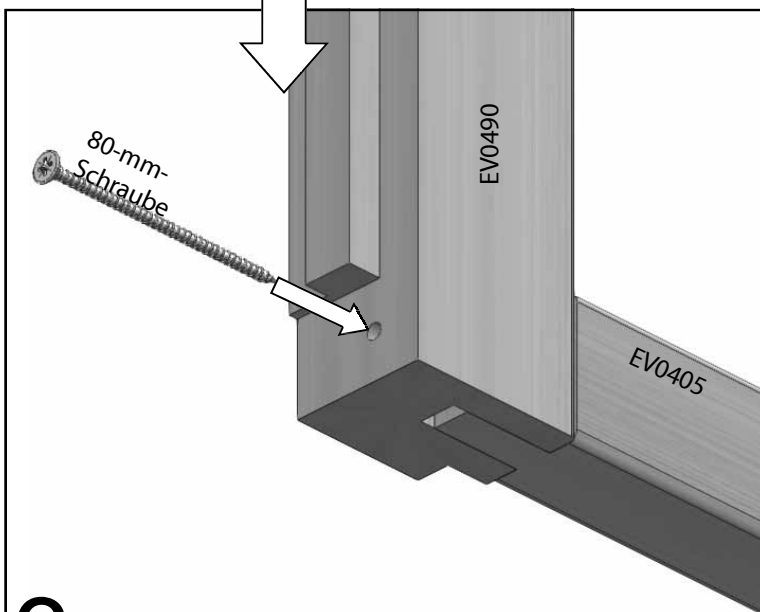
Sobald die seitlichen Eckenleisten befestigt sind, schieben Sie die oben genannten Glasleisten in ihre Position. Wenn alle Giebelleisten angebracht sind, bohren Sie Vorbohrungen durch die Überlappungsfugen am Ende jeder Leiste. Die Löcher sollten mittig in der Leiste gebohrt werden und den in Diagramm 10 gezeigten Abstand aufweisen.

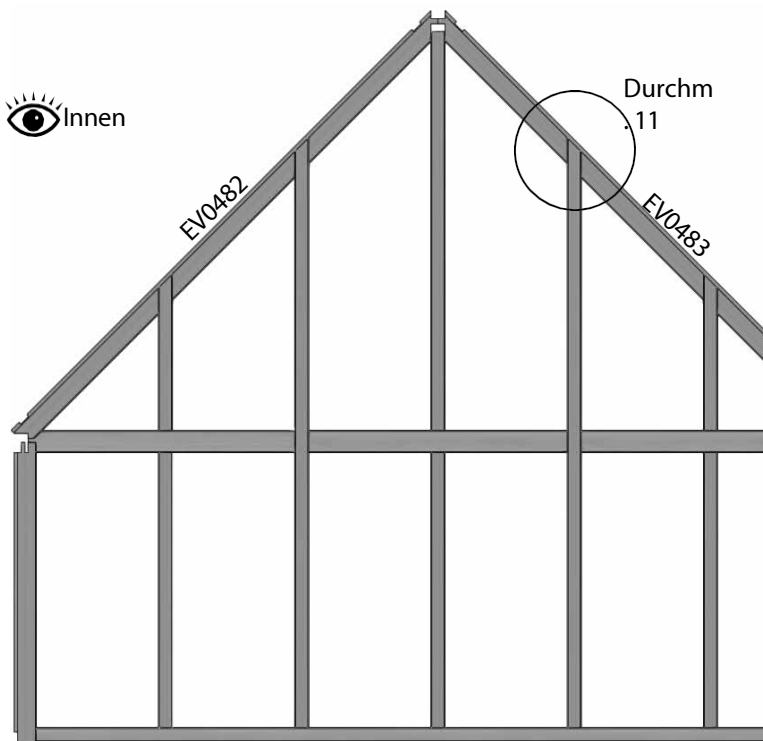
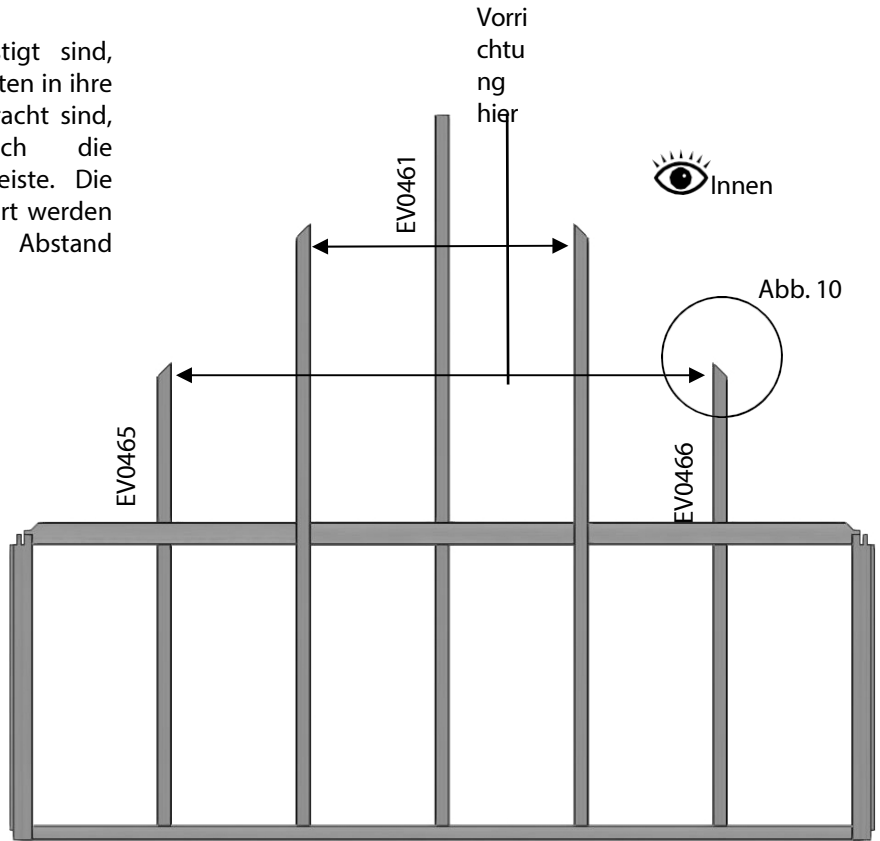
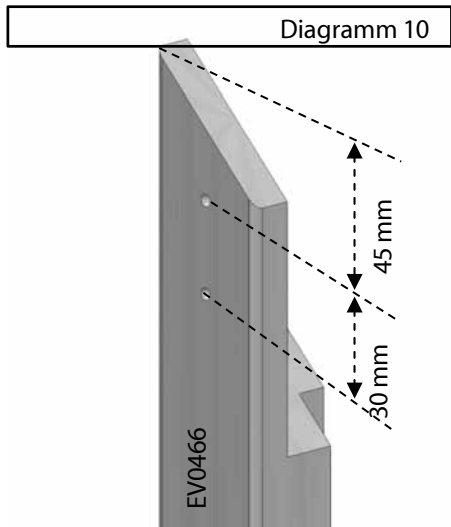

Setzen Sie nun die beiden Dacheckleisten ein; diese sollten mit 40-mm-Schrauben befestigt werden, siehe Diagramm 11.

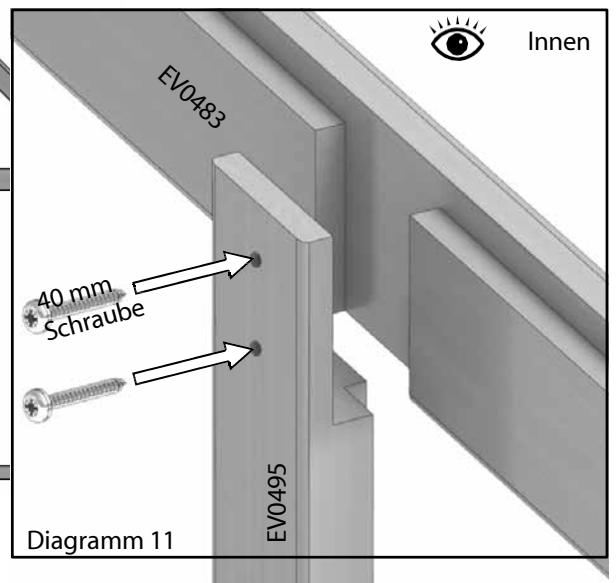

Montage des Heckteils

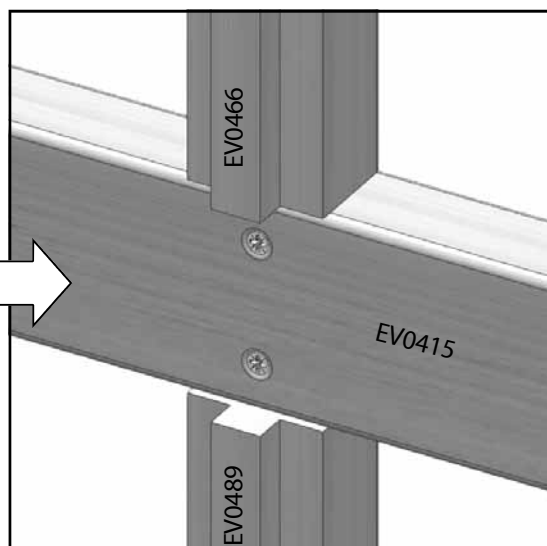
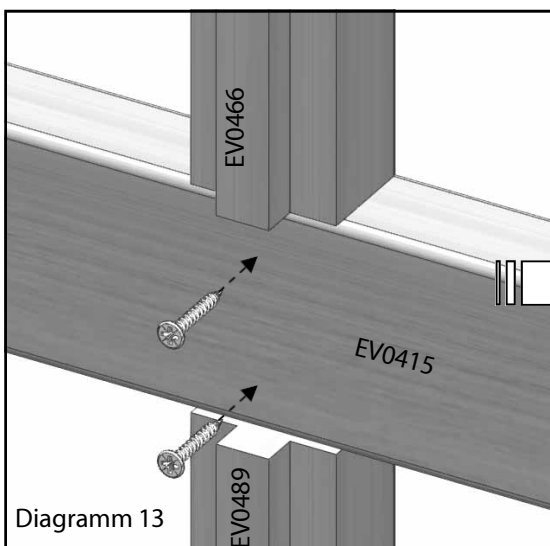
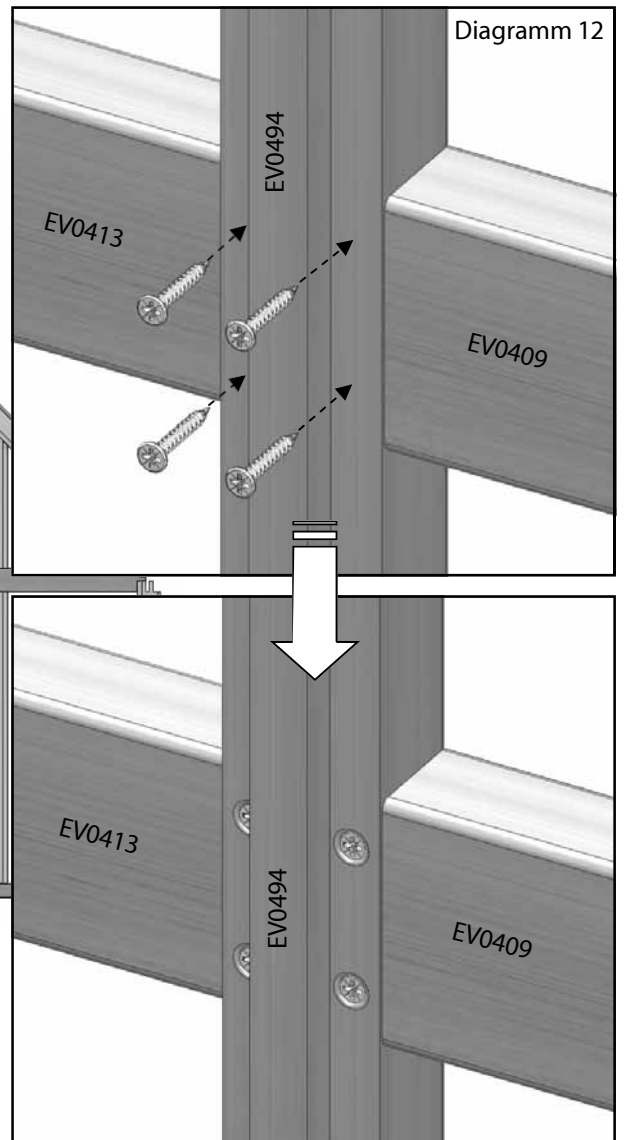
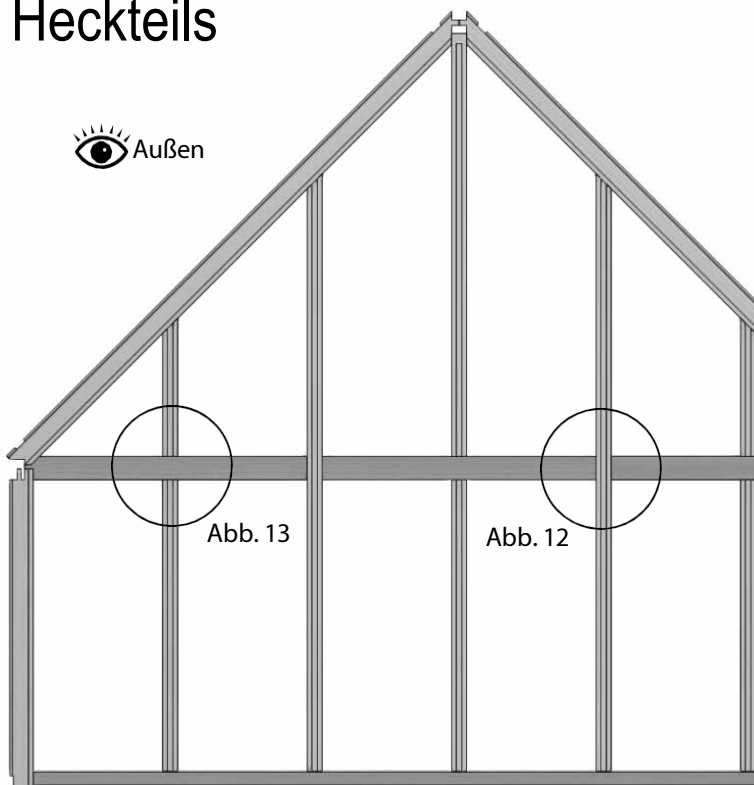

Nachdem nun alle Bauteile angebracht sind, drehen Sie die Giebelseite um, sodass die Außenkante zu Ihnen zeigt. Gehen Sie dabei vorsichtig vor, da einige Teile noch nicht vollständig abgestützt sind; es empfiehlt sich, an dieser Stelle einen Helfer hinzuzuziehen. Befestigen Sie nun die Pfetten mit 25-mm-Senkkopfschrauben an den Glasleisten, wie in den Diagrammen 12 und 13 dargestellt. Achten Sie darauf, dass die

Die Schraubenköpfe liegen unterhalb der Holzoberfläche, sodass sie keinen Kontakt mit dem Glas haben.

Montage der Rückseite

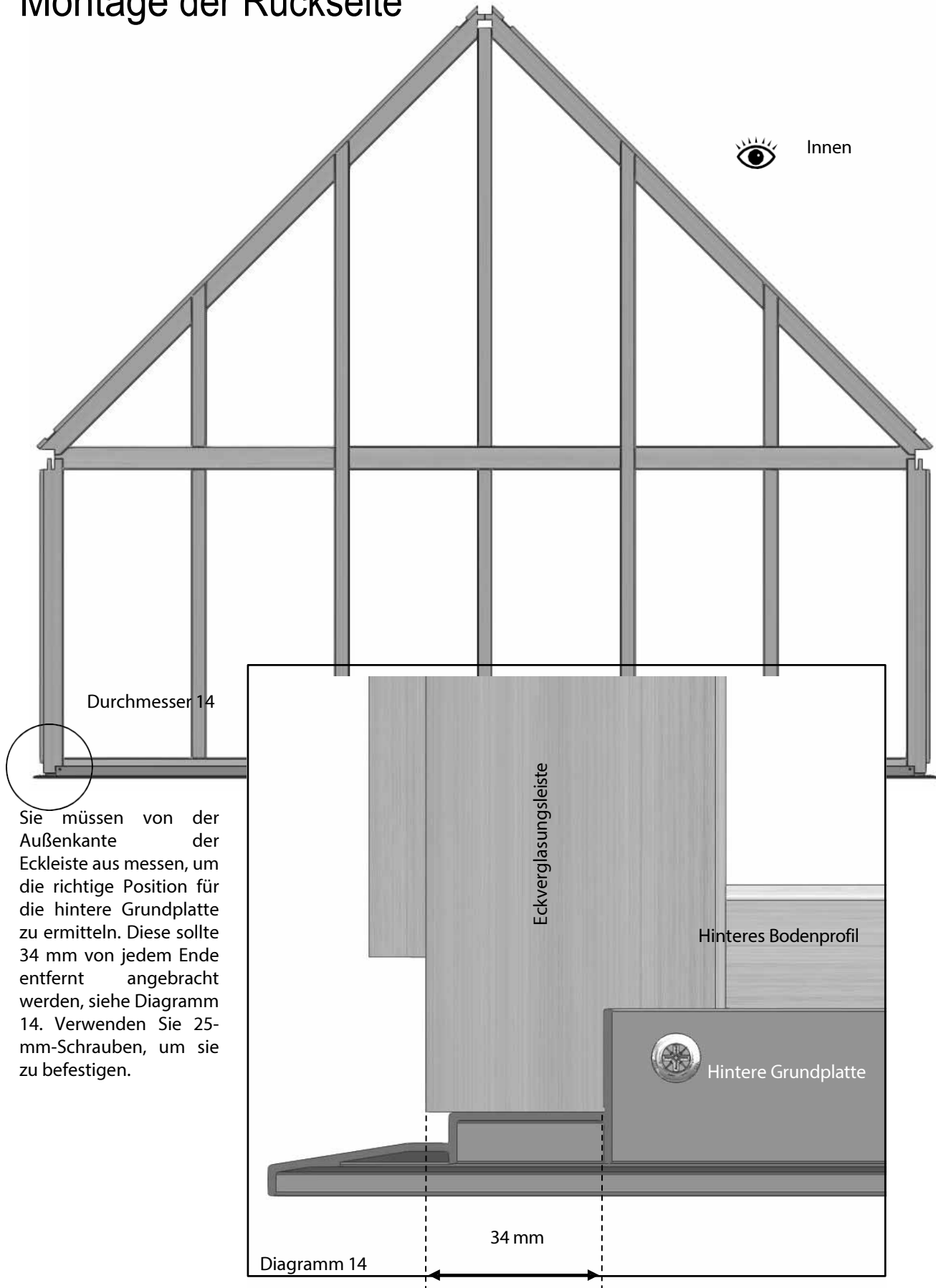

Sie müssen von der Außenkante der Eckleiste aus messen, um die richtige Position für die hintere Grundplatte zu ermitteln. Diese sollte 34 mm von jedem Ende entfernt angebracht werden, siehe Diagramm 14. Verwenden Sie 25-mm-Schrauben, um sie zu befestigen.

Montage der Vorderseite

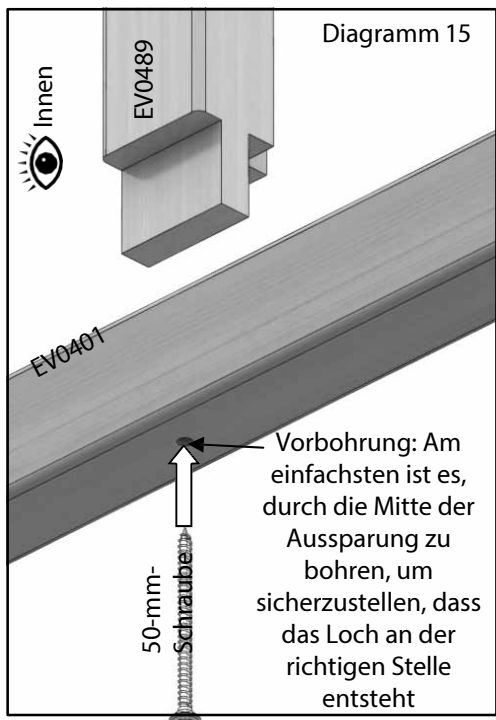
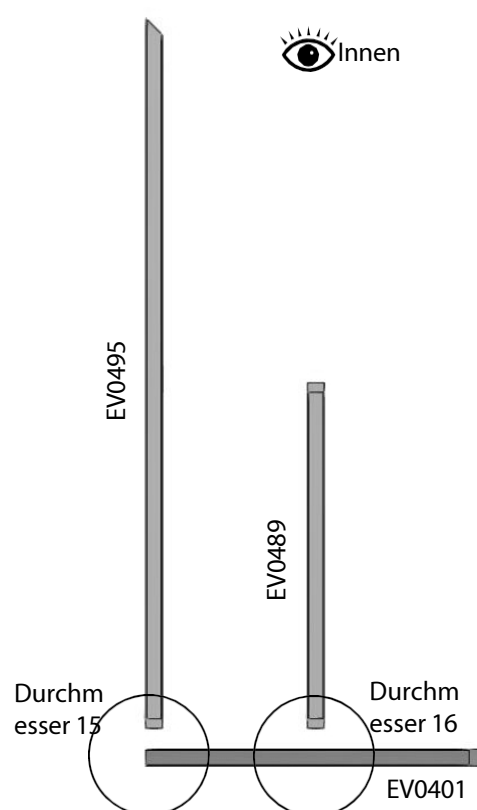
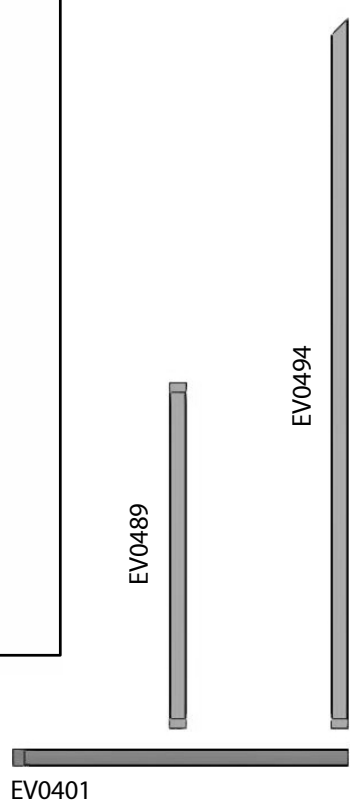
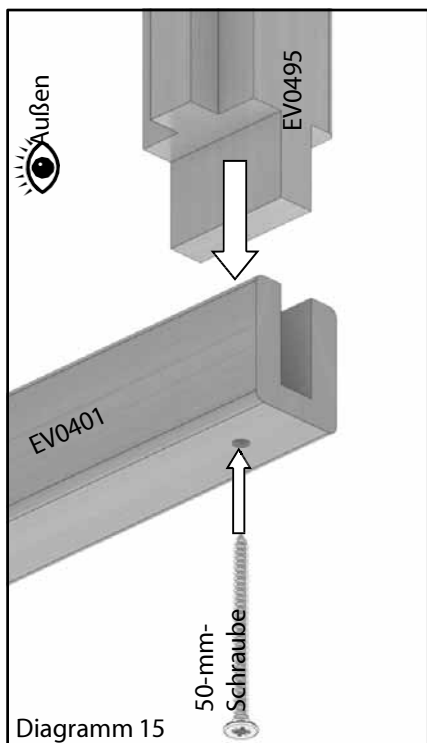

Der vordere Giebel ist etwas anders aufgebaut als der hintere, da er aus zwei Hälften besteht. Es empfiehlt sich, diese nebeneinander zu bauen, um sicherzustellen, dass die Teile in der richtigen Ausrichtung montiert werden.

Befestigen Sie wie zuvor zunächst die Giebelstreben an den Bodenprofilen, wie in den Diagrammen 15 und 16 dargestellt.

8 ft (ca. 2,4 m) Front

Bezeichnung	Teilenummer	Größe (mm)	Anzahl
Frontbodenprofil	EV0401	881	2
Dach-Eckprofil R	EV0482	1854	1
Dach-Eckstück L	EV0483	1854	1
Seitenecke R	EV0490	934	1
Seitenecke L	EV0491	934	1
Giebelpfette R	EV0409	854	1
Giebelpfette L	EV0415	854	1
Standardstange	EV0489	1624	2
Über Purling R	EV0465	519	1
Über Purling L	EV0466	519	1
Giebelstrebe R	EV0494	1866	1
Giebelstange L	EV0495	1866	1
Über der Tür	EV0472	935	1

Frontbaugruppe

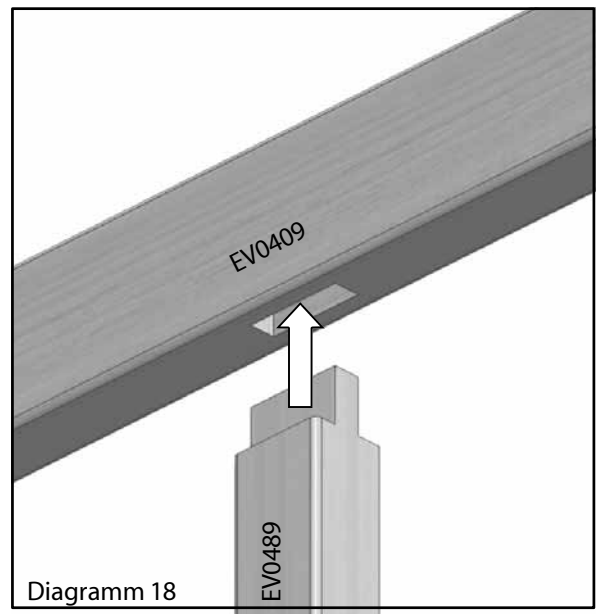
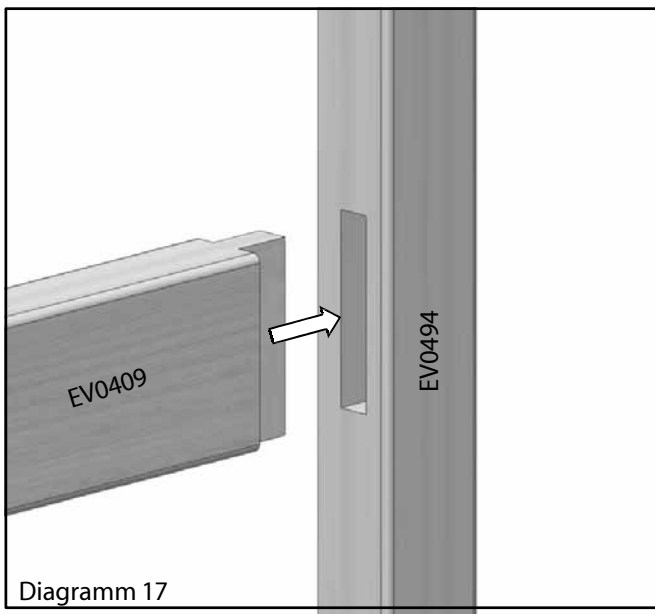
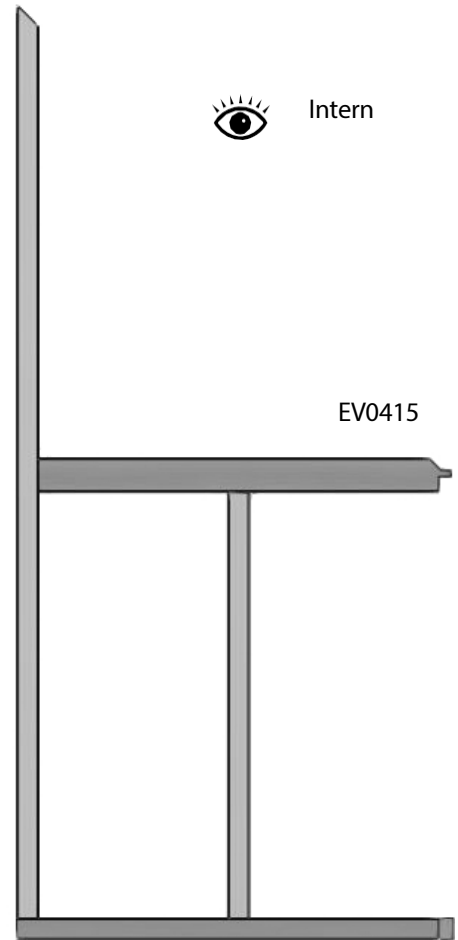
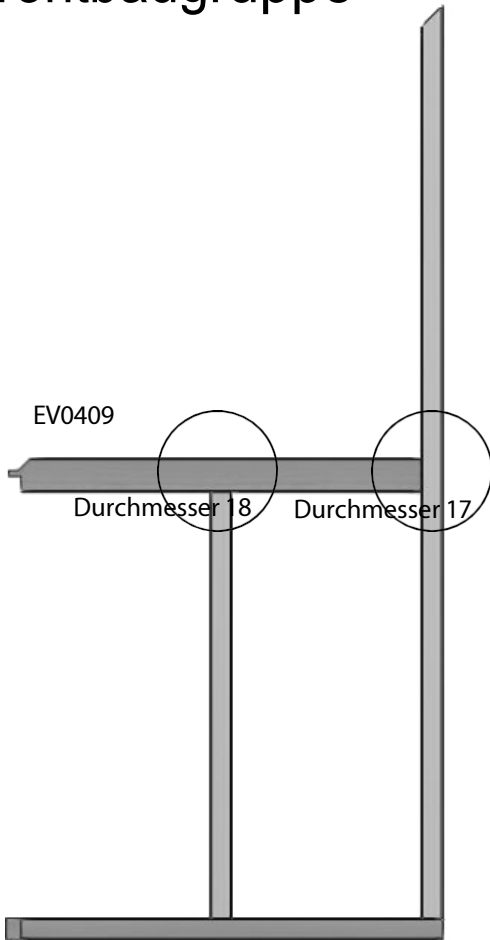

Setzen Sie nun die Riegel ein; wie bei der hinteren Baugruppe werden diese später befestigt.

Frontbaugruppe

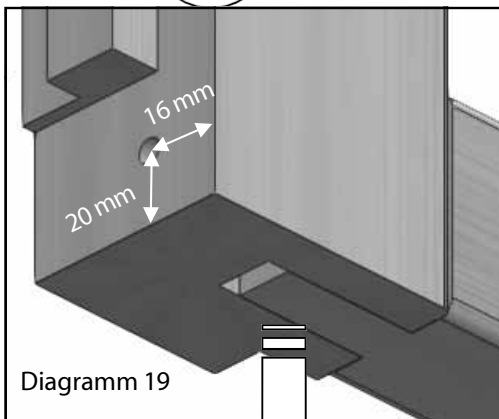
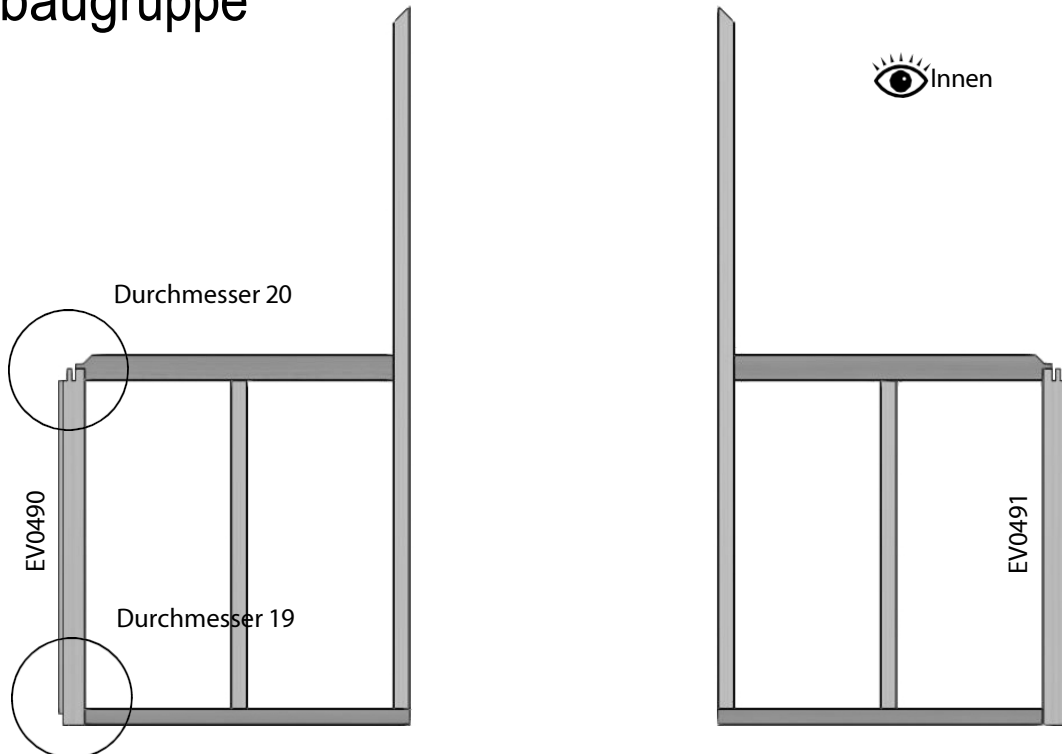

Bohren Sie die Vorbohrungen erneut wie in Diagramm 19 gezeigt. Befestigen Sie das Bodenprofil mit einer 80-mm-Schraube an der Eckleiste.

Bohren Sie wie zuvor (wobei die Innenkanten bündig bleiben) ein Vorbohrloch nahe der Innenseite des Pfettenzapfens (Diagramm 20) und befestigen Sie diesen dann mit einer 25-mm-Senkkopfschraube. Dies ist nur eine provisorische Schraube, stellen Sie also lediglich sicher, dass die Verbindung fest sitzt; eine größere Befestigung wird später hinzugefügt.

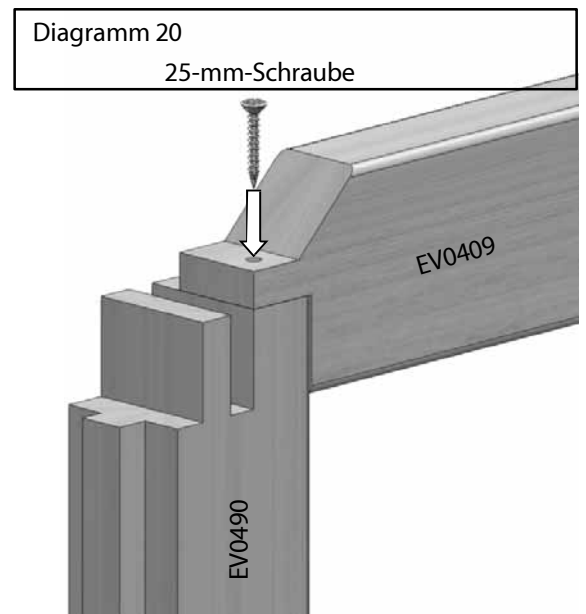
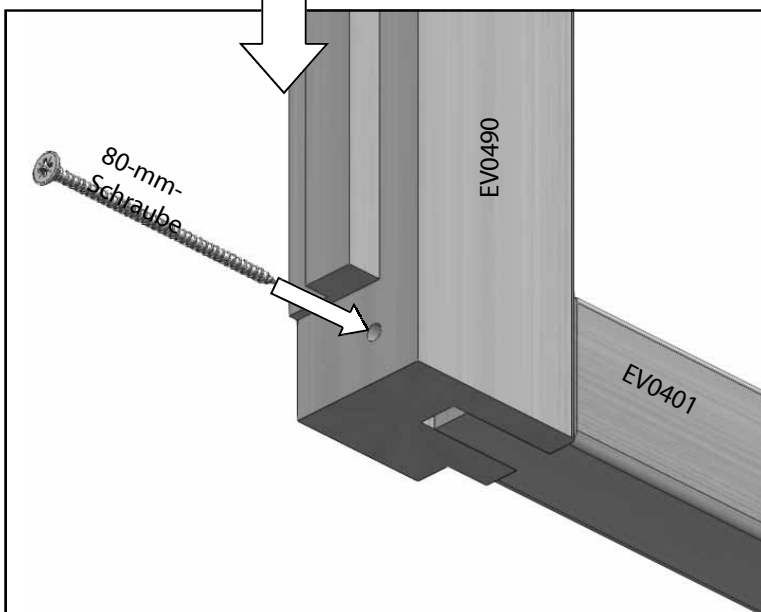

Frontbaugruppe

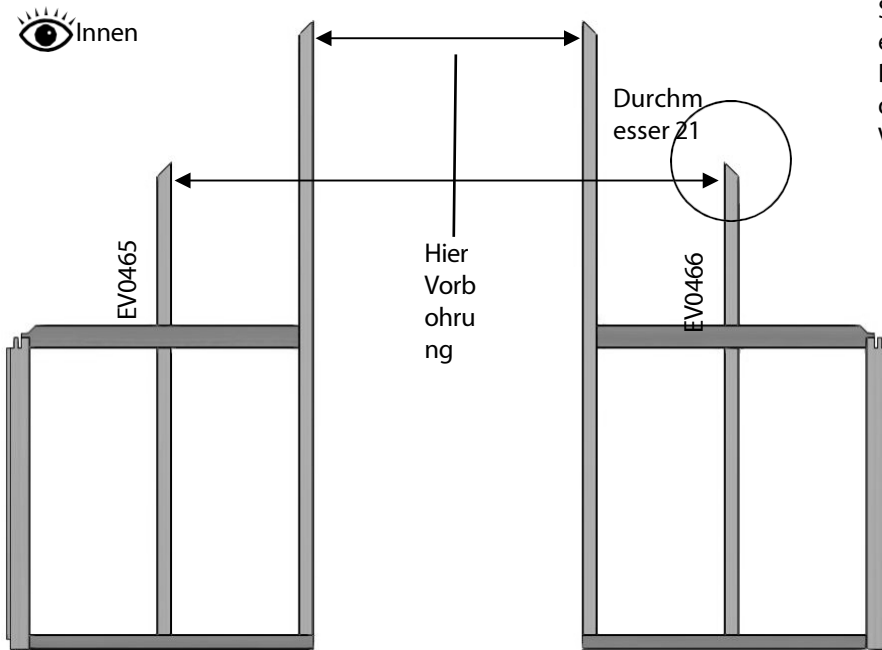

Setzen Sie die oben genannten Sprossen so ein, dass sie für die Aufnahme der Dacheckstreben bereit sind. Bohren Sie nun die in Diagramm 21 gezeigten Vorbohrungen.

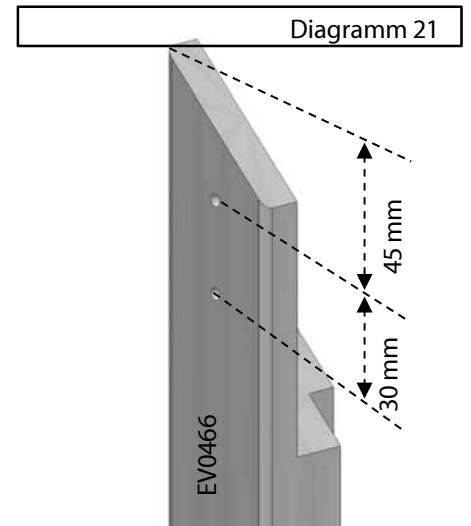

Die Dacheckstangen auf die Giebelschienen aufstecken und mit 40-mm-Schrauben befestigen (Diagramm 22).

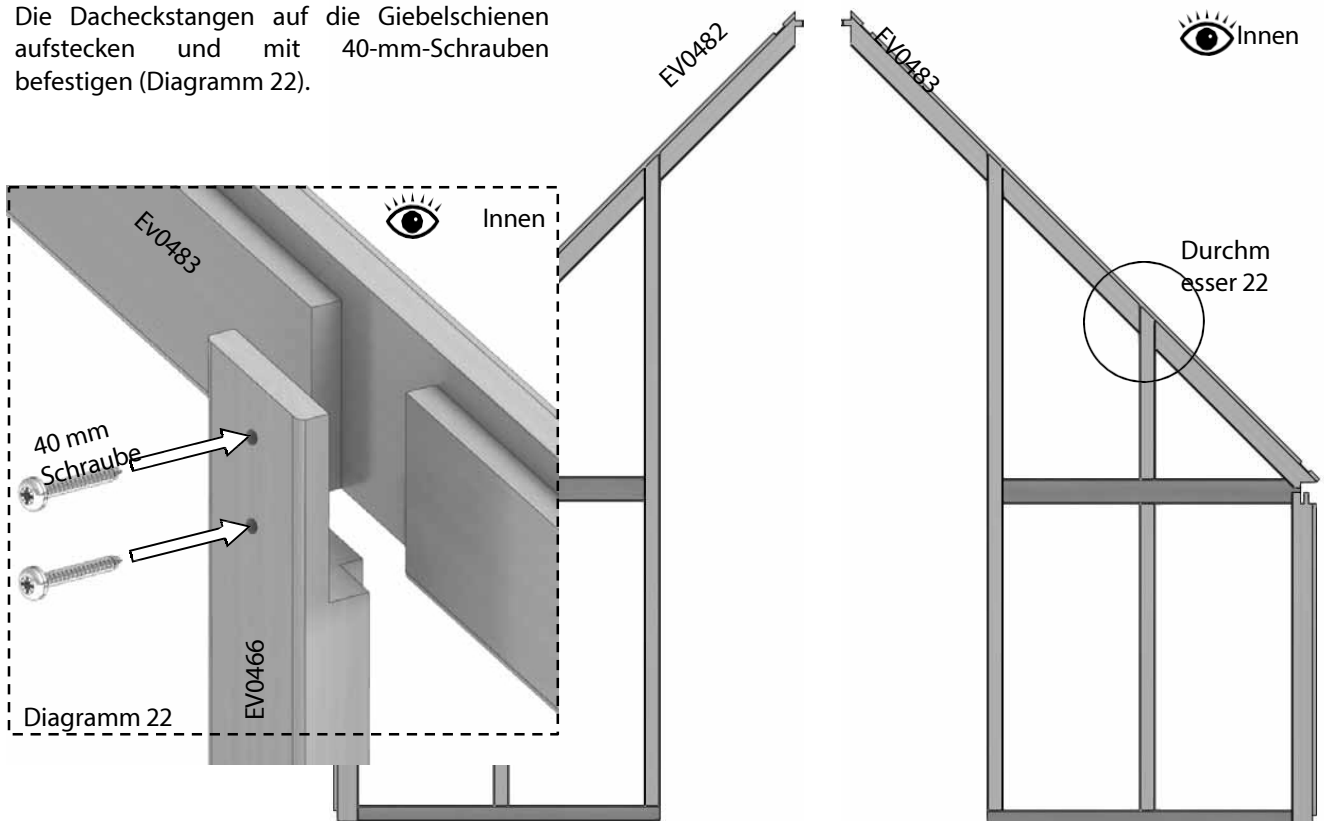

Montage der Vorderseite



Drehen Sie jeden Giebelabschnitt um, damit Sie die Pfetten mit 25-mm-Senkkopfschrauben befestigen können (Diagramme 23 und 24).

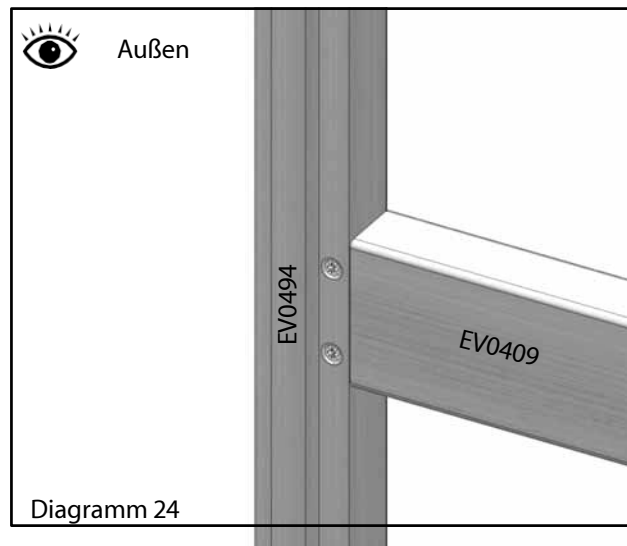
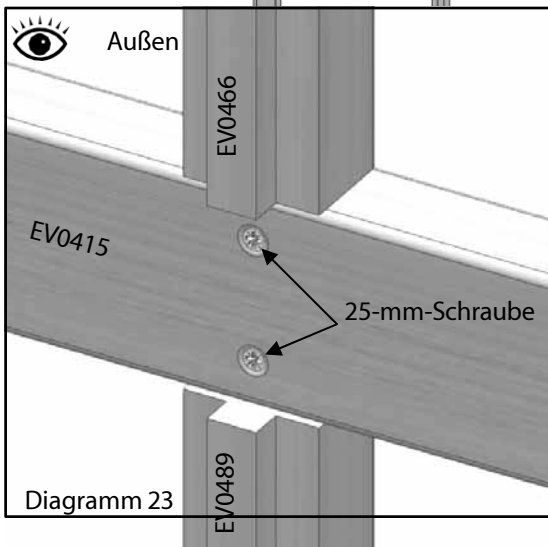
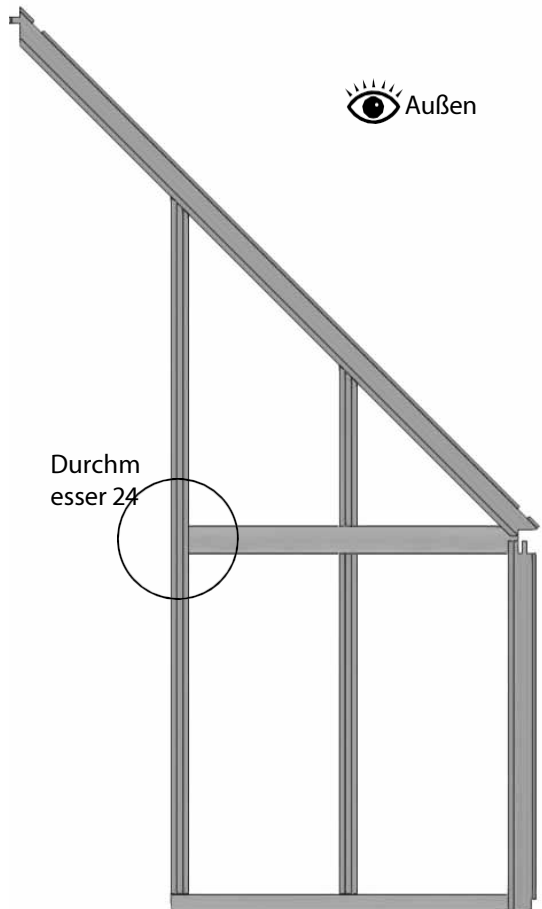
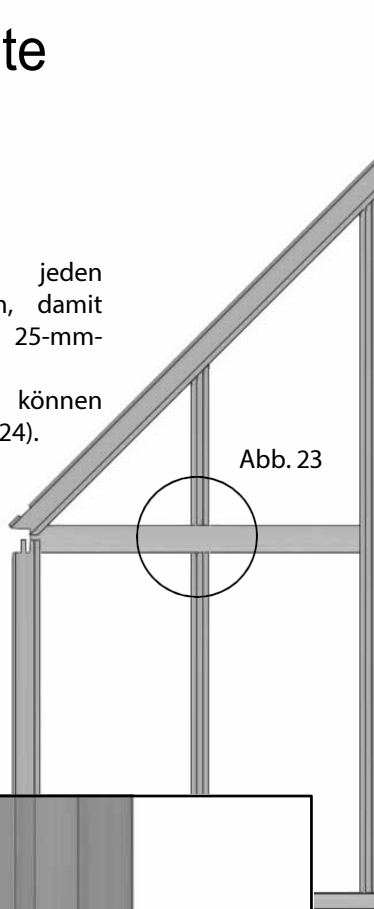

Hinweis: Wenn Sie einen Anbau haben, beachten Sie bitte die separate Anleitung am Ende dieses Abschnitts (6) und befolgen Sie die Rahmenkonstruktion, da die Bauweise sich geringfügig von der eines Standardgebäudes unterscheidet.

Frontbaugruppe

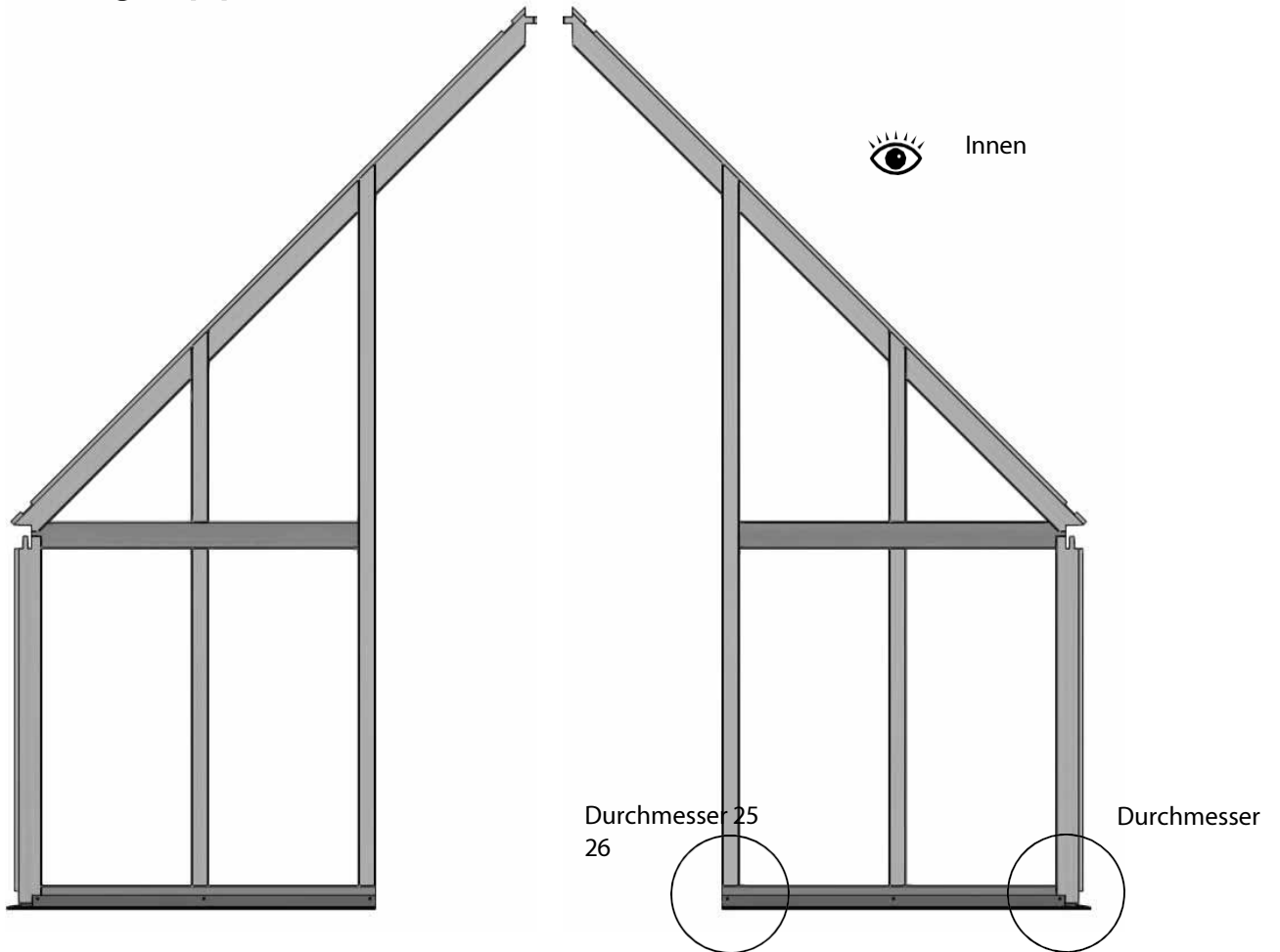

Sobald Sie Ihre Giebelenden zusammengebaut haben, können Sie die Aluminium-Bodenplatten anbringen. Tun Sie dies, während die Giebel flach auf dem Boden liegen. Die vorderen Giebel lassen sich leicht montieren, da die Bodenplatte bündig mit dem Ende des Bodenprofils abschließt, das an die Tür stößt (Diagramm 25). Das andere Ende sollte auf Gehrung geschnitten sein und endet kurz vor der Ecke (Diagramm 26). Befestigen Sie die Bodenplatten mit 25-mm-Schrauben.

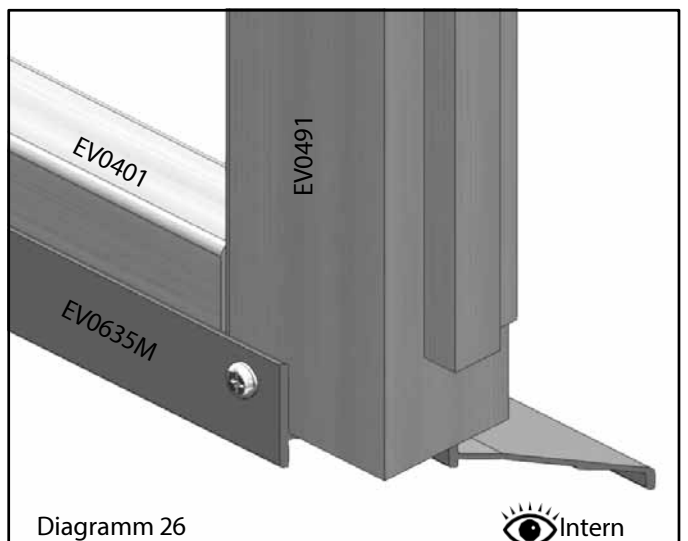
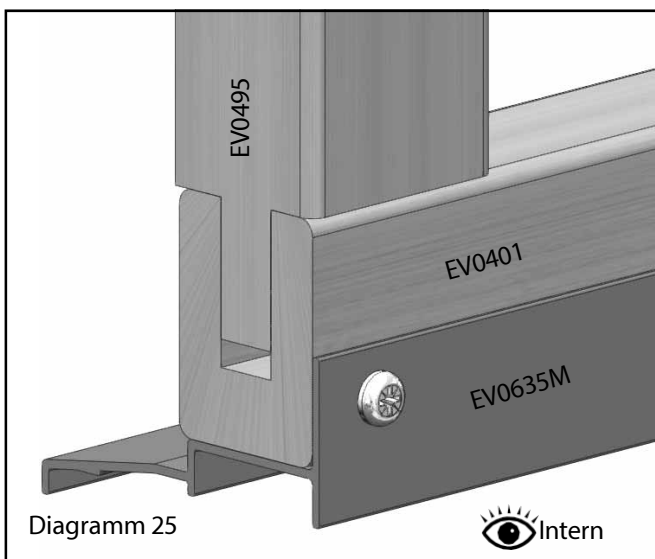

Rahmenmontage

Bevor Sie Ihr Seitenteil auf die niedrige Mauer setzen, sollten Sie die Vorbohrungen in die Unterseite der seitlichen Eckstangen bohren, wie in Diagramm 27 dargestellt. Die Position dieser Löcher sollte etwa 19 mm von der Seitenfläche und 30 mm vom unteren Ende der Stange entfernt sein.

Sie können nun das Seitenteil auf dem Aluminiumsockel positionieren; Sie benötigen dabei einen Helfer, der es festhält, oder befestigen Sie es einfach an einer Treppe.

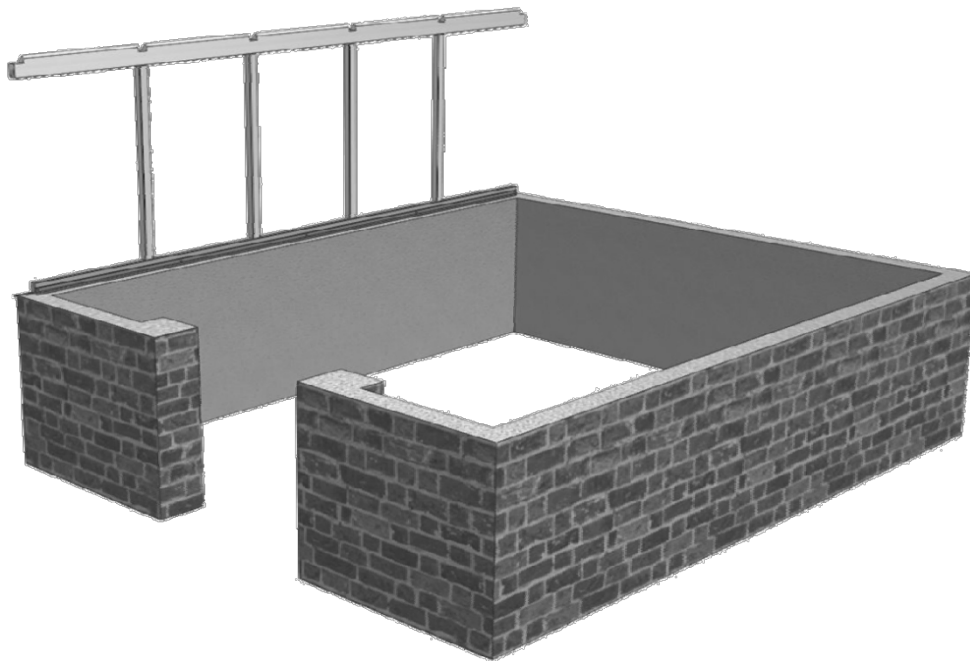

Setzen Sie nun den vorderen Giebel an die Seitenkonstruktion an und schieben Sie die Eckleiste auf das Ende des Bodenprofils. Befestigen Sie diese Verbindung noch nicht, da dies zu einem späteren Zeitpunkt erfolgt (Diagramm 28). Schrauben Sie die Unterseite der Eckverglasungsleiste am Ende des Bodenprofils fest (80-mm-Schraube) und achten Sie dabei darauf, dass die Glasfuge mit der Vorderseite des seitlichen Bodenprofils fluchtet (Diagramm 27).

Abb. 28



Abb. 27

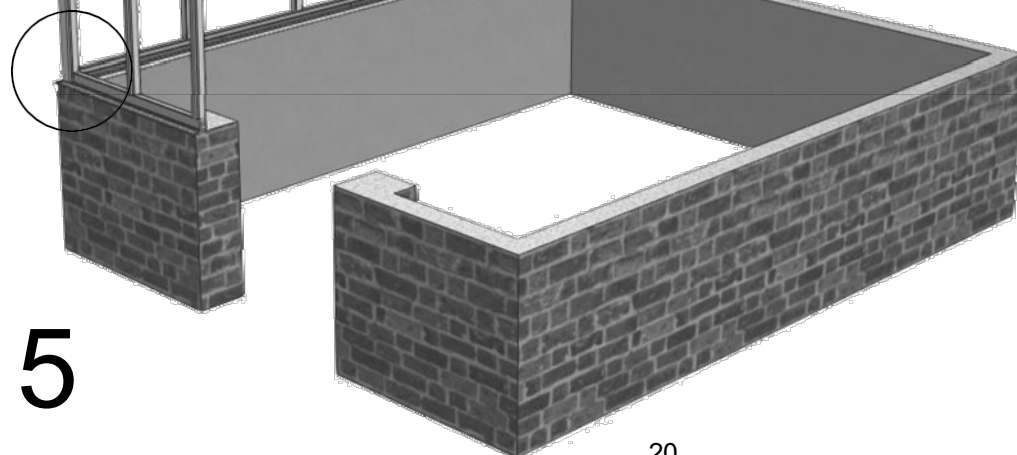

5

Rahmenmontage

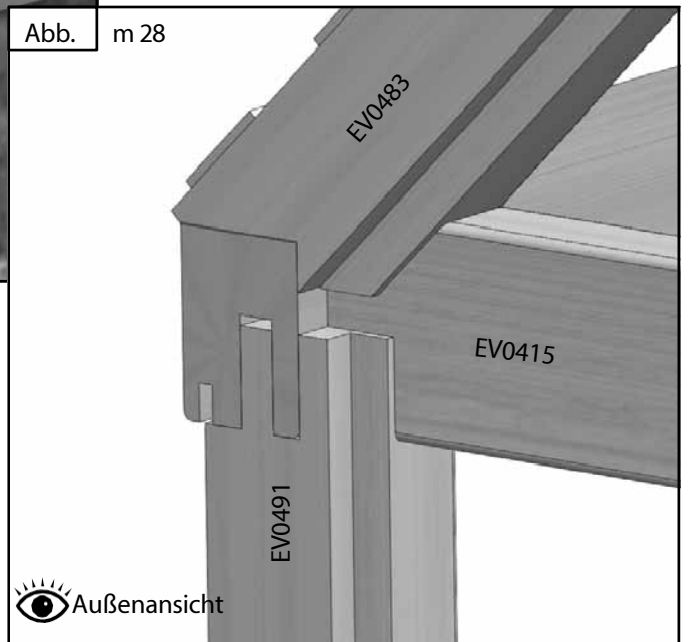
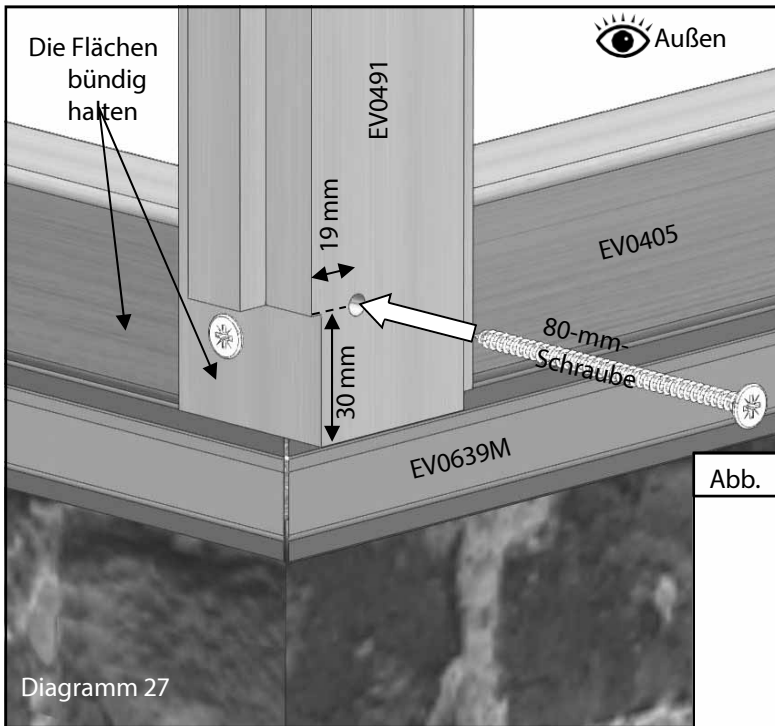

Stellen Sie sicher, dass die seitliche Eckleiste korrekt positioniert ist und die Vorderseite bündig mit dem Ende der Traufleiste abschließt. Markieren Sie die in den Diagrammen 29 und 30 gezeigten Positionen für die Vorbohrungen. Die Diagramme 31 und 32 auf der nächsten Seite zeigen die Richtung, in die die Löcher gebohrt werden sollten.

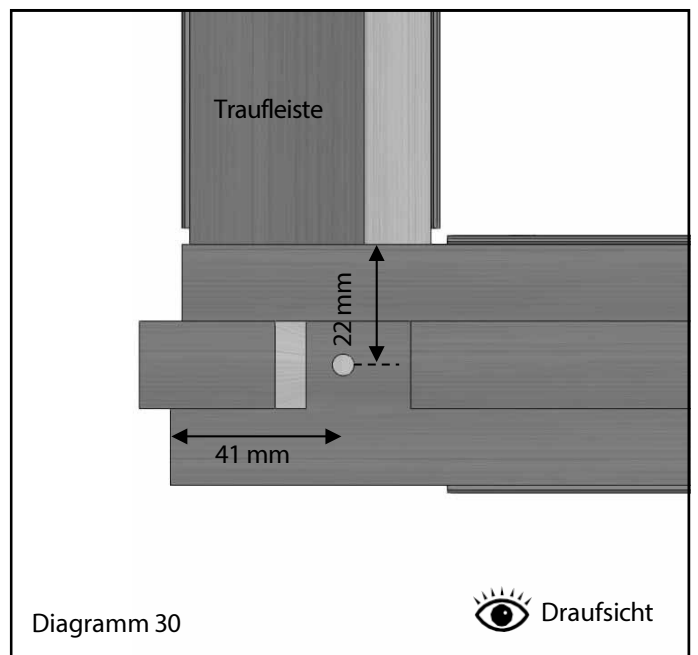
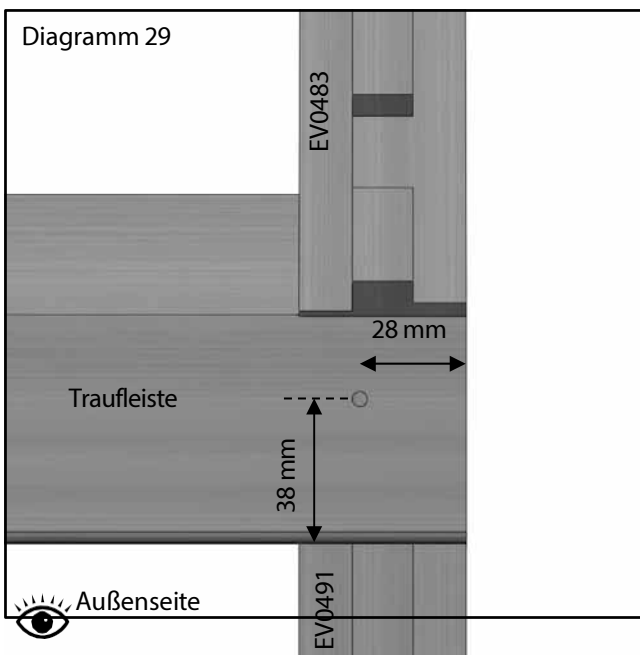

Rahmenmontage

Bevor Sie diese Ecke befestigen, stellen Sie sicher, dass alle Innenflächen bündig sind (Diagramm 31). Wenn Sie sicher sind, dass die Pfette korrekt positioniert ist (es ist normal, dass die Pfette gegenüber der Glasfuge an der Vorderseite des Gebäudes leicht zurückgesetzt ist), beginnen Sie damit, die 80-mm-Schraube durch die Seite der Traufleiste in den Zapfen am Ende der Pfette einzuführen.

Führen Sie anschließend die 100-mm-Schraube senkrecht durch die Dacheckeleiste in die Traufleiste ein und befestigen Sie schließlich die seitliche Eckleiste (Diagramm 33).

Diagramm 32

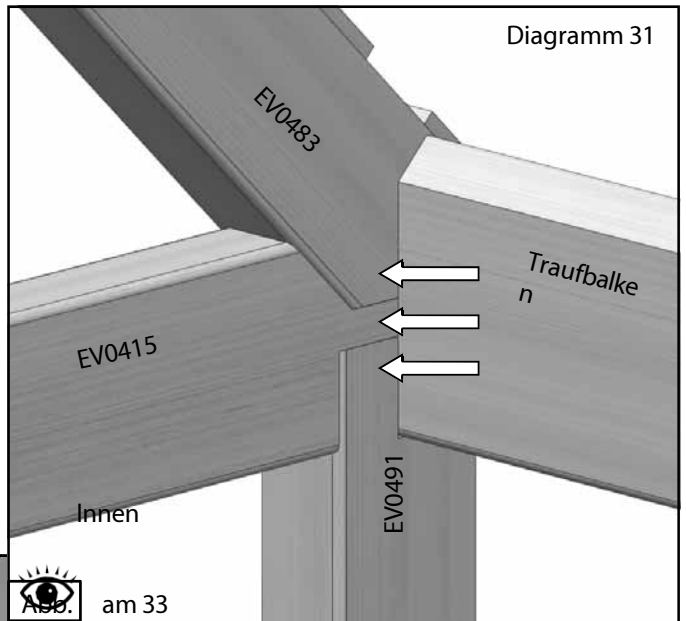
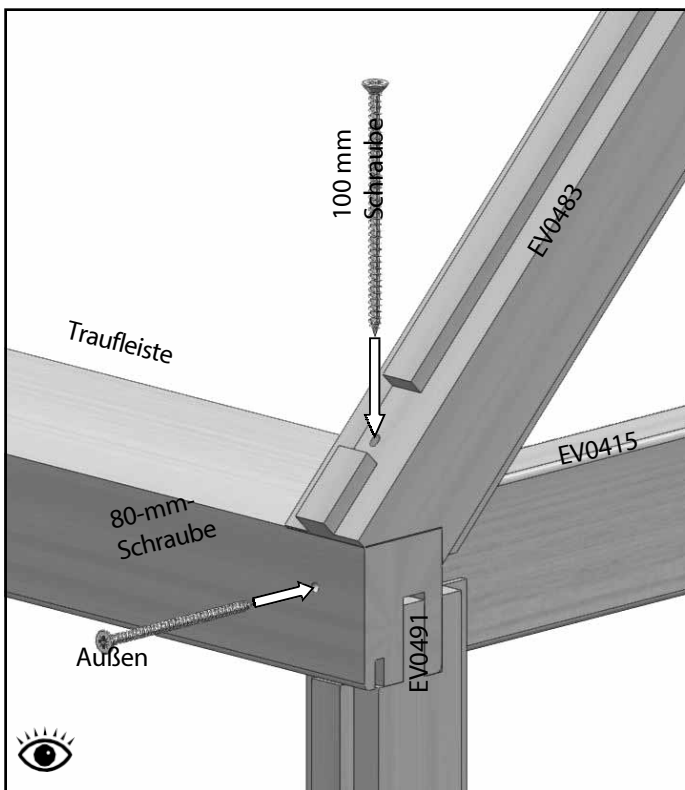

am 33

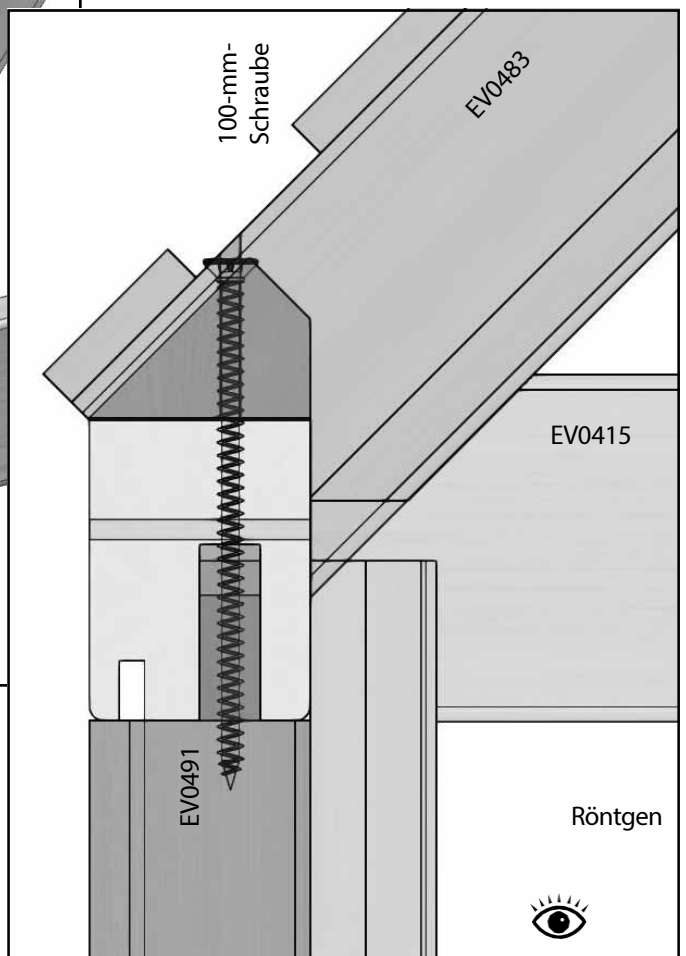

Röntgen



Rahmenmontage

Stellen Sie den hinteren Giebel mit Hilfe oder unter Verwendung von Stützen auf die niedrige Mauer und wiederholen Sie die Schritte von Seite 21 bis 22. Halten Sie ihn dabei stets abgestützt.

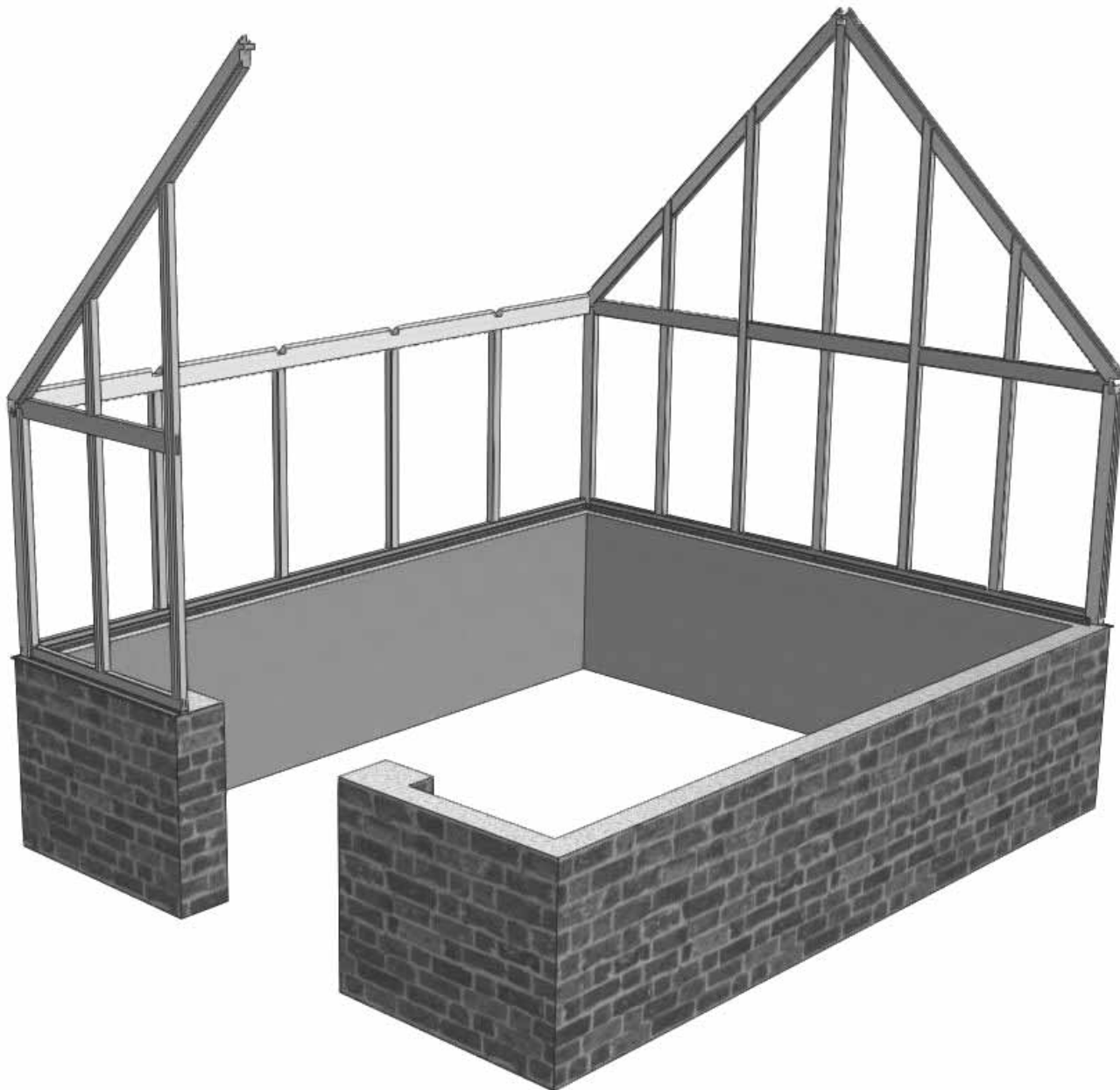

Rahmenmontage

Positionieren Sie nun die nächste Seite und befestigen Sie sie am hinteren Giebel; beachten Sie dabei erneut die Diagramme auf den Seiten 21 und 22.

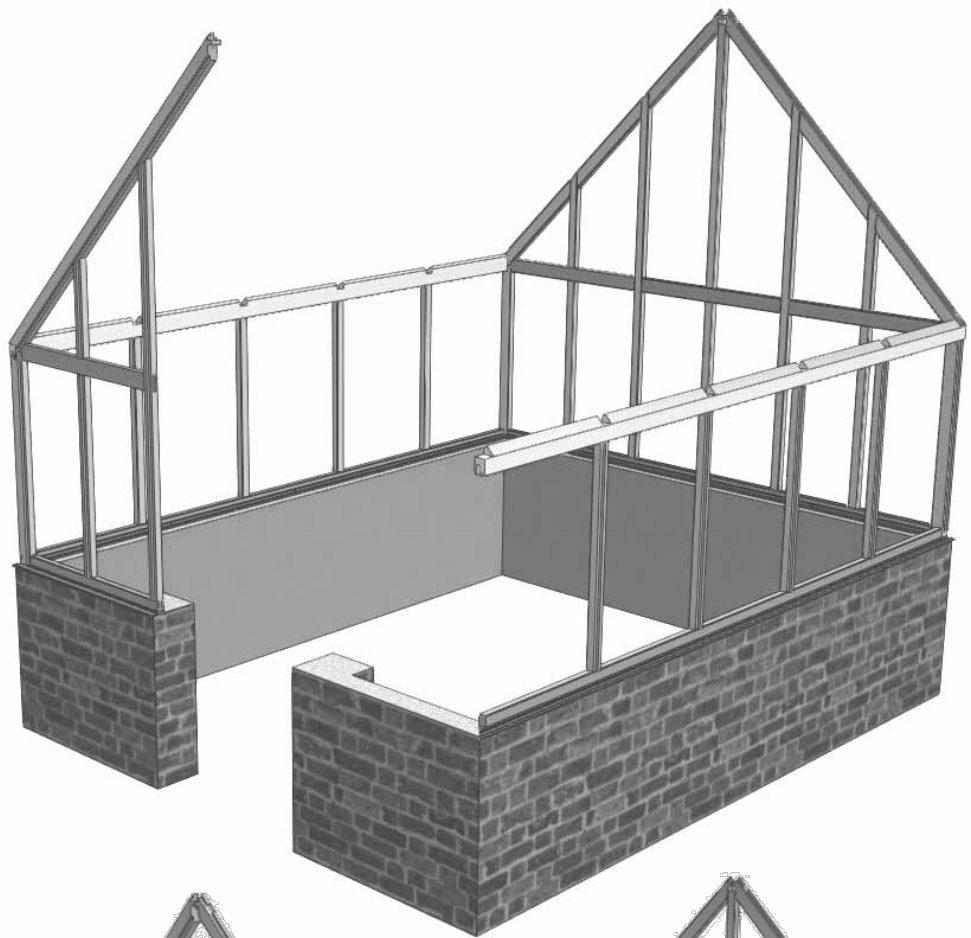

Befestigen Sie zum Schluss den letzten Giebelabschnitt an der Vorderseite des Gebäudes.

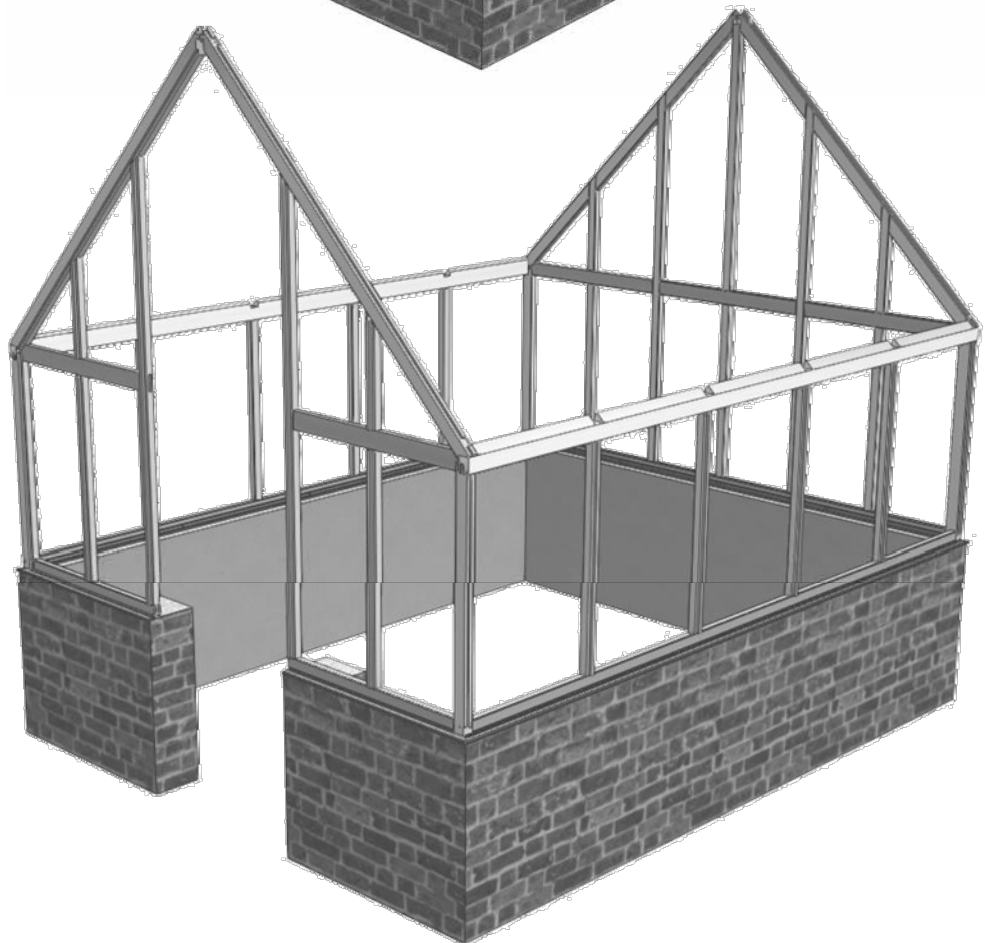

Türmontage

Ihre Tür wird bereits im Rahmen montiert und mit Schloss und Schlossplatte versehen geliefert. Sie müssen lediglich den Türgriff anbringen, um die Tür am Gebäude zu montieren.

Schieben Sie zunächst die Spindel durch das obere Loch in der Tür (Diagramm 34), setzen Sie dann einen der Türgriffe darauf und befestigen Sie ihn mit den mitgelieferten Schrauben. Wiederholen Sie dies auf der anderen Seite der Tür (Diagramm 35).

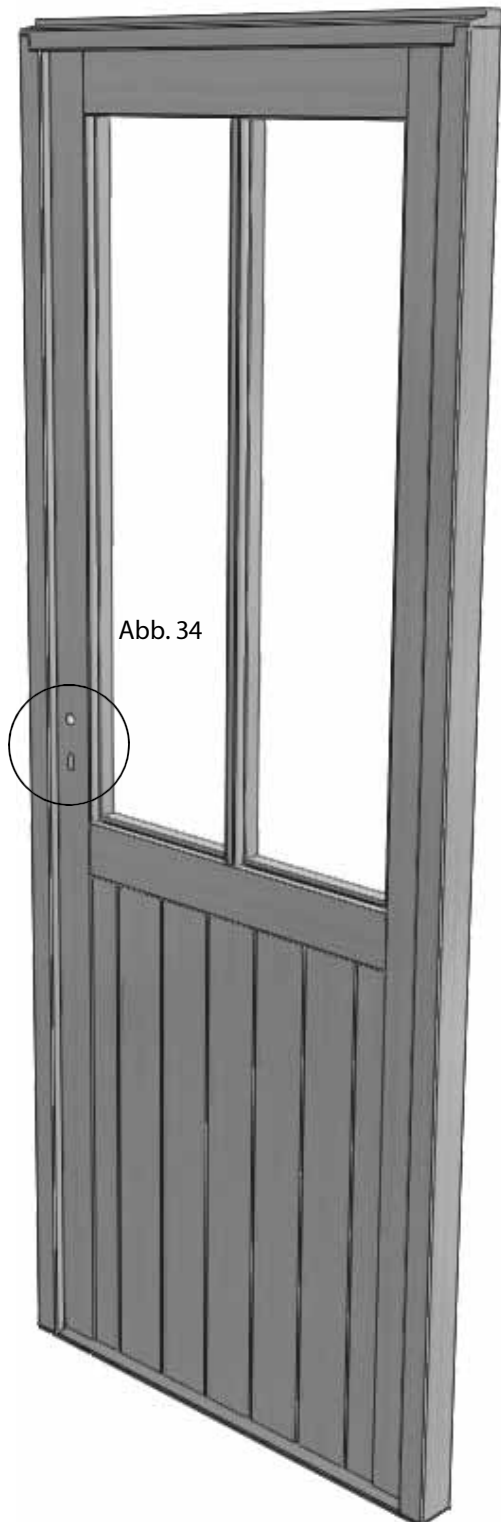

Außenansichten



Türmontage

Nehmen Sie die Tür zur Gewächshausrahmenkonstruktion und schieben Sie sie an ihren Platz. Entriegeln und öffnen Sie die Tür, sodass sie im 90-Grad-Winkel zum Rahmen steht, wie in der Abbildung auf der gegenüberliegenden Seite gezeigt. Sie müssen die Außenkante der geöffneten Tür unterlegen, idealerweise mit einem Keil, damit Sie etwas Spielraum haben, oder einfach mit einem Stück Karton aus der Verpackung. Dies hilft Ihnen, den Rahmen in die richtige Position für die Befestigung zu bringen. Zunächst müssen Sie nur 4 Befestigungen am Rahmen anbringen, jeweils 1 auf jeder Seite oben und ebenso unten. Die 50-mm-Schrauben sollten durch dieselbe Fläche gehen, an der die Schließplatte montiert ist und an der auf der anderen Seite die Scharniere angebracht sind. Die Rückseite des Rahmens sollte mit der Innenseite der Giebelverglasungsleiste fluchten; dies sollte dann auch bedeuten, dass die Glasfuge am Rahmenkopf mit der Fuge an den Giebelverglasungsleisten fluchtet. Wenn Sie mit der Position des Rahmens zufrieden sind, befestigen Sie ihn mit den 50-mm-Schrauben wie auf der gegenüberliegenden Seite gezeigt. Dies ist nur eine vorläufige Befestigung; Anpassungen können später vorgenommen werden.

Diagramm 37

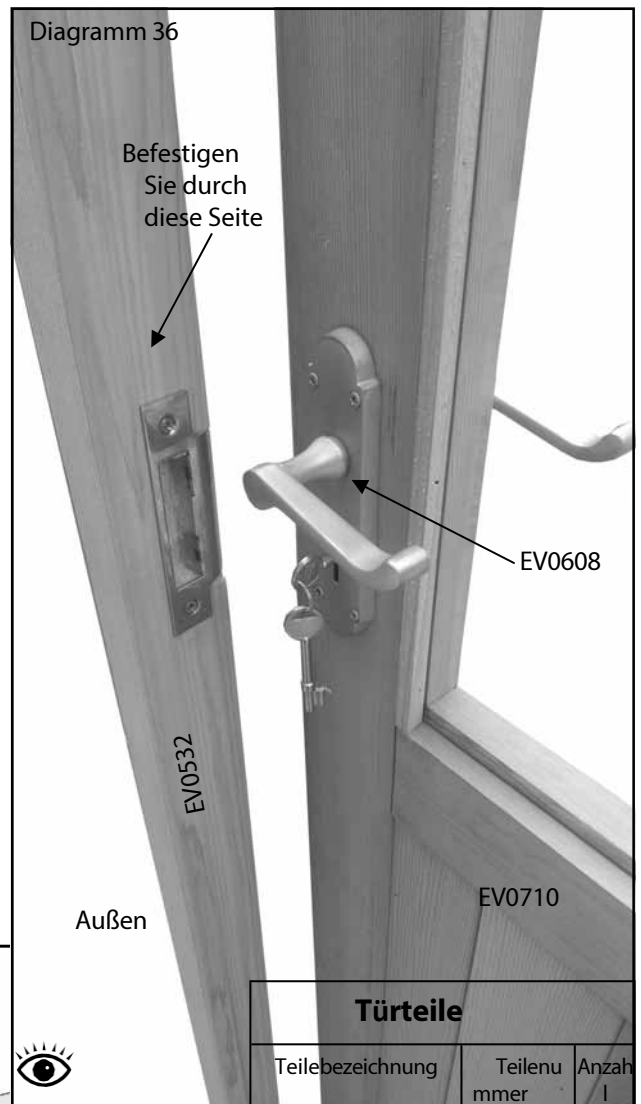
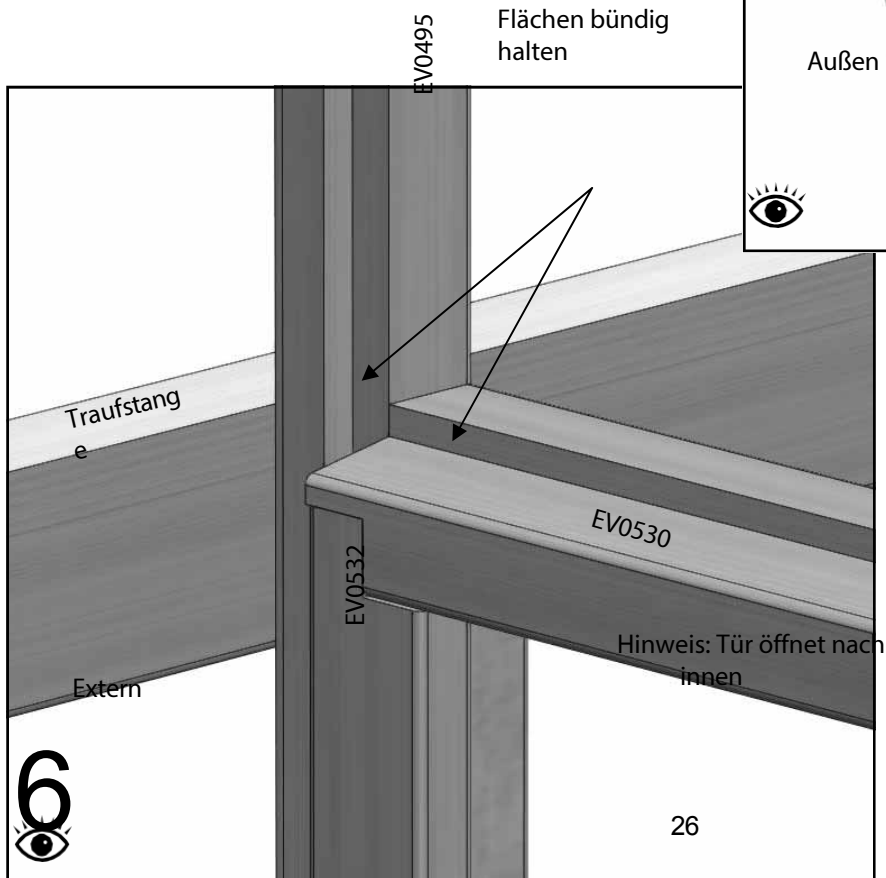

Türteile		
Teilebezeichnung	Teilenummer	Anzahl
Türschloss	EV0606	1
4-Zoll-Scharniere	EV0607	3
Türgriff-Set	EV0608	1
Einzeltür	EV0710	1

Türmontage



Diagramm 38

Sobald der Rahmen sicher befestigt ist, bohren Sie ein Vorloch durch den Einsteckschlitz im Türsturz (Diagramm 39).

Sie sollten vier 50-mm-Schrauben an den unten als „A“ gekennzeichneten Stellen verwenden. Befestigen Sie den Rahmen erst dann am Mauerwerk, wenn Sie mit der Position und der Ausrichtung des Gewächshausrahmens vollkommen zufrieden sind.

Erst wenn das Gewächshaus verglast ist und Sie bereit sind, das Gebäude am Mauerwerk zu befestigen, sollten Sie den Türrahmen an den unten als „B“ gekennzeichneten Stellen befestigen. Achten Sie darauf, dass die Pfosten des Türrahmens senkrecht stehen und über die gesamte Höhe den gleichen Abstand zueinander haben (unterlegen Sie den Rahmen gegebenenfalls). Außerdem sollten Sie vermeiden, in die oberste Ziegelreihe zu bohren, da diese dadurch verschoben werden könnte.

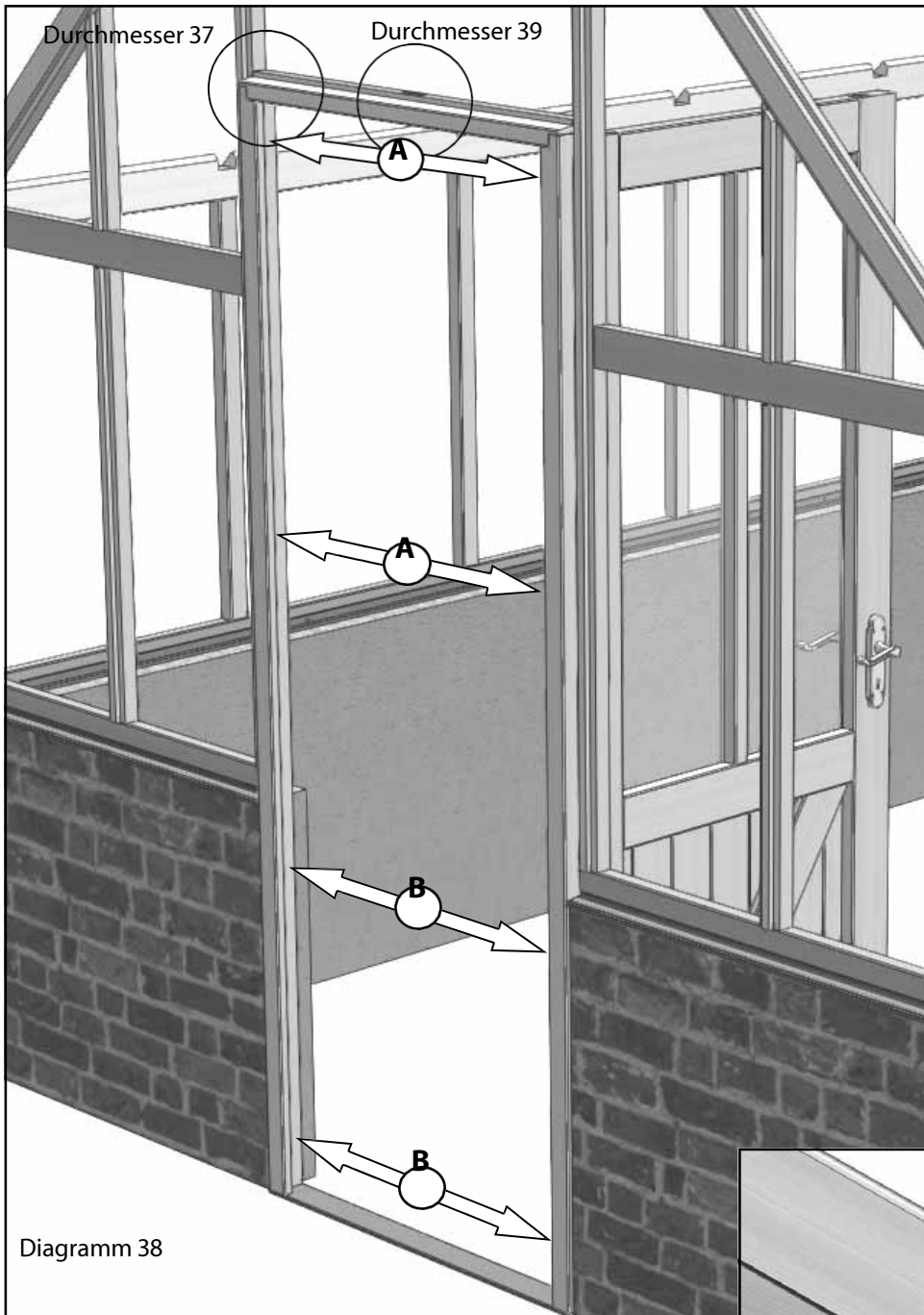

Diagramm 39

Türmontage

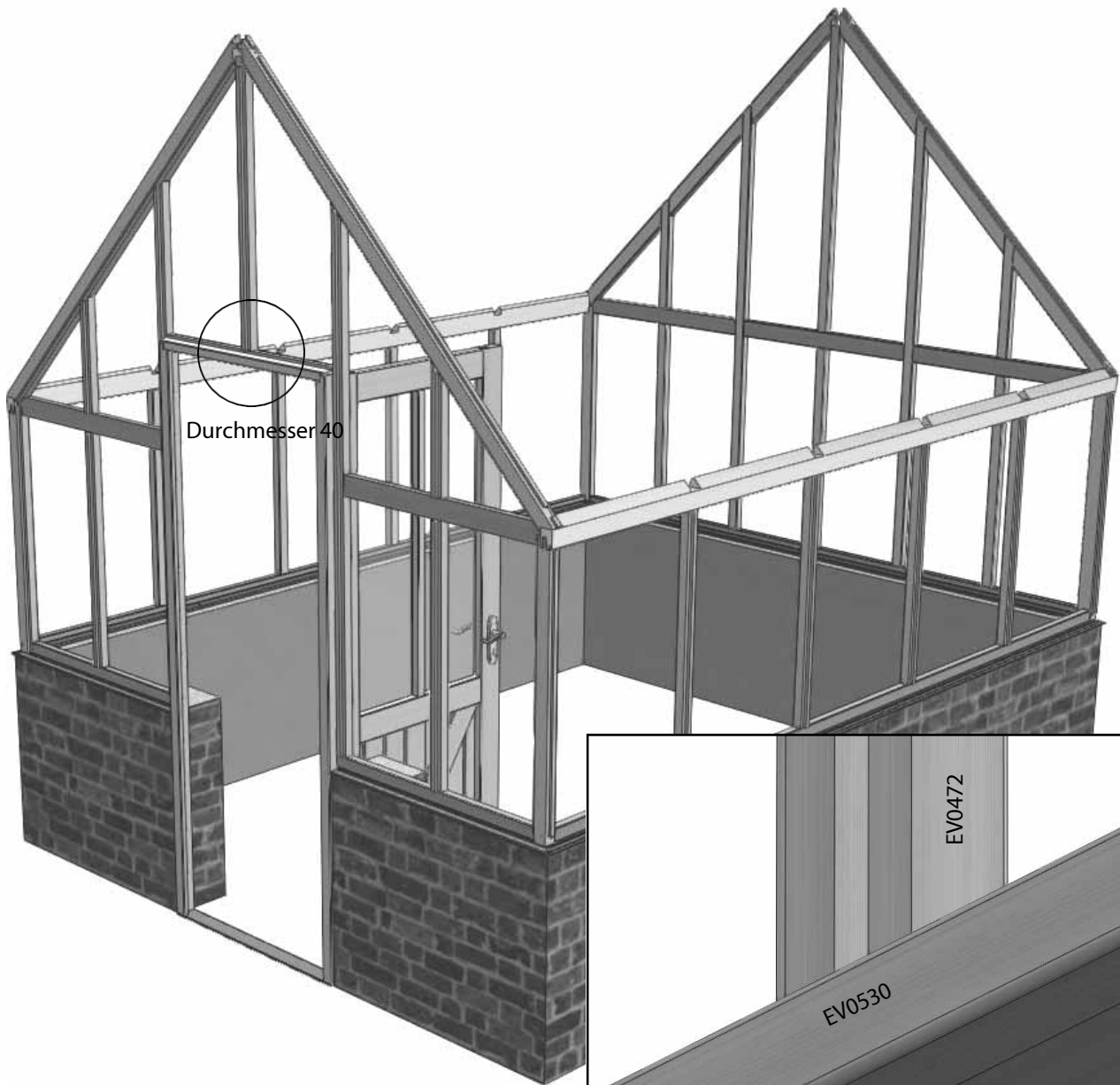

Schieben Sie den oben genannten Türverglasungsbalken in die Aussparung im Türrahmenkopf und befestigen Sie ihn mit einer 50-mm-Schraube.

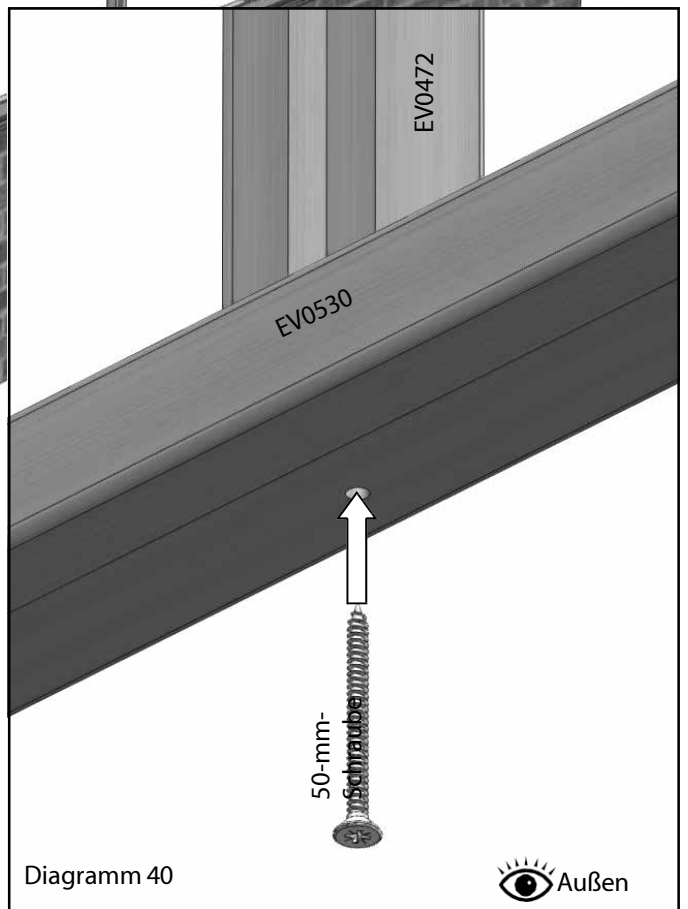

Dachkonstruktion

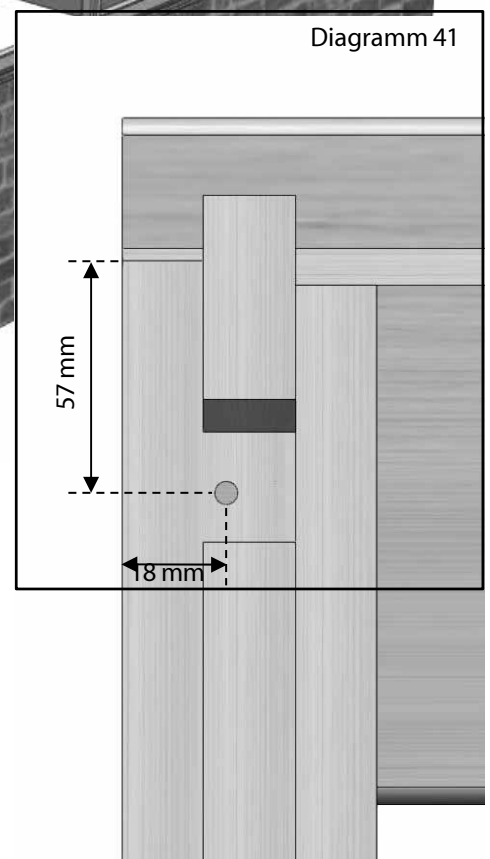
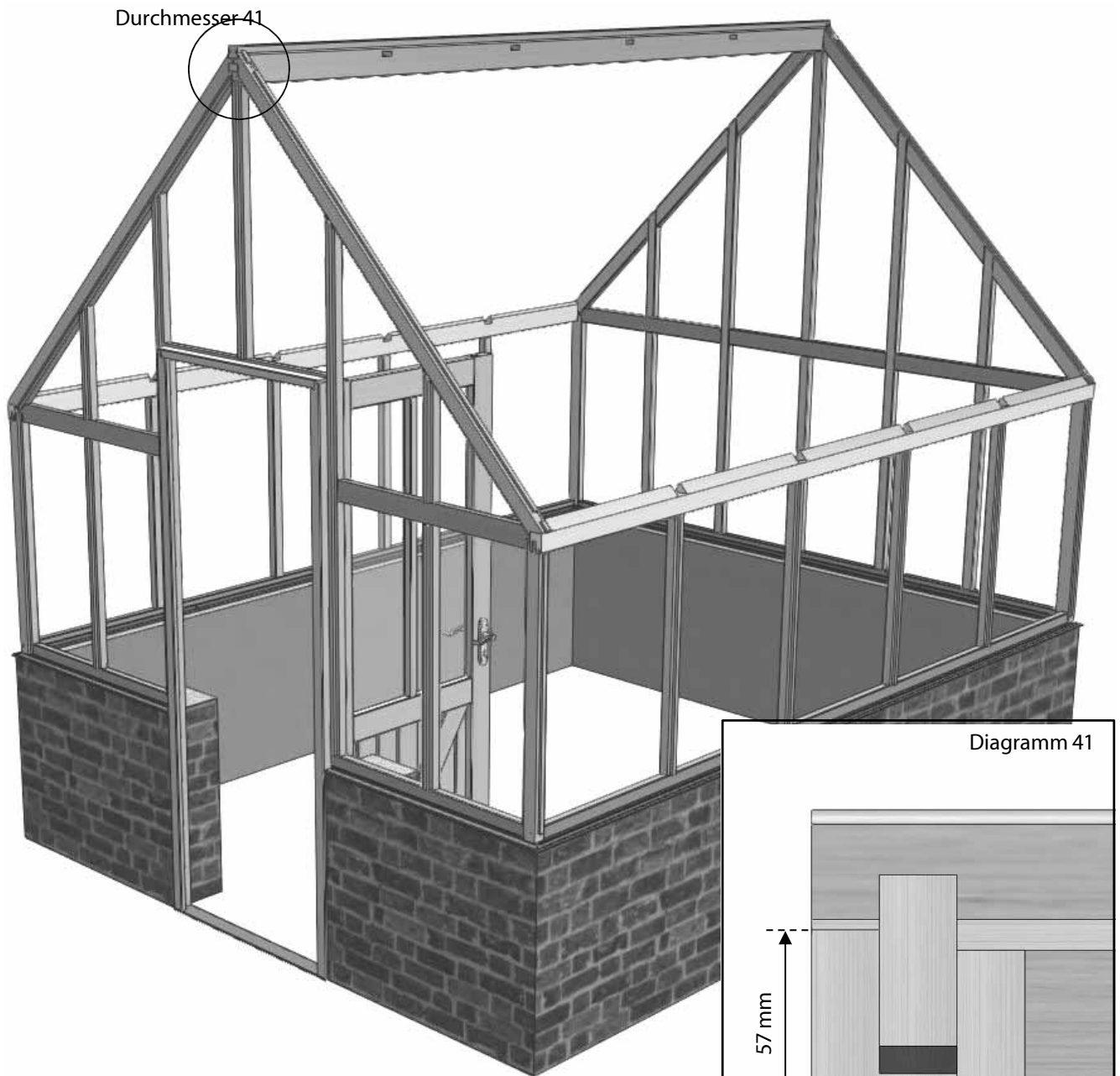

Sie benötigen an dieser Stelle zwei Trittleitern und einen Helfer. Stecken Sie die Firstleiste an beiden Gebäudeenden auf die Zapfen der Dacheckleisten. Die mittleren Glasleisten sollten so positioniert werden, dass sich die Firstleiste unterhalb dieser Verbindung befindet (Diagramm 42). Sobald alles an seinem Platz ist und Ihr Helfer ein Ende festhält, bohren Sie die Dacheck-Verglasungsleisten wie in den Diagrammen 41 bis 44 gezeigt. Die Vorbohrungen sollten horizontal und außermittig wie abgebildet erfolgen, damit die Schraube auf der anderen Seite diese Schraube verfehlt. Wenn Sie die Löcher für die Dachleisten immer 18 mm von links bohren auf der Handseite der Stange, um Probleme zu vermeiden. Befestigen Sie die Dachträger mit 80-mm-Schrauben (Diagramm 42).

Dachkonstruktion

Diagramm 42

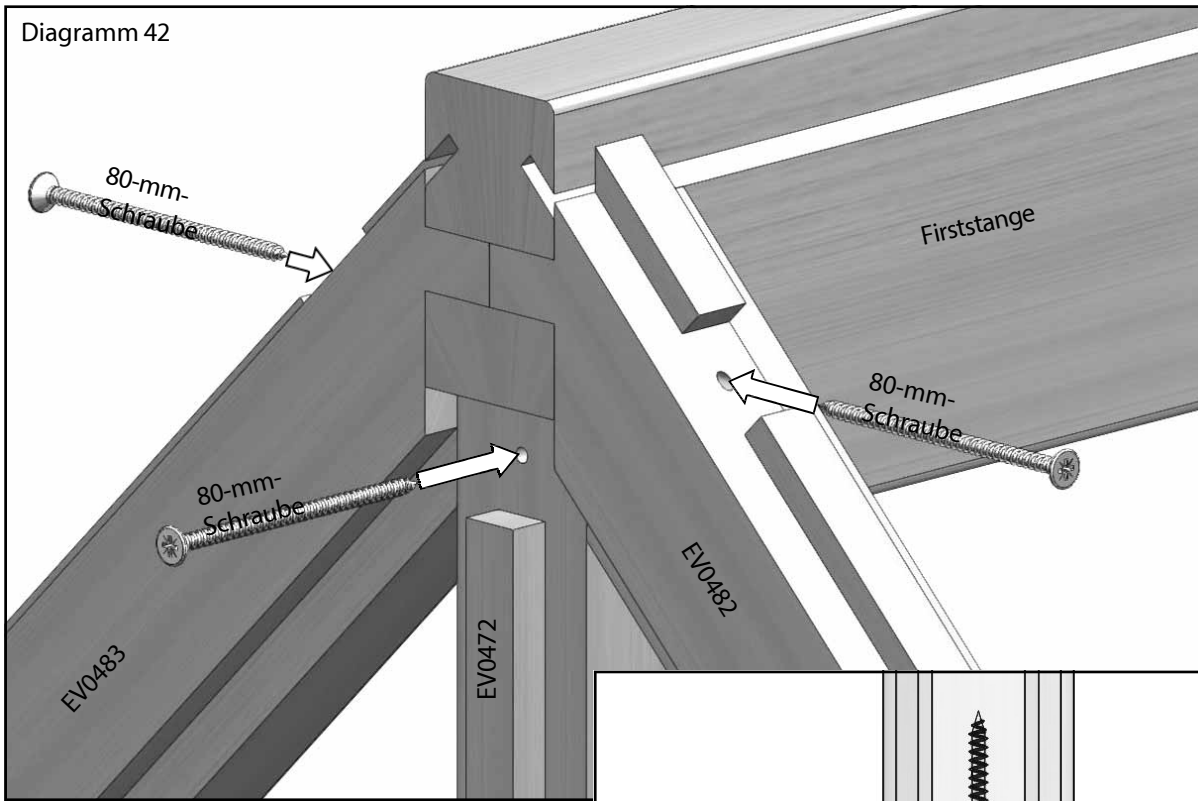

In die mittleren Sprossen sollte ebenfalls ein Vorbohrloch gebohrt werden, und sie sollten mit einer 80-mm-Schraube an der Firstleiste befestigt werden (Diagramm 42).



Diagramm 44



Dachkonstruktion

Nachdem der First nun angebracht ist, können Sie die Dachbalken montieren. Führen Sie den Balken zuerst in den First ein; der Zapfen sitzt möglicherweise etwas fest, sodass Sie ihn mit einem Holz- oder Gummihammer leicht einschlagen müssen. Sobald er richtig sitzt, richten Sie die Unterseite des Balkens an der Aussparung im Traufbalken aus. Auch hier ist möglicherweise etwas Nachhilfe erforderlich, damit er einrastet. Sobald die Leiste an beiden Enden sitzt, bohren Sie oben an der Leiste ein Vorloch, wie in Diagramm 45 gezeigt. Dieses sollte wiederum außermittig gebohrt werden, wie bei den Dacheckleisten in Diagramm 41. Befestigen Sie die Leiste nun mit einer 80-mm-Schraube. Befestigen Sie die Unterseite erst, wenn alle Dachleisten an ihrem Platz sind.

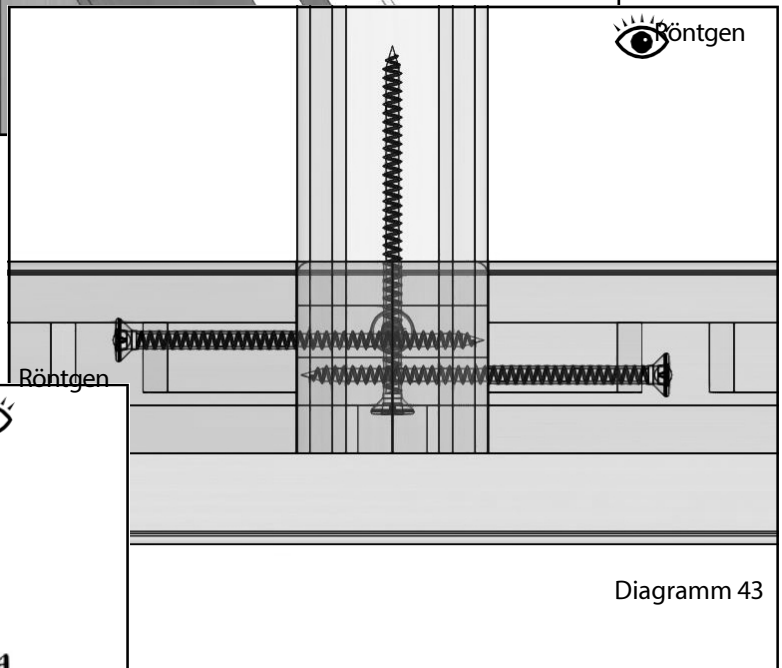
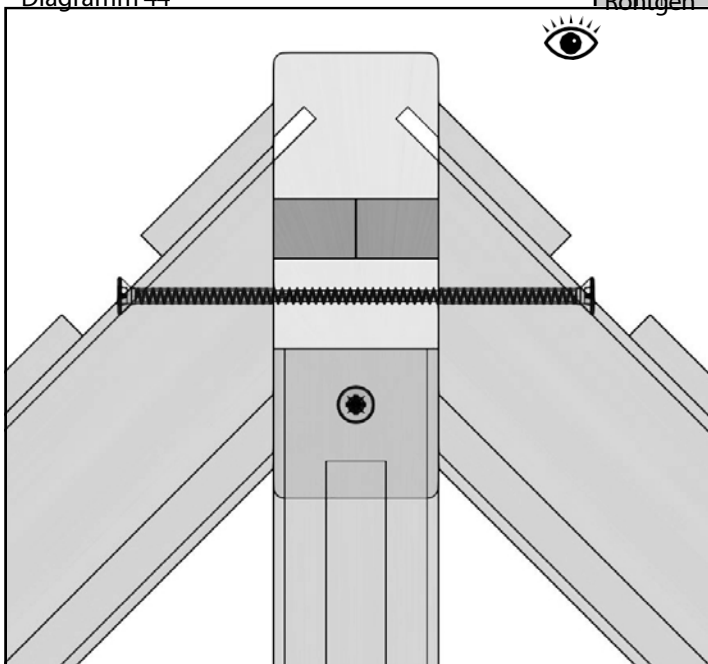
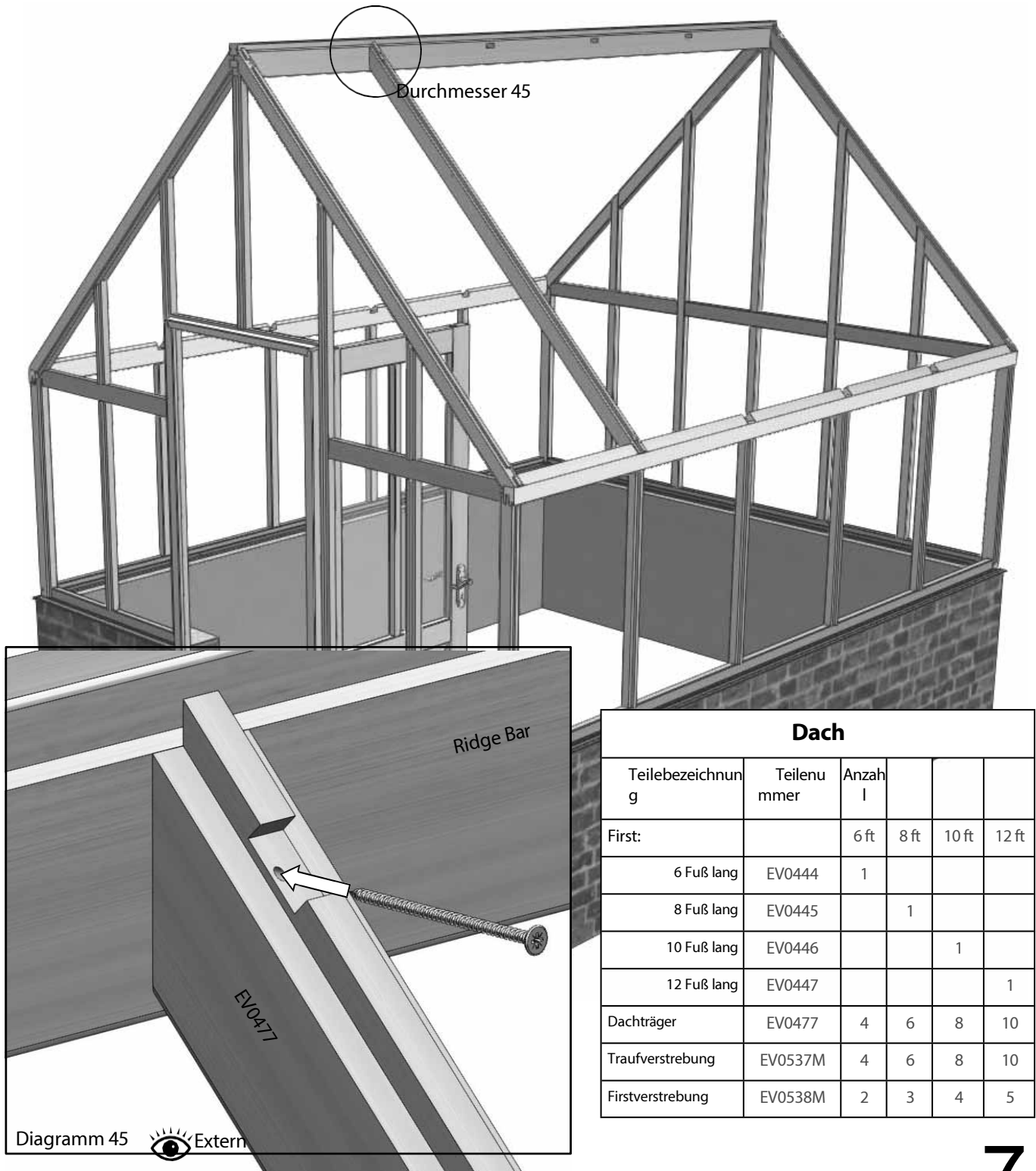

Dach					
Teilebezeichnung	Teilenummer	Anzahl			
First:		6 ft	8 ft	10 ft	12 ft
6 Fuß lang	EV0444	1			
8 Fuß lang	EV0445		1		
10 Fuß lang	EV0446			1	
12 Fuß lang	EV0447				1
Dachträger	EV0477	4	6	8	10
Taufverstrebung	EV0537M	4	6	8	10
Firstverstrebung	EV0538M	2	3	4	5

Diagramm 45 Extern

Dachkonstruktion

Wenn alle Dachträger montiert sind, bohren Sie vertikal durch die Dachträger Vorbohrungen; die Position dieser Bohrung entnehmen Sie bitte Diagramm 30 (Seite 23). Stellen Sie sicher, dass die Dachträger fest an der Traufleiste an der Innenseite des Gebäudes anliegen, und befestigen Sie sie mit 100-mm-Schrauben (Diagramm 46).

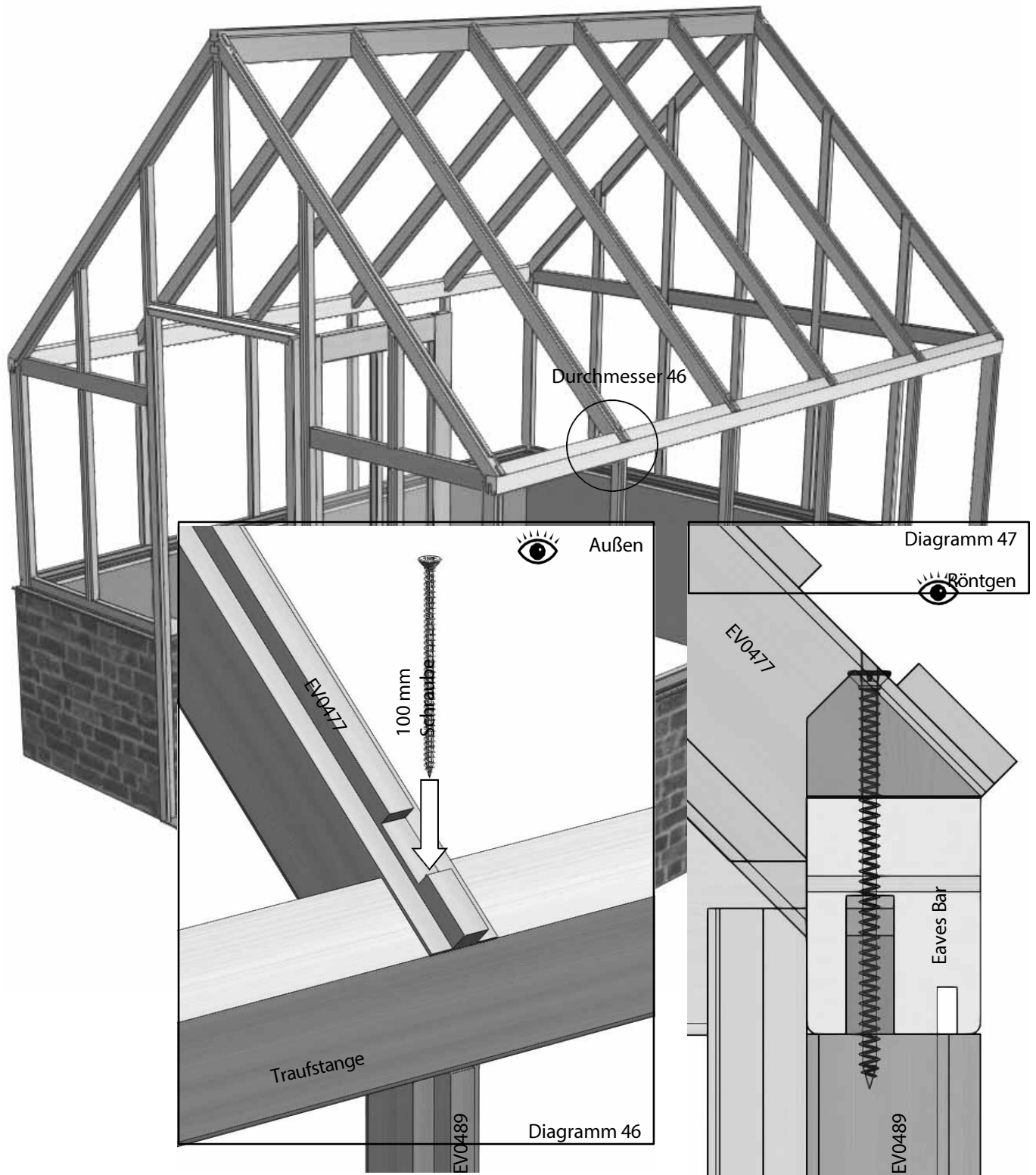

Dachkonstruktion

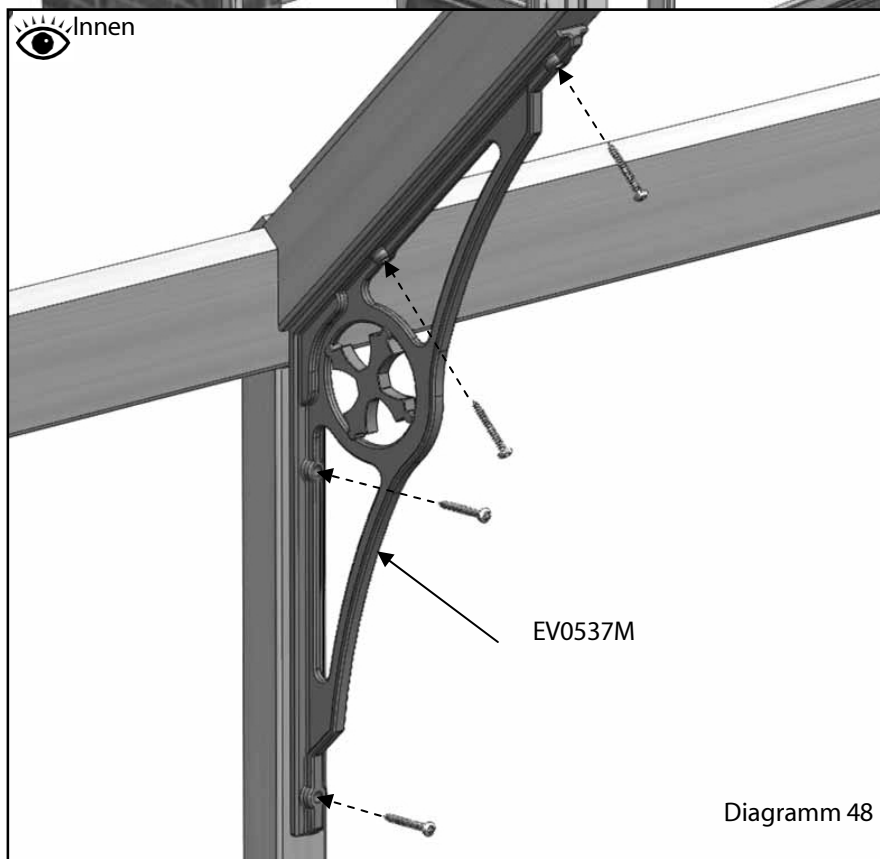
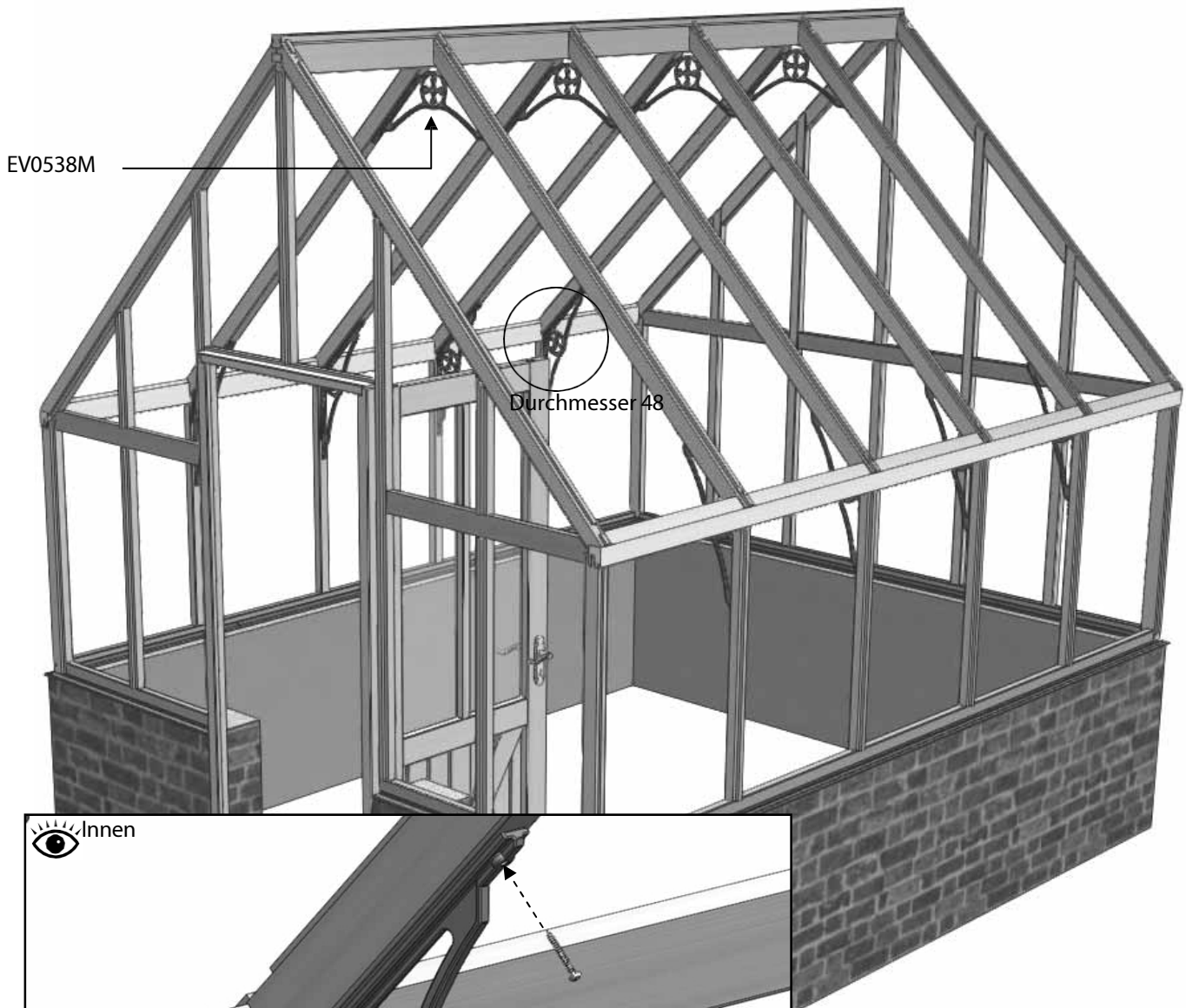

Nachdem nun alle Dachstreben angebracht und vollständig gesichert sind, können Sie die Traufverstreben (EV0537M) und die Firstverstreben (EV0538M) montieren.

Diese werden an jedem Dach- und Seitenträger des Gebäudes angebracht. Verwenden Sie 40-mm-Schrauben, um diese am Gebäude zu befestigen. (Es sieht besser aus, wenn alle Fertigungsmarkierungen zur Rückseite des Gebäudes zeigen).

Montage der Lamellen

Um mit dem Bau Ihrer Lamellenkonstruktion zu beginnen, müssen Sie zunächst die Seitenwände zusammenbauen. Verbinden Sie die beiden Seitenteile mit den beiden Einsätzen wie hier gezeigt.

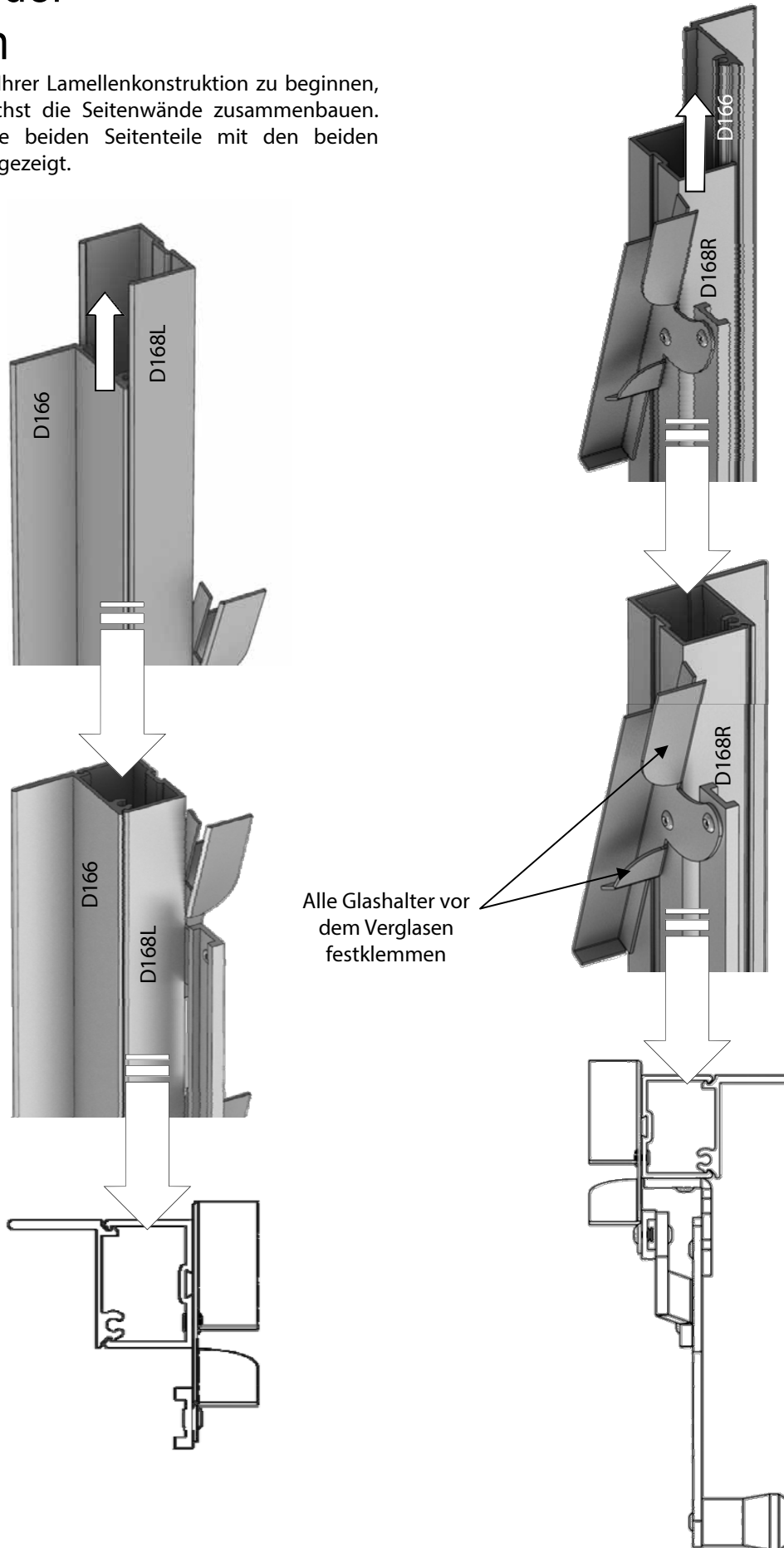

Montage der Lamellen

EV0325 – Lamellensatz

Teilebezeichnung	Teilenummer	Größe (mm)	Anzahl
Lüftungsgitter oben/unten	D165	612	2
Lamelleneinsatz seitlich	D166	552	2
Louvre-Seite	D168L	552	1
Lamellenseite (Griff)	D168R	552	1
Montageschraube	FS6013	12	4
Lamellenglas	D729TG	100 x 525	6



Diagramm 49



Nachdem Sie die Seite montiert haben, schneiden Sie die Gummidichtung bündig mit den Enden ab. Befestigen Sie die Ober- und Unterseite der Lamellen mit den 12-mm-Montageschrauben an jedem Ende. Diese rasten in einen Schraubkanal in den Seitenteilen ein. Achten Sie darauf, die Glashalterungen festzudrücken, da dies dazu beiträgt, das Glas an seinem Platz zu sichern. Das Glas für die Lamellen finden Sie in der Verpackung der Lamellen. Sie können es jetzt einbauen, es ist jedoch einfacher, dies zu tun, wenn sich die Lamellen bereits im Rahmen des Gewächshauses befinden.

Verglasung

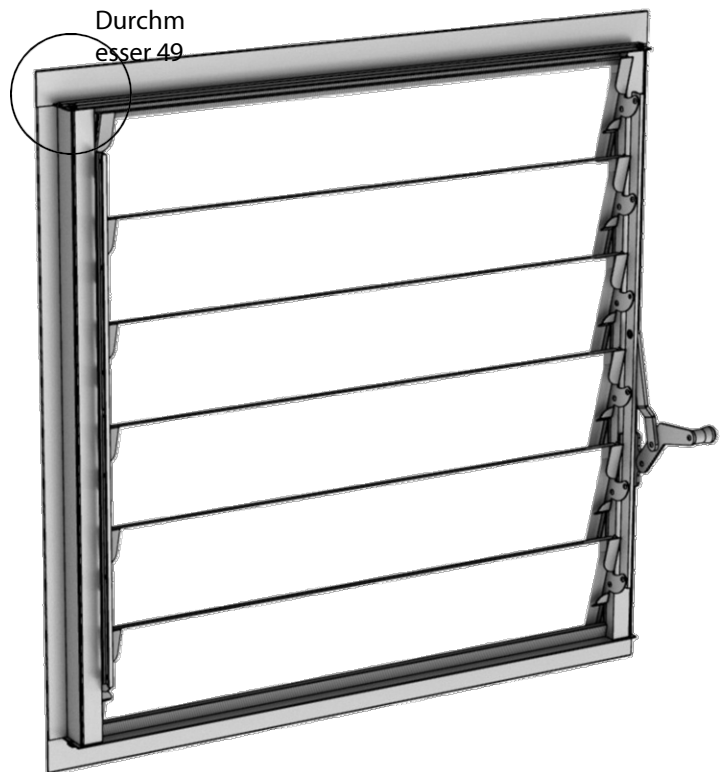
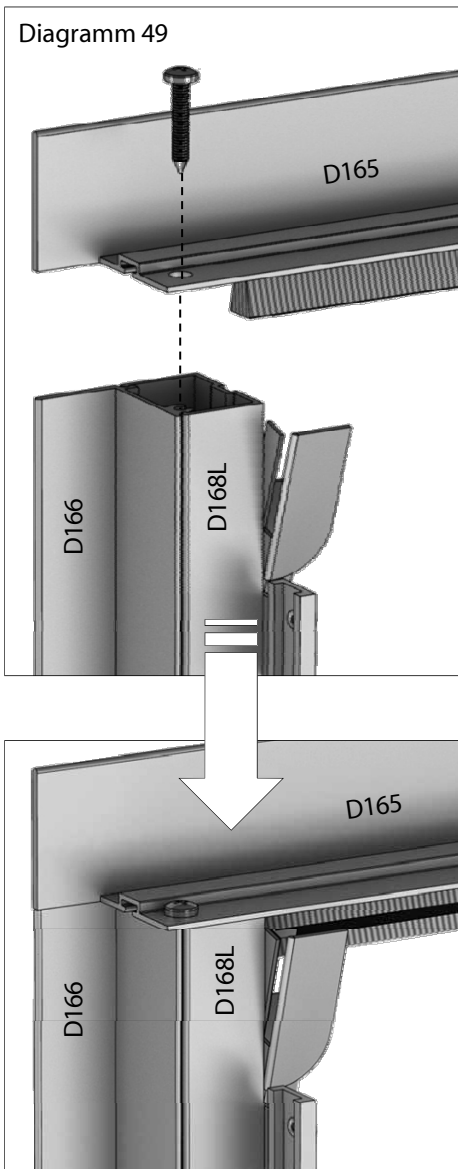
Standard-Zedernholzverkleidung oder die hochwertige Aluminiumverkleidung?

Wenn Sie eine Aluminiumabdeckung haben, müssen Sie die Dichtungsgummis in die Nuten auf der Rückseite der Abdeckung einschieben. Schneiden Sie sie mit einem Cuttermesser oder einer Schere auf die richtige Länge zu; am besten verwenden Sie pro Seite ein Stück in voller Länge.

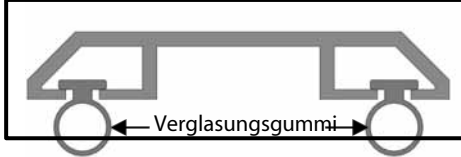

Wenn Sie die Zedernholzabdeckung haben, können Sie jeden Streifen vorab mit den 25-mm-Schrauben befestigen. Außerdem müssen Sie vor dem Einbau jeder Scheibe eine dünne Silikonraupe auf jede Verglasungsleiste auftragen (nicht mehr als 5 mm sind erforderlich).

Alle Abdeckleisten sind bereits auf Länge zugeschnitten. Sortieren Sie sie daher so, dass Sie die Leisten in der Nähe des Gebäudes ablegen, wo Sie sie leicht erreichen können. Beginnen Sie mit der Verglasung des ersten Seitenabschnitts. Halten Sie das erste Stück der Abdeckleiste griffbereit.

Hinweis: Die Listen mit den Abdeckprofilen finden Sie am Ende dieses Buches. Orientieren Sie sich an den Längenangaben, um die einzelnen Teile zu identifizieren.

Hinweis: Überprüfen Sie vor dem Verglasen, ob Ihr Gebäude senkrecht und rechteckig steht.

Hinweis: Bevor Sie mit der Verglasung beginnen, überprüfen Sie die Rechtwinkligkeit des Gewächshauses. Die Montage einer Dachscheibe mit Unterlüftung gibt oft mehr Aufschluss als eine Wasserwaage.

Glasgröße	86	88	810	812
A	4	4	4	4
B	4	4	4	4
C	2	2	2	2
D	2	2	2	2
405x916	10	10	10	10
610x916	5	6	8	10
610x153	2	4	4	4
525x100	6	12	12	12
610x610	1	2	3	4
610x1873	5	6	7	8
610x1256	1	2	3	4
284x1050	2	2	2	2

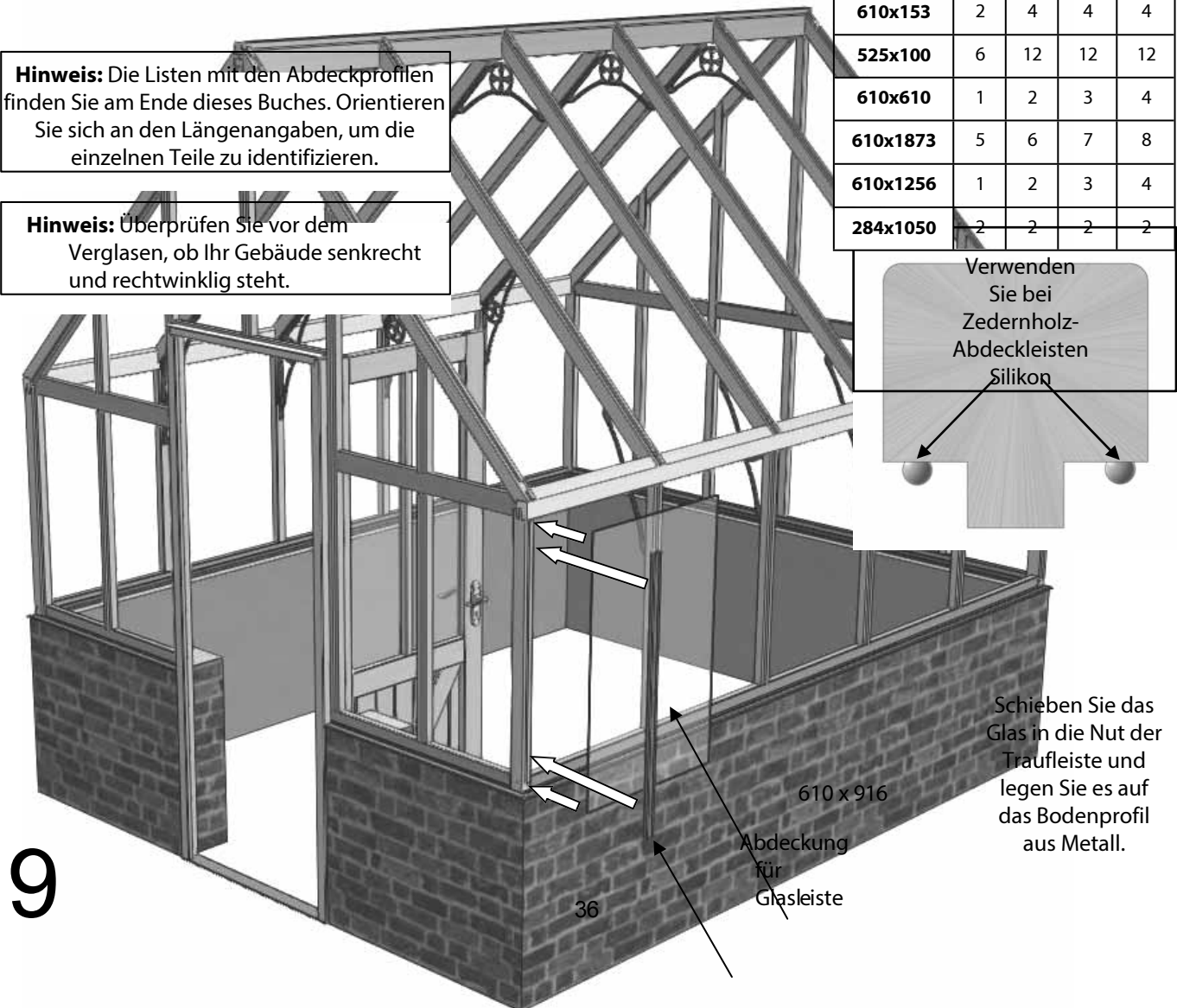
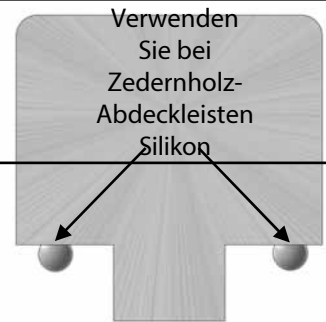

Verglasu

Hinweis: Alle Kanäle in der Aluminiumabdeckung sollten mit Gummi ausgekleidet sein, auch wenn sie auf Holz aufliegen.

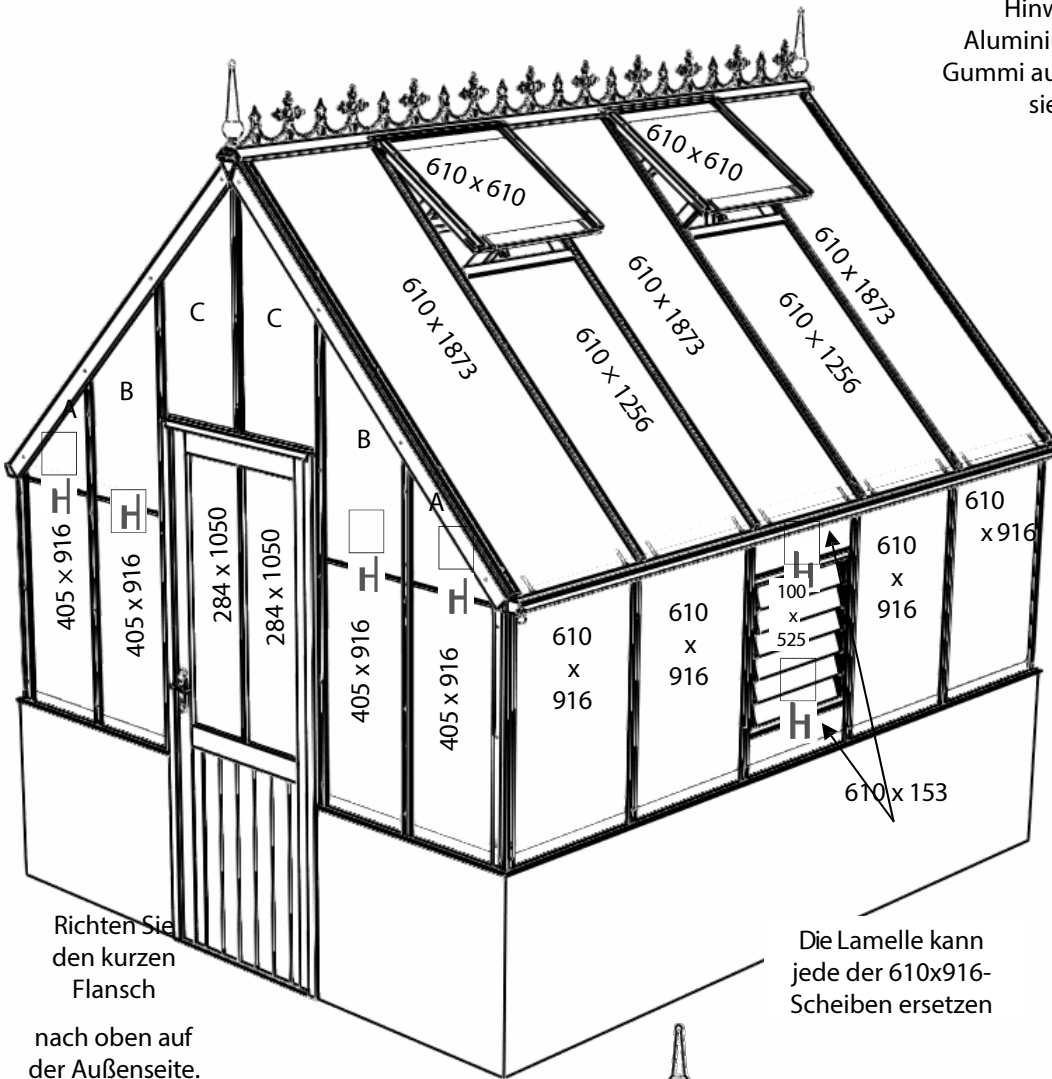

Richten Sie den kurzen Flansch nach oben auf der Außenseite.

Die Lamelle kann jede der 610×916 -Scheiben ersetzen

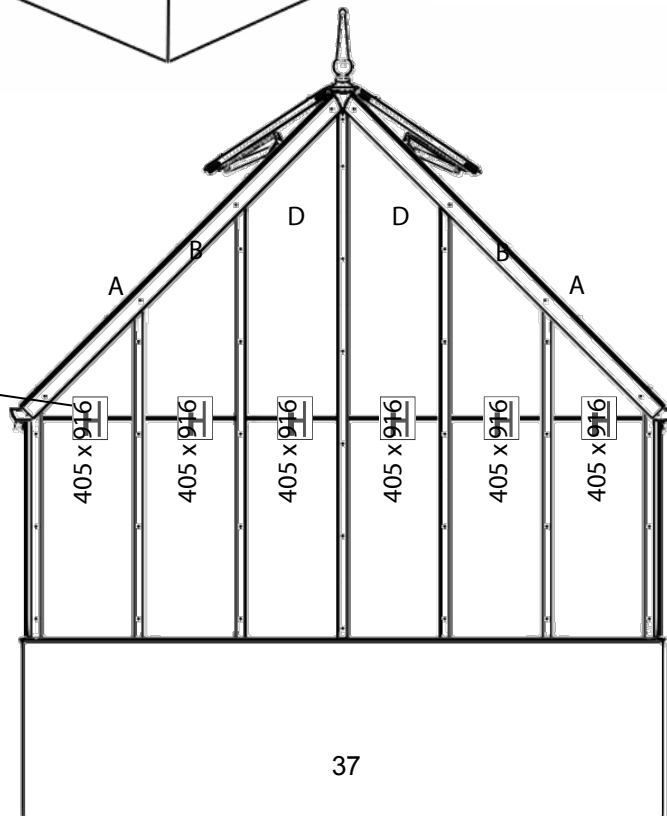
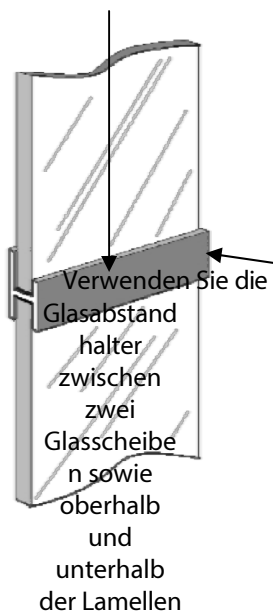
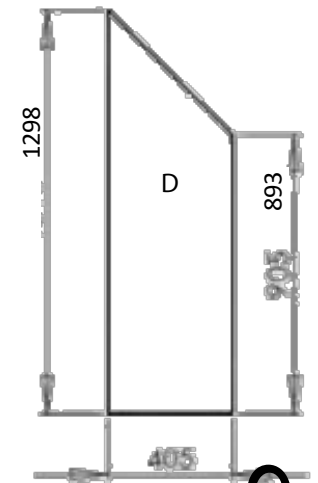
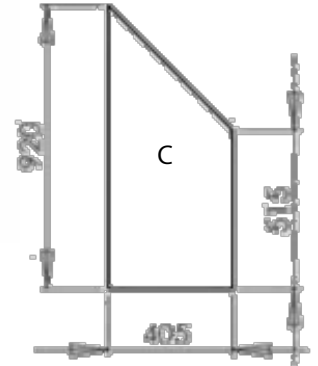
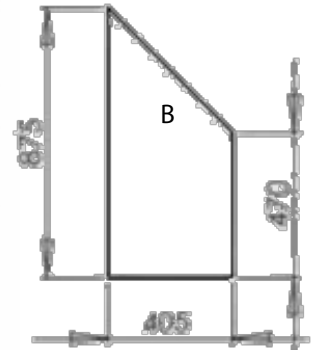
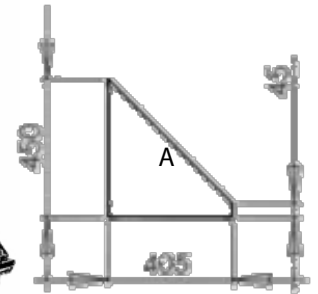

Verglasu

r

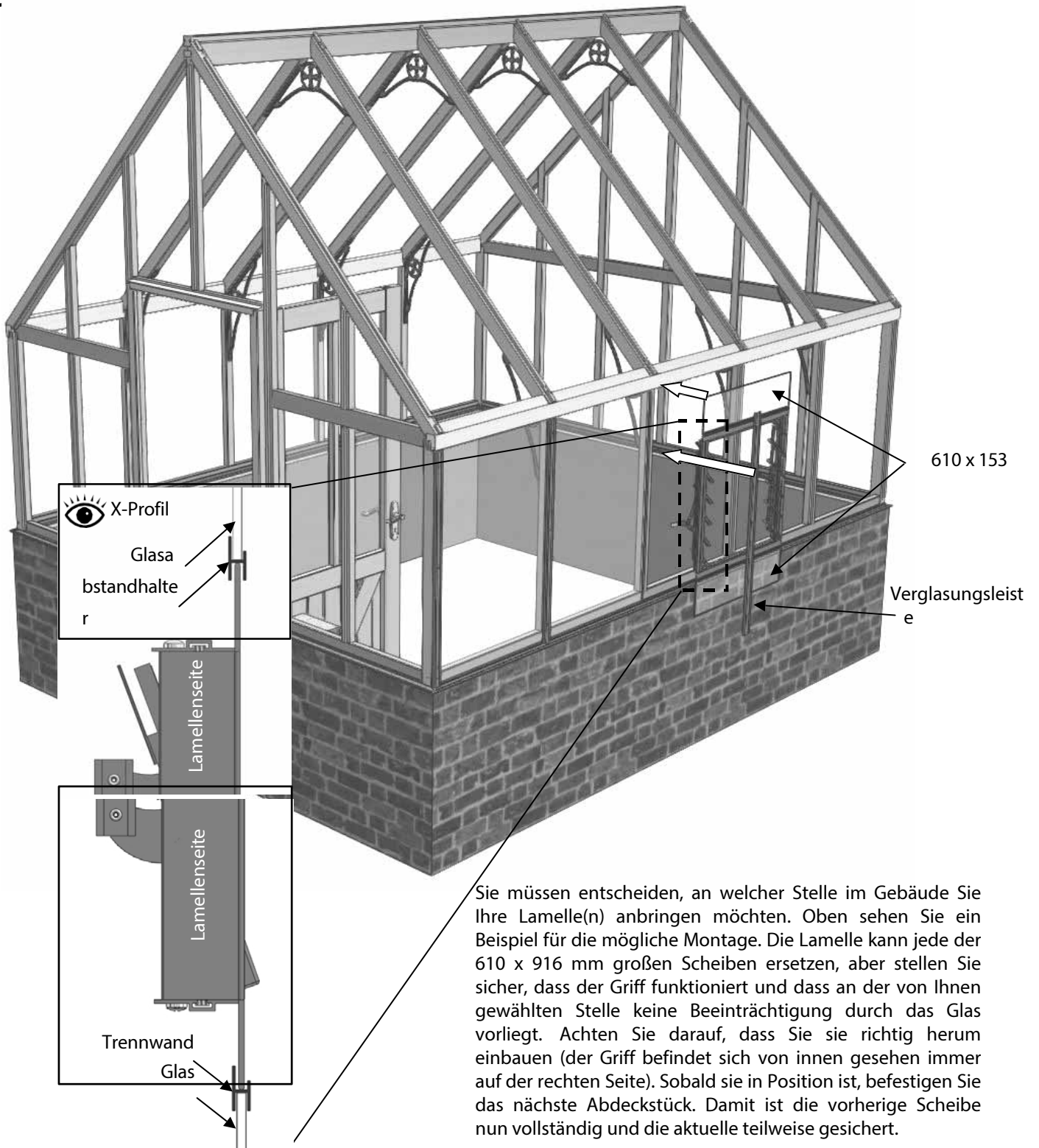

Sie müssen entscheiden, an welcher Stelle im Gebäude Sie Ihre Lamelle(n) anbringen möchten. Oben sehen Sie ein Beispiel für die mögliche Montage. Die Lamelle kann jede der 610 x 916 mm großen Scheiben ersetzen, aber stellen Sie sicher, dass der Griff funktioniert und dass an der von Ihnen gewählten Stelle keine Beeinträchtigung durch das Glas vorliegt. Achten Sie darauf, dass Sie sie richtig herum einbauen (der Griff befindet sich von innen gesehen immer auf der rechten Seite). Sobald sie in Position ist, befestigen Sie das nächste Abdeckstück. Damit ist die vorherige Scheibe nun vollständig und die aktuelle teilweise gesichert.

Arbeiten Sie sich in derselben Richtung um das Gebäude herum und montieren Sie bei Bedarf Lamellen. Wenn Sie Rechtshänder sind, ist es am einfachsten, von links nach rechts zu arbeiten – und umgekehrt!

Verglasung

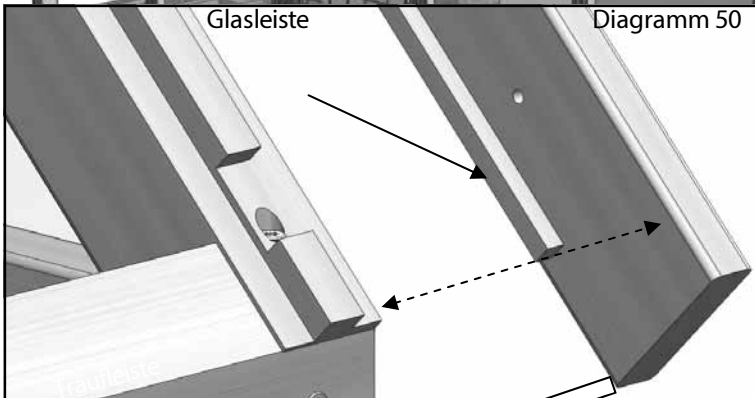
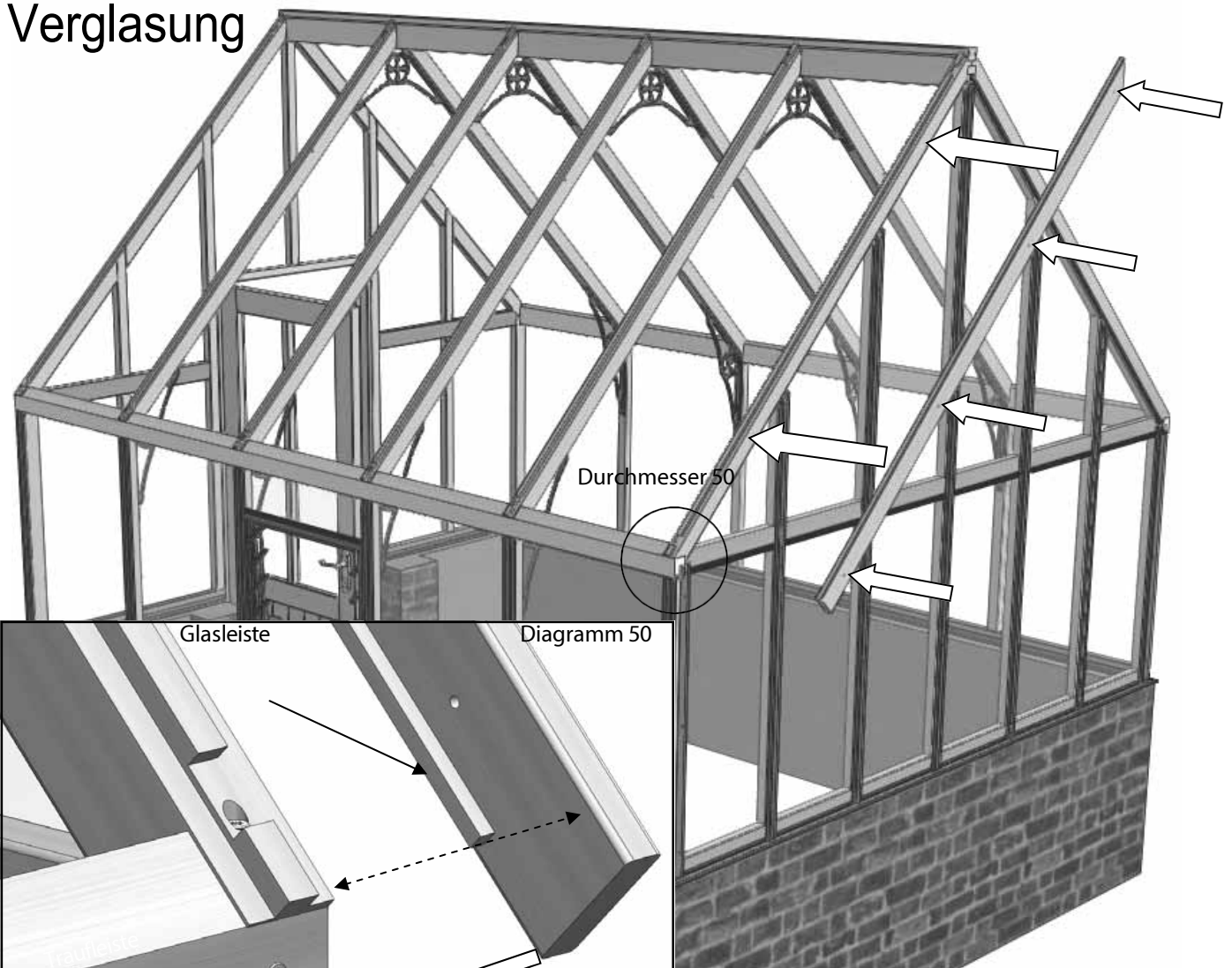

Montieren Sie die hintere Glasscheibe auf  gleiche Weise wie die Seitenscheiben; der einzige Unterschied besteht darin, dass Sie die geformten Scheiben mithilfe der Glasabstandhalter übereinander stapeln müssen. Stellen Sie sicher, dass Sie alle Glasscheiben griffbereit haben, wenn Sie diesen Abschnitt verglassen. Es ist auch ratsam, eine zusätzliche Person zu haben, die die Glasscheibe festhält, während Sie die nächste Glasscheibe einpassen. Achten Sie stets darauf, dass die Verglasungsleiste bündig mit der Aluminiumbasis und der Unterseite der Glasscheibe abschließt.

Sobald die vertikale Abdeckung angebracht ist, können Sie die Eckverkleidungsleisten montieren. Diese sind seitengebunden, da bereits Glasleisten daran befestigt sind, um die Formscheiben an der Oberkante zu sichern. Achten Sie daher
achten Sie darauf, dass Sie die richtige Variante verwenden.

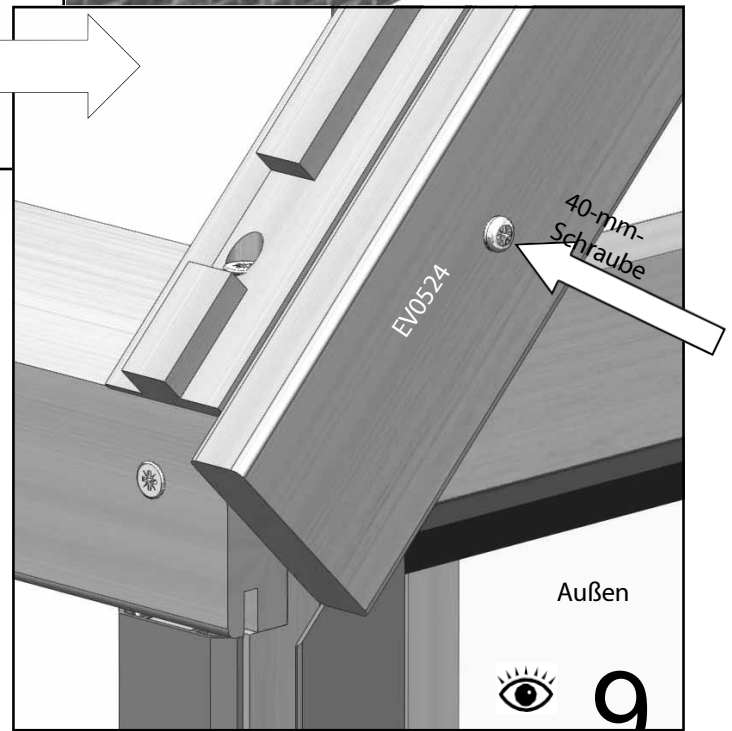

Lasieren

Verglasen Sie die verbleibenden Seitenteile wie zuvor. Wenn Sie an der Vorderseite angelangt sind, verglasten Sie diese wie die Rückseite.

Sobald alle Abdeckleisten an den Dachecken angebracht sind, tragen Sie eine Silikonraupe entlang der gesamten Fuge zwischen den Leisten und den Dacheckstreben auf (Diagramm 51).

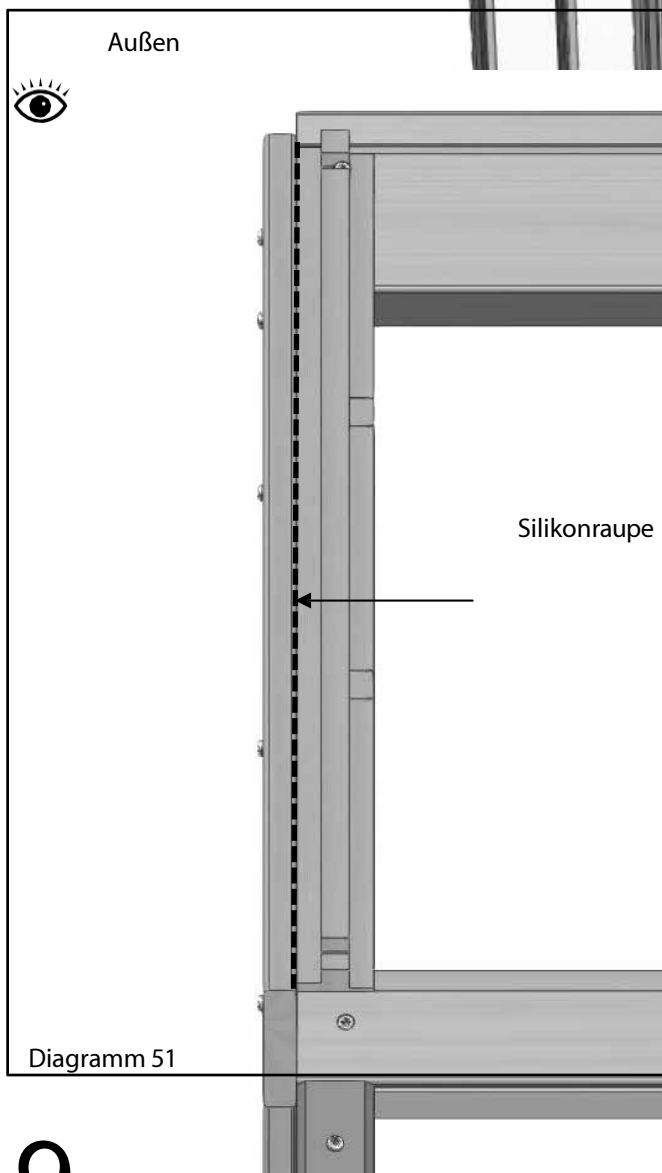
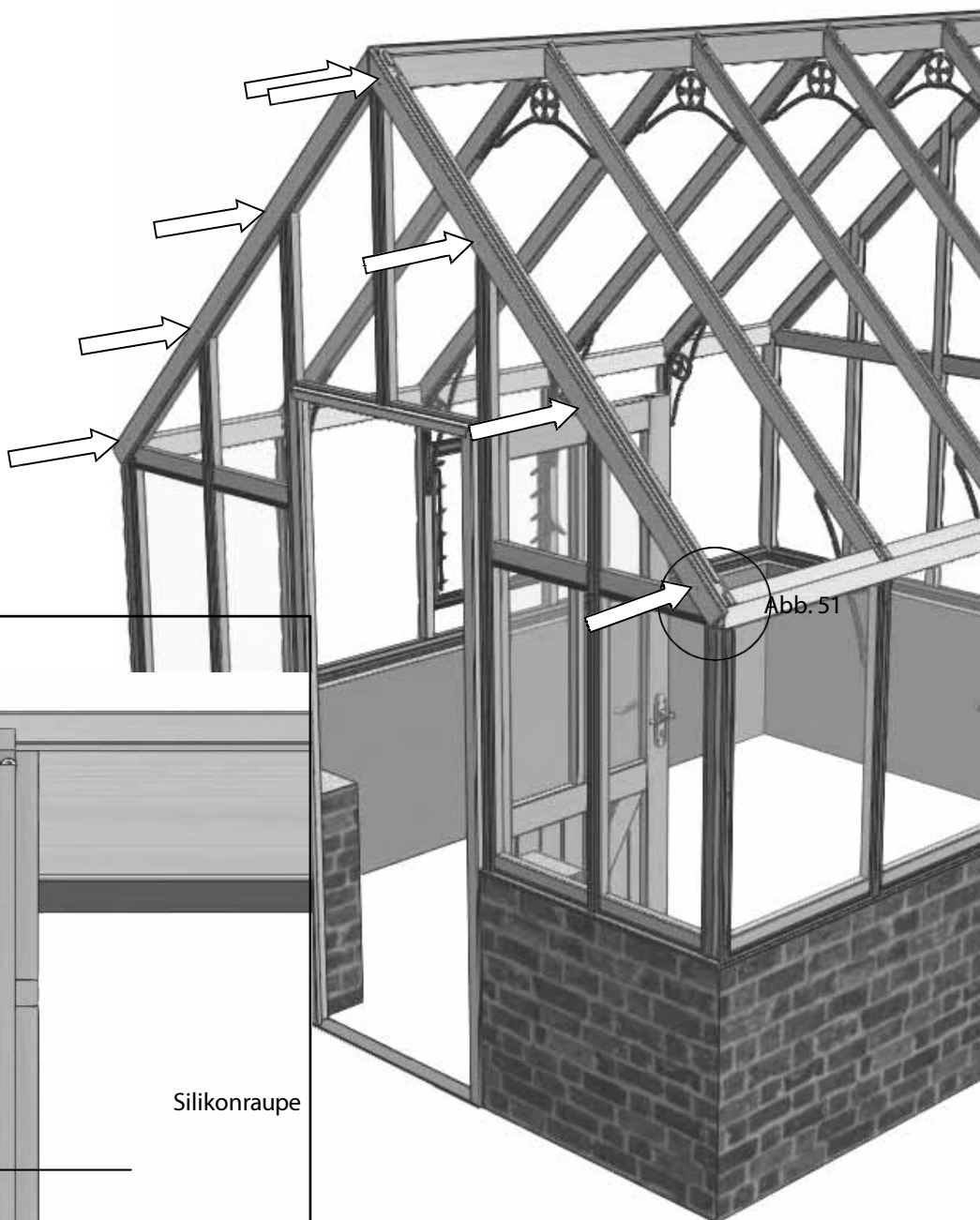

Als Nächstes müssen Sie die Position Ihrer Dachlüftungsöffnungen festlegen. Diese dürfen NICHT nebeneinander angebracht werden. Sobald Sie sich entschieden haben, beginnen Sie mit der Montage der Glasscheibe, die unterhalb der Lüftungsöffnung angebracht wird. Verwenden Sie 2 Glasansläge (EV0313M) pro Scheibe (Diagramm 52).

Verglasung

ng

In der Anschlagleiste befinden sich 2 Nuten; die dem Rand am nächsten gelegene sollte für die Aluminiumabdeckung und die der Mitte näher gelegene für die Zedernholzabdeckung verwendet werden.



Abb. 53



Diagramm 52

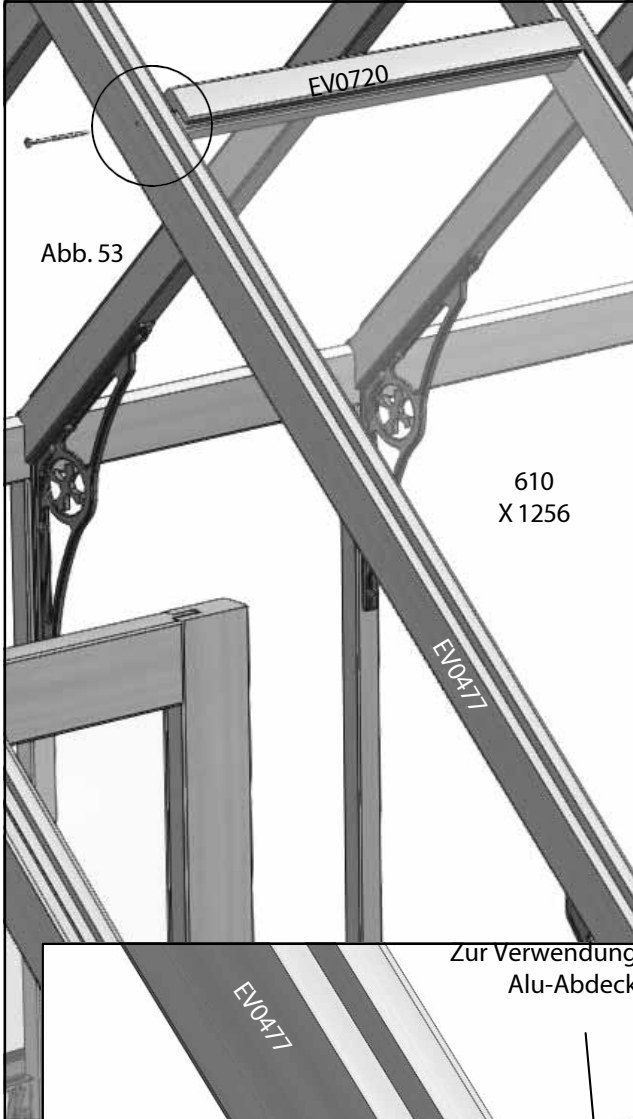
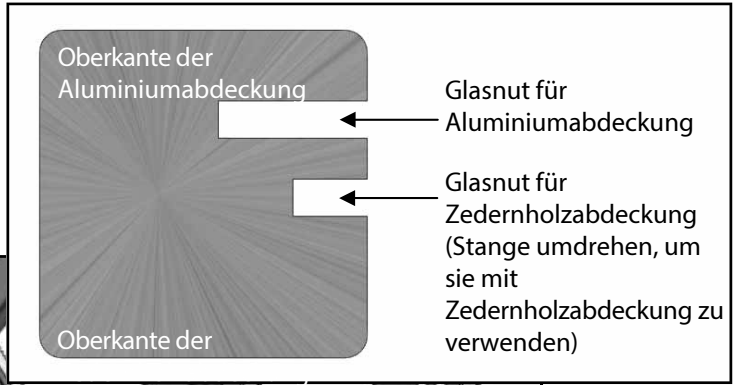

Durchmesser 52

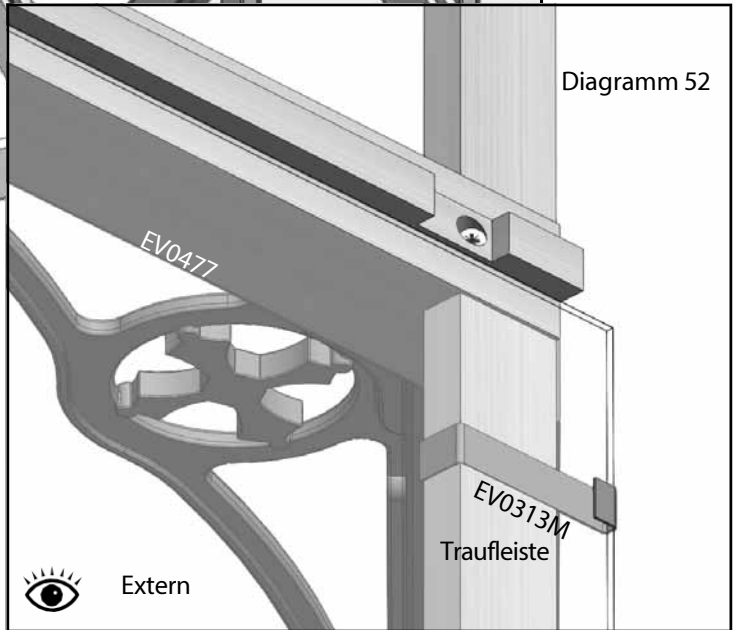
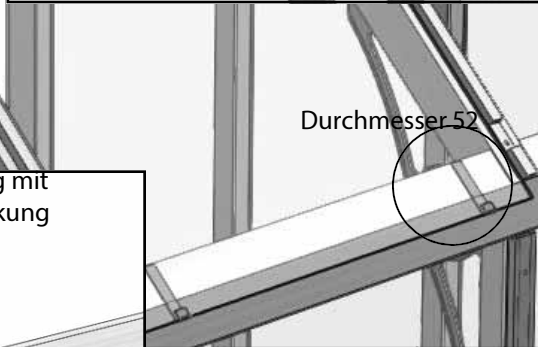

Achten Sie darauf, das Glas nicht zu berühren!

80-mm-Schraube

Zur Verwendung mit Alu-Abdeckung

EV0720

Diagramm 53

Außen



41

Positionieren Sie dann die Schließleiste (EV0720) auf dieser Glasscheibe. Diese sollte mit einer 80-mm-Schraube befestigt werden, siehe Diagramm 53 (denken Sie daran, zuerst vorzubohren); versenken Sie den Schraubenkopf leicht im Holz, um ein sauberes Finish zu erzielen.

Verglasu

22

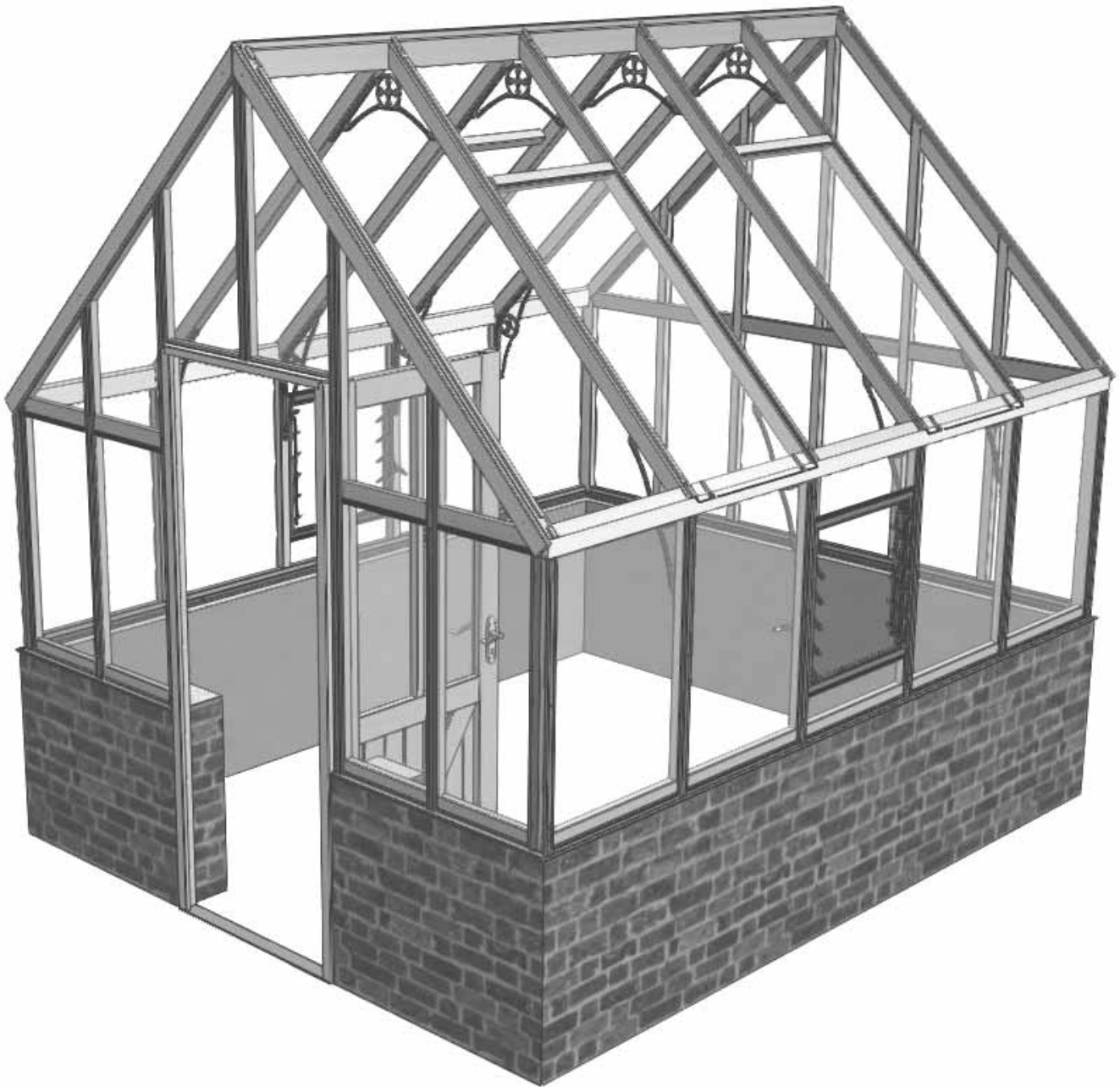

Vervollständigen Sie nun die Verglasung, indem Sie die Dachscheiben einbauen. Schieben Sie diese ganz nach oben auf die Glasleisten und achten Sie darauf, dass sie in die Nut am First einrasten. Setzen Sie die Glasanschläge (Diagramm 52, 54) ein und senken Sie die Scheibe auf die Traufleiste ab. Diese stützt sich nun selbst, während Sie die Abdeckung befestigen. Arbeiten Sie wie an den Seiten in einer Schleife um das Gebäude herum. Die Abdeckung für die Dachecken ist breiter als üblich, um die Verbindung zwischen der Abdeckleiste und der Dacheckverglasungsleiste abzudecken. Die Abdeckung

Verglasung

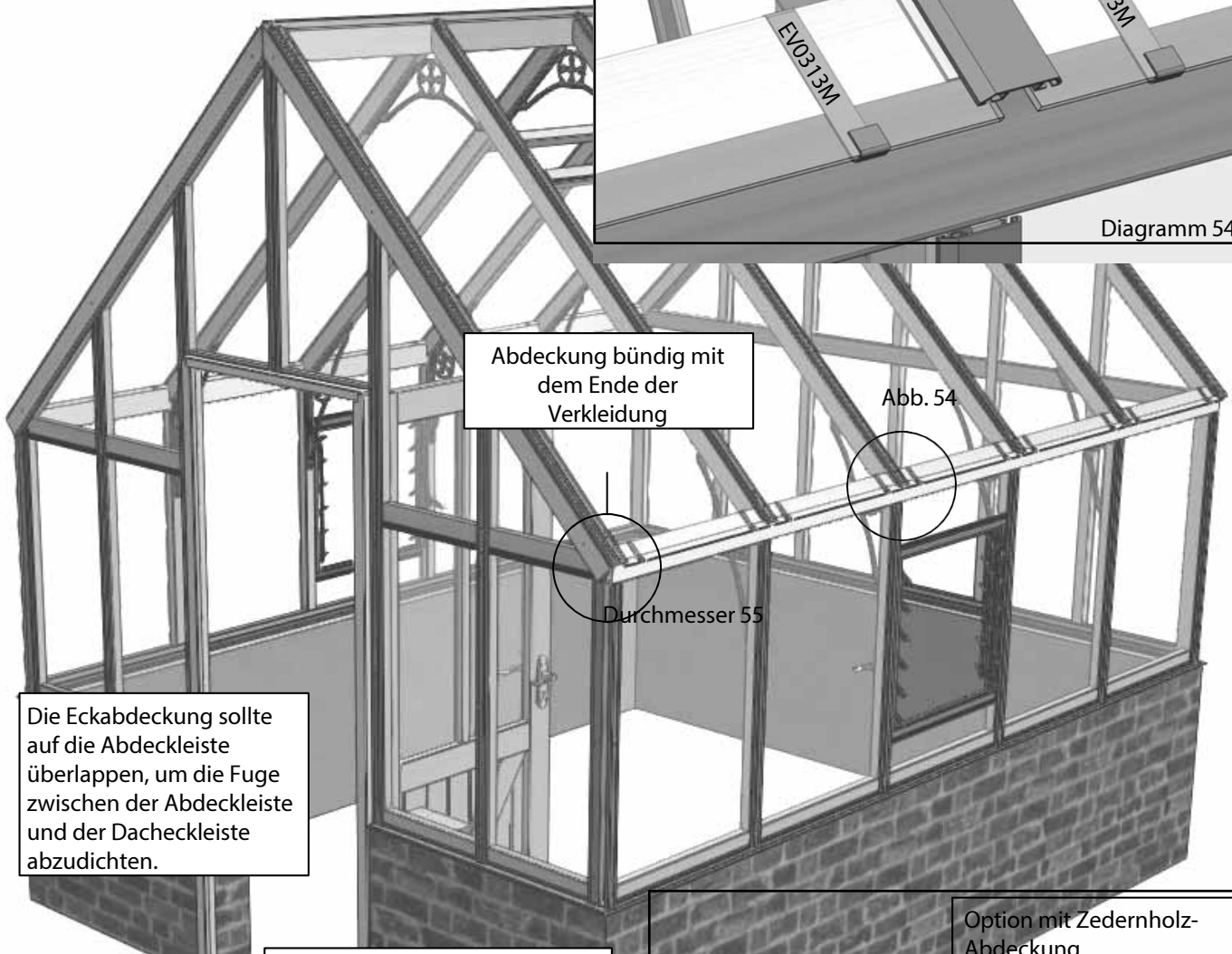
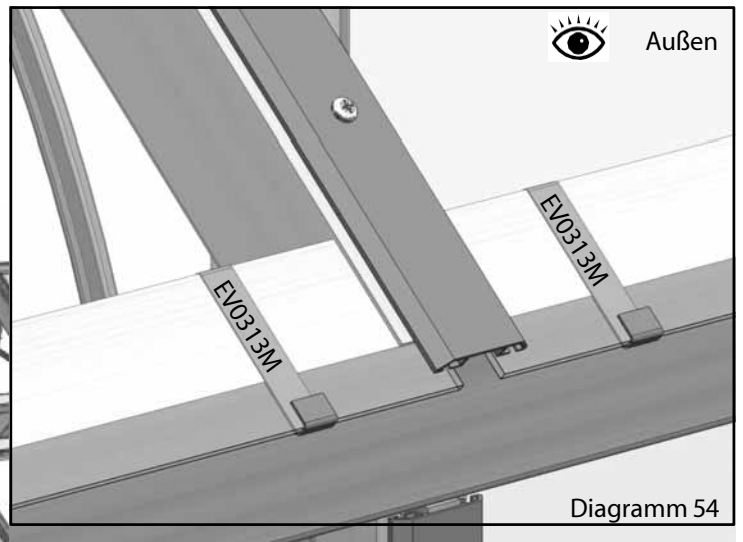

Die Eckabdeckung sollte auf die Abdeckleiste überlappen, um die Fuge zwischen der Abdeckleiste und der Dacheckleiste abzudichten.

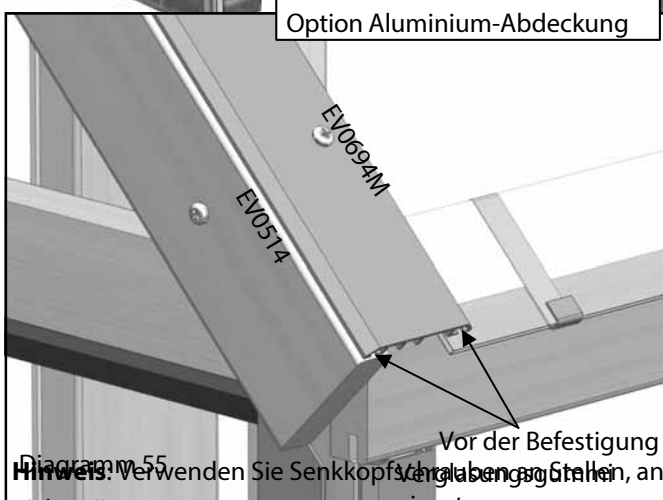
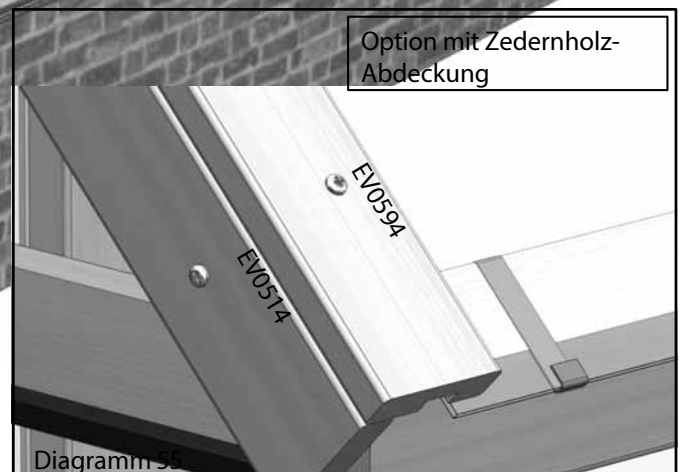

Hinweis: Verwenden Sie Senkkopfschrauben an Stellen, an denen eine Entlüftung vorgesehen ist, damit der Schraubenkopf nicht stört einsetzen dass sich die Entlüftung nicht richtig schließt.

Vor der Befestigung

Verglasung

Durchmesser 56

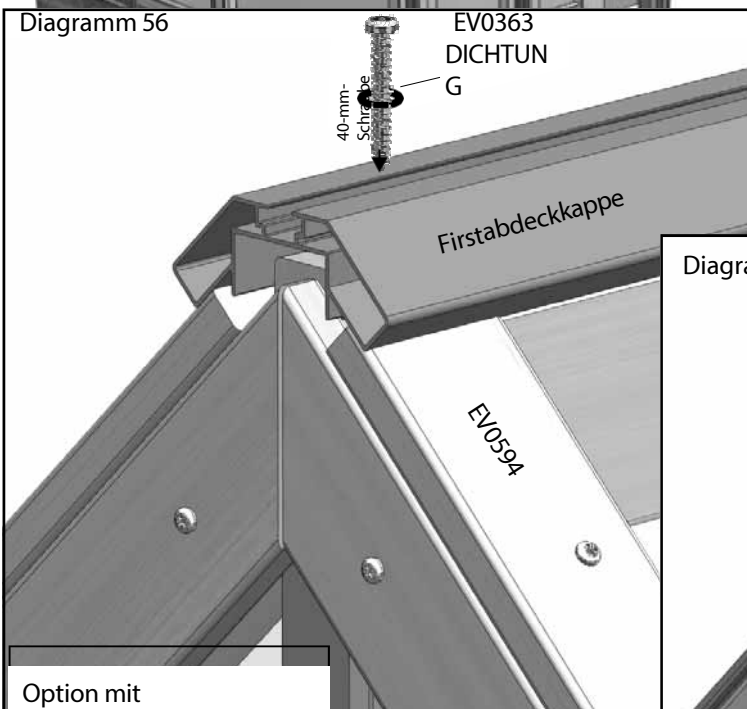
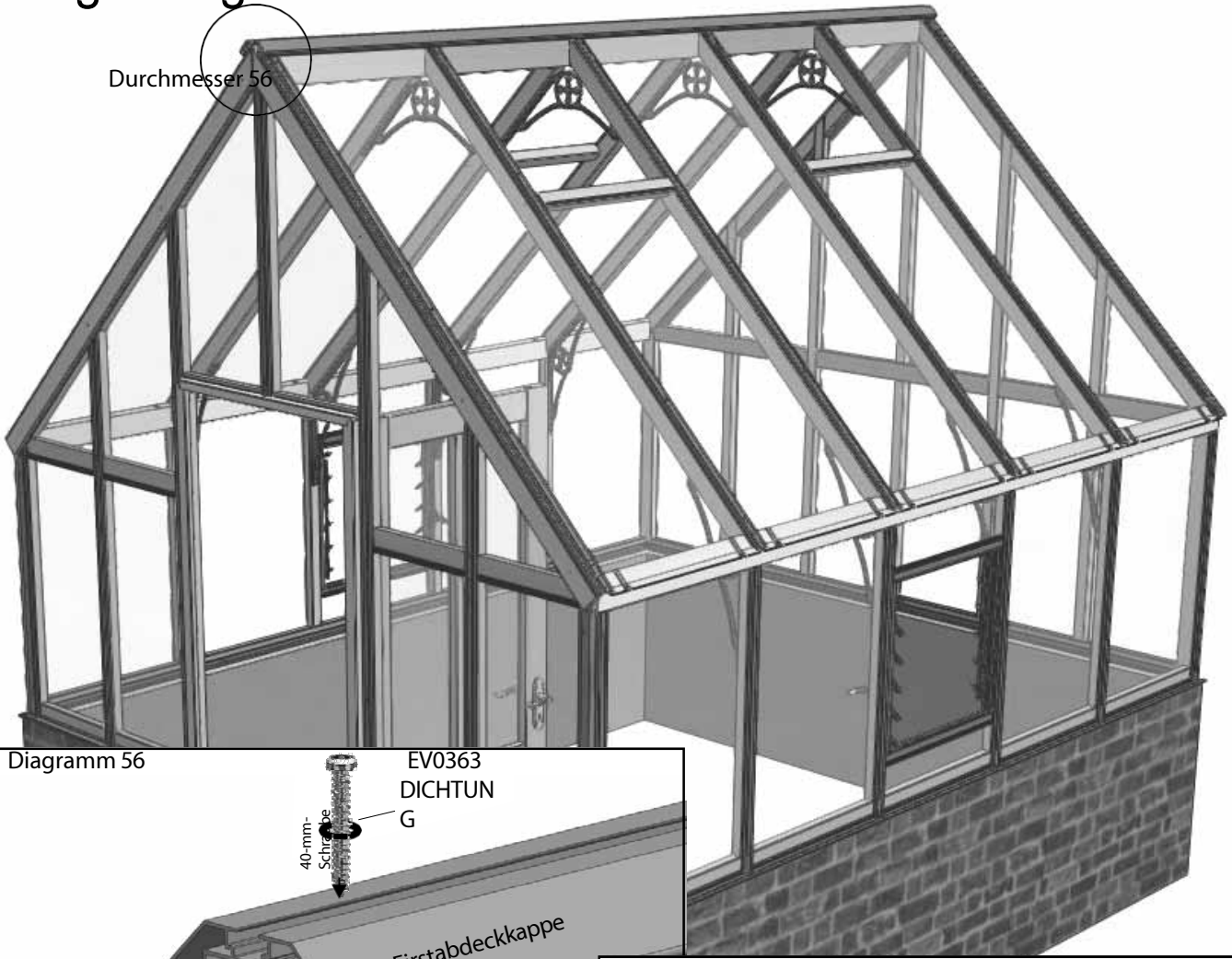

Option mit
Zedernholzabdeckung

Sobald die Verglasung fertiggestellt ist, können Sie die Firstabdeckung montieren. Es handelt sich um ein Universalteil, das sowohl mit Zedernholz- als auch mit Aluminiumabdeckungen verwendet werden kann. Setzen Sie die Abdeckung einfach bündig mit den Vorderseiten der Blenden auf den First und befestigen Sie sie mit (EV0363) Unterlegscheiben und 40-mm-Flachkopfschrauben.

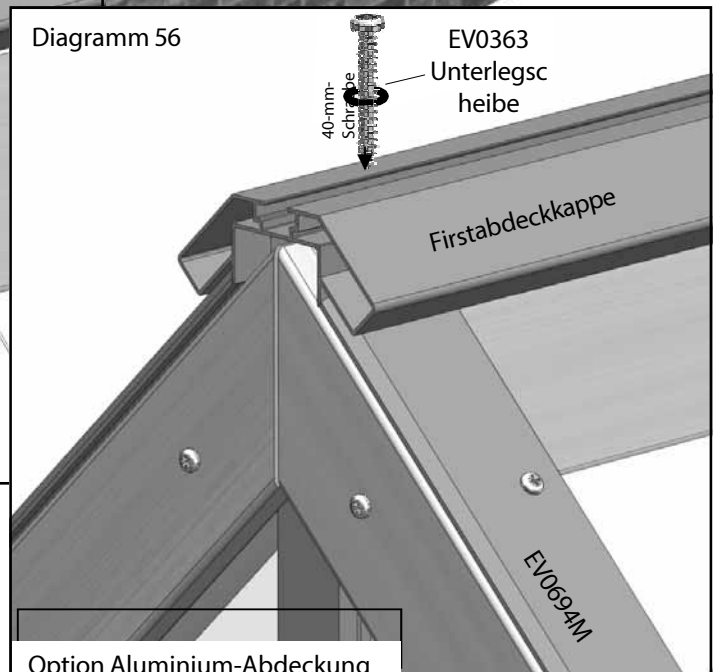

Option Aluminium-Abdeckung

Einbau von Dachentlüftern

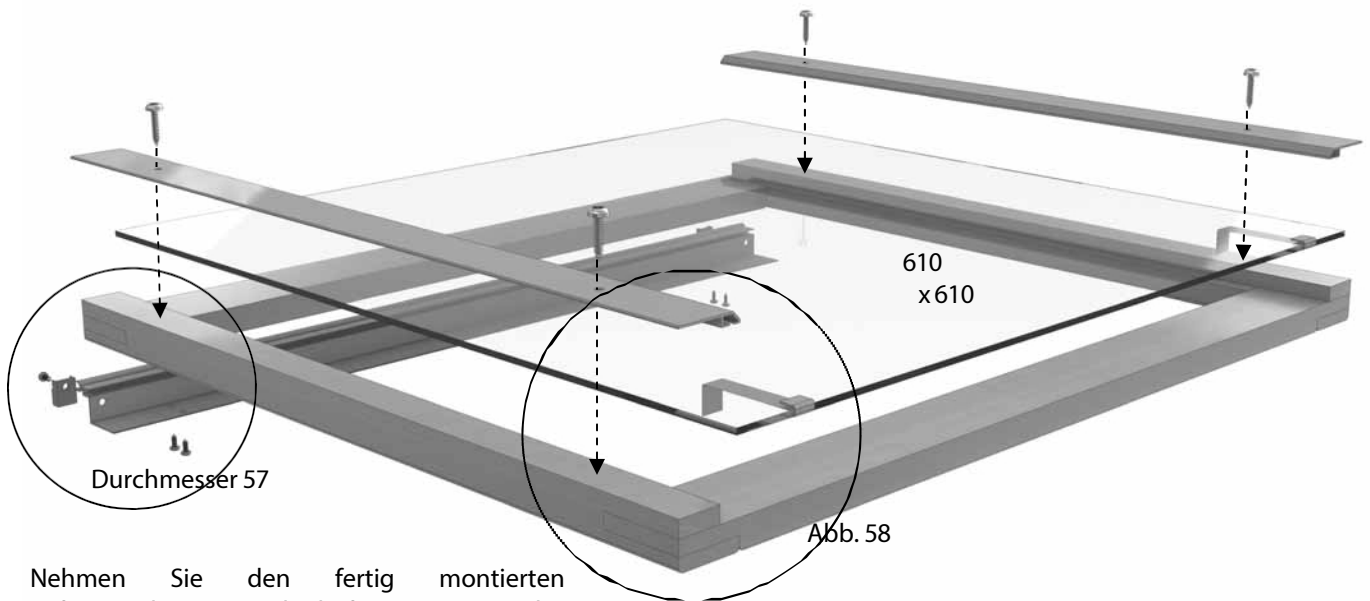

Nehmen Sie den fertig montierten Lüftungsrahmen und befestigen Sie das Lüftungsscharnier an einem Ende durch die 4 vorgebohrten Löcher mit den 19-mm-Schrauben (siehe Diagramm 57). Sobald dies befestigt ist, befestigen Sie den Kunststoff-Lüftungsfüller (EV0323) ebenfalls mit einer 19-mm-Schraube. Es ist **wichtig**, vor der Befestigung des Kunststofffüllers ein Vorbohrloch zu bohren, um ein Aufspalten zu verhindern.

Nehmen Sie nun eine Glasscheibe mit den Maßen 610 mm x 610 mm und setzen Sie diese in das Scharnier der Lüftungsklappe ein. Bevor Sie die Scheibe vollständig absenken, schieben Sie die Glasanschläge auf die offene Kante.

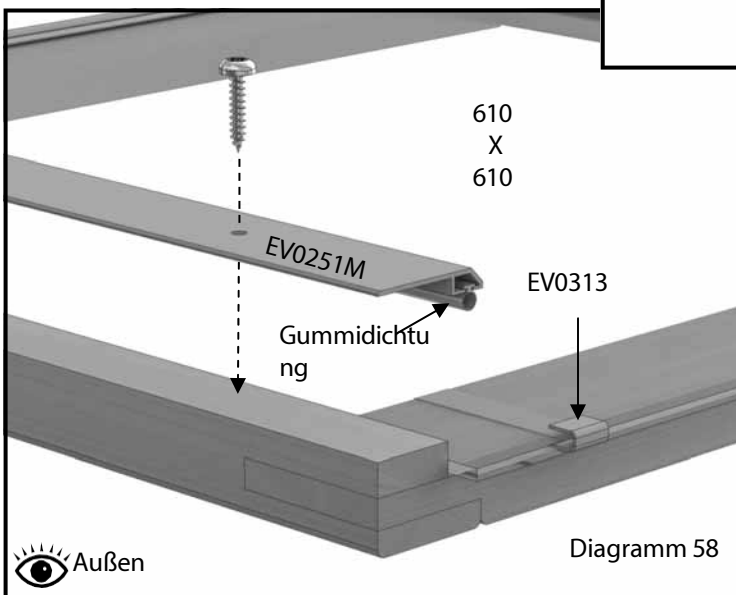
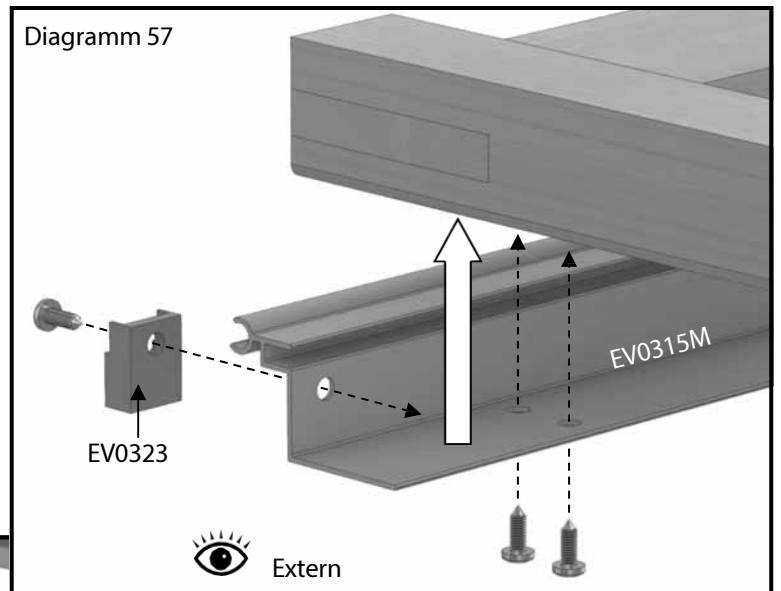

Sobald das Glas in Position ist, können Sie es mit der Lüftungsabdeckung (entweder aus Zedernholz oder Aluminium) unter Verwendung der 25-mm-Schrauben befestigen, siehe Diagramm 58. Beachten Sie, dass Sie bei Verwendung des Aluminium-Abdeckungssystems die Gummidichtung einsetzen müssen, bevor Sie die Abdeckung befestigen.

(Teilenummer für Zedernholzabdeckung: EV0151)

Einbau von Dachentlüftern

Nachdem Sie die Dachlüftungseinrichtungen zusammengebaut haben, können Sie diese nun an Ihrem Gebäude anbringen. Bereiten Sie das Firstscharnier (EV0314M) vor, indem Sie eine Silikonraupe entlang der Hinterkante auftragen.

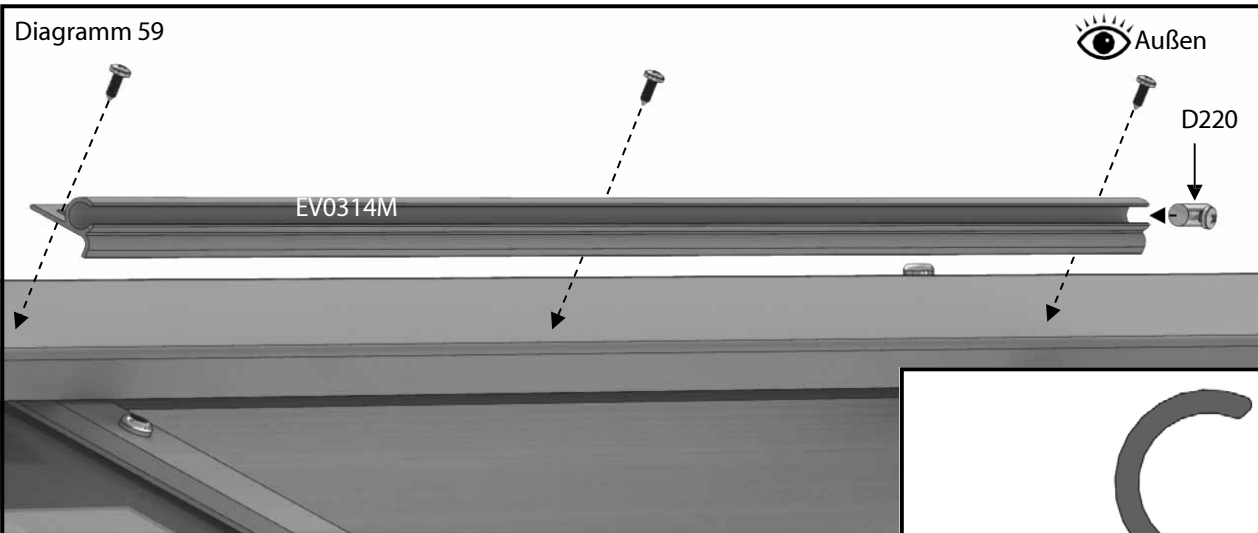

Positionieren Sie dieses dann gleichmäßig über der Öffnung im Dach. Befestigen Sie den Scharnierteil mit den 13-mm-Selbstschneidschrauben an der Firstkappe; die Schrauben bohren beim Eindrehen ihr eigenes Loch in das Aluminium. Befestigen Sie einen der Lüftungsanschlätze (D220) an einem Ende des Firstscharnierkanals.

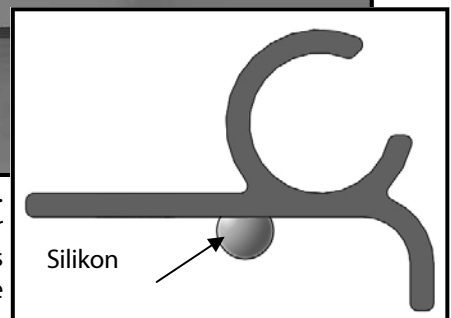

Schieben Sie die Dachlüftungsklappe von einem Ende her entlang der Führung des Firstscharniers und sichern Sie sie mit einem weiteren Anschlag, siehe Diagramme 60 und 61. Sie können die Lüftungsklappe nun absenken, bis sie auf den Dachträgern aufliegt.

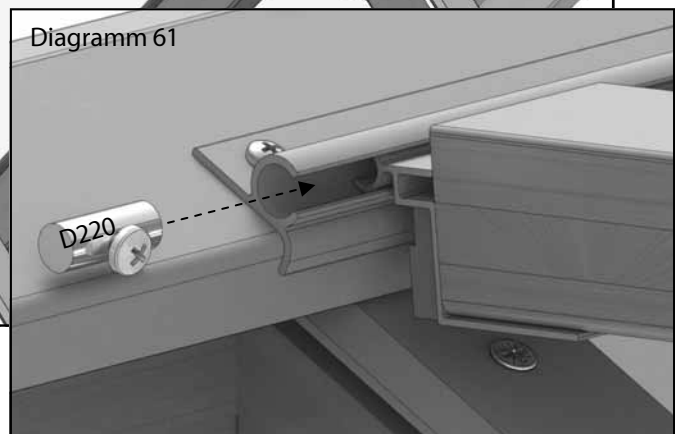
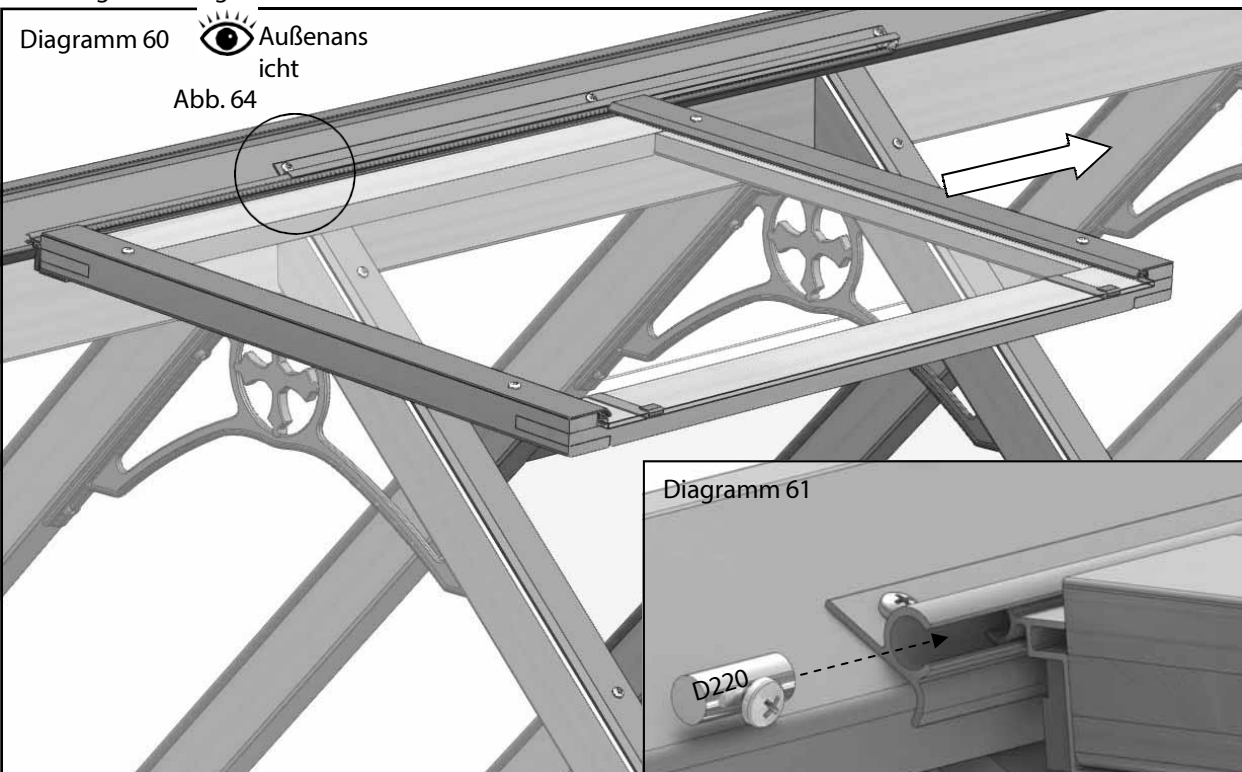

Einbau von Dachentlüftern

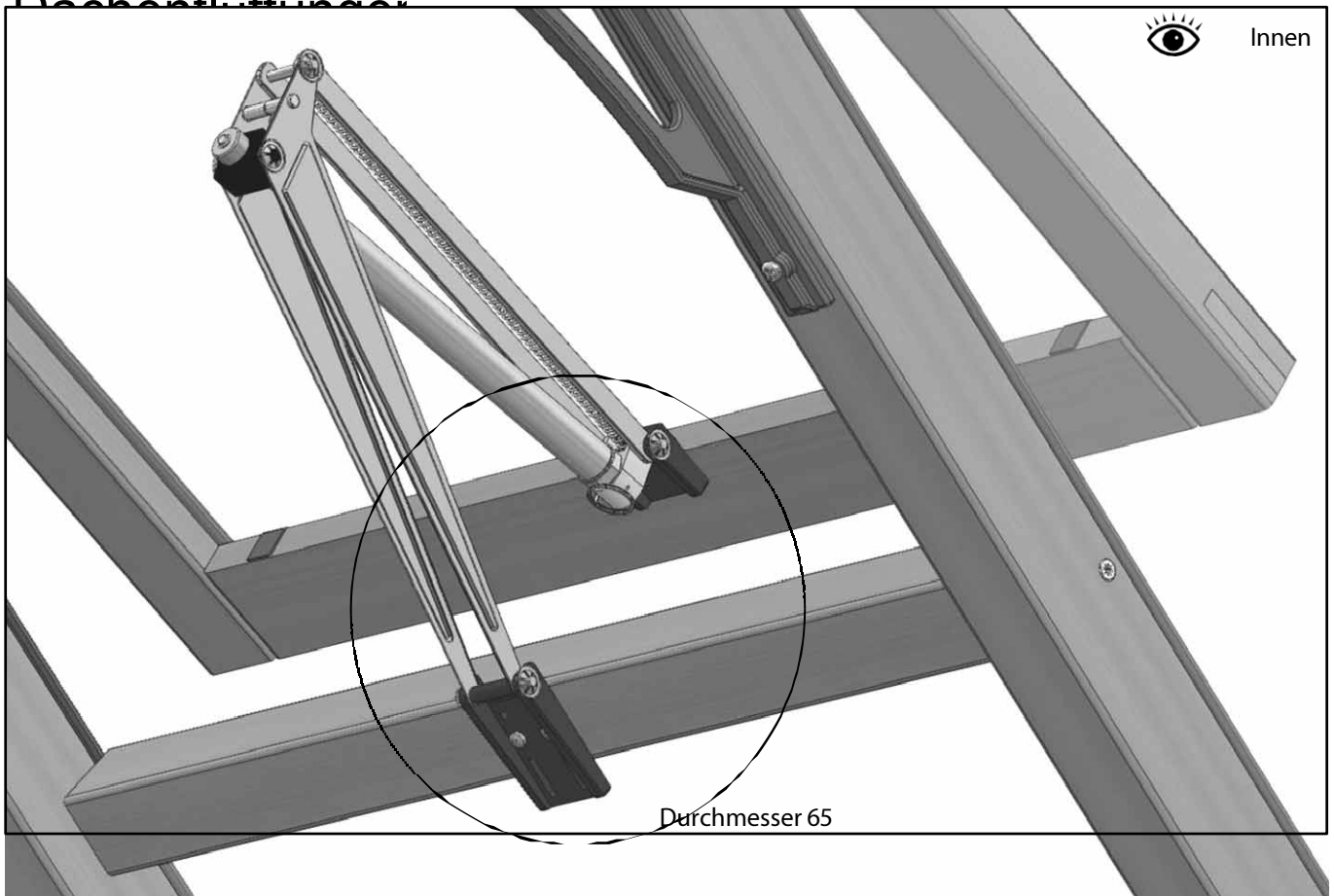

Befestigen Sie nun Ihre Autovents an der Slam-Schiene und an der Unterseite der Dachlüftungsöffnungen, siehe Diagramm 62. Verwenden Sie 19-mm-Schrauben, um den oberen Arm des Autovents an der Dachlüftungsöffnung zu befestigen. Führen Sie dies bei geschlossener Dachlüftungsöffnung durch, damit die Halterung in der richtigen Position sitzt. Stellen Sie die Position des unteren Arms an der Schiene so ein, dass die Arme der Autovent-Klappen möglichst parallel zum Dach stehen, und befestigen Sie sie dann mit 25-mm-Schrauben.

Hinweis: Ignorieren Sie alle Montageanleitungen in der Autovent-Verpackung sowie alle zusätzlichen Platten oder Schrauben, da diese für andere Gewächshäuser bestimmt sind. Bewahren Sie jedoch die Broschüre auf, da sich darin die Bedienungsanleitung befindet.

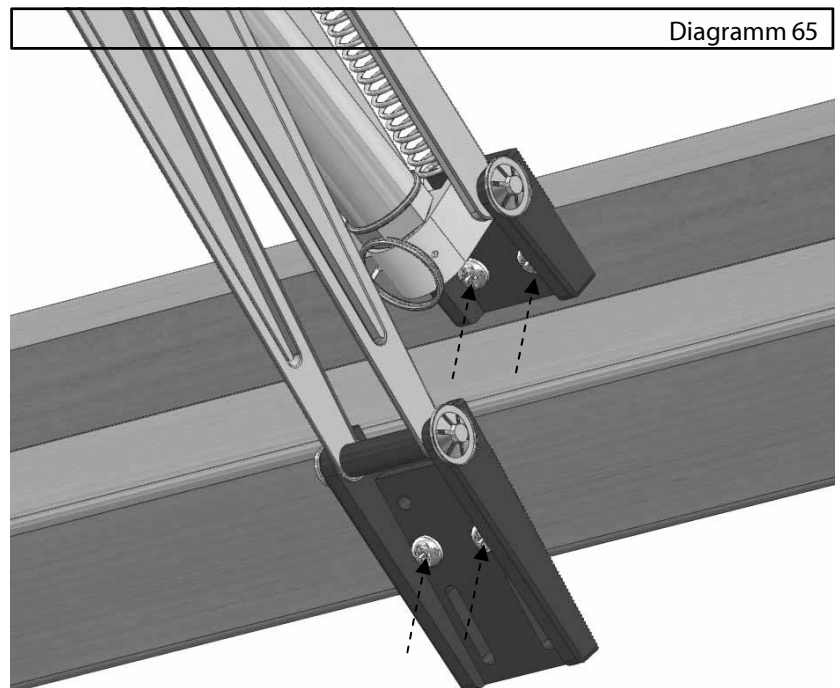

Lamellenverglasung

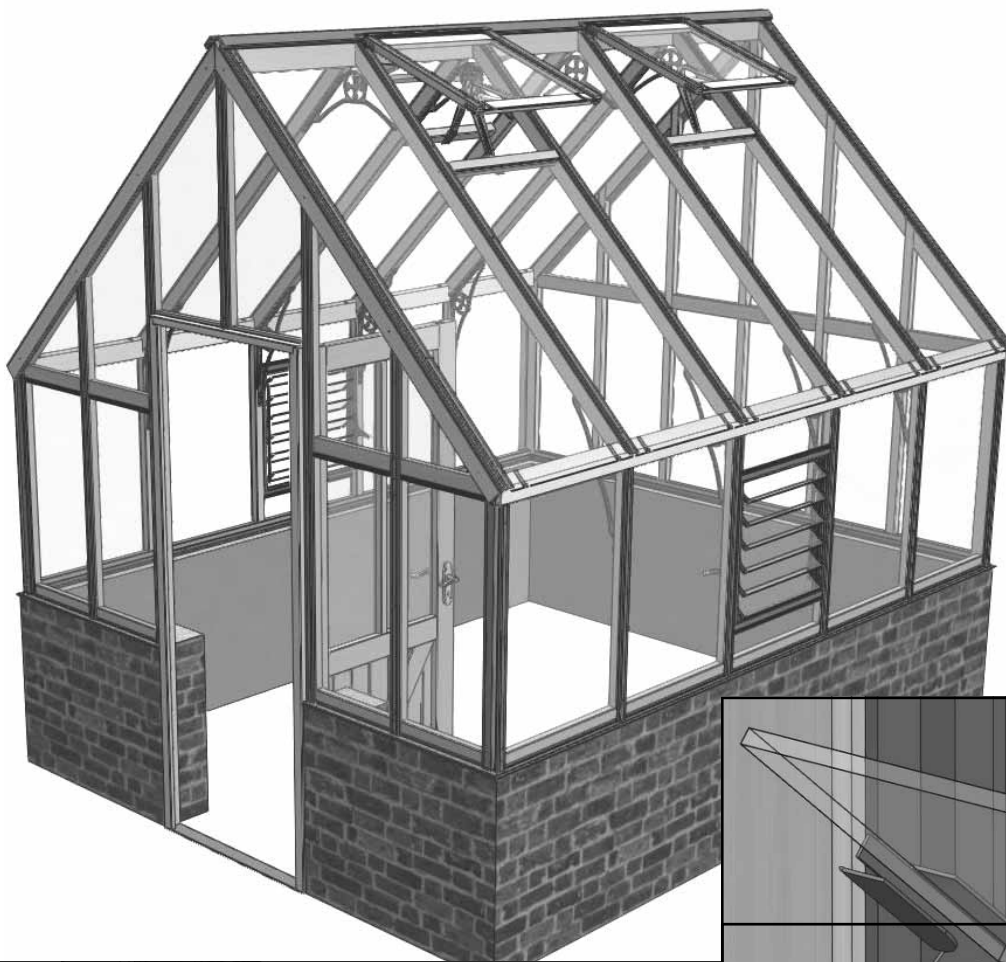

Falls Sie dies noch nicht getan haben, können Sie nun das Lamellenglas einbauen. Achten Sie darauf, dass die Laschen an den Glashaltern leicht eingeklemmt sind, damit sie das Glas festhalten. Stellen Sie sich auf die Innenseite des Gebäudes und schieben Sie die erste Lamelle ein, bis sie an der unteren Lasche des Halters anliegt. Wiederholen Sie dies, bis alle Lamellen montiert sind.



Abb. 64

Diagramm 64

Diagramm 63

Montage von Dachrinnen und Fallrohren

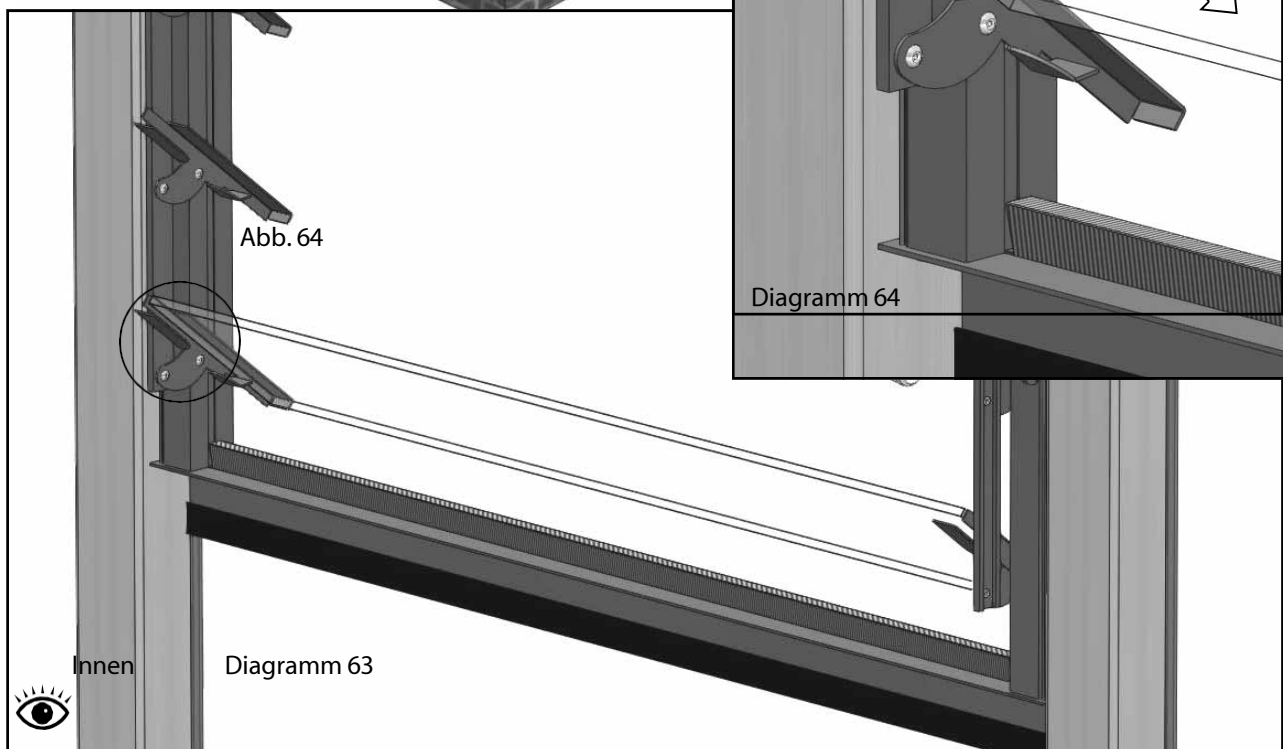
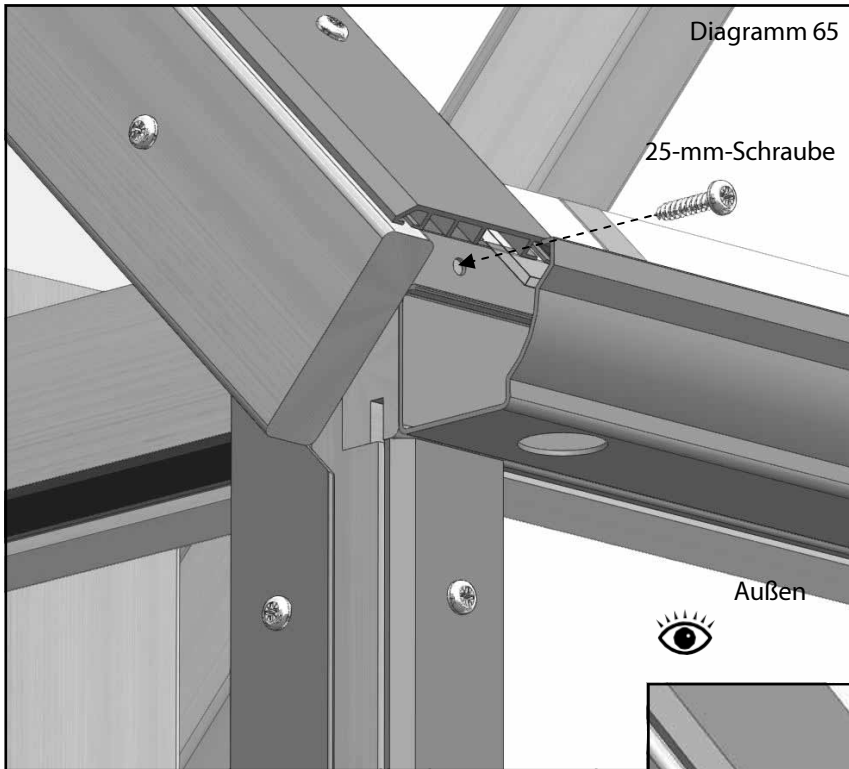

Befestigen Sie Ihre Dachrinne an der Seitenfläche der Traufbalken; diese sollte dieselbe Länge wie der Traufbalken haben und zwischen die Enden der Dacheckbalken passen. Befestigen Sie sie mit 25-mm-Schrauben, siehe Diagramm 65.

Setzen Sie den Kunststoff-Rohrstutzen in das Ende der Dachrinne ein, aus dem Ihr Fallrohr herausführen soll (Diagramm 66). Verwenden Sie eine kleine Menge Silikon, um diesen fest zu versiegeln.

Auf der nächsten Seite erfahren Sie, wie das Fallrohr montiert wird.

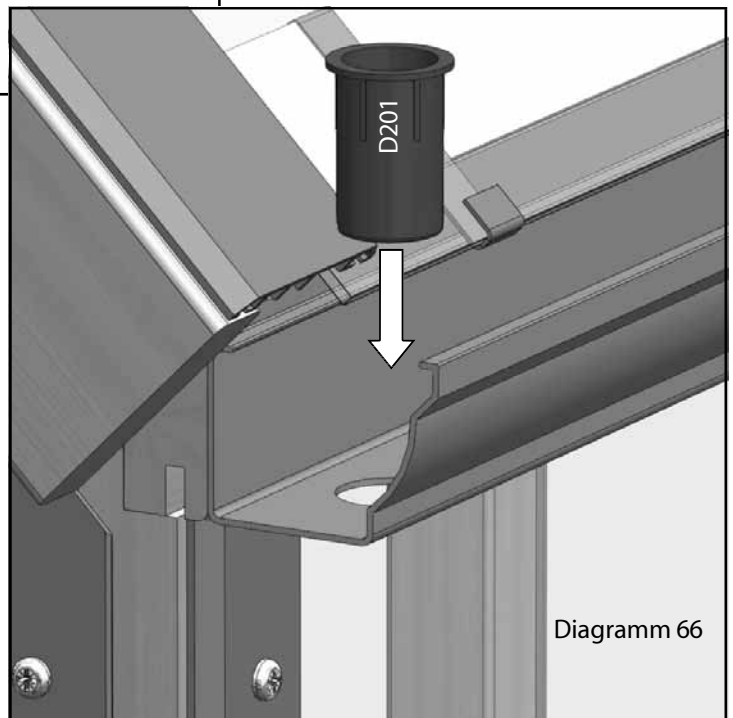

Rinnenkomponenten		
Teilebezeichnung	Teilenummer	Anzahl
Dachrinne:		2
6 ft lang	EV0621M	
8 ft lang	EV0622M	
10 Fuß lang	EV0623M	
12 Fuß lang	EV0624M	
Endstück rechts	EV0535M	2
Endstück links	EV0536M	2
Halterung	EV0740M	4
Fallrohr-Auslass	D201	2
Fallrohranschluss	D207	6
Gummieinsatz	D214	2

Montage von Dachrinnen und Fallrohren

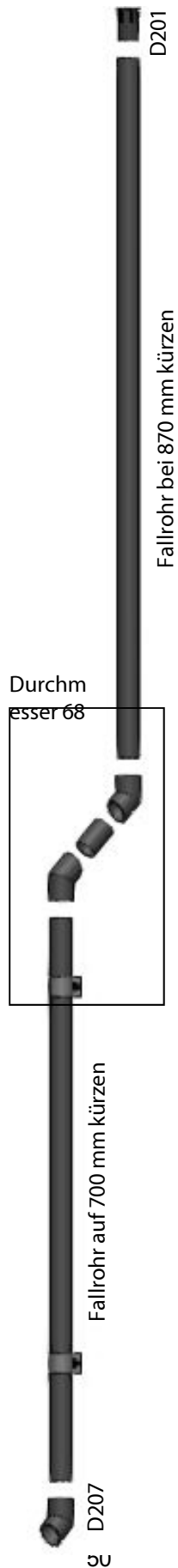
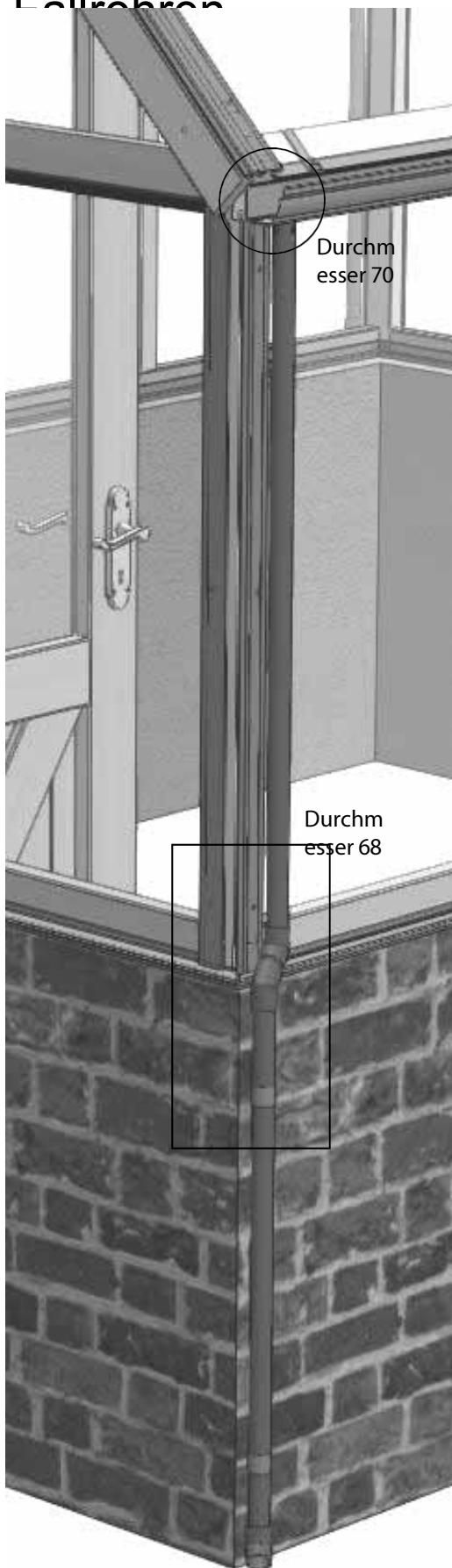

Um die Fallrohre direkt am Boden zu montieren, schneiden Sie das Rohr gemäß den folgenden Diagrammen zu. Tragen Sie an jeder Verbindungsstelle eine kleine Menge Silikon auf. Die Halterungen können dieselbe Bohrung wie die Abdeckkappen für die Paneele nutzen. Verwenden Sie zwei M6-Muttern als Unterlegscheiben, um die Halterungen so zu beabstanden, dass das Rohr senkrecht verläuft.

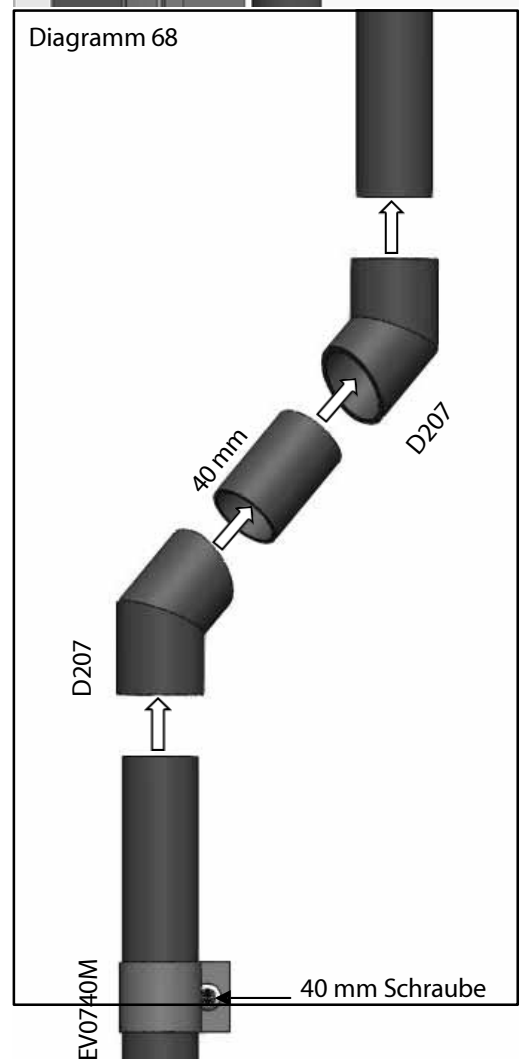
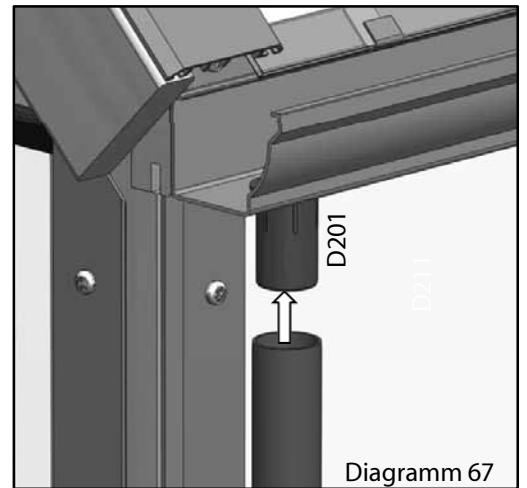

Montage von Dachrinnen und Fallrohren

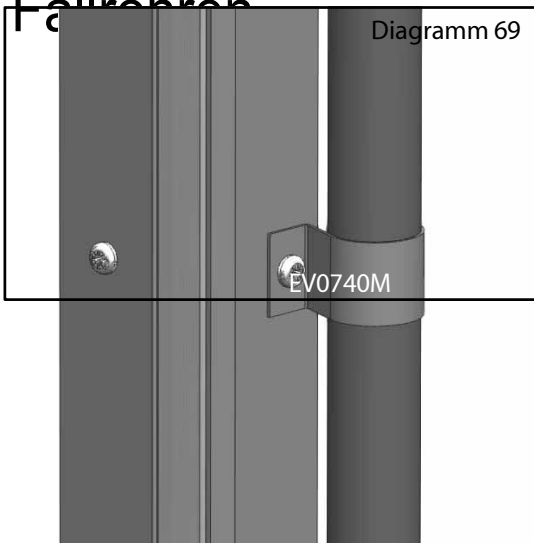

Wenn Sie das Rohr an eine Regentonne anschließen möchten, schneiden Sie das Rohr entsprechend zu und verwenden Sie einfach die D207-Verbindungsstücke, um das Rohr umzuleiten. Wahrscheinlich müssen Sie die Fallrohrhalterungen höher anbringen; versuchen Sie auch hier, eine Standard-Schraubposition zu nutzen. Wenn Sie die Aluminiumabdeckung verwenden, möchten Sie möglicherweise eine M6-Mutter einsetzen, um die Halterung so zu versetzen, dass das Rohr besser in einer Linie mit dem Gewächshausrahmen verläuft.

Setzen Sie den kleinen Gummistopfen in das nicht benötigte Loch ein.

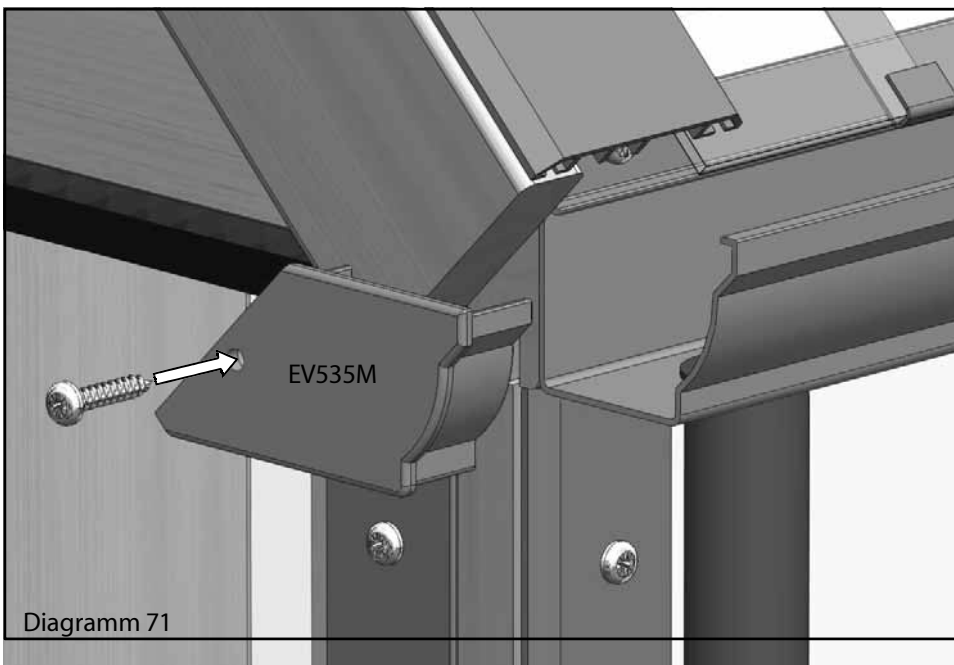
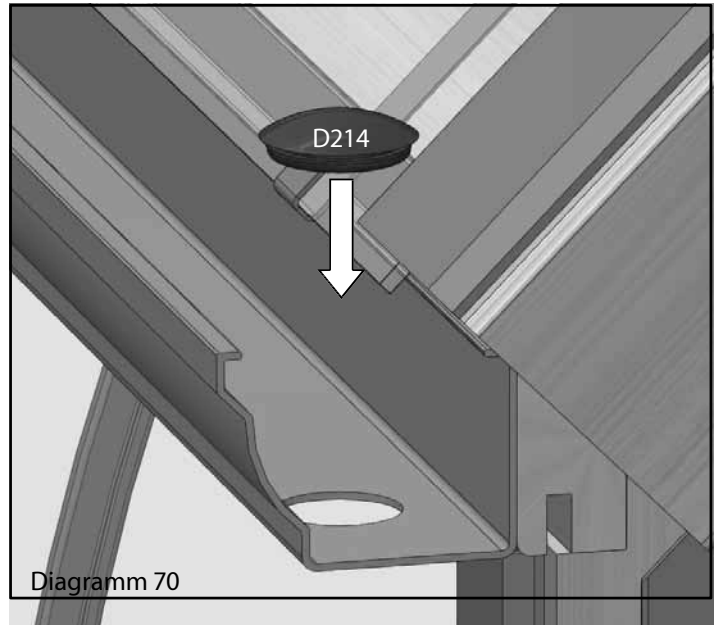

Sie können nun die Endanschläge aus Aluminiumguss montieren. Diese müssen mit einer ausreichenden Menge Silikon versehen werden, um die Abdichtung zur Regenrinne herzustellen; überschüssiges Silikon sollte nach dem Anbringen entfernt werden. Befestigen Sie sie mit einer 25-mm-Schraube.

Optionale Wellenblechbildung

Abb. 72



Diagramm 72



Abb. 73

Diagramm 73

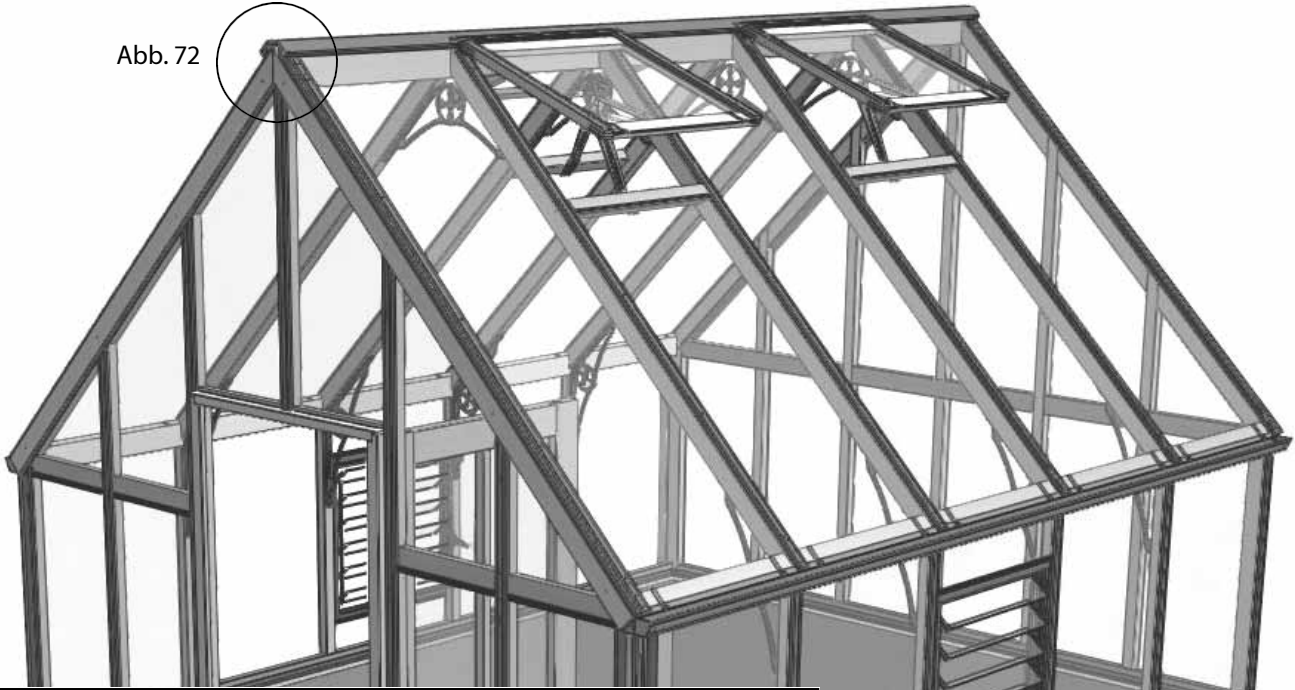
Schieben Sie Ihre Firststücke von einem Ende des Gebäudes Ihre Firststücke entlang der Rinne in der Firstabdeckung.

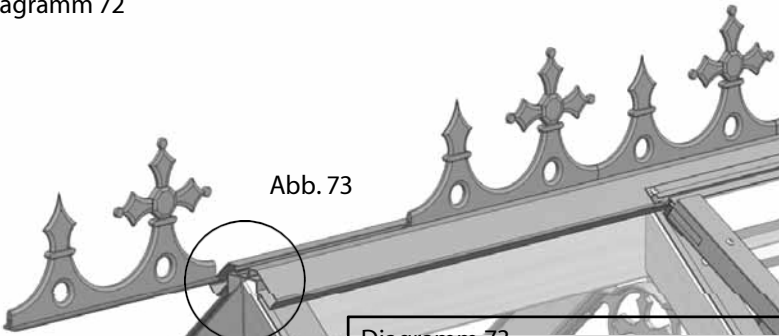
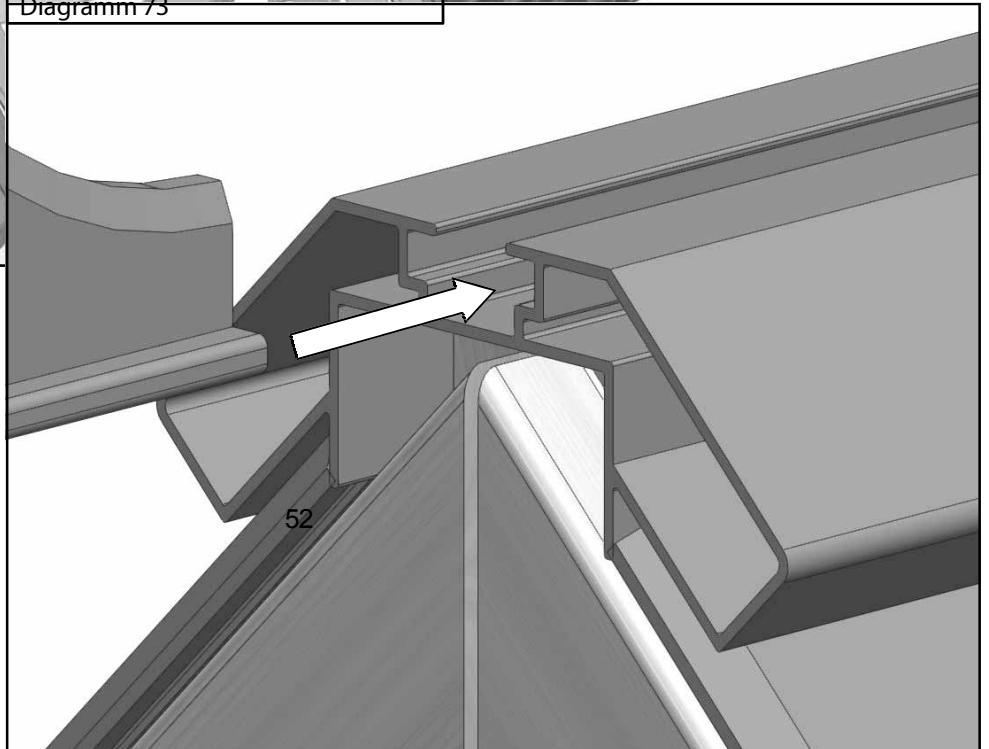

Endkappe und

Abschnitt
Diagramm 74



Diagramm 75



Die Endkappe und die Firstkappe werden mit einer 22 mm langen M6-Schraube miteinander verbunden. Am einfachsten lässt sich dies bewerkstelligen, indem Sie die Endkappe auf das Ende der Firstabdeckkappe schieben und dann die Schraube auf die Endkappe schieben (der Kopf sollte in der unteren Aussparung der Endkappe sitzen). Sobald die Schraube sitzt, können Sie die Firstkappe auf die Schraube schrauben.

Installation

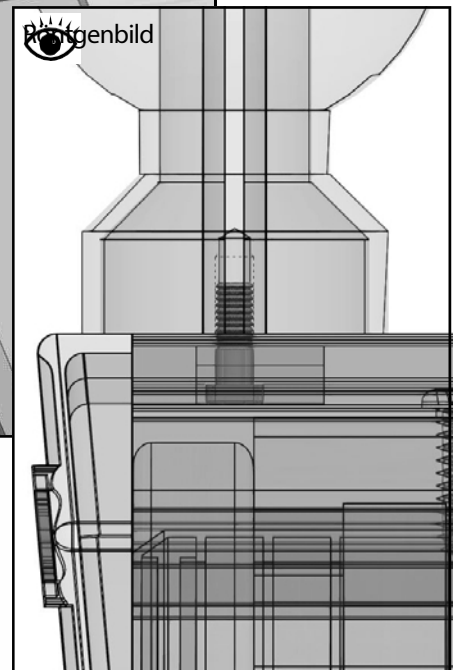
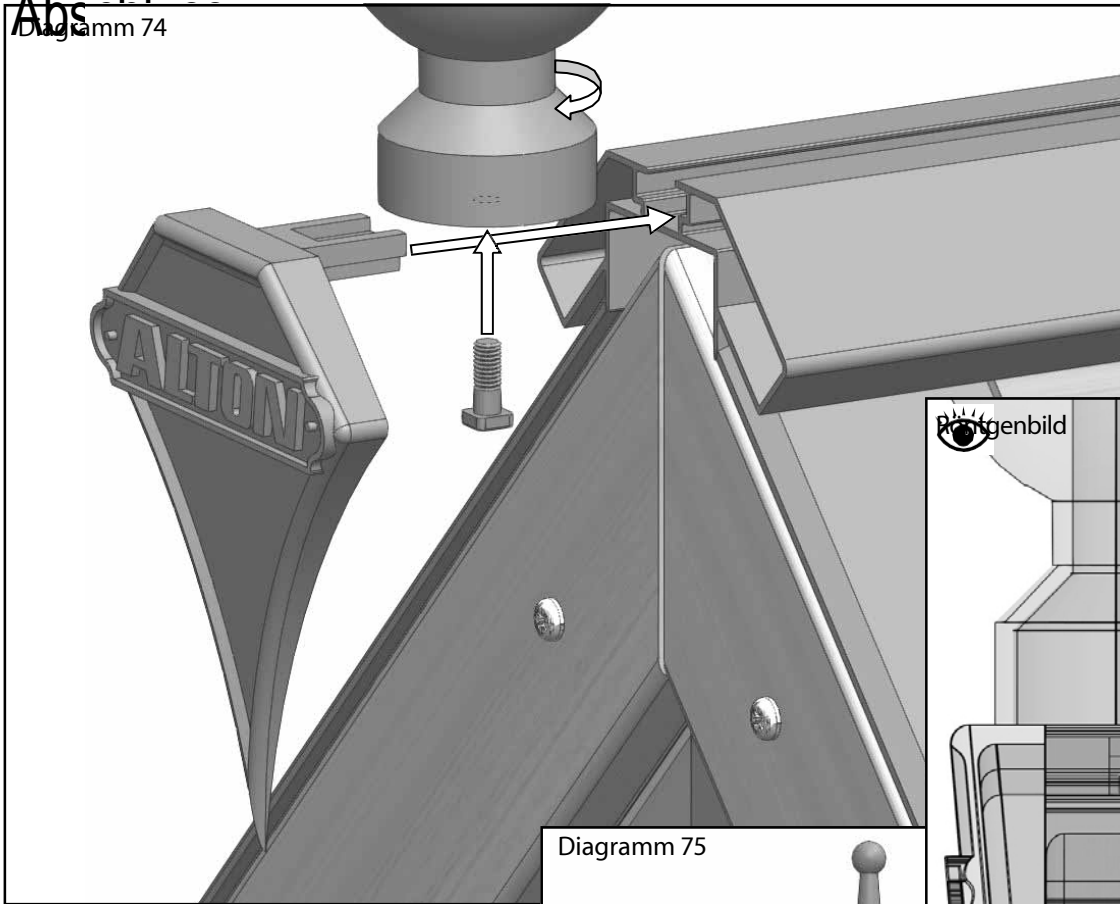
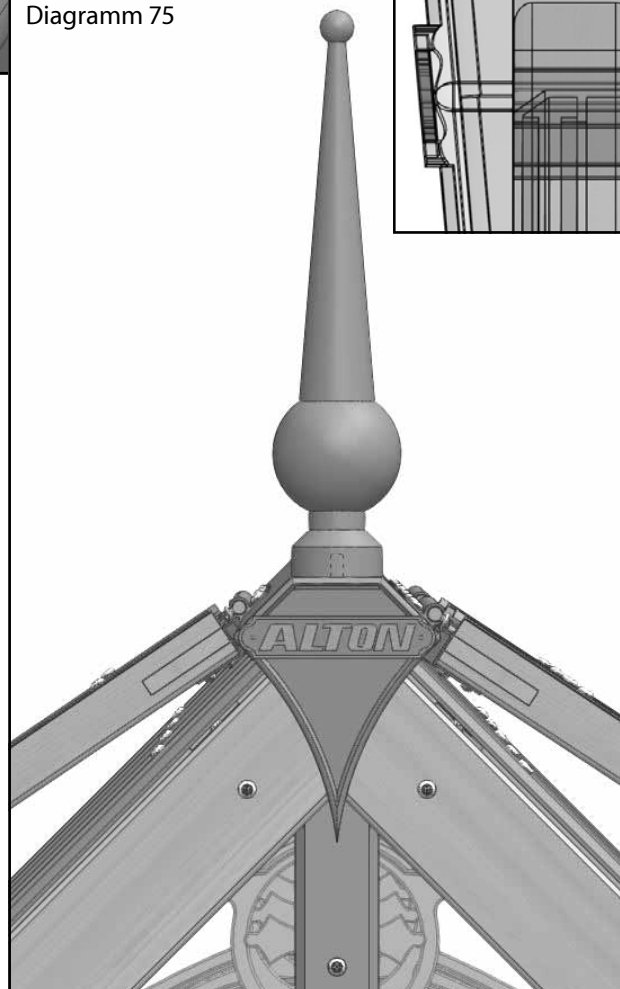
abgeschlossen

Diagramm 76

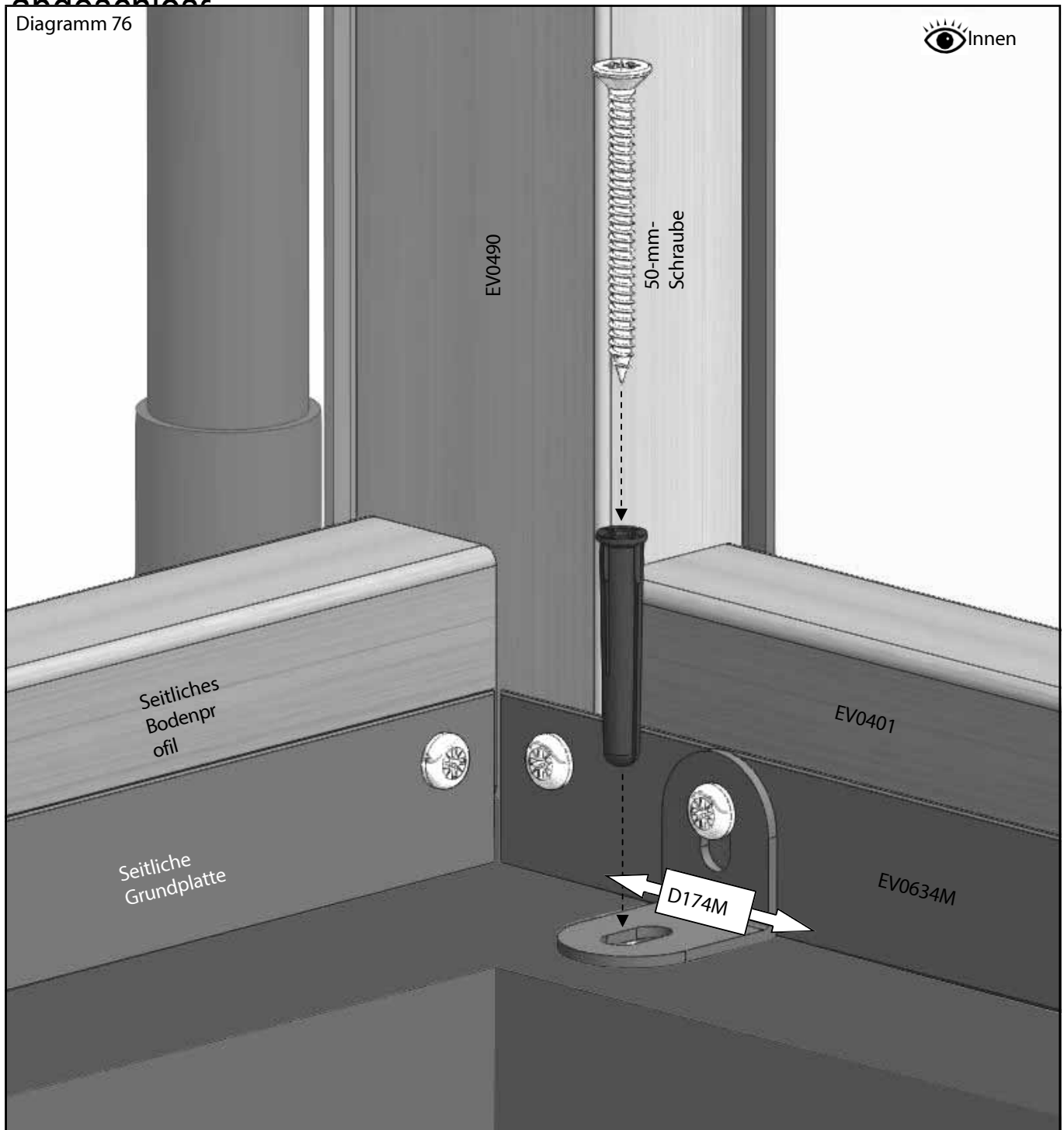

Wenn Sie mit der endgültigen Position Ihres Gewächshauses zufrieden sind und alle Seiten senkrecht und rechtwinklig stehen, können Sie das Gewächshaus mit den kleinen L-förmigen Halterungen (D174M) am Mauerwerk befestigen. Sie können entweder die vorhandenen 25-mm-Schrauben verwenden, mit denen die Aluminium-Grundplatte an den Bodenprofilen befestigt ist, oder einfach neue Löcher in die Grundplatte bohren, um die Halterung an einer anderen Stelle zu befestigen (dies kann sinnvoll sein, um Fugen im Mauerwerk usw. zu vermeiden), Diagramm 76. Verwenden Sie braune Dübel, 50-mm-Schrauben und einen 7-mm-Bohrhammer, um die Halterung durch die Bodenhalterungen zu befestigen.

Installation

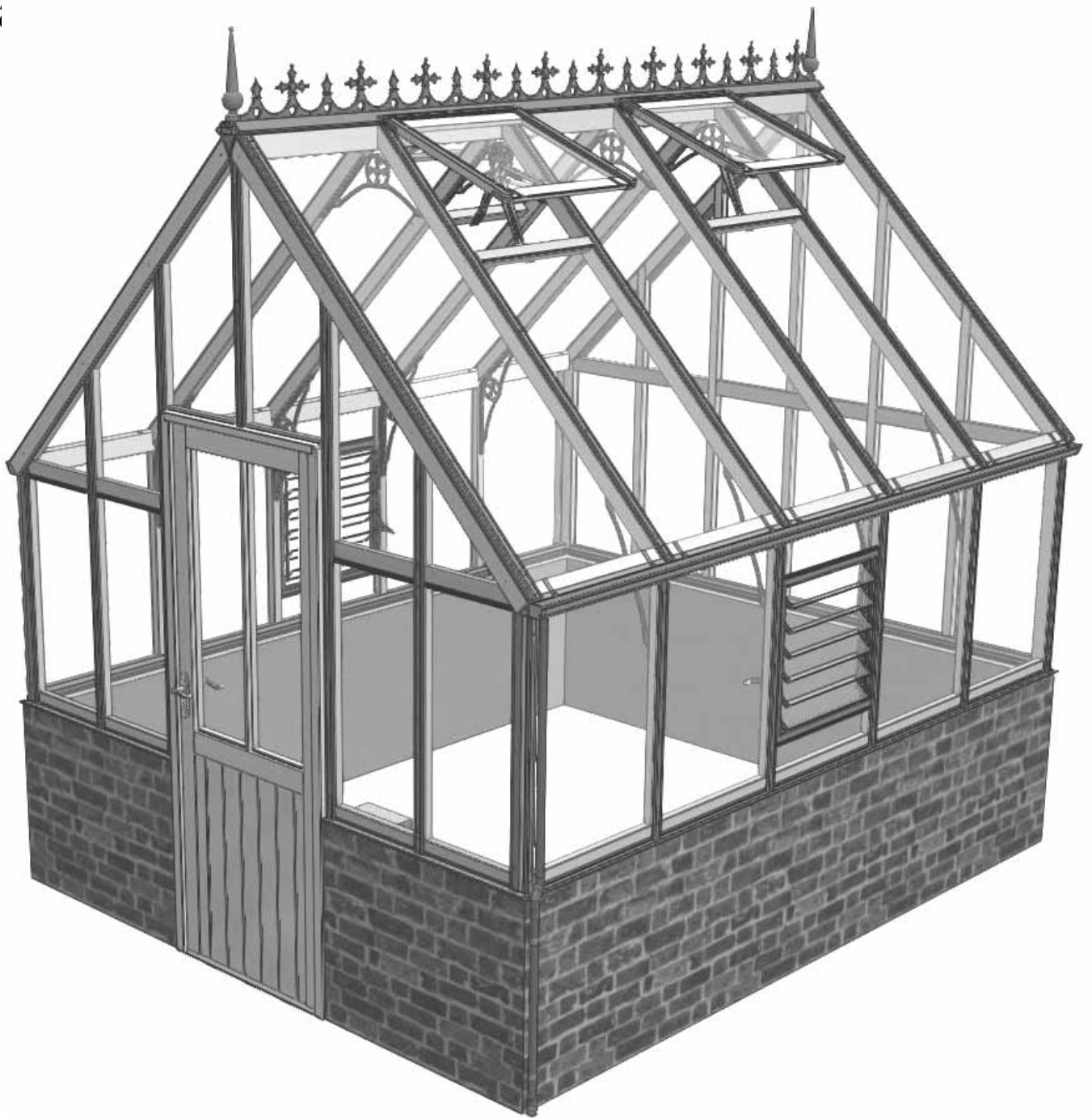

Optionale Installation einer automatischen Lamellenjalousie

Sobald die Jalousie im Gewächshaus installiert ist, können Sie den manuellen Griff durch die automatische Einheit ersetzen.

Entfernen Sie zunächst die Schraube, um den Arm zu lösen (Diagramm 77).

Entfernen Sie anschließend den Griff vom Rahmen der Lamellen (Diagramm 78).



Diagramm 77

Diagramm 79 zeigt die Teile, die Sie zur Befestigung des automatischen Öffners benötigen.



Diagramm 78

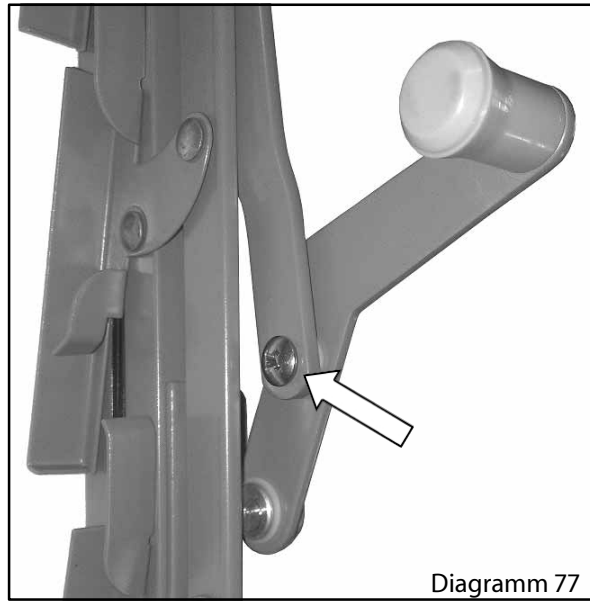

Bewahren Sie diese an einem sicheren Ort auf, falls Sie jemals wieder auf manuellen Betrieb umstellen möchten.

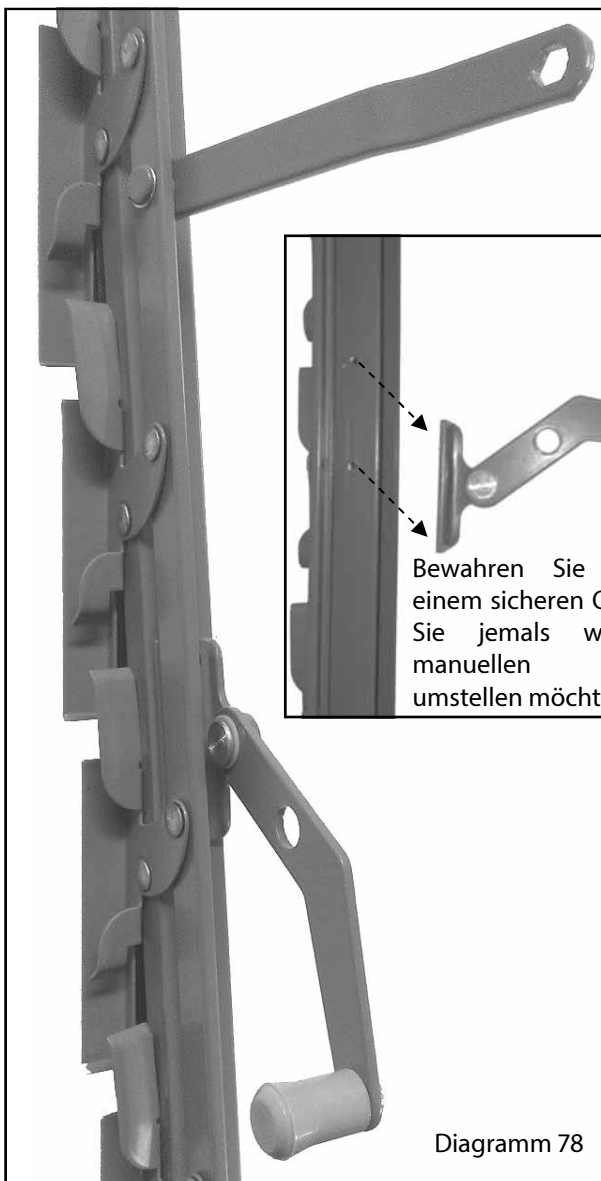
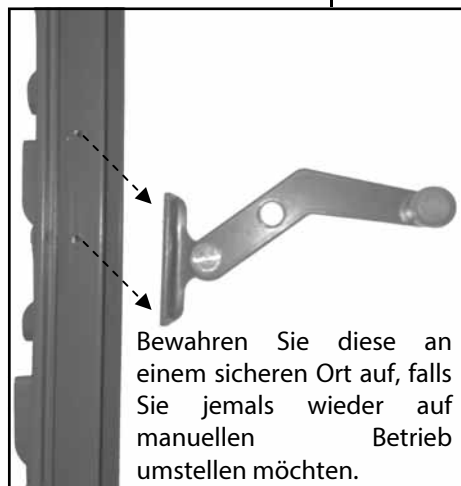

Diagramm 79

HE512M

02-1898

19 mm
oder 25
mm

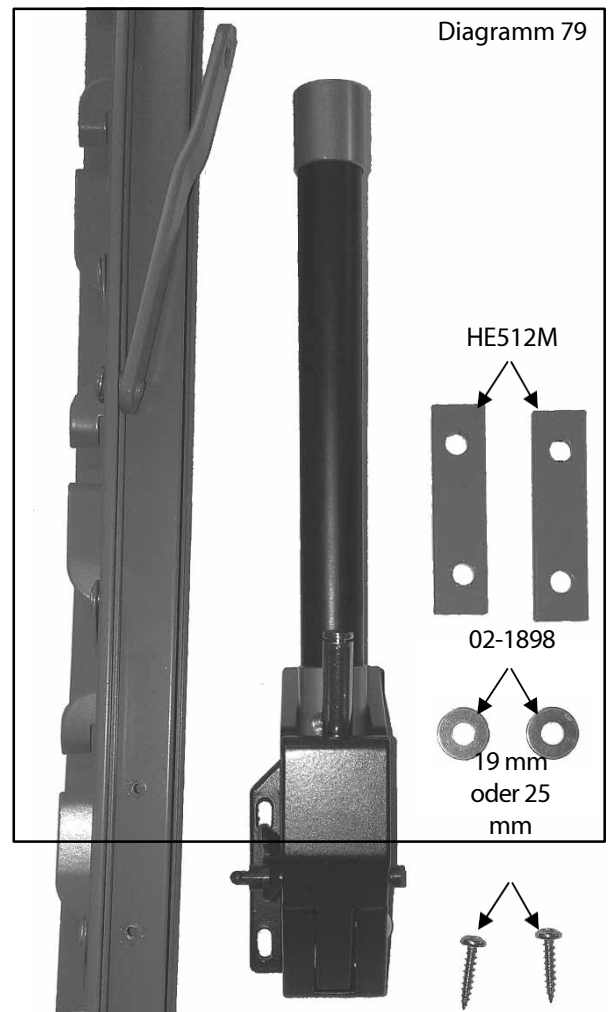
Optionale Installation einer automatischen Lamellenjalous

Markieren Sie nun den Rahmen, um die 2 Löcher zu bohren; verwenden Sie hierfür einen 2,5-mm-Bohrer.

Halten Sie den Öffner mit den Platten und Unterlegscheiben an den Rahmen und schieben Sie den Lamellenarm in Position. So erhalten Sie die richtige Position für den Öffner (Diagramm 80). Nachdem Sie den Rahmen markiert haben, entfernen Sie den Öffner, um die Löcher zu bohren.

Befestigen Sie nun den Öffner mit den 2 Platten und 2 Unterlegscheiben am Rahmen (Diagramm 81).

Dafür sollten Sie noch 19-mm- oder 25-mm-Schrauben vom Gewächshausrahmen übrig haben.

Sobald er befestigt ist, bringen Sie den Lamellenarm am Öffner an und sichern Sie ihn mit der aufsteckbaren Kunststoffkappe (Diagramm 82).



Diagramm 80



Diagramm 81

Schieben Sie nun den Zylinder auf die am Gehäuse des Öffners befestigte Welle und sichern Sie ihn mit 2 Gewindestiften (Diagramm 82).

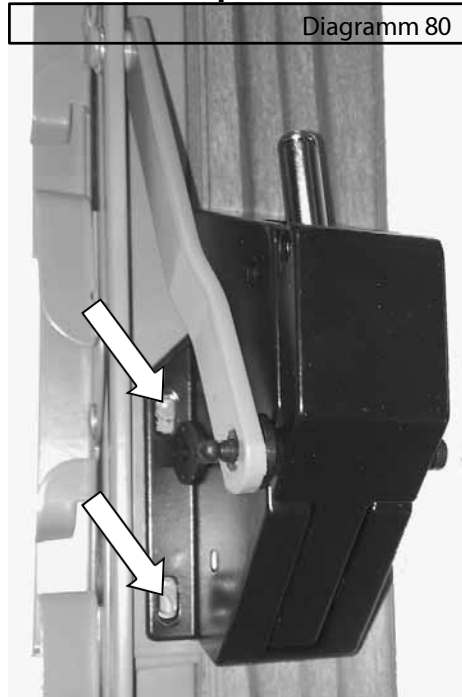
Bringen Sie zum Schluss die Rändelschraube am Ende des Zylinders an und stellen Sie diese so ein, dass die gewünschte Belüftung erreicht wird (Diagramm 83).

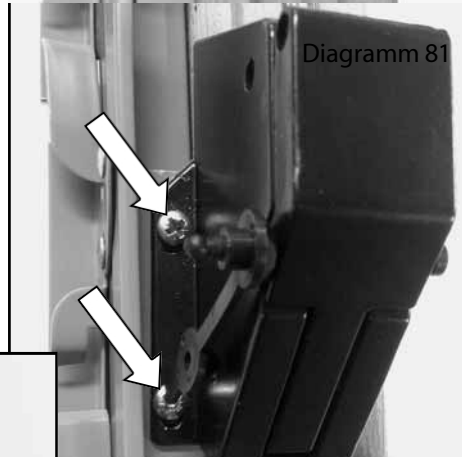

Diagramm 82



Ziehen Sie hier nach unten, während Sie die Rändelschraube einstellen.

Diagramm 83

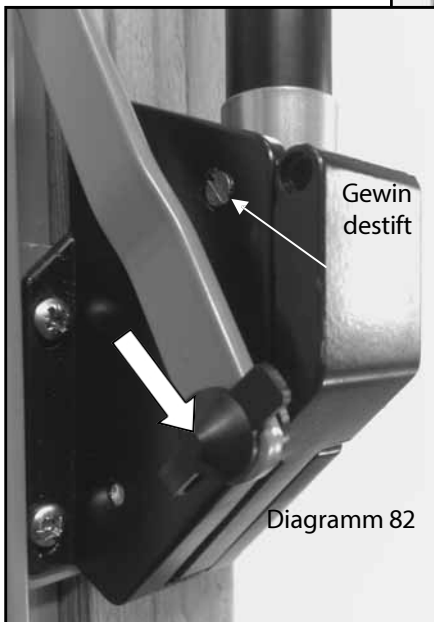
Teilelisten

Beschreibung:		Vic 8 ft breite Hausbox			
Produktcode		EVVIC86	EVVIC88	EVVIC810	EVVIC812
	Beschreibung	6 Fuß lang	8 Fuß lang	10 Fuß lang	12 Fuß lang
EVPACVIC	Viktorianisches Komponentenpaket	1	1	1	1
EV0313M	Glass Stop EV0313 **MOSS**	12	16	20	24
EV0537M	Alton Eaves Bracing EV0537 **MOSS**	4	6	8	10
EV0538M	Alton Ridge Verstrebung EV0538 **MOSS**	2	3	4	5
EVPACVENT	Entlüftungssatz für Evo	1	2	3	4
BAXLAU	Bayliss Auto-Vent	1	2	3	4
EVSMMA01	Smalls Pack Nr. 01 für Evolution	1	1	1	1
EVSMMA02	Smalls Pack Nr. 02 für Evolution				1
EVSMMAVIC01	Kleinteile-Set Nr. 01 für Victorian	1	1	1	1
ROSEPS	Glasabtrennwände 4 mm schwarz	10	10	10	10
EV0477	Dachverglasungsleiste, 8 ft breit EV0477 1853 mm	4	6	8	10

Beschreibung:		Vic 8 ft breite Giebelbox – niedrige Mauer	
Artikelnummer	Beschreibung	Anzahl	
EV0489	Verglasungsleiste seitlich EV0489 908 mm *DW*	5	
EV0490	Verglasungsleiste Seitenecke R EV0490 934 mm *DW*	2	
EV0491	Verglasungsleiste Seitenecke L EV0491 934 mm *DW*	2	
EV0401	Bodenprofil, vordere Giebelseite, 8 ft breit EV0401 881 mm	2	
EV0405	Bodenprofil für hinteren Giebel, 8 ft breit EV0405 2569 mm	1	
EV0409	Purling-Giebel 8 ft breit R EV0409 857 mm	2	
EV0413	Hinterer Giebelpfette EV413 850 mm	1	
EV0415	Pfetten Giebel 8 ft breit L EV0415 857 mm	2	
EV0494	Giebel-Sprosse, 8 Fuß breit, R EV0494, 1876 mm *DW*	2	
EV0495	Giebel-Verglasungsleiste, 8 ft breit, L EV0495 1876 mm *DW*	2	
EV0461	Verglasungsleiste über mittlerer Pfette, 8 ft breit EV0461 1275 mm	1	
EV0465	Verglasungsleiste über Pfette, 8 ft breit, R EV0465 518 mm	2	
EV0466	Verglasungsleiste über Pfette, 8 ft breit, L EV0466 518 mm	2	
EV0472	Verglasungsleiste über Tür, 8 ft breit, EV0472, 940 mm	1	
EV0482	Verglasungsleiste Dachecke, 8 ft breit, R EV0482 1853 mm	2	
EV0483	Dacheckprofil für Glasfront, 8 Fuß breit, L EV0483, 1853 mm	2	
EV0523	Dach-Eckverkleidung 8 ft breit R EV0523 1891 mm	2	
EV0524	Dacheckverkleidung 8 ft breit L EV0524 1891 mm	2	
EV0634M	ALU Vic-Grundplatte vorne, 8 ft breit, R EV0634 940 mm **MOSS**	1	
EV0635M	ALU Vic-Grundplatte vorne, 8 ft breit, L EV0635 940 mm **MOSS**	1	
EV0639M	ALU Vic-Grundplatte hinten, 8 ft breit, EV0639, 2687 mm **MOSS**	1	

Teilelisten

Beschreibung:		Vic-Standardlängenkasten – niedrige Mauer			
Produktcode		EVCLDW6	EVCLDW8	EVCLDW10	EVCLDW12
	Beschreibung	6 Fuß lang	8 Fuß lang	10 Fuß lang	12 Fuß lang
EV0015	Bodenprofil	2			
EV0016			2		
EV0017				2	
EV0018					2
EV0489	Scheibensprosse seitlich	4	6	8	10
EV0418	Traufleiste	2			
EV0419			2		
EV0420				2	
EV0421					2
EV0444	Firstleiste	1			
EV0445			1		
EV0446				1	
EV0447					1
EV0621M	ALU Vic Dachrinne	2			
EV0622M			2		
EV0623M				2	
EV0624M					2
EV0627M	ALU-Firstabdeckung	1			
EV0628M			1		
EV0629M				1	
EV0630M					1
EV0643M	Vic-Grundplatte, seitlich	2			
EV0644M			2		
EV0645M				2	
EV0646M					2
EV0325	Evolution Komplett-Lamellensatz	1	2	2	2
D211	Graues Fallrohr, Länge 1625 mm	2	2	2	2

Teilelisten

Beschreibung:		Zedernholz-Abdeckleiste für Vic, 8 Fuß breit – niedrige Mauer			
Artikelnummer	Beschreibung	6 ft lang	8 ft lang	10 Fuß lang	12 Fuß lang
EV0556	Zedernholz-Abschlussleiste, seitliche Ecke, rechts	2	2	2	2
EV0557	Zedernholz-Abdeckleiste, seitliche Ecke, L	2	2	2	2
EV0558	Giebelabdeckung aus Zedernholz, 8 Fuß breit, 1. Reihe	2	2	2	2
EV0559	Giebelabdeckung aus Zedernholz, 8 Fuß breit, 1. L	2	2	2	2
EV0560	Giebelabdeckung aus Zedernholz, 8 Fuß breit, 2. Reihe	2	2	2	2
EV0561	Giebelabdeckung aus Zedernholz, 8 Fuß breit, 2. L	2	2	2	2
EV0567	Zedernholz-Abdeckleiste, 8 Fuß breit	1	1	1	1
EV0570	Zedernholz-Abdeckung über der Tür, 8 Fuß breit	1	1	1	1
EV0555	Zedernholz-Abdeckleiste	8	10	12	14
EV0151	Dachentlüftung mit Zedernholzabdeckung	2	4	6	8
EV0589	Zedernholz-Dachverkleidung, 8 Fuß breit	4	6	8	10
EV0594	Dacheckverkleidung aus Zedernholz, 8 Fuß breit	4	4	4	4
02-1356	Transparentes Silikon	3	3	4	4

Teilelisten

Beschreibung:		Aluminium-Abdeckung für Vic, 8 ft breit – niedrige Mauer			
Produktcode	Beschreibung	6 ft lang	8 ft lang	10 ft lang	12 Fuß lang
EV0656M	ALU Vic-Abdeckprofil, seitliche Ecke, rechts	2	2	2	2
EV0657M	ALU Vic Abdeckleiste, seitliche Ecke, L	2	2	2	2
EV0658M	ALU Vic Giebelabdeckung 8 ft breit 1. Reihe	2	2	2	2
EV0659M	ALU Vic Giebelabdeckung 8 ft breit 1. L	2	2	2	2
EV0660M	ALU Vic Giebelabdeckung 8 ft breit 2. Reihe	2	2	2	2
EV0661M	ALU Vic Giebelabdeckung 8 ft breit 2. L	2	2	2	2
EV0667M	ALU Vic Capping Mid, 8 Fuß breit	1	1	1	1
EV0670M	ALU-Abdeckung über der Tür, 8 Fuß breit	1	1	1	1
EV0655M	ALU Vic-Abdeckseite	8	10	12	14
EV0251M	ALU-Dachlüftungsabdeckung	2	4	6	8
EV0689M	ALU Vic Capping Dach 8 Fuß breit	4	6	8	10
EV0694M	ALU Vic Dacheckverkleidung, 8 Fuß breit	4	4	4	4
EV0227	PVC-Verglasung 10 m (m700) 1729D10GP Rolle	9	1	1	2
EV0231	PVC-Verglasung 100 m (m700) 1729D10GP Rolle			1	1

Anmerku
ngen...

Anmerku
ngen...

