



Zedern Gewächshaus Denstone

mit Halbholzverkleidung



Bitte lesen Sie alle Anweisungen durch, bevor Sie fortfahren

Version 2025



Montageanleitung für das 6 Fuß breite viktorianische Gewächshaus aus Zedernholz

Inhalt:	Abschnitt	Seite
Einleitung	-	3
Vorbereitung der Unterlage	1	4
Übersicht	2	5–6
Montage des Sockels	3	7
Seitenteile	4	8–9
Montage hinten	5	10–14
Vordere Baugruppe	6	15–19
Rahmenmontage	7	20–24
Montage der Tür	8	25–28
Dachmontage	9	29–33
Einbau der Halbverkleidung	10	34–41
Louvre-Montage	11	42–43
Verglasung	12	44–52
Einbau von Dachlüftungsöffnungen	13	53–56
Montage von Dachrinnen und Fallrohren	14	57–59
Optionale Firstabdeckung	15	60
Endkappen und Abschlusskappen	16	61
Fertige Installation	17	62–63
Optionale Installation von Auto-Louvre	18	64–65
Teilelisten		66–69

Einleitung

Vielen Dank, dass Sie sich für ein neues Alton-Gewächshaus entschieden haben. Wir empfehlen Ihnen, sich vor Beginn der Montage mit der Anleitung vertraut zu machen und alle Sicherheitshinweise zu lesen.

Sicherheitshinweis

- Glas, Aluminium und Holz können Verletzungen verursachen. Bitte tragen Sie beim Aufbau und beim Verglasen des Gewächshauses unbedingt eine Schutzbrille, Handschuhe, Kopfschutz und geeignetes Schuhwerk.
- Bitte denken Sie daran, dass Glas zerbrechlich ist und mit äußerster Vorsicht behandelt werden sollte. Beseitigen und entsorgen Sie Bruchstücke immer sofort.
- Bauen Sie das Gewächshaus nicht bei starkem Wind auf.
- Aus Sicherheitsgründen und zur Erleichterung des Aufbaus empfehlen wir, dieses Gewächshaus mit mindestens zwei Personen aufzubauen.
- Bitte entfernen Sie den gesamten Schnee vom Gewächshausdach, da dieser dazu führen kann, dass sich das Dach verformt oder einstürzt.

Vorbereitung des Aufstellungsortes

- Bei der Auswahl eines Standorts für Ihr Gewächshaus ist es wichtig, dass Sie einen möglichst flachen und ebenen Bereich wählen.
- Ein Fundament aus Beton oder einer Betonplatte bietet die stabilste Grundlage für Ihr Gewächshaus. Wir empfehlen eine Betonplatte, da diese die Entwässerung verbessert.
- Vermeiden Sie es, Ihr Gewächshaus unter Bäumen oder an anderen exponierten Stellen aufzustellen.
- Um das Risiko von Windschäden zu minimieren, wählen Sie einen möglichst windgeschützten Standort, z. B. neben einer Hecke oder einem Gartenzaun.

Weitere Überlegungen

- Bitte beachten Sie, dass der Aufbau Ihres Gewächshauses zeitaufwendig sein kann. Möglicherweise müssen Sie den Aufbau auf zwei oder mehr Tage verteilen. Wir empfehlen Ihnen, das Gewächshaus nicht teilweise verglast stehen zu lassen. Sollten Sie Ihr Gewächshaus einmal halb aufgebaut und nicht verankert lassen müssen, beschweren Sie es mit Platten oder Sandsäcken, damit es nicht vom Wind verweht wird.
- Es ist hilfreich, einen großen, sauberen und freien Arbeitsbereich vorzubereiten. Ein Garagenboden oder eine ebene Rasenfläche sind ideal.
- Falls Sie jemanden beauftragt haben, Ihr Gewächshaus für Sie aufzubauen, überprüfen Sie bitte, ob alle Teile vorhanden sind. Die meisten Teile sind nummeriert und lassen sich anhand eines Stempels oder eines abnehmbaren Etiketts identifizieren. Alternativ können die Teile anhand der Längenangaben in der Packliste in Ihrem Hauptkarton identifiziert werden.
- Denken Sie daran, dass es sich um ein Naturholzprodukt handelt; das Holz kann etwas Wasser aufnehmen, wodurch Flecken entstehen können. Ihr Evolution-Gewächshaus wurde werkseitig in ein klares, auf Alkohol basierendes Schutzmittel getaucht. Wir empfehlen, jährlich eine neue Schicht des klaren Schutzmittels aufzutragen, insbesondere an den am stärksten exponierten Stellen. Wenn Sie dies vermeiden und Ihrem Gewächshaus eine dauerhaftere Oberfläche verleihen möchten, können Sie ein Produkt auf Ölbasis auftragen (beachten Sie die Empfehlungen des Herstellers für die Neubeschichtung).

Vorbereitung des Untergrunds

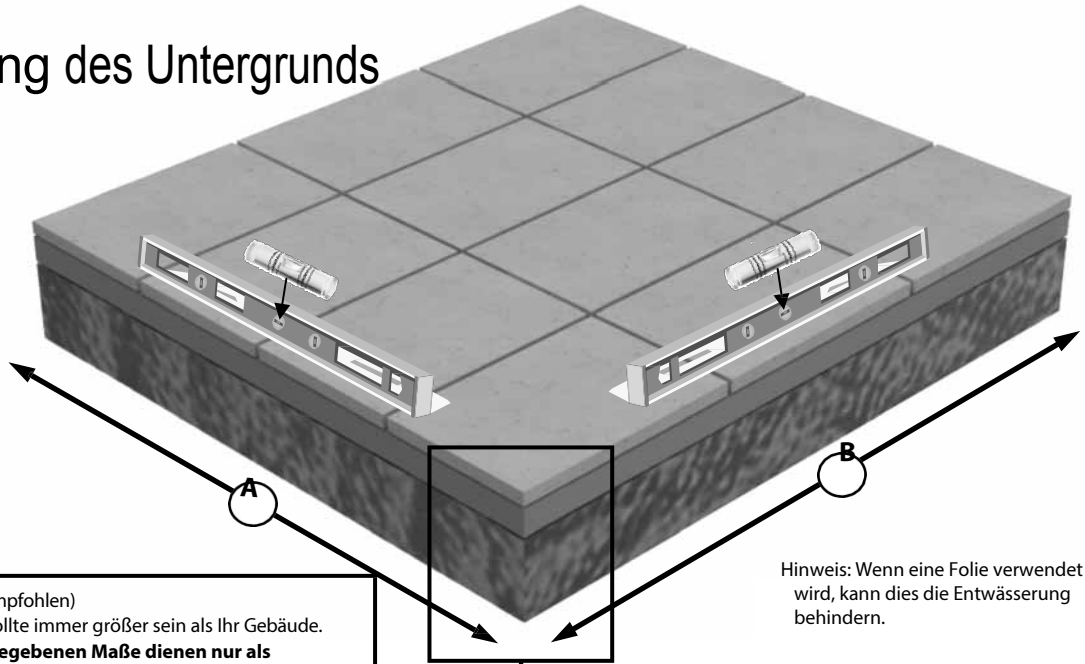

Hinweis: Wenn eine Folie verwendet wird, kann dies die Entwässerung behindern.

Größe der Plattenbasis (empfohlen)
Hinweis: Das Fundament sollte immer größer sein als Ihr Gebäude.
Die unter „A“ und „B“ angegebenen Maße dienen nur als Richtwerte.

Breite des Gewächshaus	Gewächshauslänge	A (mm)	B (mm)
6 ft – 1901 mm	4 ft – 1326 mm	2400	1800
6 ft – 1901 mm	6 ft – 1956 mm		2700
6 ft – 1901 mm	8 ft – 2586 mm		3600
6 ft – 1901 mm	10 ft – 3216 mm		3600
6 ft – 1901 mm	12 ft – 3846 mm		4500

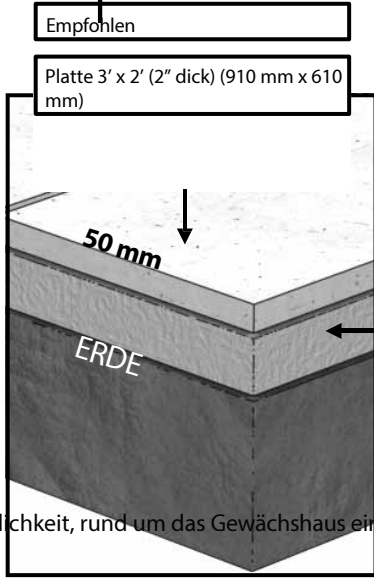

Es ist notwendig, beim Aufbau Ihres Gewächshauses ausreichend Arbeitsraum zu lassen und auch die Möglichkeit zu berücksichtigen, dass Ersetzen Sie in Zukunft eine Glasscheibe. Versuchen Sie nach Möglichkeit, rund um das Gewächshaus einen Abstand von 2 Fuß/610 mm freizuhalten.

Beachten Sie, dass sich die Tür nach innen öffnet, sodass sich vor dem Gewächshaus keine Erhöhungen oder Hindernisse befinden sollten.

Stellen Sie das Gewächshaus an einem Ort mit maximaler Sonneneinstrahlung auf und vermeiden Sie nach Möglichkeit Schatten durch Bäume, Zäune oder andere Gebäude. Überhängende Äste können besonders störend sein und sollten vermieden werden.

Wählen Sie einen Standort, an dem das Gewächshaus relativ leicht zu erreichen ist und an dem Wasser sowie möglicherweise Strom bequem bereitgestellt werden können.

Zu guter Letzt – und das ist das Wichtigste – wählen Sie einen Standort, an dem Ihr Alton-Gewächshaus gut zur Geltung kommt und Ihren Garten harmonisch ergänzt.

Übersicht

Zum Bau Ihres neuen Gewächshauses benötigen Sie folgende Werkzeuge:

- | | |
|-------------------------|---|
| Wasserwaage | Bleistift |
| PZ2-Schraubendreher-Bit | Akku-Schrauber (idealerweise 2, 1 zum Bohren und 1 zum Schrauben) |
| | 4-mm-Bohrer |
| | 7-mm-Steinbohrer |
| Bohrhammer | Hammer Holz- |
| /Gummihammer | Hohe Trittleitern x 2 |

Für den Bau des Gewächshauses werden 8 verschiedene Schraubentypen verwendet. Diese sind

Es folgen Beispiele, worauf

darauf zu achten ist sie zu finden sind:

Sichert die Ecke

Befestigt das Dach

Befestigt die Lüftungsscharnier am First

Verwendet für

Befestigt alle Abdeckungen und

Befestigt Holz

Befestigt die Verglasung Stangen zum First

Fugen und die Dachverglasung

Sprossen an die Traufe und

Seitenverglasung

Abdeckkappe

Dachlüftungsöffnungen

Abdeckungen und

Verkleidung

und Bodenprofile

First

Stangen in einem Arbeitsgang



13 mm selbstschneidend
EV0329
19 mm Flachkopf (Edelstahl)



25 mm Senkkopf (Edelstahl)
EV0330



25 mm Flachkopf (Edelstahl)
EV0331



40 mm Flachkopf (Edelstahl)
EV0332



50 mm Senkkopf (Edelstahl)
EV0333



80 mm Senkkopf (Edelstahl)
EV0334



100 mm Senkkopf (Edelstahl)
EV0335

In dieser Anleitung wird ein Gewächshaus mit den Maßen 6 ft x 8 ft als Beispiel. Achten Sie auf Tabellen und zusätzliche Diagramme, die die verschiedenen Größen zeigen. Sie können das Bild auf dem Titelblatt als Referenz dafür verwenden, wie das Gewächshaus im Laufe der Arbeit aussehen sollte.

Wenn Sie das Gewächshaus selbst behandeln möchten, sollten Sie dies am besten tun, bevor Sie mit dem Aufbau des Rahmens beginnen.

Stellen Sie Ihren Metallfuß auf dem vorbereiteten Standort auf, aber befestigen Sie ihn erst, wenn das Gewächshaus fertiggestellt ist. Befolgen Sie die Anleitung und bauen Sie die Teile wie empfohlen zusammen.

Wenn Sie ein Holzstück durch ein anderes schrauben, empfiehlt es sich immer, das erste Stück vorzubohren. Dadurch wird verhindert, dass das Holz splittet, was die Konstruktion schwächen könnte.

Sie können die Seitenwände und Giebel zunächst flach auf dem Boden zusammenbauen und dann mit Hilfe einer Stütze den ersten Teil für die Montage in Position bringen. Anschließend arbeiten Sie sich um das Gewächshaus herum und verbinden die einzelnen Teile miteinander. Sobald Sie die Giebel und Seitenwände fertiggestellt haben, können Sie den First und das Dach montieren.

Übersicht

Das Verglasen der Konstruktion ist sehr einfach, aber seien Sie sehr vorsichtig mit den Kanten des Glases, da die Scheibe in winzige Stücke zerbricht, wenn Sie mit einer Kante an einer harten Oberfläche wie Beton anstoßen. Sie sollten beim Umgang mit dem Glas auch geeignete Handschuhe und eine Schutzbrille tragen (dies hilft auch, es sauber zu halten). Es empfiehlt sich, die Zedernholz-Abdeckleiste vorab mit Schrauben zu befestigen und diese rund um das Gewächshaus zu positionieren, damit sie bereitliegt, wenn Sie mit dem Glas ankommen.

Während der Verglasung müssen Sie auch die Lüftungslamellen anbringen, stellen Sie also sicher, dass diese fertig montiert und zum Einsetzen bereit sind. Diese passen zwischen zwei Glasscheiben und werden durch das Abdeckungssystem in Position gehalten.

Montieren Sie anschließend die Dachlüftungsöffnungen. Dies erfolgt von innen; der Zugang erfolgt über die Öffnung auf einer Treppe.

Jetzt müssen Sie nur noch die Dachrinne und die Fallrohre montieren; überlegen Sie sich dabei, wo Sie eine Regentonne aufstellen könnten.

Option zum Verkleben der Fugen. Dies ist für die Stabilität nicht erforderlich, aber du kannst es tun, wenn du möchtest. Bedenke jedoch, dass dies den Umzug oder Umbau des Gewächshauses in der Zukunft erheblich erschweren würde. Der beste Kleber hierfür wäre Polyurethan-Holzkleber. Seien Sie beim Auftragen vorsichtig, Sie benötigen nur eine sehr kleine Menge, da der Kleber sich ausdehnt und die Fuge ausfüllt. Wenn Sie zu viel verwenden, kann er aus der Fuge austreten und unansehnlich aussehen! Probieren Sie es zunächst an einem Teststück aus, bevor Sie beginnen.

Lesen Sie den Rest dieser Anleitung durch, bevor Sie beginnen. So übersehen Sie weniger leicht etwas und erhalten ein besseres Verständnis dafür, wie alles funktioniert.

Montage des Sockels

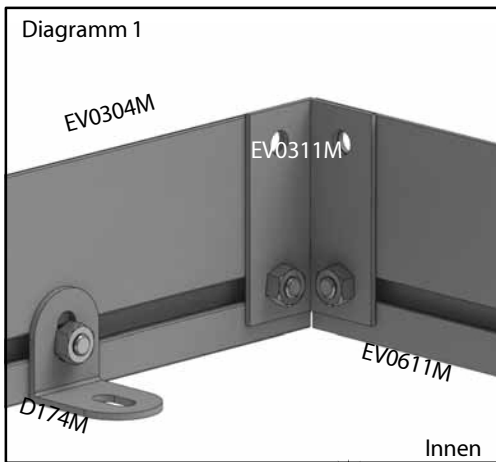
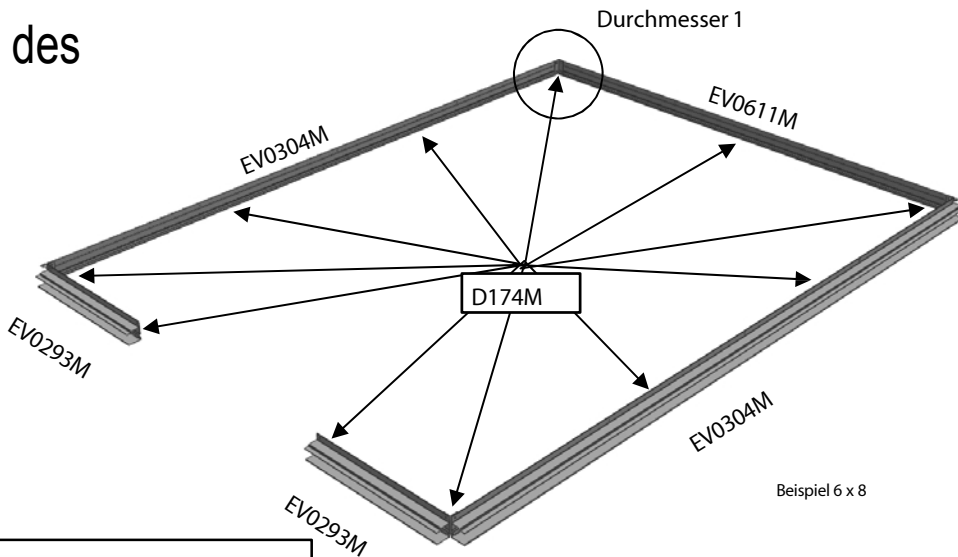

Legen Sie Ihre Aluminium-Grundprofile wie im Diagramm gezeigt aus. Verwenden Sie die Kopfschrauben in den Schraubkanälen, um die Grundhalterungen (D174M) zu befestigen (Diagramm 1). Die Grundhalterungen sollten immer zu beiden Seiten der Tür, in den Ecken, in der Mitte der Rückseite und in gleichen Abständen an den Seiten angebracht werden. Verwenden Sie an jeder Ecke die Verbindungshalterung mit einer Standardschraube, um die Profile miteinander zu verbinden (Diagramm 1). Die oberen Löcher sind für eine 25-mm-Schraube vorgesehen, wenn die Bodenprofile daran befestigt werden. Suchen Sie in der Tabelle unten nach der Länge Ihres Gebäudes, um zu überprüfen, welche Schrauben Sie verwenden sollten.

4 Fuß lang			
Teilebezeichnung	Teilenummer	Größe (mm)	Anzahl
Vorderseite	EV0293M	497	2
Seite	EV0302M	1214	2
Rückseite	EV0611M	1801	1
Verbindungswinkel	EV0311M	-	4
Basishalterung	D174M	-	9

6 Fuß lang			
Teilebezeichnung	Teilenummer	Größe (mm)	Anzahl
Vorderseite	EV0293M	497	2
Seite	EV0303M	1846	2
Rückseite	EV0611M	1801	1
Verbindungswinkel	EV0311M	-	4
Basishalterung	D174M	-	9

8 Fuß lang			
Beispiel			
Teilebezeichnung	Teilenummer	Größe (mm)	Anzahl
Vorderseite	EV0293M	497	2
Seite	EV0304M	2476	2
Hinten	EV0611M	1801	1
Verbindungswinkel	EV0311M	-	4
Basishalterung	D174M	-	9

10 Fuß lang			
Bezeichnung	Teilenummer	Größe (mm)	Anzahl
Vorderseite	EV0293M	497	2
Seite	EV0305M	3106	2
Hinten	EV0611M	1801	1
Verbindungswinkel	EV0311M	-	4
Basishalterung	D174M	-	11

12 Fuß lang			
Teilebezeichnung	Teilenummer	Größe (mm)	Anzahl
Vorderseite	EV0293M	497	2
Seite	EV0306M	3736	2
Hinten	EV0611M	1801	1
Verbindungswinkel	EV0311M	-	4
Basishalterung	D174M	-	11

Seitliche Montage

Um mit dem Aufbau Ihres Gewächshauses zu beginnen, legen Sie zunächst die Seitenteile wie im Diagramm unten flach auf den Boden. Anhand der folgenden Tabellen können Sie die Länge Ihres Gewächshauses sowie die Teile mit den entsprechenden Teilenummern und Abmessungen ermitteln. Bohren Sie zunächst Vorbohrungen durch den Boden jeder Aussparung am Bodenprofil (Diagramm 3, Seite 9). Stecken Sie dann jede Verglasungsleiste in die Zapfenlöcher. Diese sind sehr passgenau gestaltet, sodass Sie hierfür möglicherweise Hilfe benötigen oder einen festen Gegenstand zum Andrücken verwenden sollten. Sobald sie fest sitzt, befestigen Sie sie mit der 50-mm-Schraube. Stecken Sie nun die Traufleiste in Position (z. B. EV0420). Diese muss noch nicht befestigt werden, da dies zu einem späteren Zeitpunkt erfolgt.

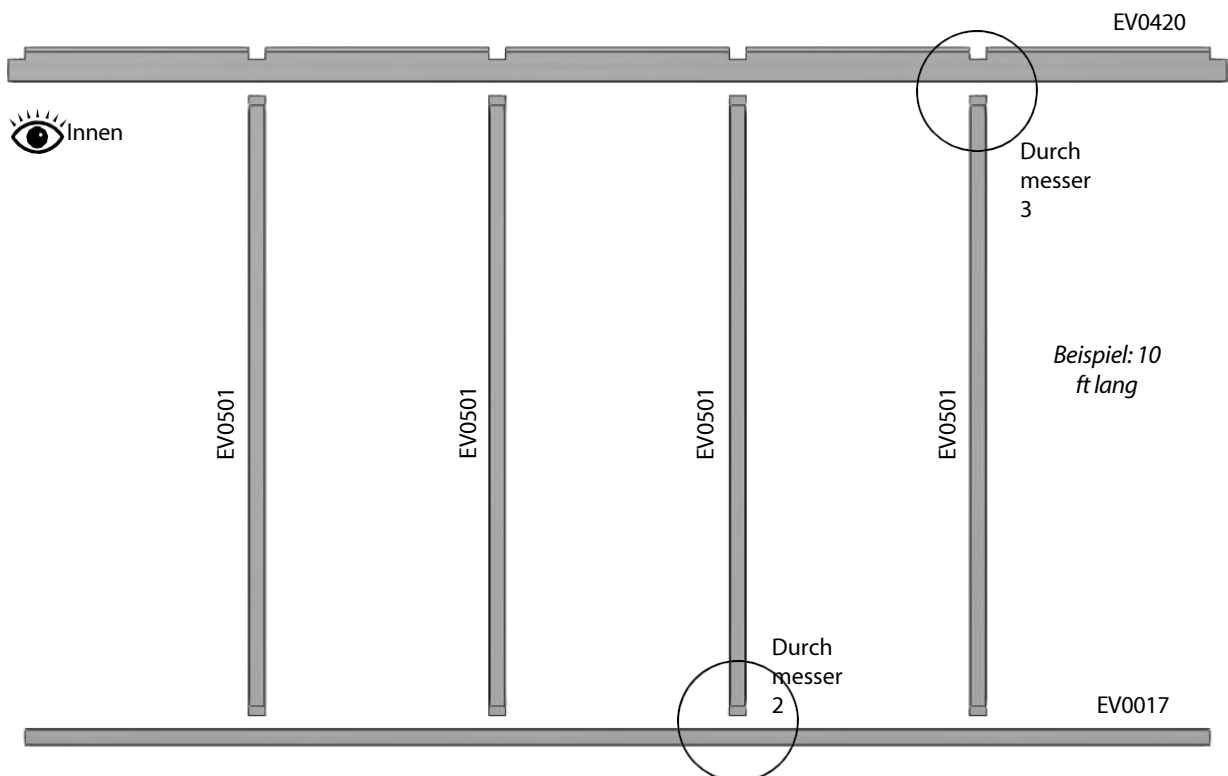

4 ft lang				6 Fuß lang				8 Fuß lang			
Teilebezeichnung	Teilenummer	Größe (mm)	Anzahl	Teilebezeichnung	Teilenummer	Größe (mm)	Anzahl	Teilebezeichnung	Teilenummer	Größe (mm)	Anzahl
Bodenprofil	EV0014	1216	2	Bodenprofil	EV0015	1846	2	Bodenprofil	EV0016	2476	2
Traufleiste	EV0418	1934	2	Traufleiste	EV0418	1934	2	Traufleiste	EV0419	2564	2
Verglasungsleiste	EV0501	1588	4	Verglasungsleiste	EV0501	1588	4	Verglasungsleiste	EV0501	1588	6

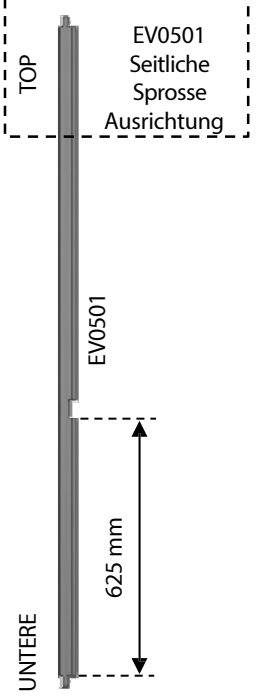

10 Fuß langes „ „ (Beispiel)			
Teilebezeichnung	Teilenummer	Größe (mm)	Anzahl
Bodenprofil	EV0017	3106	2
Traufleiste	EV0420	3194	2
Verglasungsleiste	EV0501	1588	8

12 Fuß lang			
Teilebezeichnung	Teilenummer	Größe (mm)	Anzahl
Bodenprofil	EV0018	3736	2
Traufleiste	EV0421	3824	2
Verglasungsleiste	EV0501	1588	10

Seitliche Montage

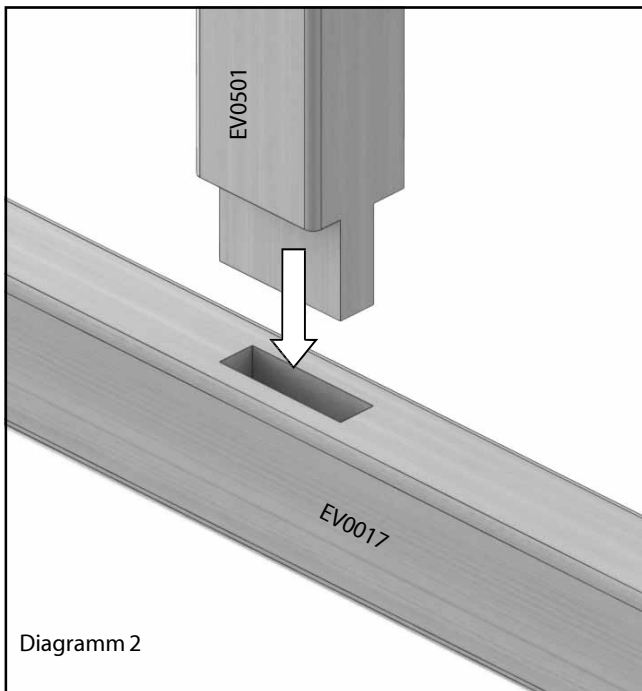

Stellen Sie sicher, dass die Seitenschiene vollständig eingeschoben sind; möglicherweise müssen Sie sie mit einem Holzhammer oder einem ähnlichen Gegenstand leicht einschlagen.

(Wenn Sie die Verbindungen verleimen möchten, sollten Sie dies an dieser Stelle tun.)

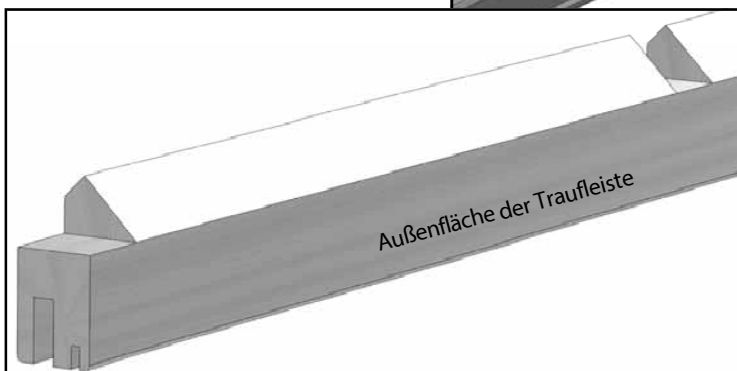
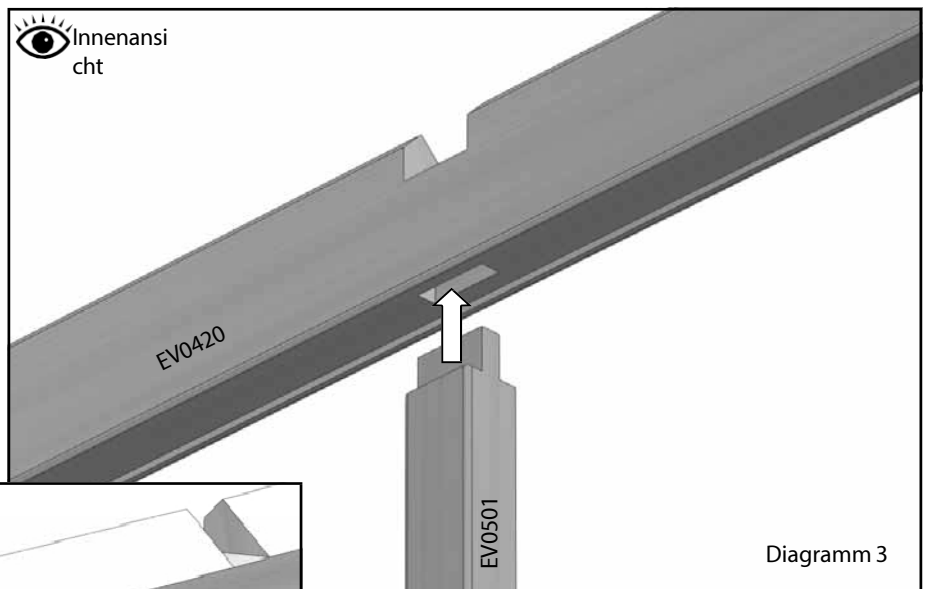
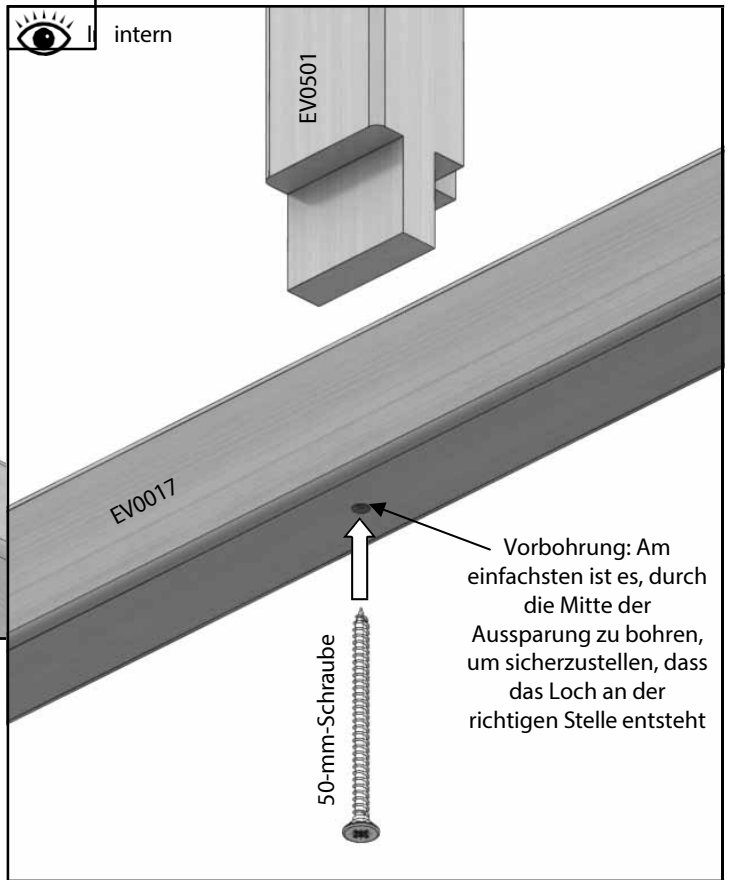

Hintere Montage



6 ft hinten			
Teilebezeichnung	Teilenummer	Größe (mm)	Anzahl
Heck-Bodenprofil	EV0404	1821	1
Dachecke R	EV0480	1324	1
Dach-Eckstück L	EV0481	1324	1
Seitenecke R	EV0502	1650	1
Seitenecke L	EV0503	1650	1
Giebelfette R	EV0408	480	1
Giebelfette L	EV0414	480	1
Hintere Mittelfette	EV0413	851	1
Standardstange	EV0501	1624	1
Giebelstange R	EV0504	2208	1
Giebelstange L	EV0505	2208	1
Mittlere Giebelstange	EV0460	901	1

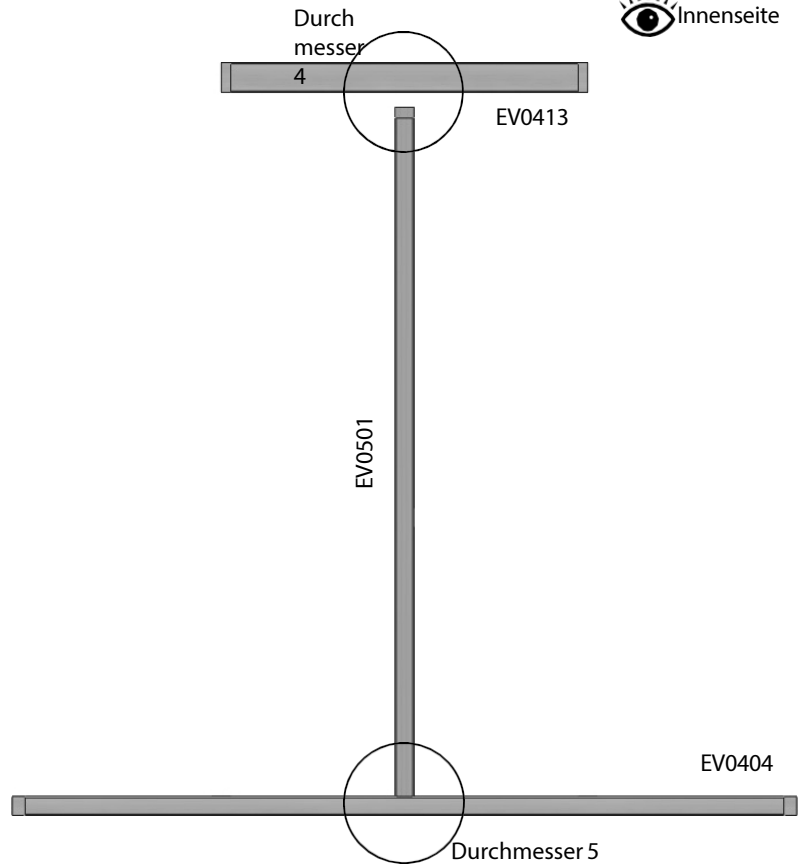

Wie bei den seitlichen Bodenprofilen müssen Sie Vorbohrungen in den Boden der Einsteckbohrungen bohren (Diagramm 5).

Montieren Sie den Giebel-Sprossen (EV0501) mit dem hinteren Bodenprofil flach auf dem Boden liegend, wie Sie es bei den Seitenteilen getan haben. Dieser wird in den beiden äußeren Zapfenlöchern und dem mittleren Zapfenloch positioniert.

Setzen Sie nun die mittlere hintere Leiste (EV0413) auf die mittlere Sprosse; diese wird in Kürze befestigt.

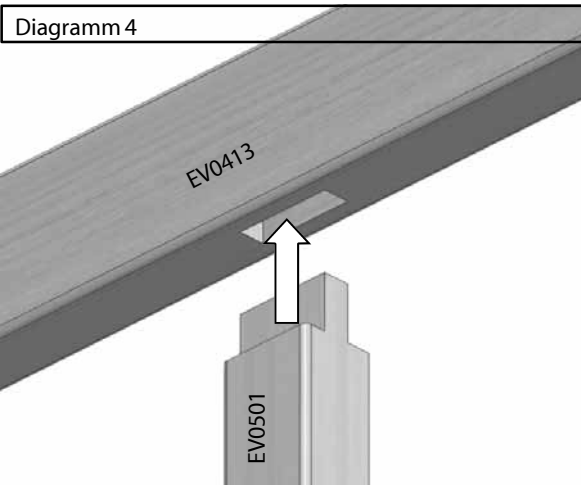

5

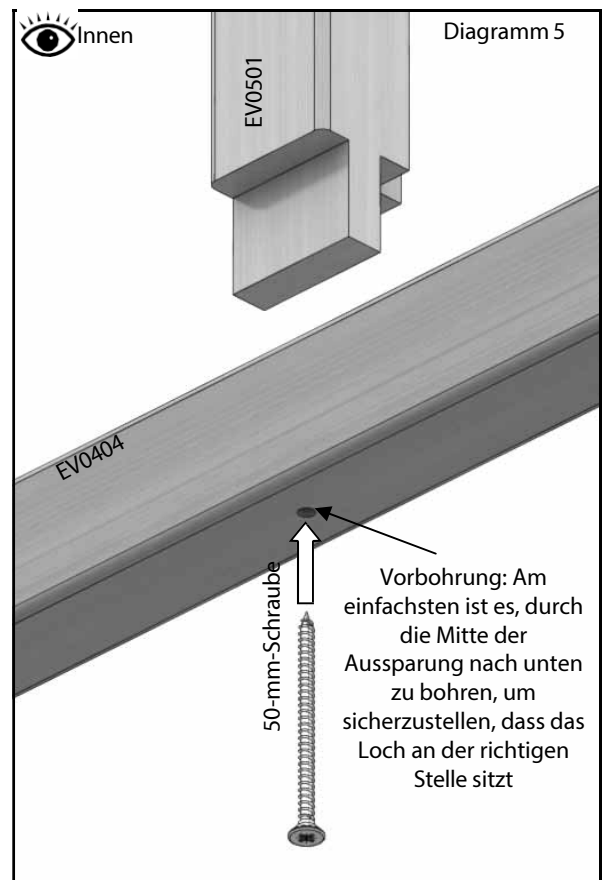

10

Hintere Baugruppe

Stecken Sie nun die beiden längeren Giebelstreben (EV0504 / EV0505) in das Bodenprofil. Diese müssen ebenfalls an der mittleren hinteren Pfette anliegen (Diagramm 6).

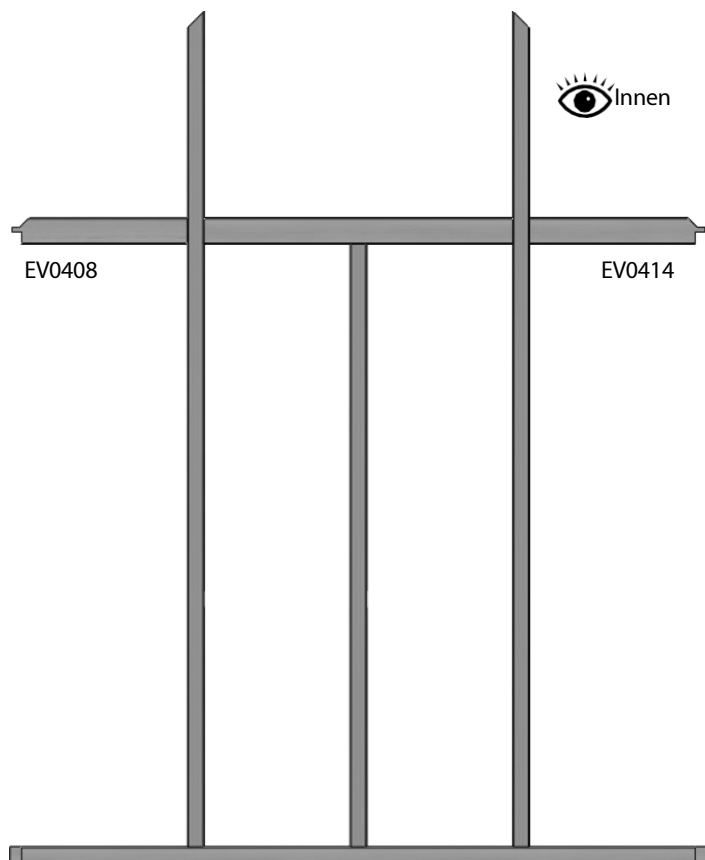
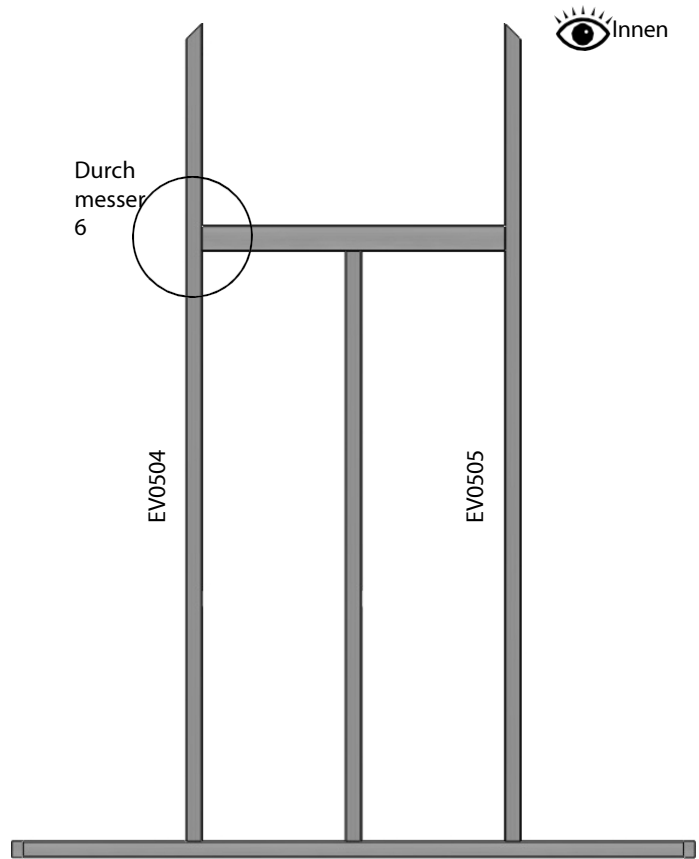
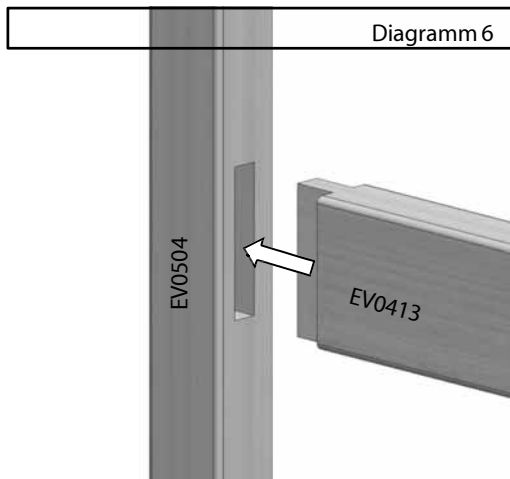

Befestigen Sie anschließend die linken und rechten Pfetten (EV0408 / EV0414) an den Standard-Sprossen (EV0501). Da es sich um seitengebundene Teile handelt, ist es wichtig, sie in der richtigen Ausrichtung anzubringen. Die Pfetten haben auf einer Seite abgerundete Kanten und auf der anderen Seite rechtwinklig geschnittene Kanten; die abgerundeten Kanten sollten sich auf der Innenseite des Gebäudes befinden und bündig mit den anderen Bauteilen abschließen. Die rechtwinklig geschnittenen Kanten sollten nach außen zeigen und leicht gegenüber der Glasaufnahme zurückgesetzt sein. Diese werden vorerst einfach eingesteckt.

Hintere Baugruppe

Sie müssen in die Unterseite jeder seitlichen Eckleiste ein Vorbohrloch bohren, wie in Diagramm 7 dargestellt. Dieses sollte bis zur Hälfte der Nut reichen. Setzen Sie nun die seitliche Eckleiste ein und befestigen Sie die Unterseite der Leiste mit einer 80-mm-Schraube.

Richten Sie die Oberseite der Leiste am Ende der Pfette aus (wobei die Innenkanten bündig bleiben) und bohren Sie ein Vorloch nahe der Innenseite des Zapfens an der Pfette (Diagramm 8), dann befestigen Sie die Leiste mit einer 25-mm-Senkkopfschraube. Dies ist nur eine provisorische Schraube, stellen Sie also sicher, dass die Verbindung fest sitzt; eine größere Befestigung wird später hinzugefügt.

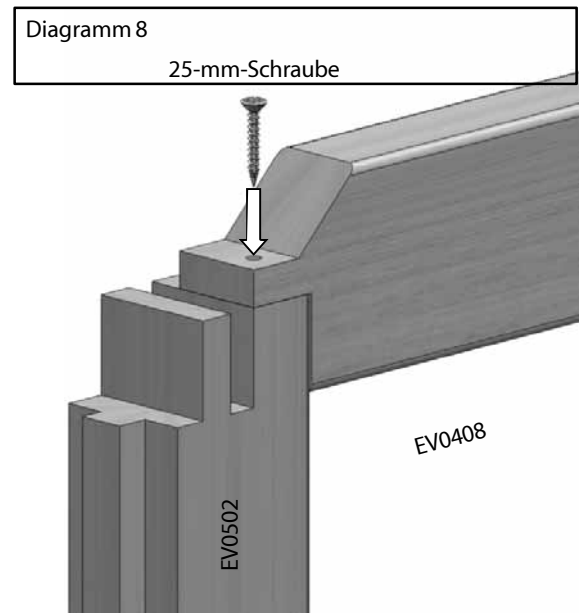
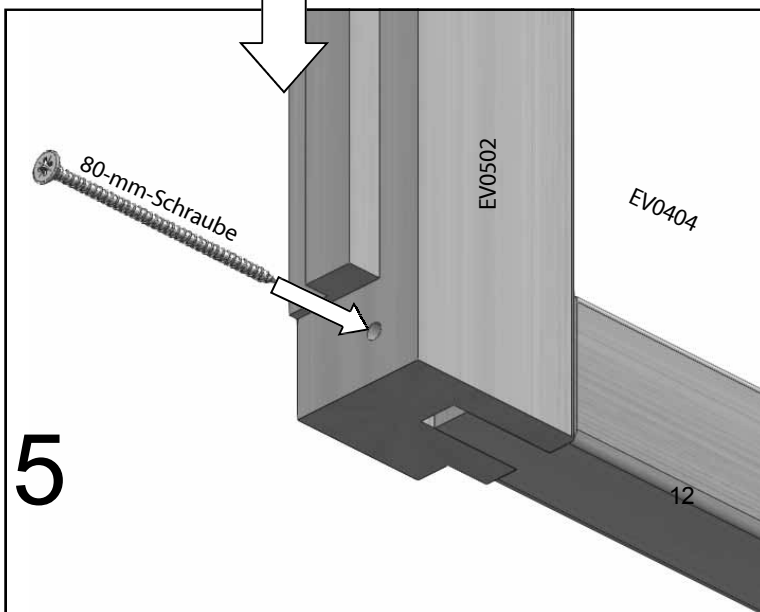
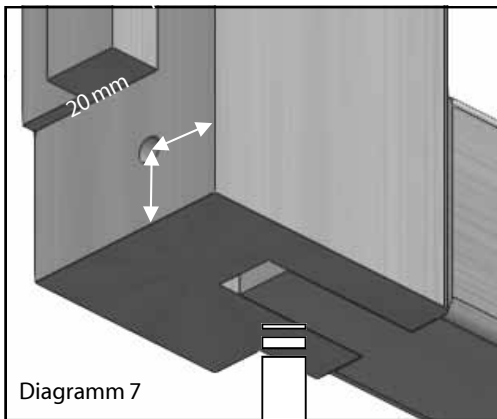
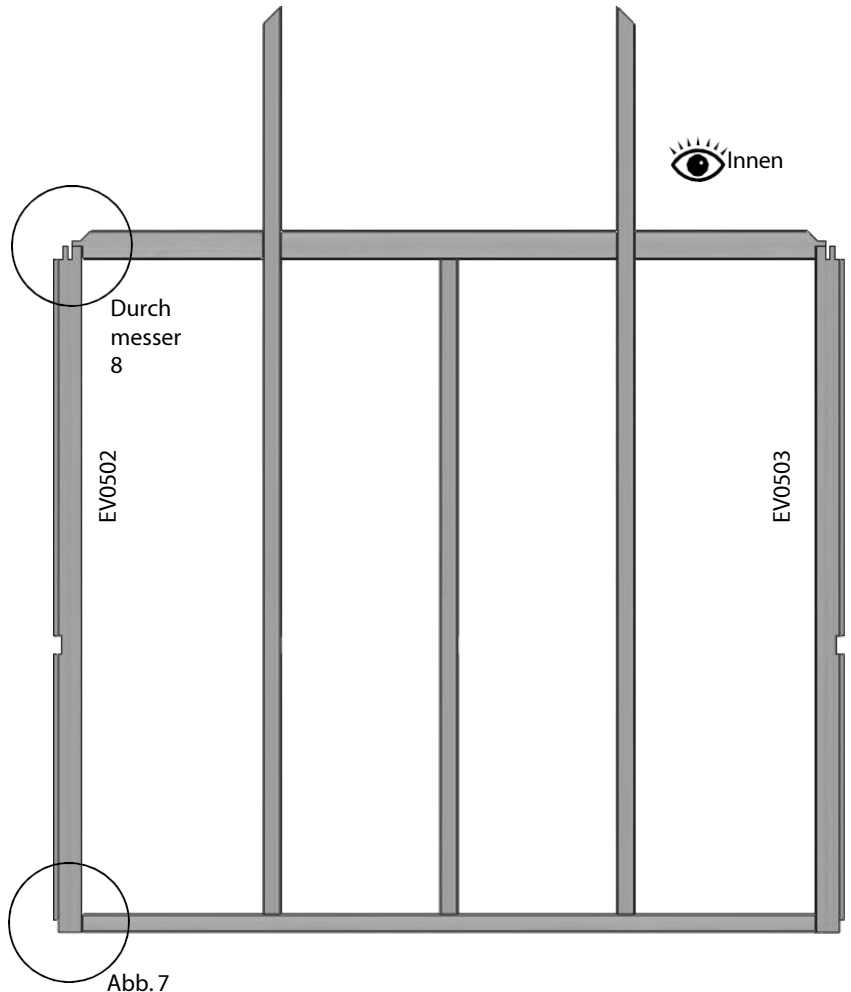

Montage der Rückseite

Sobald die seitlichen Eckenleisten befestigt sind, schieben Sie die oben genannten Glasleisten in ihre Position. Wenn alle Giebelleisten angebracht sind, bohren Sie Vorbohrungen durch die Überlappungsfugen am Ende jeder Leiste. Die Löcher sollten mittig in der Leiste gebohrt werden und den in Diagramm 9 gezeigten Abstand einhalten.

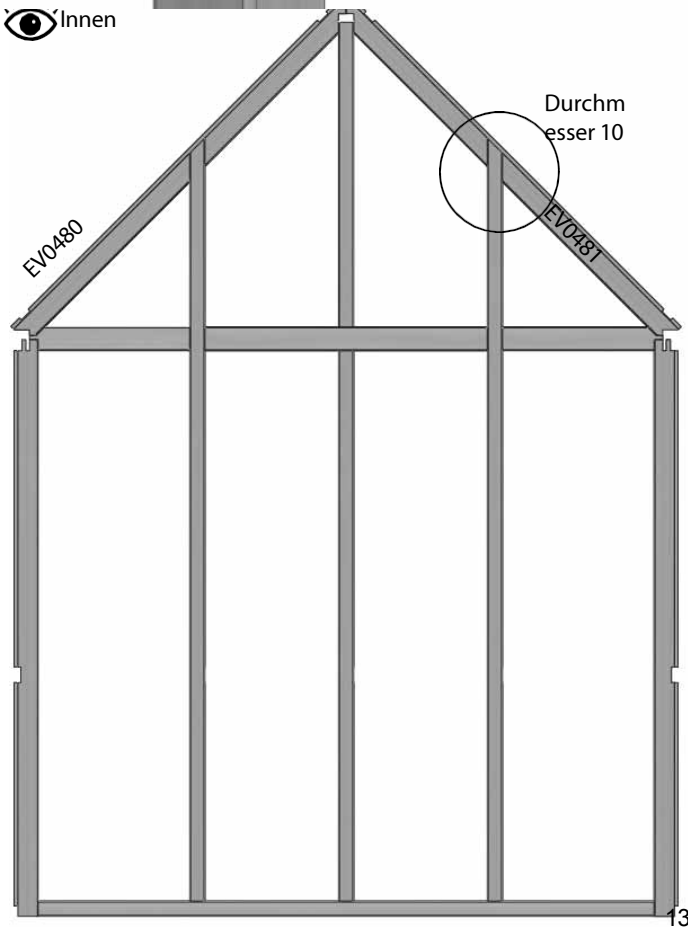
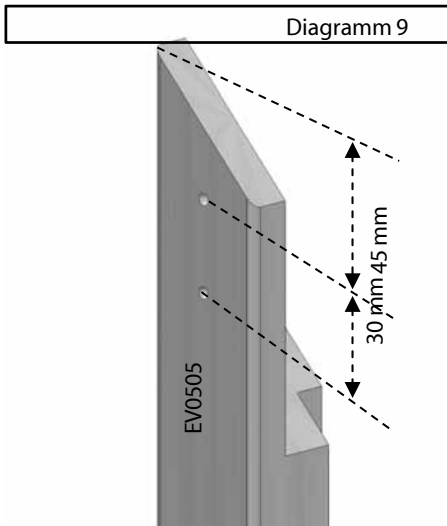
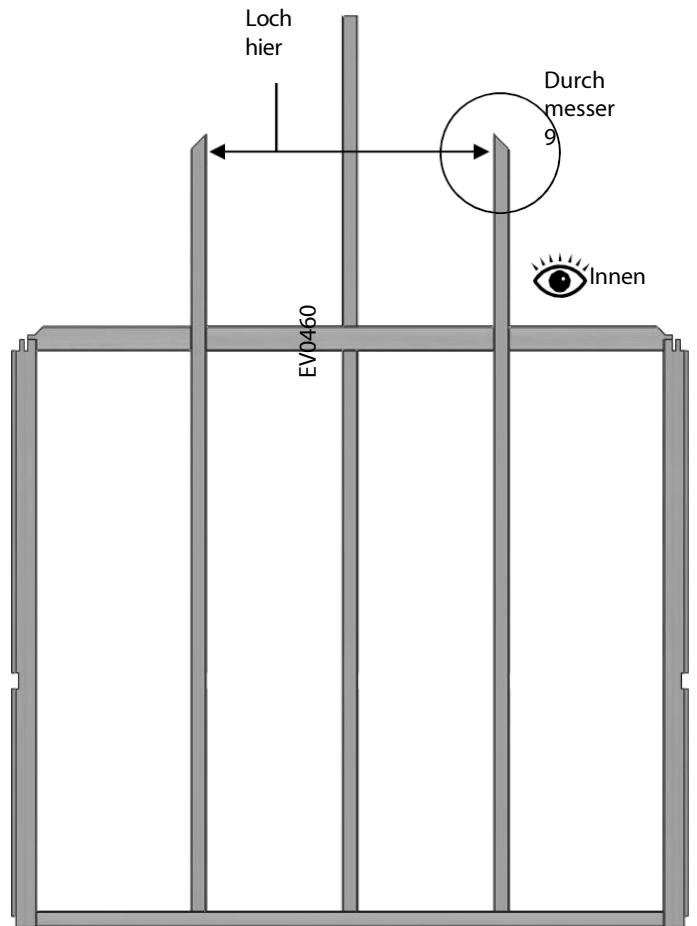

Setzen Sie nun die beiden Dacheckleisten ein; diese sollten mit 40-mm-Schrauben befestigt werden, Diagramm 10.

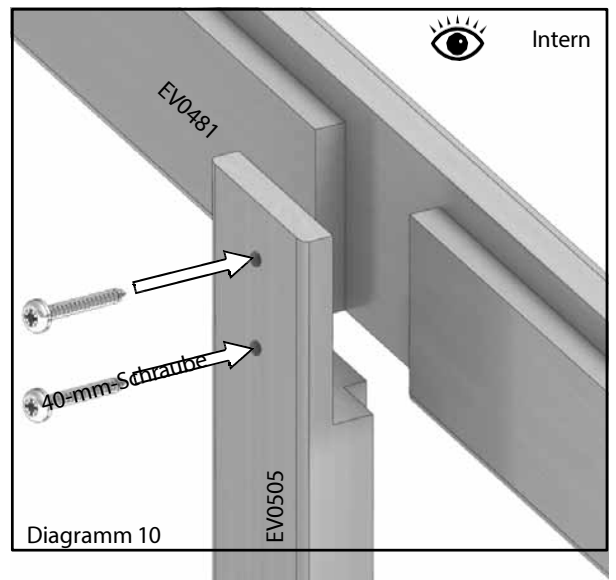

Hintere Baugruppe

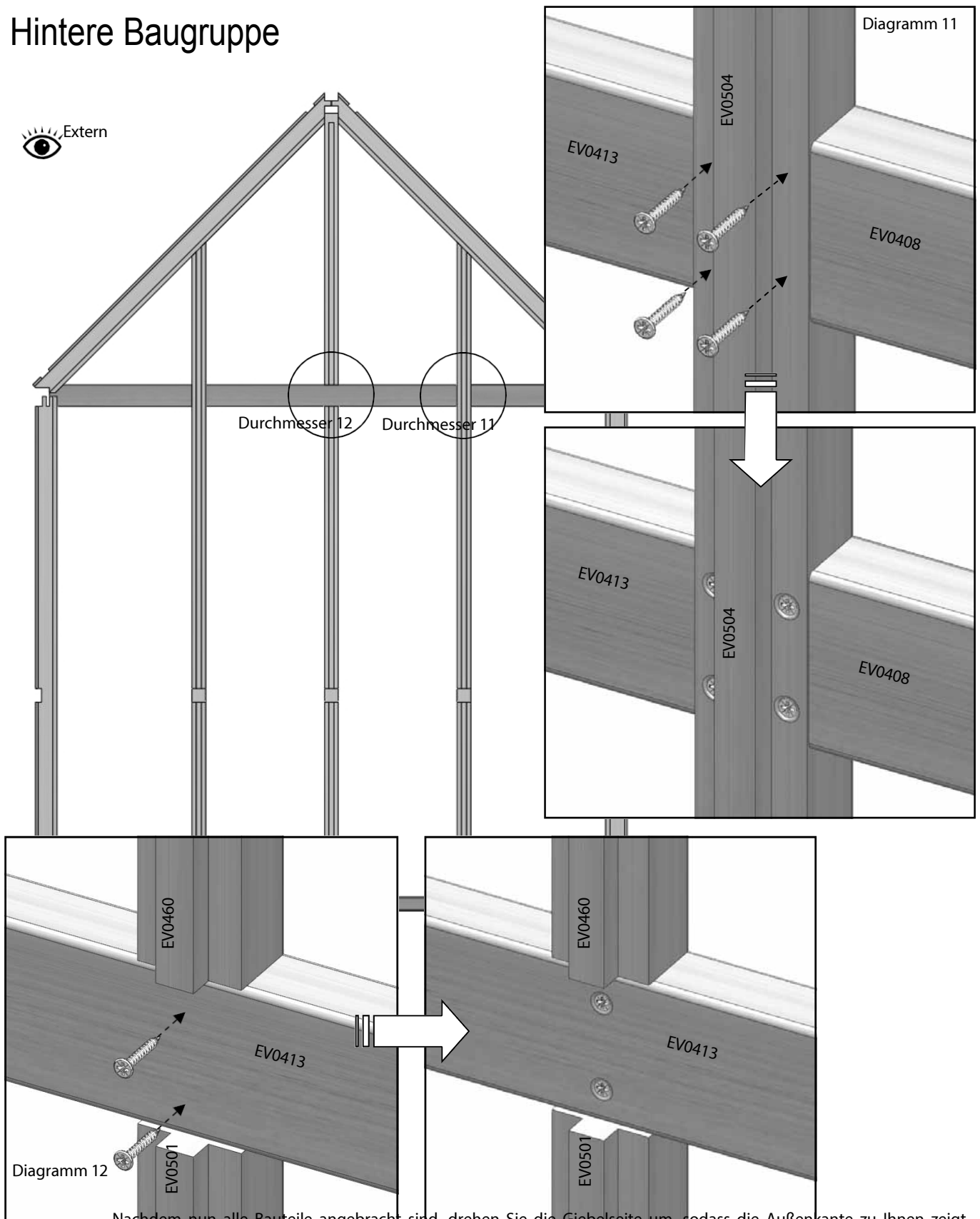

Nachdem nun alle Bauteile angebracht sind, drehen Sie die Giebelseite um, sodass die Außenkante zu Ihnen zeigt. Gehen Sie dabei vorsichtig vor, da einige Teile noch nicht vollständig abgestützt sind; es empfiehlt sich, an dieser Stelle einen Helfer hinzuzuziehen. Befestigen Sie nun die Pfetten mit 25-mm-Senkkopfschrauben an den Glasleisten, wie in den Diagrammen 11 und 12 dargestellt. Achten Sie darauf, dass die Kopf der Schrauben unterhalb der Holzoberfläche liegt, damit sie nicht mit dem Glas in Berührung kommen.

Montage der Vorderseite

6 ft vorne			
Teilebezeichnung	Teilenummer	Größe (mm)	Anzahl
Frontbodenprofil	EV0005	507	2
Dach-Eckprofil R	EV0480	1324	1
Dach-Eckstück L	EV0481	1324	1
Seitenecke R	EV0502	1650	1
Seitenecke L	EV0503	1650	1
Giebelpfette R	EV0408	480	1
Giebelpfette L	EV0414	480	1
Giebelstrebe R	EV0504	2208	1
Giebelstange L	EV0505	2208	1
Über der Tür	EV0471	561	1

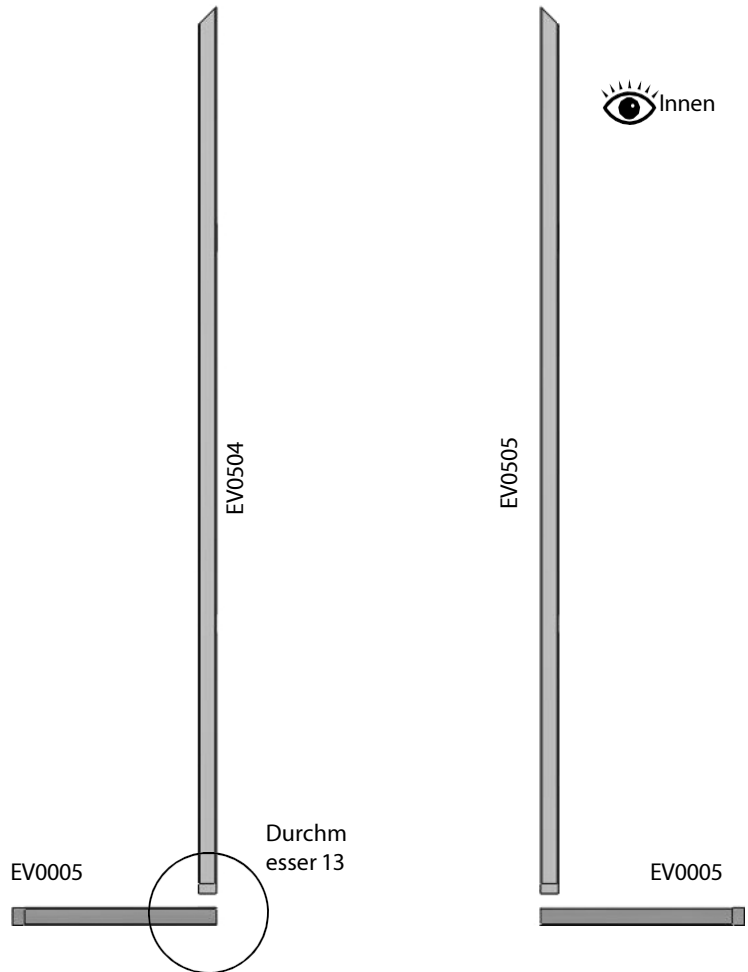

Der vordere Giebel ist etwas anders aufgebaut als der hintere, da er aus zwei Hälften besteht. Es empfiehlt sich, diese nebeneinander zu bauen, um sicherzustellen, dass die Teile in der richtigen Ausrichtung montiert werden.

Befestigen Sie wie zuvor zunächst die Giebelstreben an den Bodenprofilen, wie in den Diagrammen 13 und 14 dargestellt.

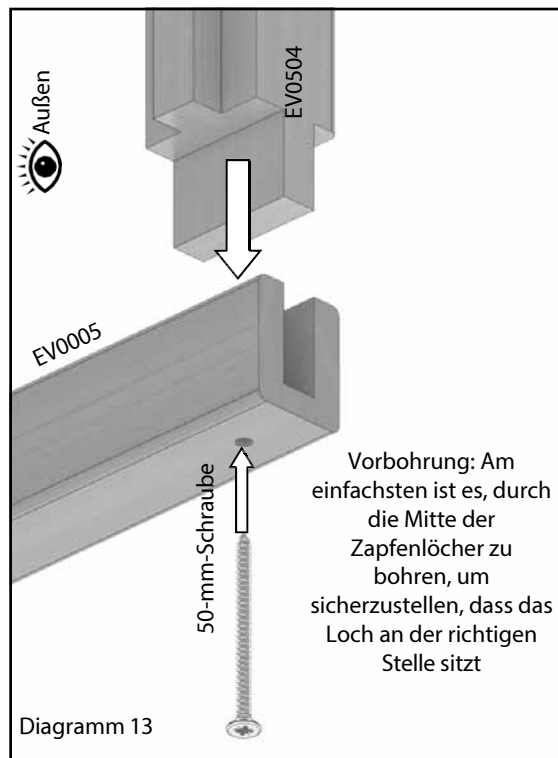

Frontbaugruppe

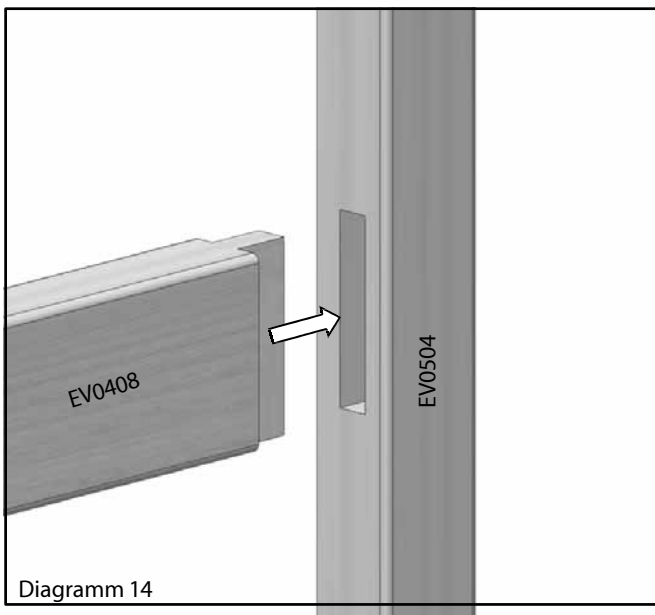
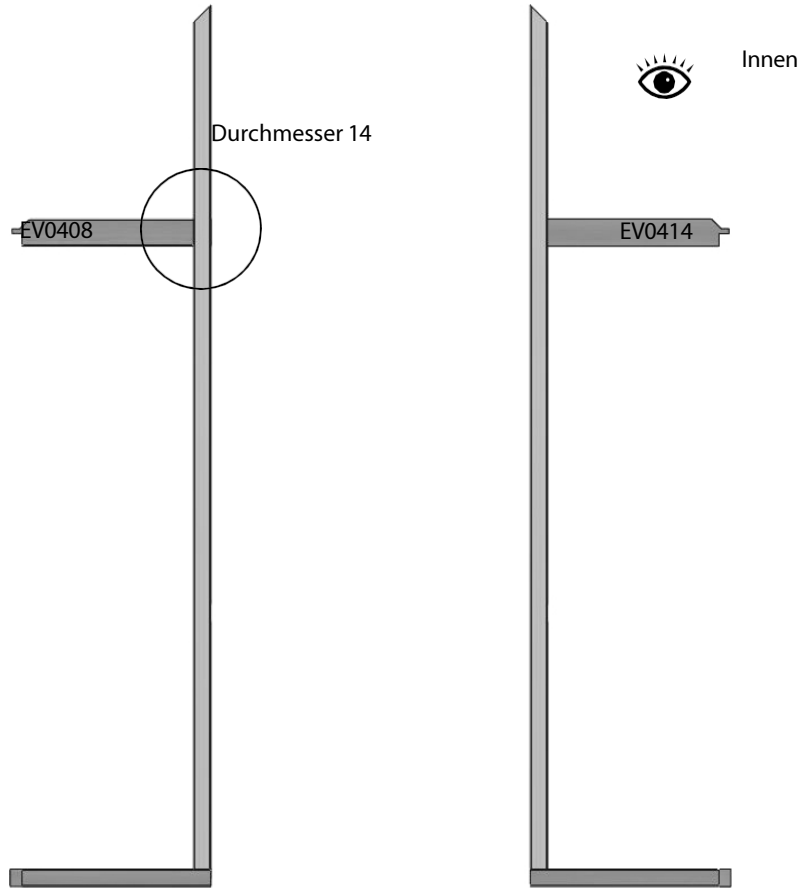

Setzen Sie nun die Riegel ein; wie bei der hinteren Baugruppe werden diese später befestigt.

Frontbaugruppe

Bohren Sie die Vorbohrungen erneut wie in Diagramm 15 gezeigt. Befestigen Sie das Bodenprofil mit einer 80-mm-Schraube an der Eckleiste.

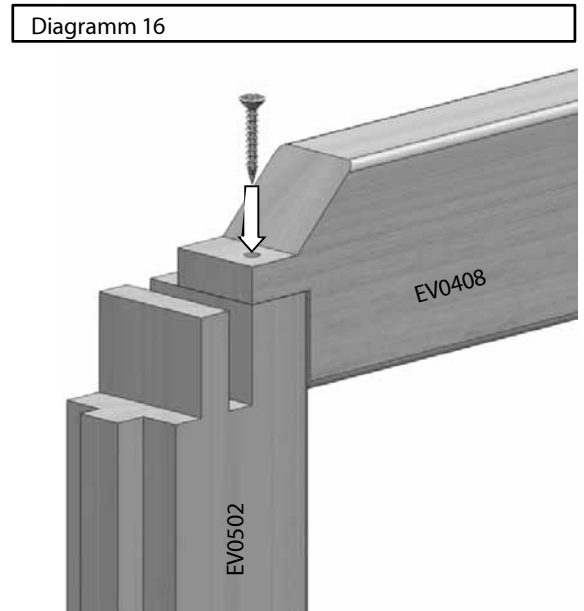
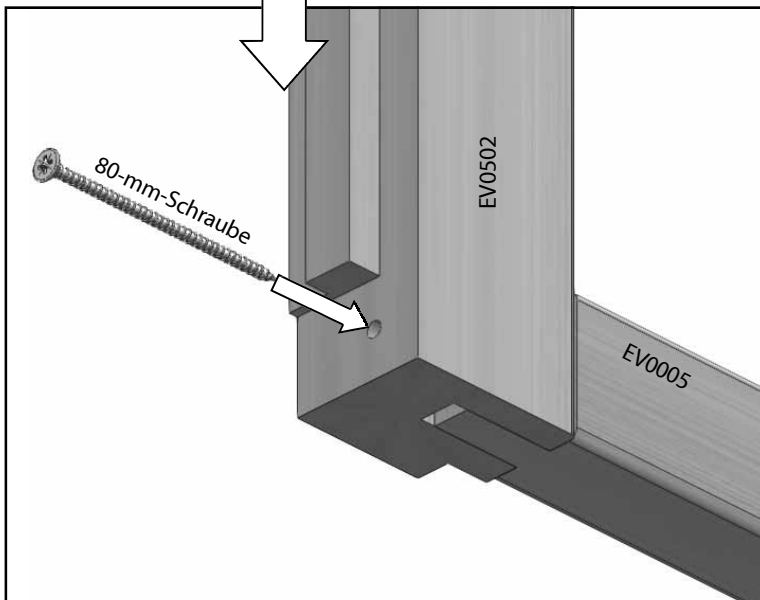
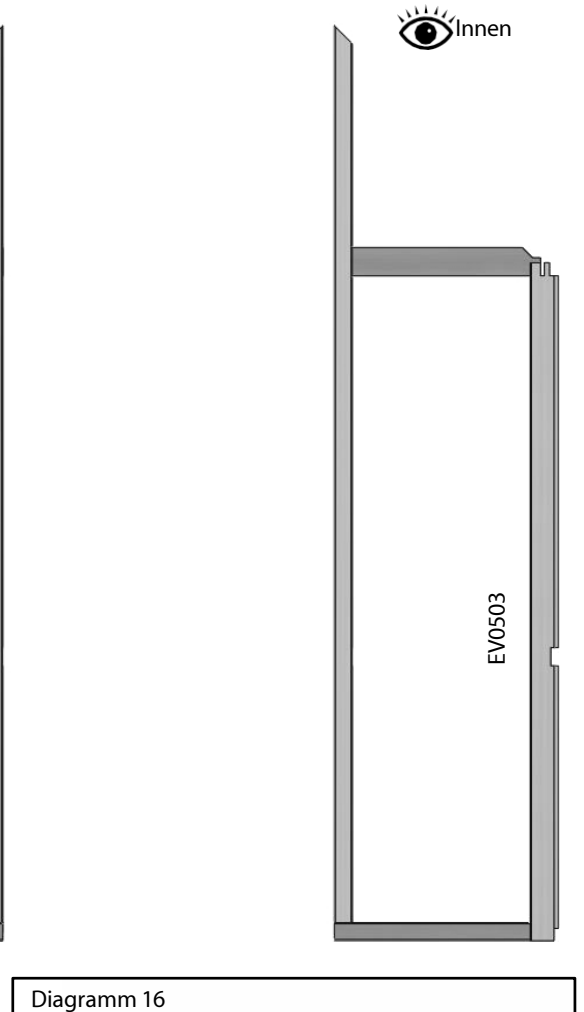
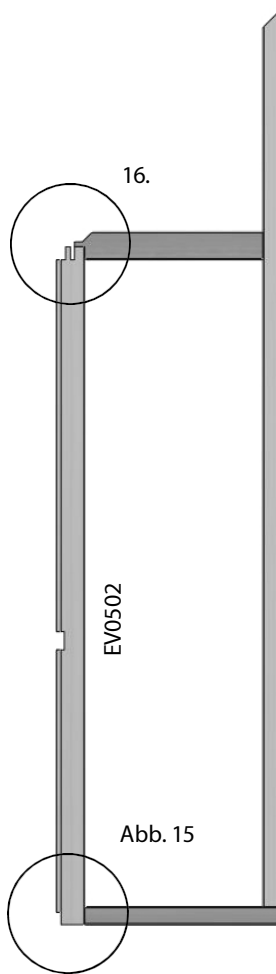
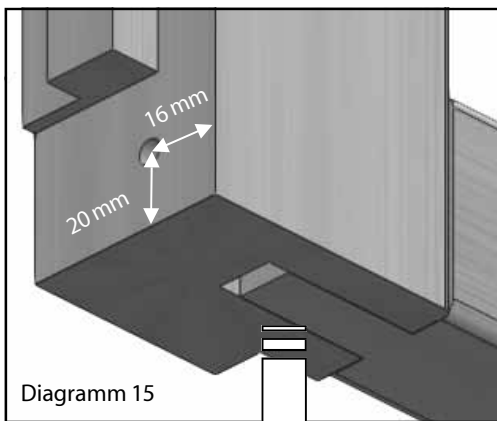

Wie zuvor (die Innenkanten bündig halten) bohren Sie ein Vorloch nahe der Innenseite des Pfettenzapfens (Diagramm 16) und befestigen Sie diesen dann mit einer 25-mm-Senkkopfschraube. Dies ist nur eine provisorische Schraube, stellen Sie also lediglich sicher, dass die Verbindung fest sitzt; eine größere Befestigung wird später hinzugefügt.

Frontbaugruppe

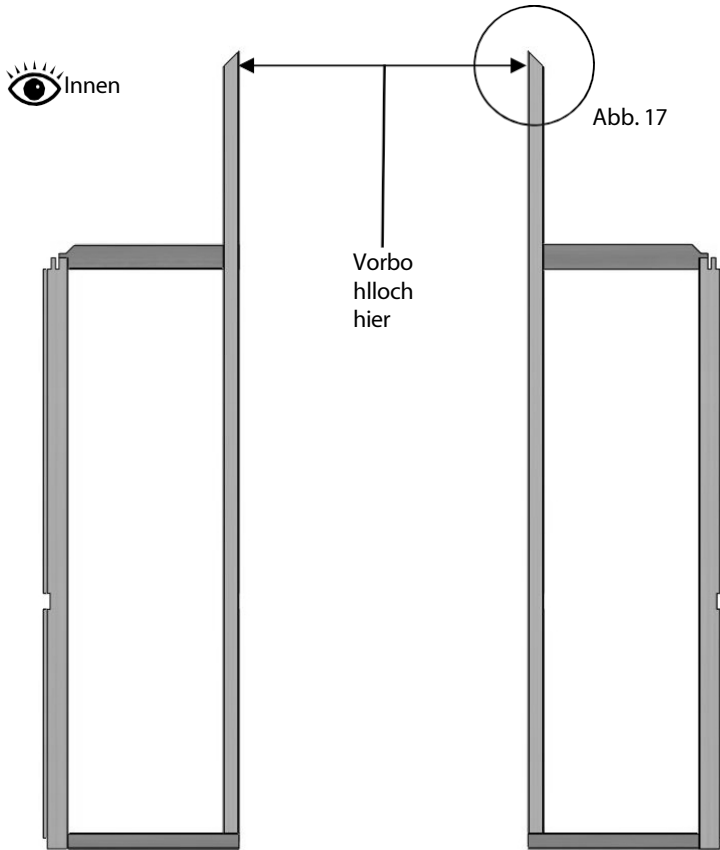

Setzen Sie die oben genannten Sprossen ein, sodass sie für die Aufnahme der Dacheckleisten bereit sind. Bohren Sie nun die in Diagramm 17 gezeigten Vorbohrungen.

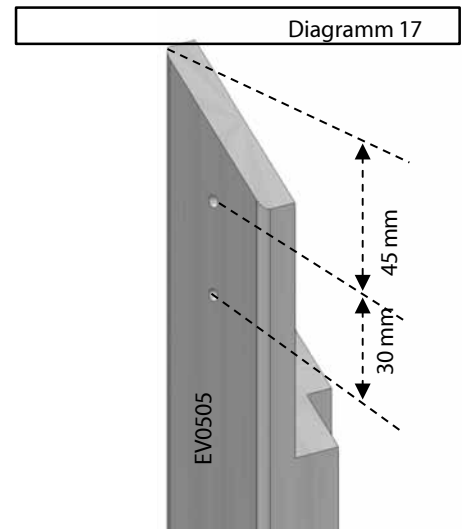

Die Dacheckleisten auf die Giebelleisten aufstecken und mit 40-mm-Schrauben befestigen (Diagramm 18).

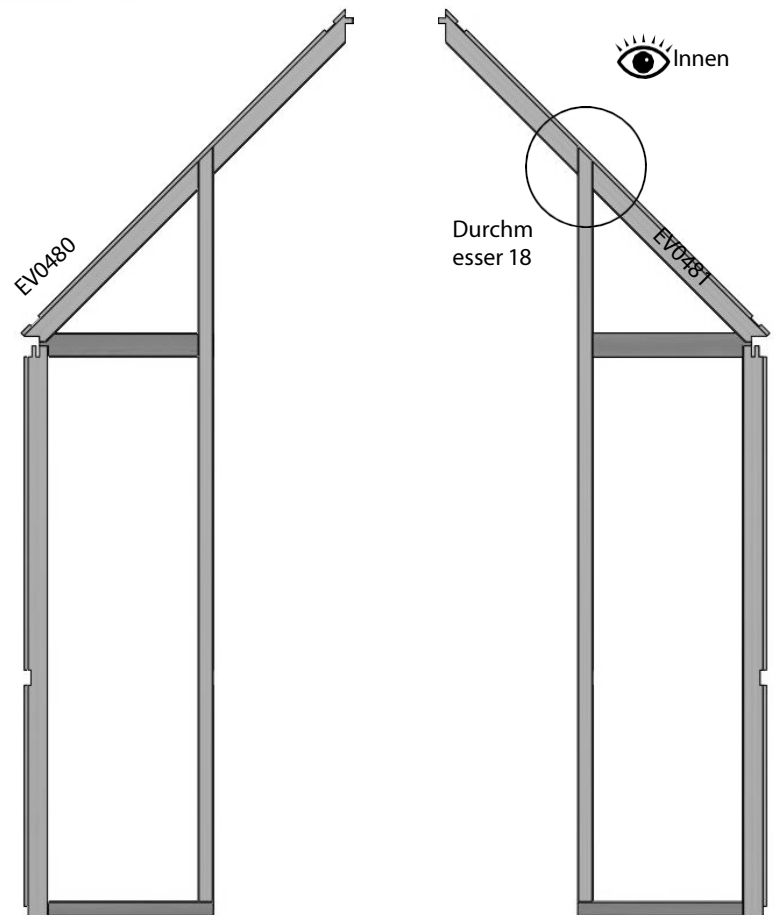
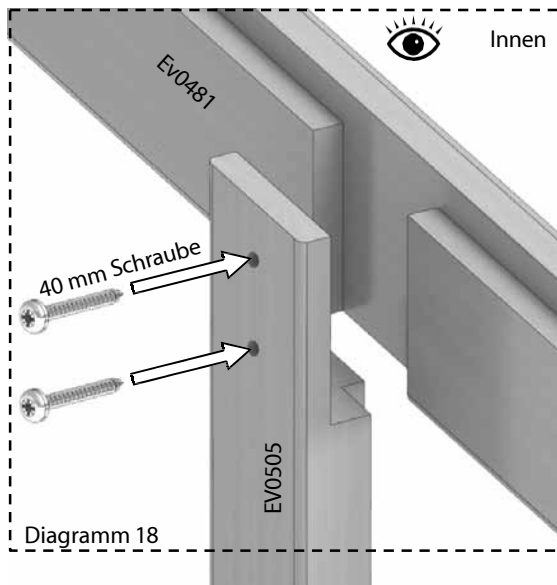

Frontbaugruppe

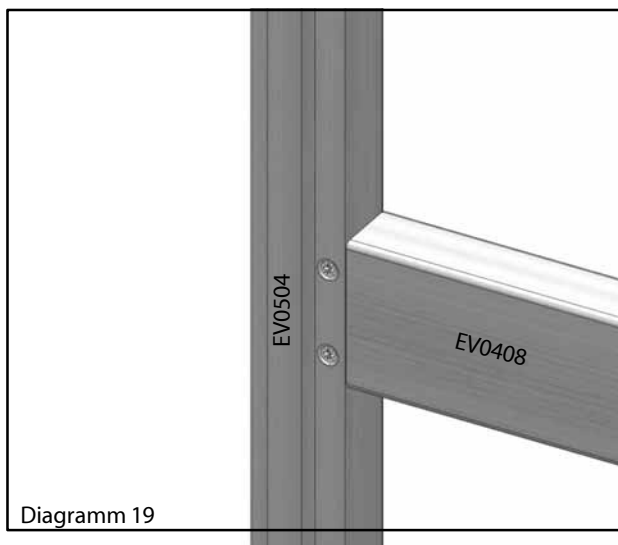
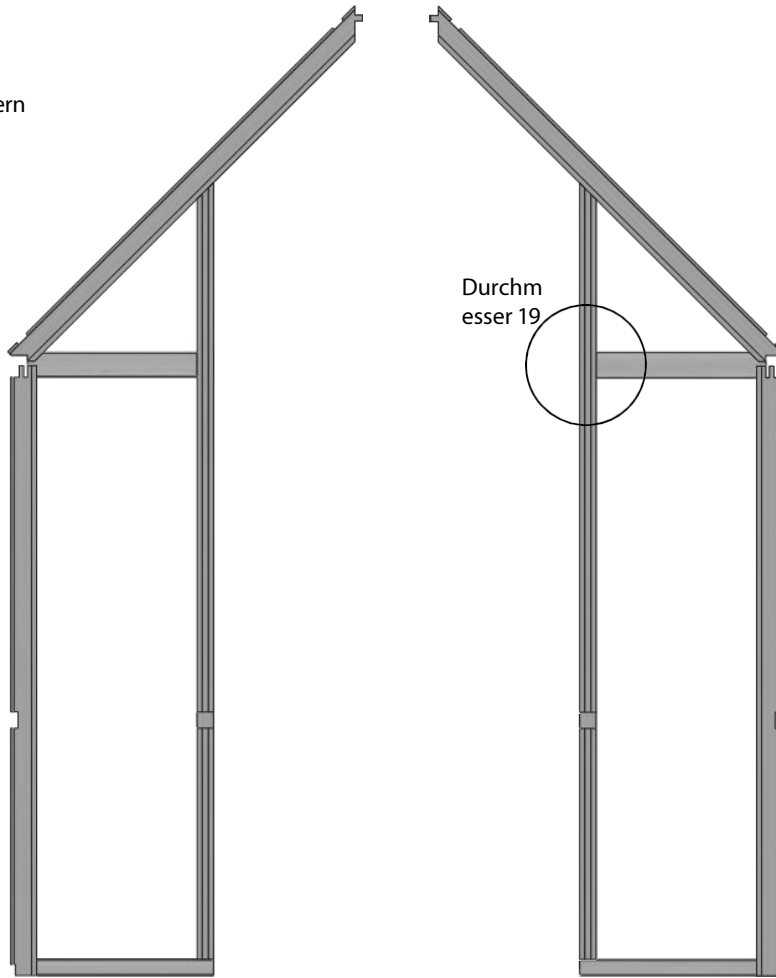

Drehen Sie jeden Giebelabschnitt um, damit Sie die Pfetten mit 25-mm-Senkkopfschrauben befestigen können (Diagramm 19).

Rahmenmontage

Bevor Sie Ihr Seitenteil auf dem Aluminiumsockel positionieren, sollten Sie die Vorbohrungen in die Unterseite der seitlichen Eckstreben bohren, wie in Diagramm 21 dargestellt. Die Position dieser Löcher sollte etwa 19 mm von der Seitenfläche und 30 mm vom unteren Ende der Strebe entfernt sein.

Sie können nun das Seitenteil auf dem Aluminiumsockel positionieren; dazu benötigen Sie einen Helfer, der es festhält, oder Sie befestigen es einfach an einer Treppe.

Setzen Sie nun den vorderen Giebel an die Seitenkonstruktion an und schieben Sie die Eckleiste auf das Ende des Bodenprofils; befestigen Sie diese Verbindung noch nicht, da dies zu einem späteren Zeitpunkt erfolgt (Diagramm 22). Schrauben Sie die Unterseite der Eckverglasungsleiste am Ende des Bodenprofils fest (80-mm-Schraube) und achten Sie dabei darauf, dass die Glasfuge mit der Vorderseite des seitlichen Bodenprofils fluchtet (Diagramm 21).

Sobald die seitliche Eckleiste angebracht ist, erhalten Sie die richtige Position auf dem Aluminiumsockel und können den Sockel mit 25-mm-Schrauben am seitlichen Bodenprofil befestigen (Diagramm 20).



Abb. 20

Abb. 22

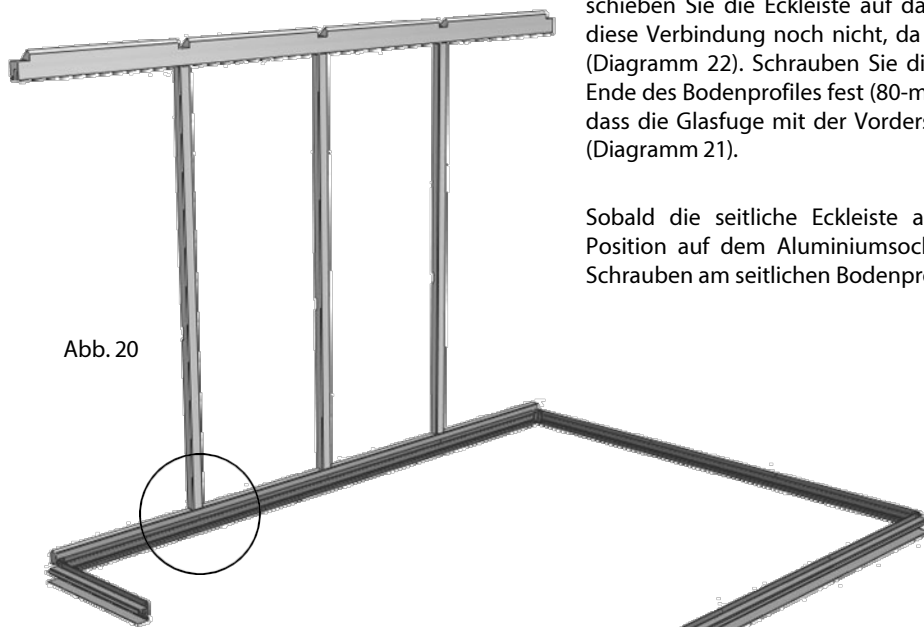
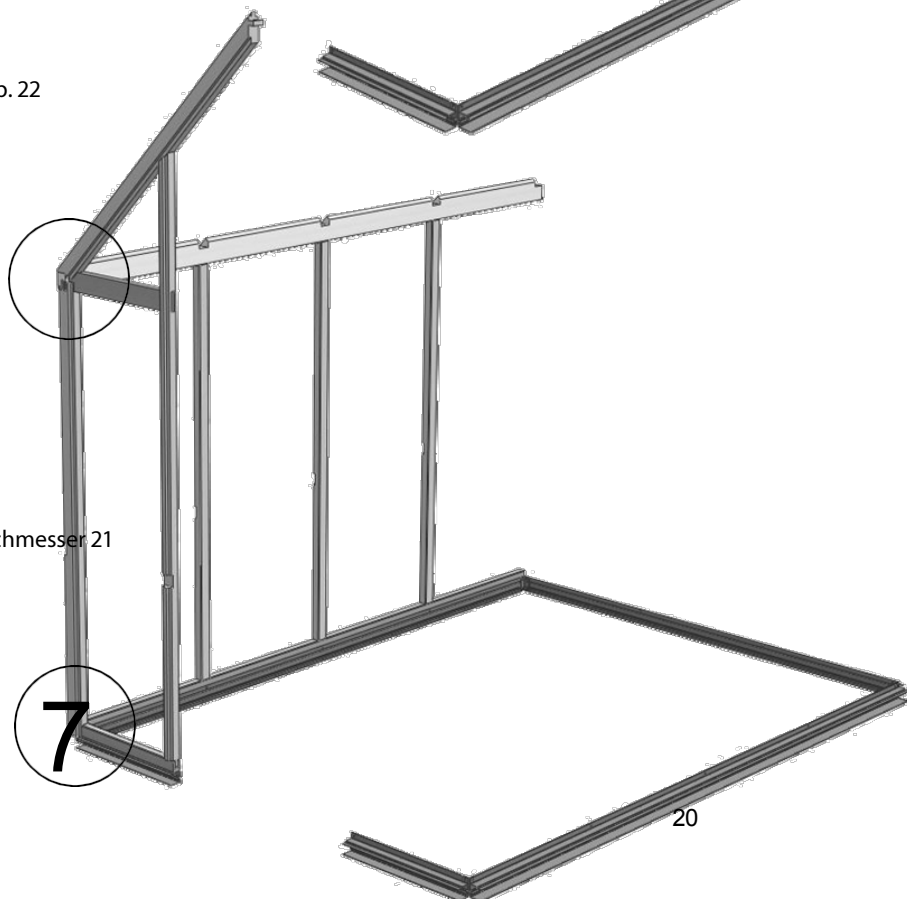

Durchmesser 21

20



Diagramm 20

Innen



Rahmenmontage

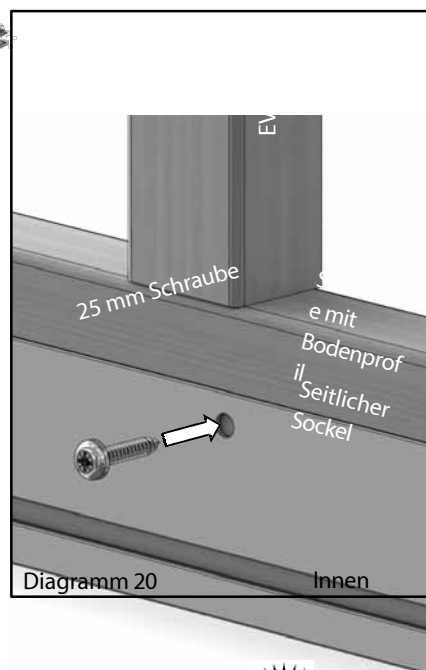
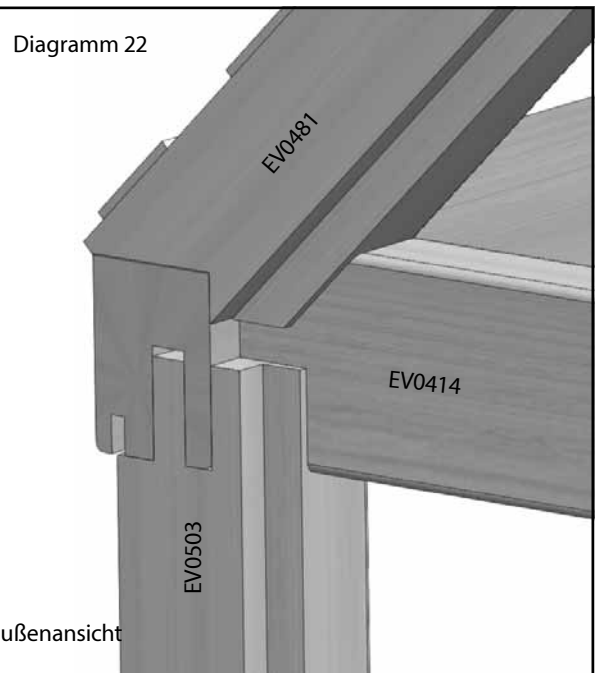
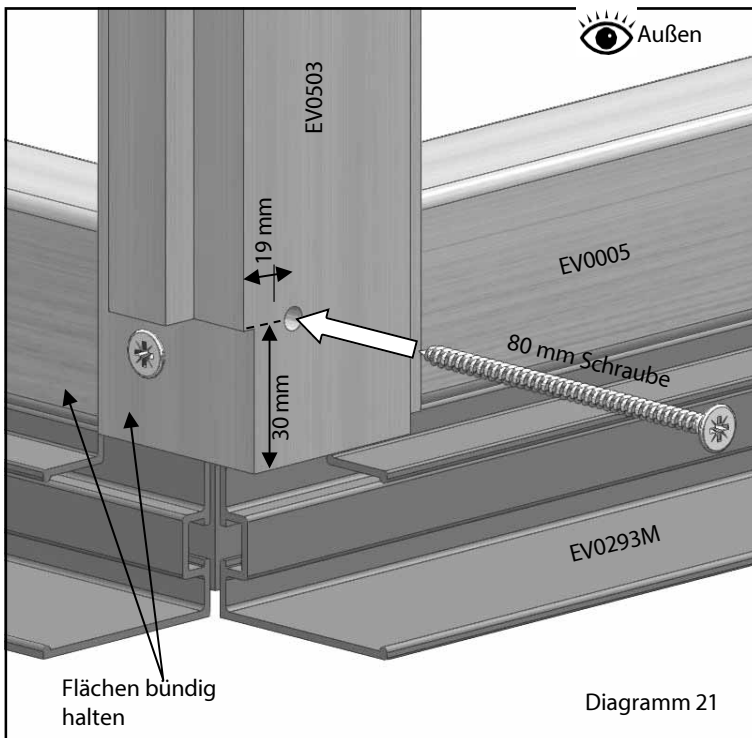

Stellen Sie sicher, dass die seitliche Eckleiste korrekt positioniert ist und die Vorderseite bündig mit dem Ende der Traufleiste abschließt. Markieren Sie die in den Diagrammen 23 und 24 gezeigten Positionen für die Vorbohrungen. Die Diagramme 26 und 27 auf der nächsten Seite zeigen die Richtung, in die die Löcher gebohrt werden sollten.

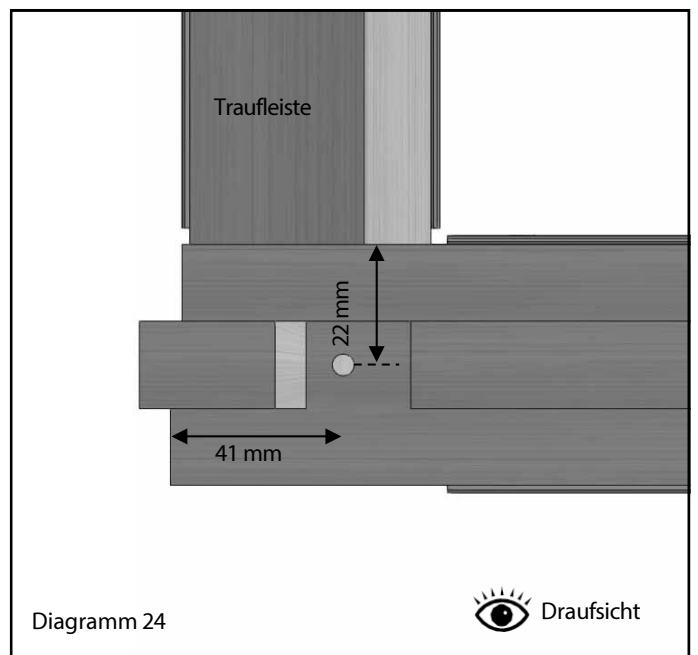
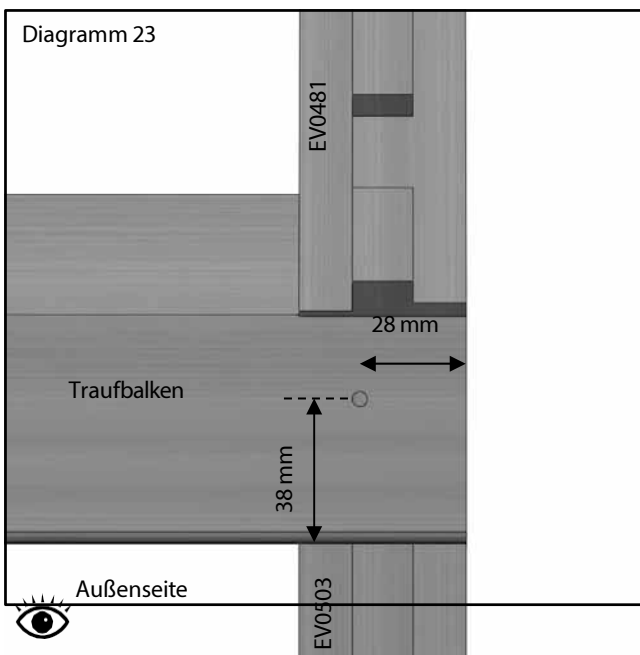

Rahmenmontage

Bevor Sie diese Ecke befestigen, stellen Sie sicher, dass alle Innenflächen bündig sind (Diagramm 28). Wenn Sie sicher sind, dass die Pfette korrekt positioniert ist (es ist normal, dass die Pfette gegenüber der Glasfuge an der Vorderseite des Gebäudes leicht zurückgesetzt ist), beginnen Sie damit, die 80-mm-Schraube durch die Seite der Traufleiste in den Zapfen am Ende der Pfette einzuführen.

Führen Sie anschließend die 100-mm-Schraube senkrecht durch die Dacheckeleiste in die Traufleiste ein und befestigen Sie schließlich die seitliche Eckeleiste (Diagramm 27).

Diagramm 26

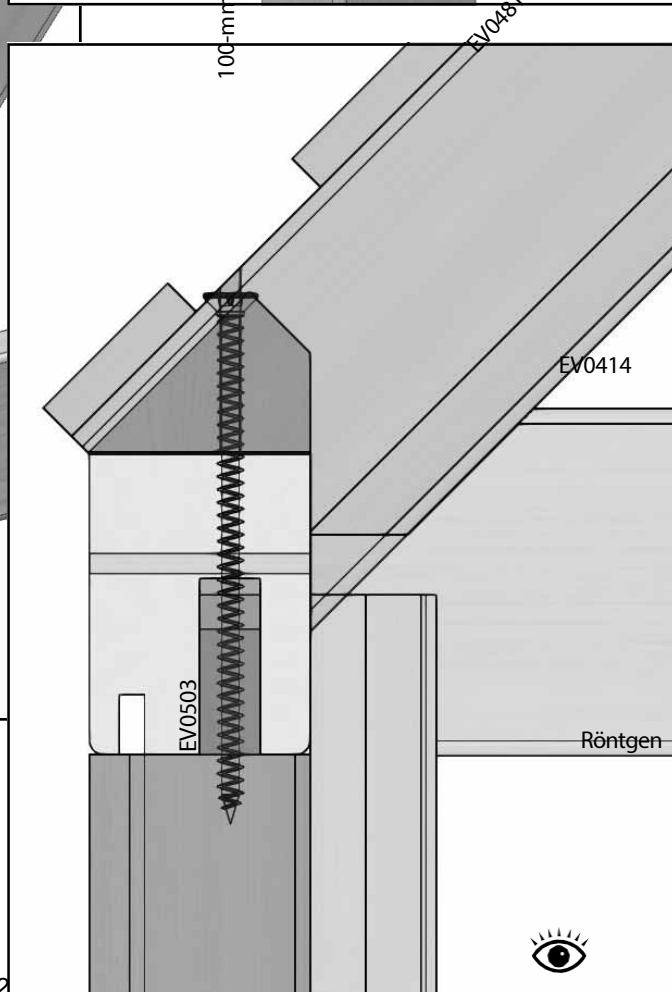
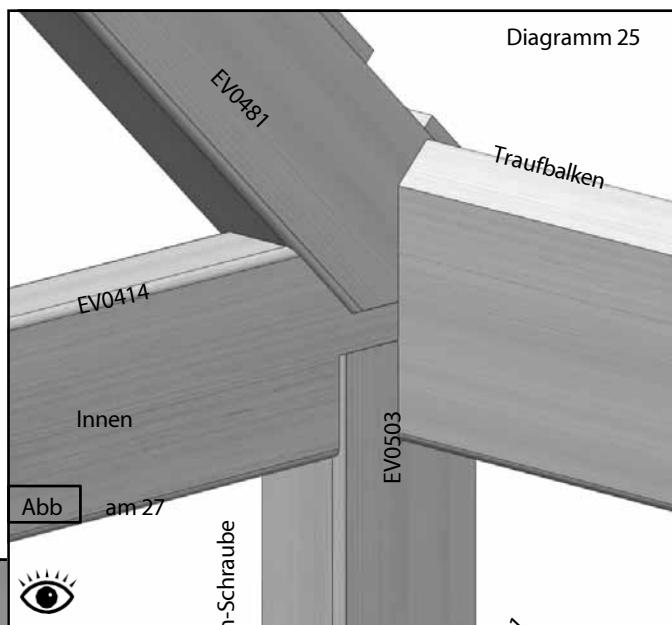
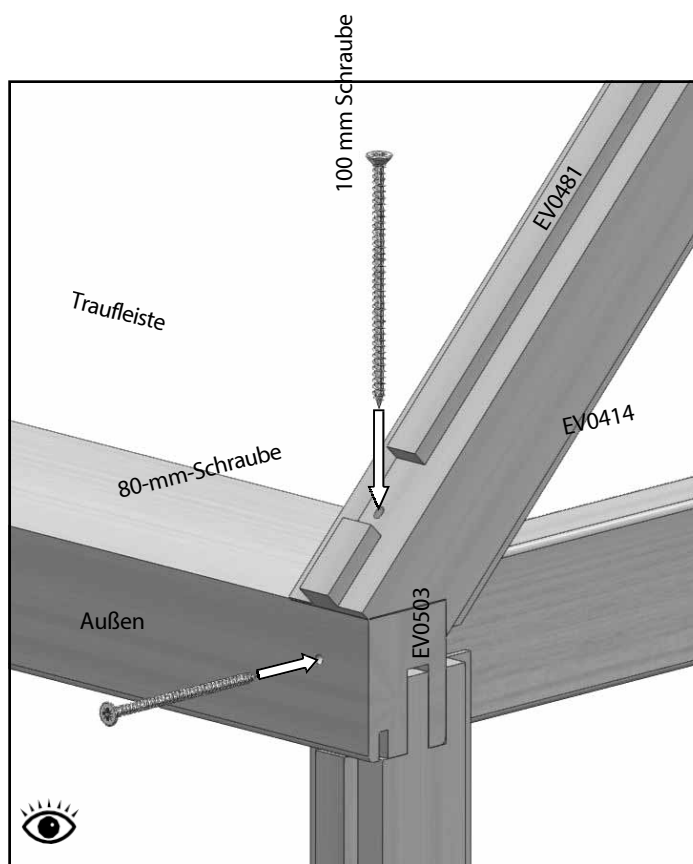

Rahmenmontage

Setzen Sie den hinteren Giebel mit Hilfe einer Stütze oder eines Hilfsmittels auf den Sockel und wiederholen Sie die Schritte von Seite 20 bis 22. Befestigen Sie den hinteren Giebel an dieser Stelle noch NICHT am Aluminiumsockel, da Sie beim Anbringen des nächsten Seitenteils noch Anpassungen vornehmen müssen; stützen Sie ihn jedoch stets ab.



Rahmenmontage

Befestigen Sie die nächste Seite wie zuvor. Möglicherweise müssen Sie die Eckhalterungen, die die Aluminiumbasis zusammenhalten, anpassen, damit die Ecken korrekt zusammenpassen. Wenn Sie mit der Ausrichtung zufrieden sind und jede Eckverbindung befestigt haben, können Sie die Muttern an den Eckhalterungen der Basis festziehen und die Bodenprofile mit den 25-mm-Schrauben an der Basis befestigen.

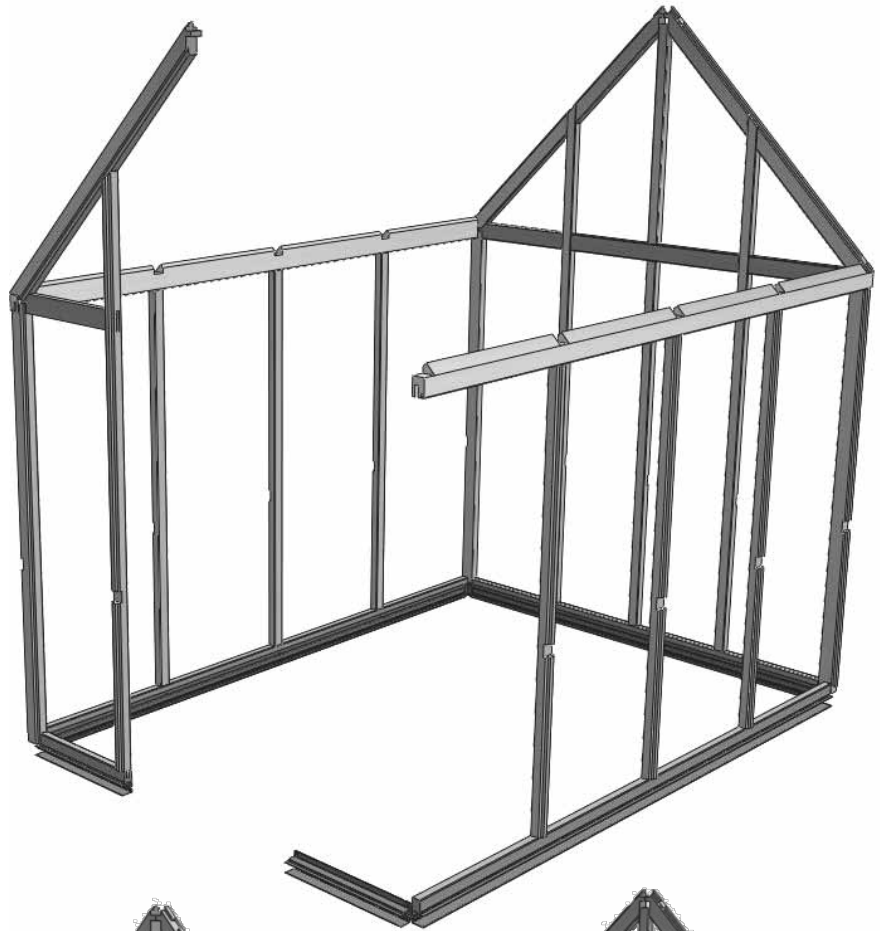

Befestigen Sie zum Schluss den letzten Giebelabschnitt und befestigen Sie ihn am Sockel.

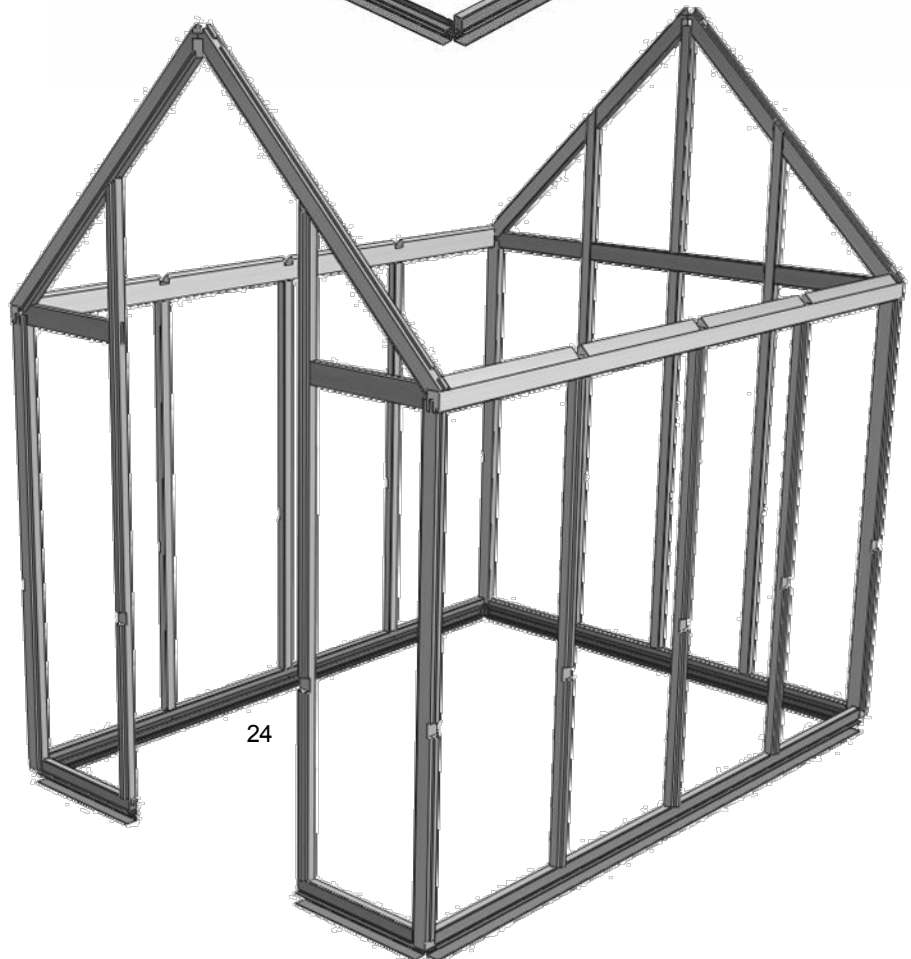

Türmontage

Ihre Tür wird bereits im Rahmen montiert und mit angebrachtem Schloss und Schließblech geliefert. Sie müssen lediglich den Türgriff anbringen, um die Tür am Gebäude zu montieren.

Schieben Sie zunächst die Spindel durch das obere Loch in der Tür (Diagramm 28), setzen Sie dann einen der Türgriffe darauf und befestigen Sie ihn mit den mitgelieferten Schrauben. Wiederholen Sie dies auf der anderen Seite der Tür (Diagramm 29).

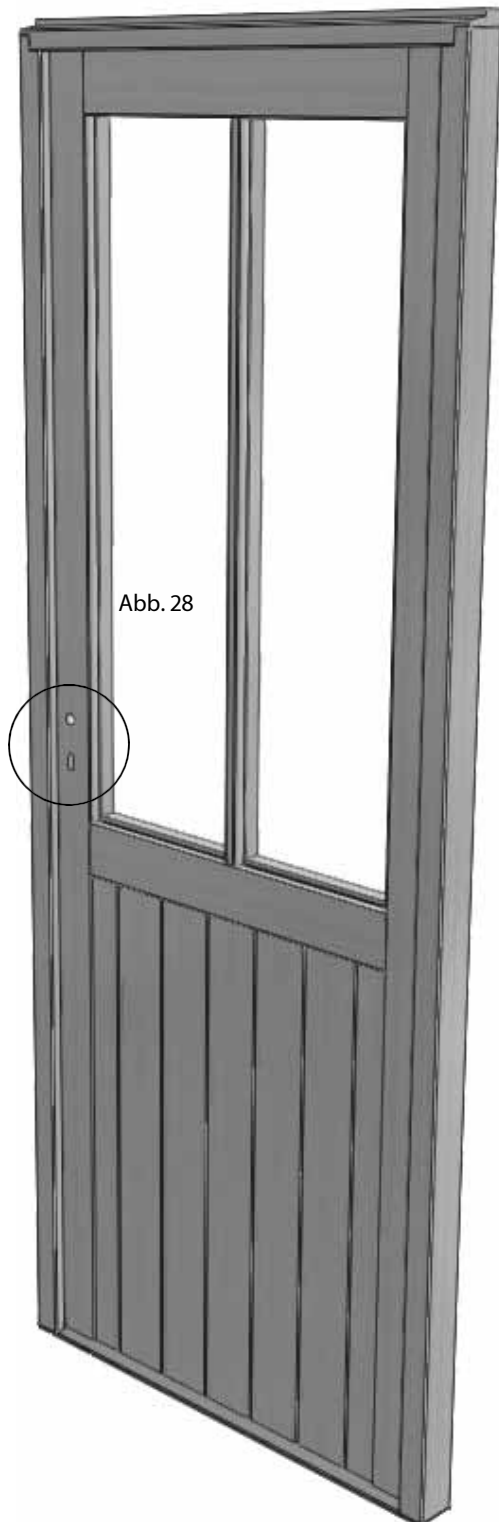

Außenansichten

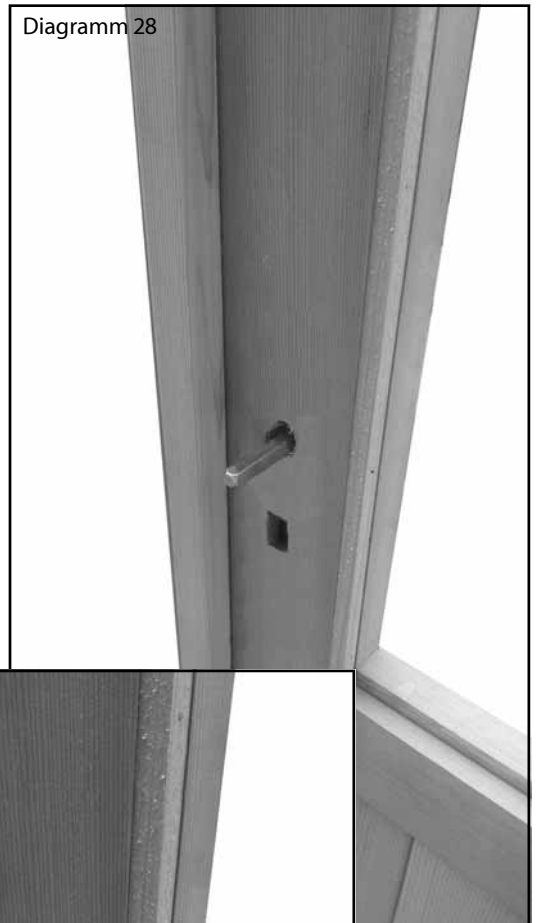

Türmontage

Nehmen Sie die Tür für den Gewächshausrahmen und schieben Sie sie an ihren Platz. Entriegeln und öffnen Sie die Tür, sodass sie im 90-Grad-Winkel zum Rahmen steht, wie in der Abbildung auf der gegenüberliegenden Seite gezeigt.

Sie müssen die Außenkante der geöffneten Tür unterlegen, idealerweise mit einem Keil, damit Sie etwas Spielraum haben, oder einfach mit einem Stück Karton aus der Verpackung. Dies hilft Ihnen, den Rahmen in die richtige Position für die Befestigung zu bringen. Zunächst müssen Sie nur 4 Befestigungen am Rahmen anbringen, jeweils 1 auf jeder Seite oben und ebenso unten. Die 50-mm-Schrauben sollten durch dieselbe Fläche gehen, an der die Schließplatte montiert ist und an der auf der anderen Seite die Scharniere angebracht sind. Die Rückseite des Rahmens sollte mit der Innenseite der Giebelverglasungsleiste fluchten; dies sollte dann auch bedeuten, dass die Glasfuge am Rahmenkopf mit der Fuge an den Giebelverglasungsleisten fluchtet (Diagramm 31).

Wenn Sie mit der Position des Rahmens zufrieden sind, befestigen Sie ihn mit den 50-mm-Schrauben, wie auf der gegenüberliegenden Seite gezeigt. Dies ist nur eine vorläufige Befestigung; Anpassungen können später vorgenommen werden.

Diagramm 31

EV0507 Flächen bündig halten

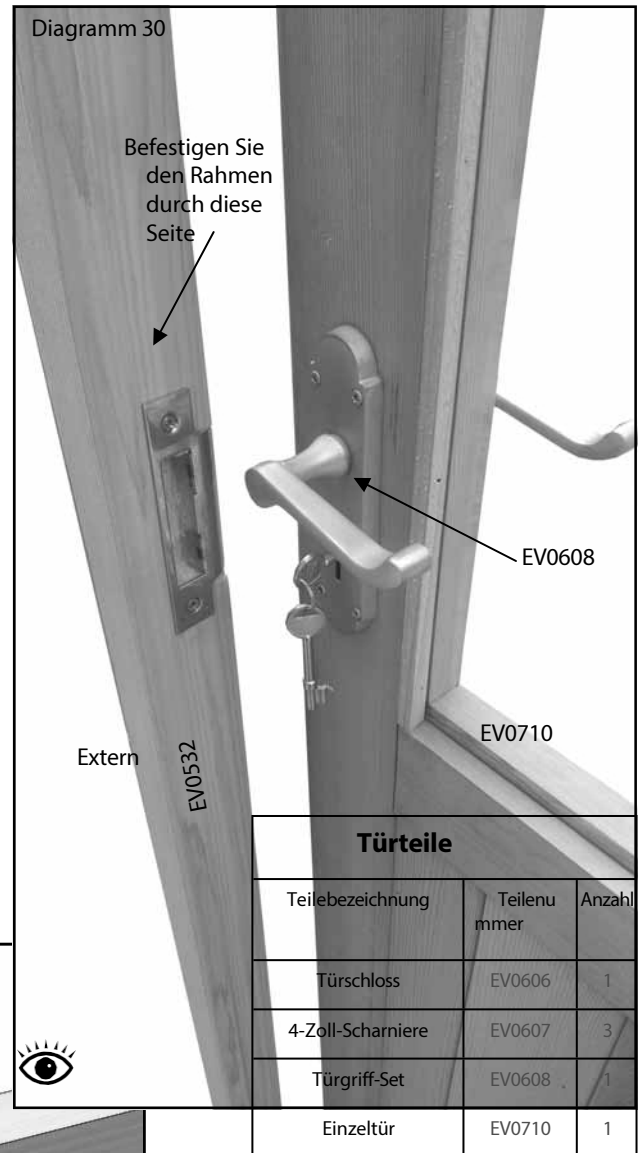
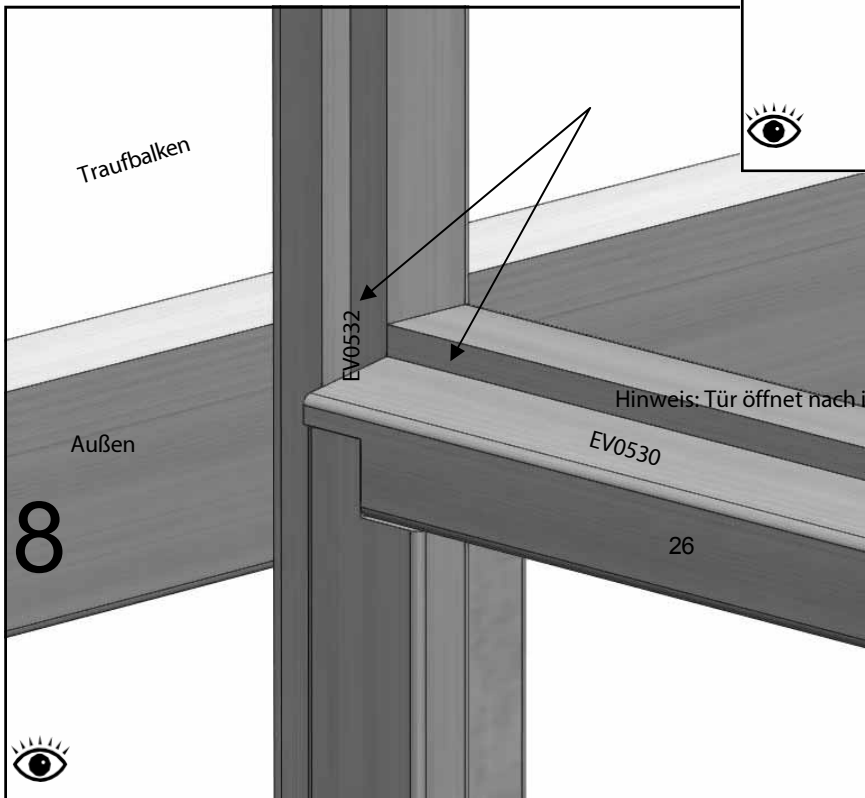

Türteile		
Teilebezeichnung	Teilenummer	Anzahl
Türschloss	EV0606	1
4-Zoll-Scharniere	EV0607	3
Türgriff-Set	EV0608	1
Einzeltür	EV0710	1

Türmontage

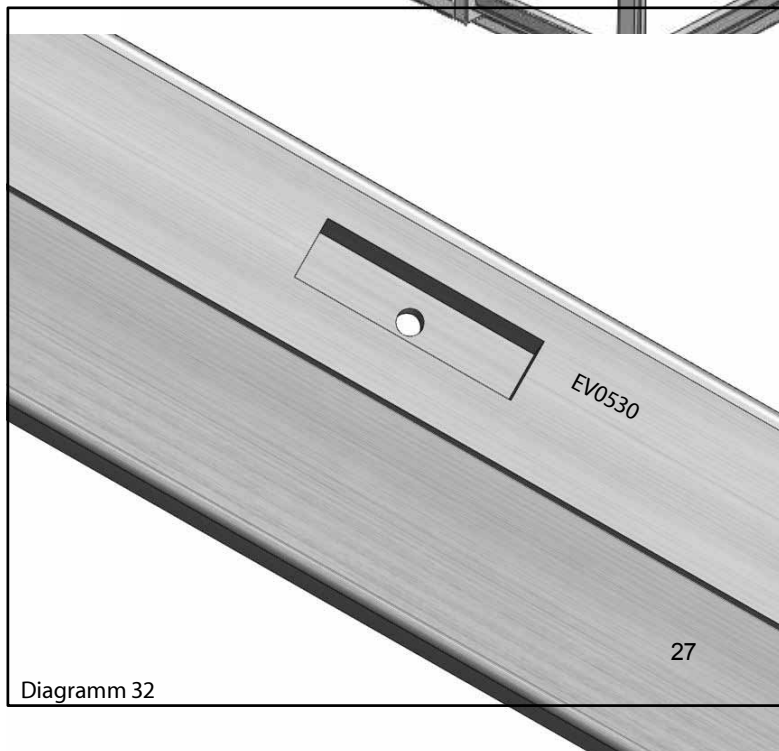
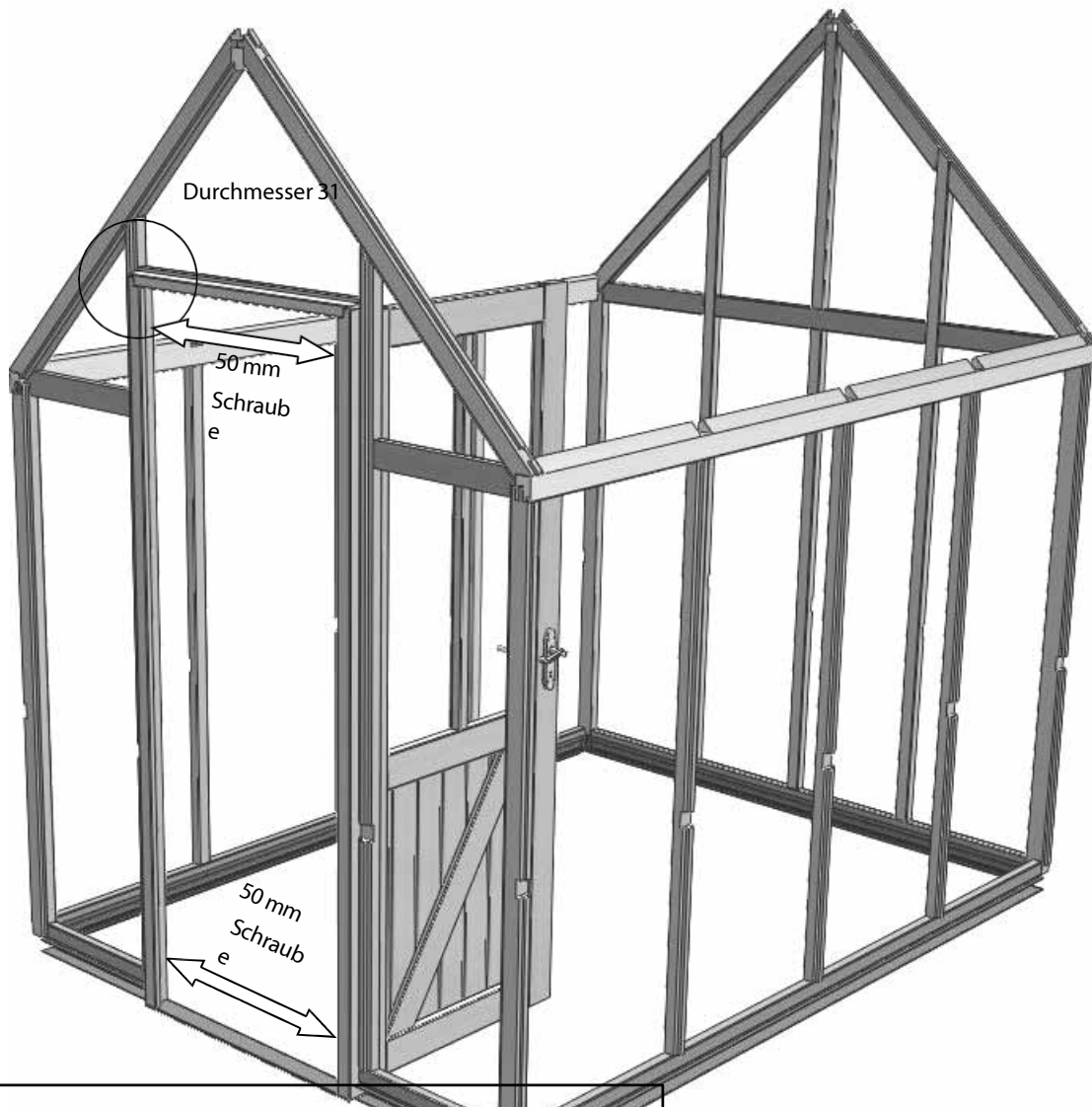

Sobald der Rahmen fest sitzt, bohren Sie ein Vorloch durch den Einsteckschlitz im Türsturz (Diagramm 32).

Diagramm 32

Türmontage

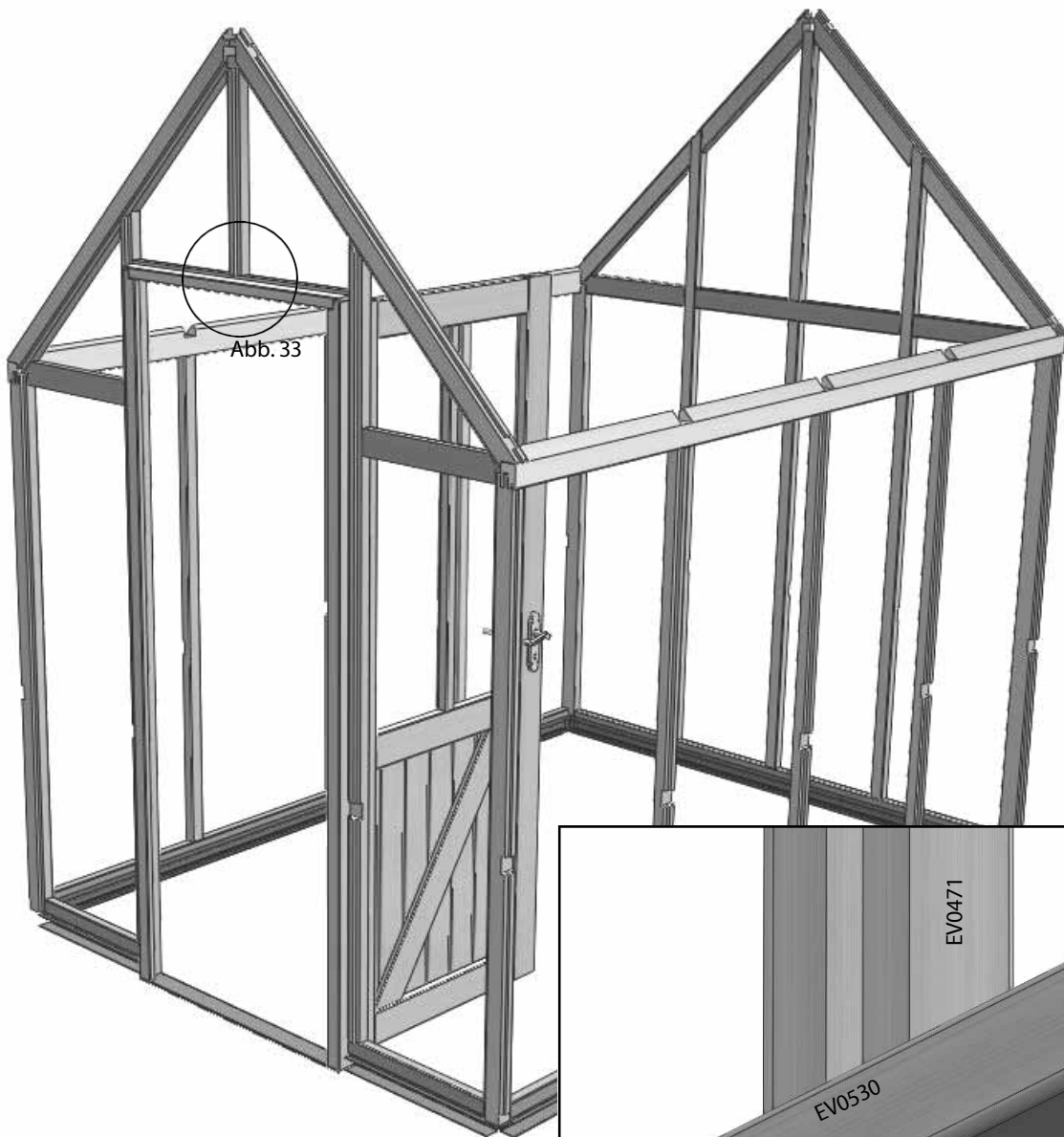

Schieben Sie die oben genannte Türverglasungsleiste in die Aussparung im Türrahmenkopf und befestigen Sie sie mit einer 50-mm-Schraube.

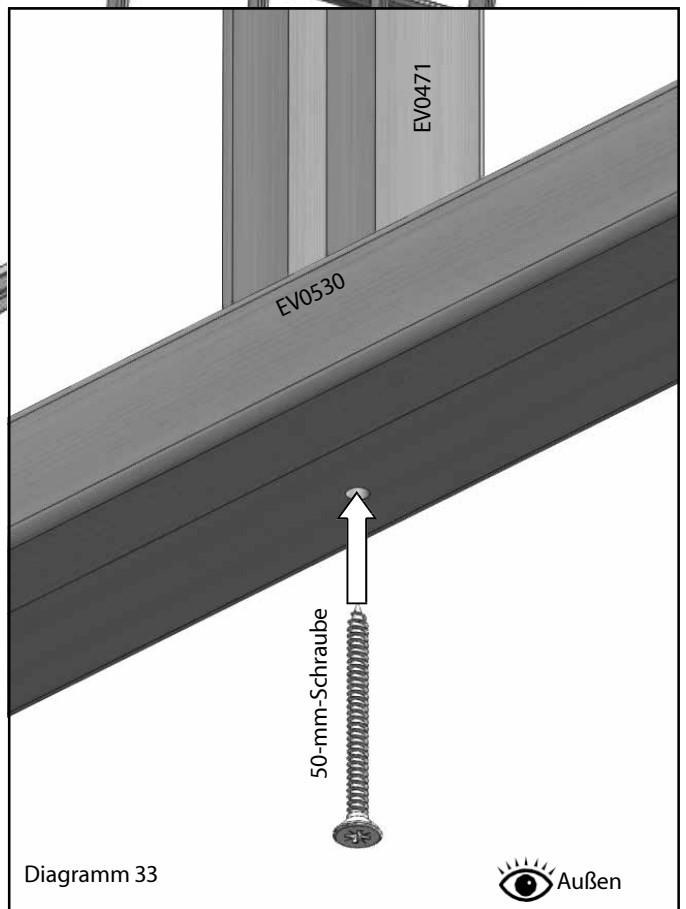

Dachkonstruktion



Diagramm 34



An dieser Stelle benötigen Sie zwei Trittleitern und einen Helfer. Stecken Sie die Firstleiste an beiden Enden des Gebäudes auf die Zapfen der Dacheckleisten. Die mittleren Glasleisten sollten so positioniert werden, dass sich die Firstleiste unterhalb dieser Verbindung befindet (Diagramm 38). Sobald alles an seinem Platz ist und Ihr Helfer ein Ende festhält, bohren Sie die Dacheck-Verglasungsleisten wie in den Diagrammen 34 bis 37 gezeigt. Die Vorbohrungen sollten horizontal und außermittig wie abgebildet gebohrt werden, damit die Schraube auf der anderen Seite diese Schraube verfehlt. Wenn Sie die Löcher für die Dachleisten immer 18 mm von links

auf der Handseite der Stange, um Probleme zu vermeiden. Befestigen Sie die Dachträger mit 80-mm-Schrauben (Diagramm 35).

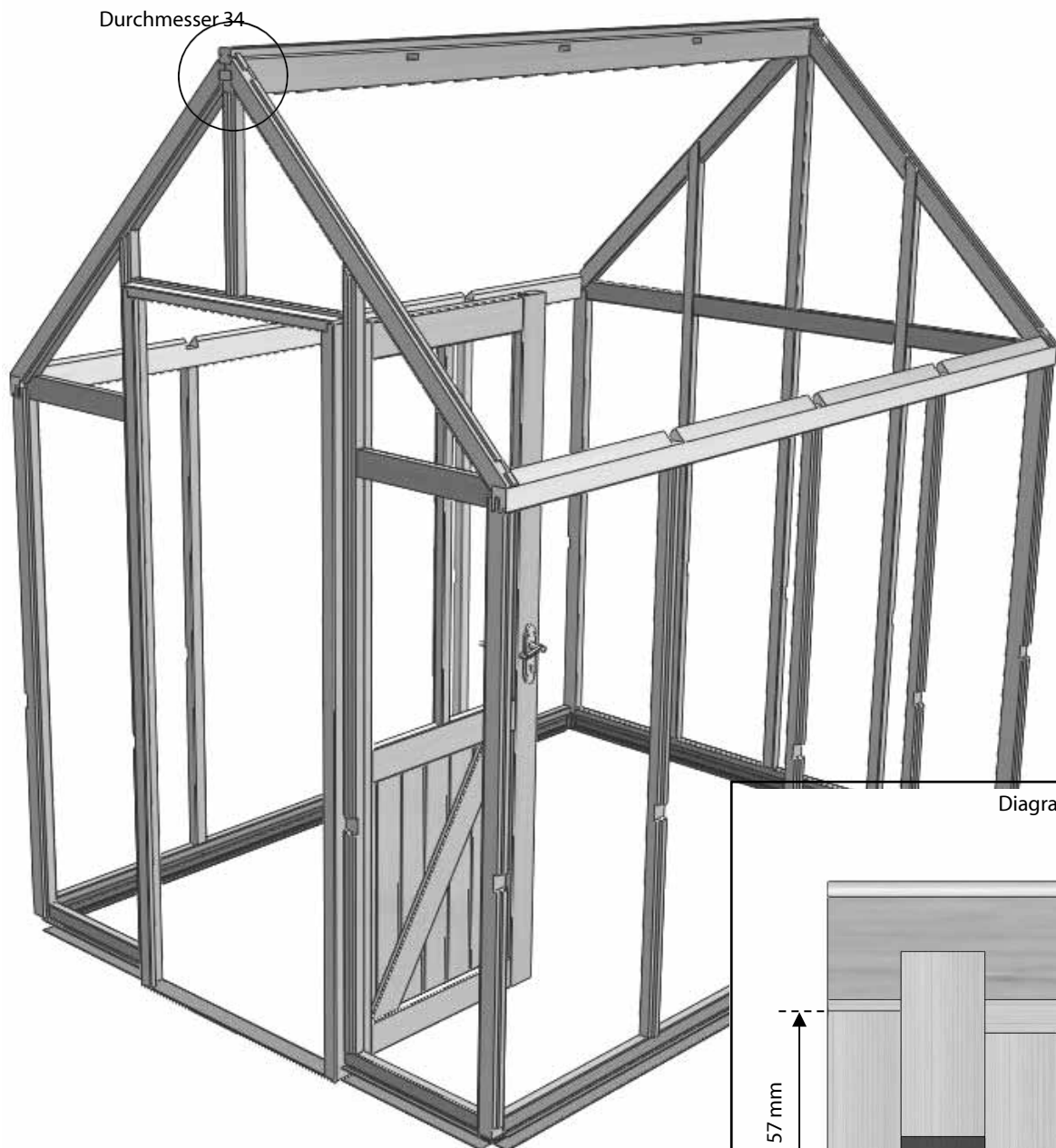
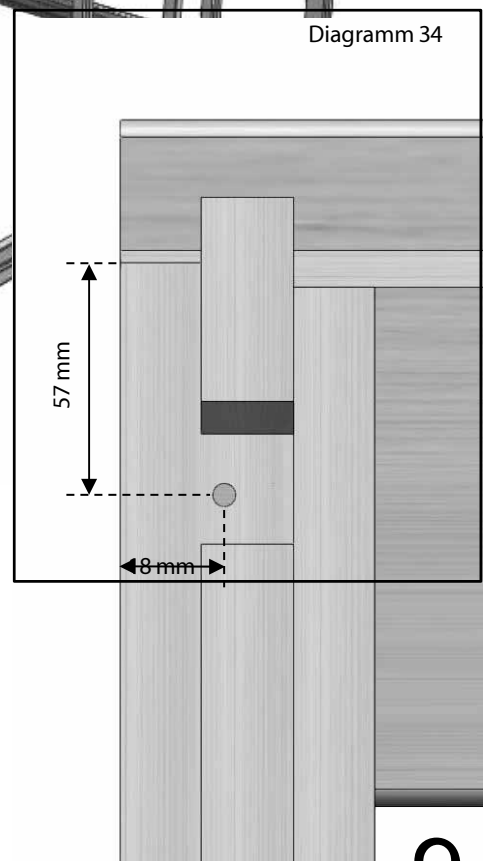
Dachkonstruktion

Diagramm 35

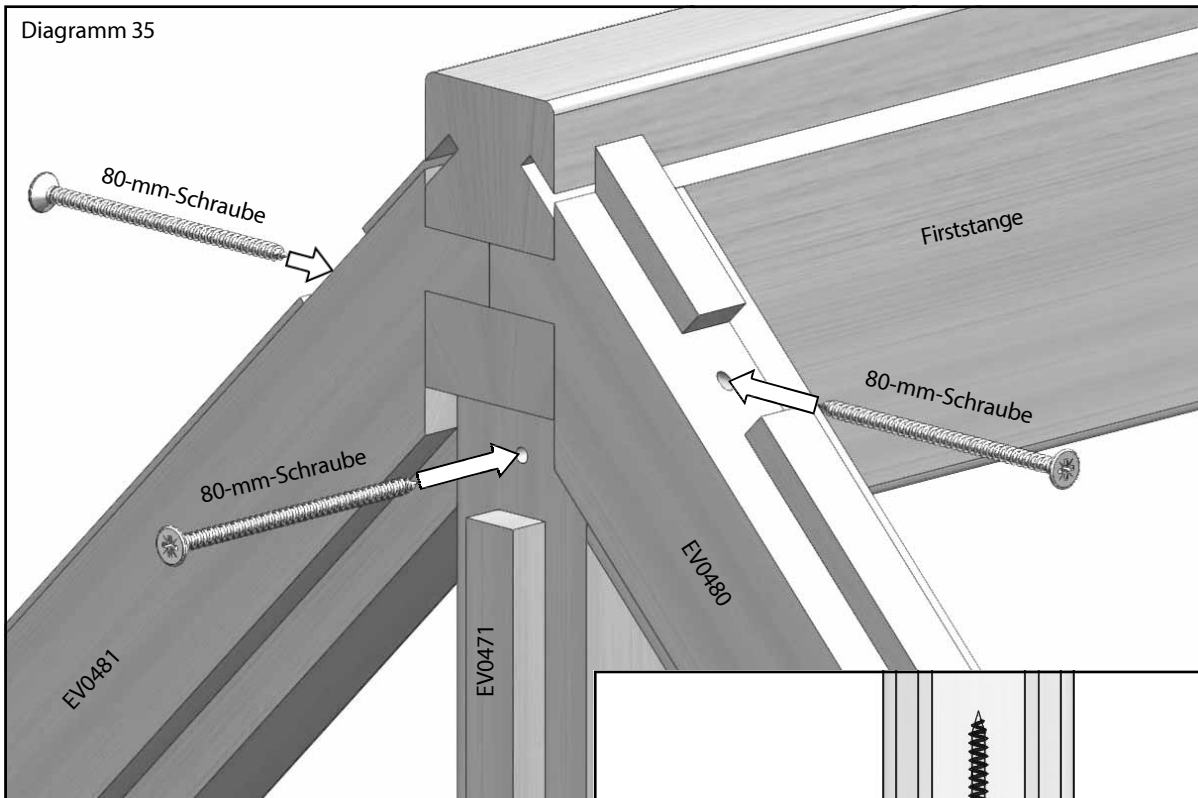

In die mittleren Sprossen sollte ebenfalls ein Vorbohrloch gebohrt werden, und sie sollten mit einer 80-mm-Schraube an der Firstleiste befestigt werden (Diagramm 35).



Diagramm 37



9

Dachkonstruktion

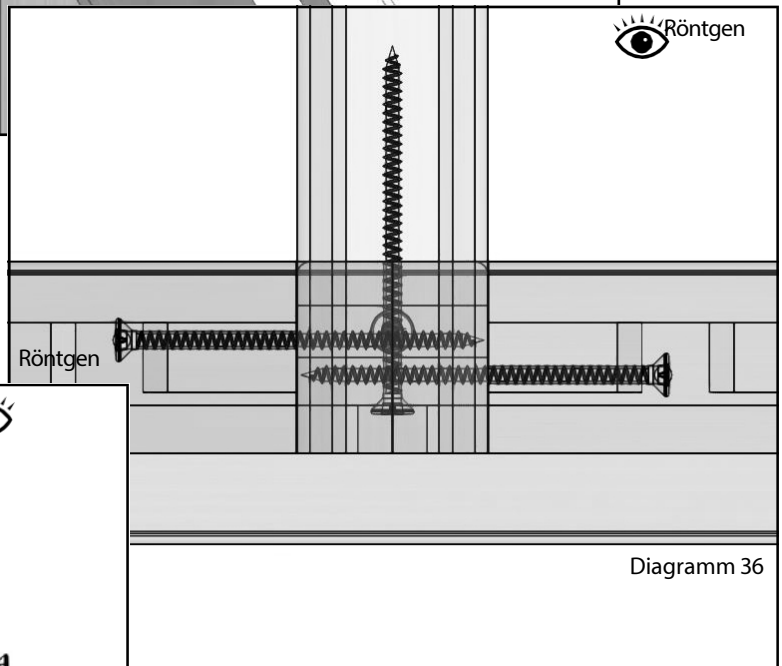
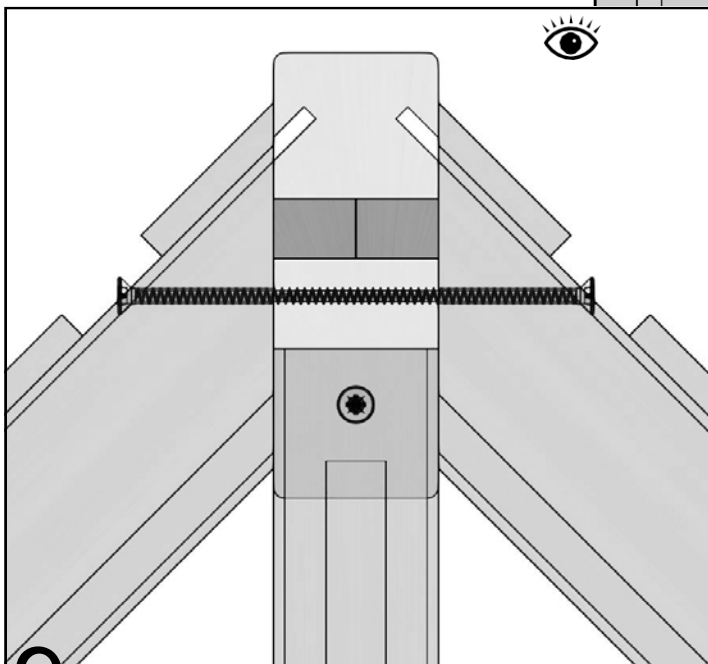
Nachdem der First nun montiert ist, können Sie die Dachbalken anbringen. Führen Sie den Balken zunächst in den First ein; da der Zapfen möglicherweise etwas fest sitzt, ist hier ein leichter Schlag mit einem Holz- oder Gummihammer erforderlich. Sobald dieser richtig sitzt, richten Sie die Unterseite des Balkens an der Aussparung im Traufbalken aus. Auch hier ist möglicherweise etwas Nachhilfe erforderlich, damit er einrastet. Sobald die Leiste an beiden Enden sitzt, bohren Sie oben in die Leiste ein Vorloch, wie in Diagramm 38 gezeigt. Auch dieses Loch sollte wie bei den Dacheckleisten in Diagramm 34 nicht mittig gebohrt werden. Befestigen Sie die Leiste nun mit einer 80-mm-Schraube. Befestigen Sie die Unterseite erst, wenn alle Dachleisten angebracht sind.

Abb. 38

Diagramm 38

Firststange

80-mm-Schraube

EV0476

Extern

Dach						
Teilebezeichnung	Teilenummer	Anzahl				
		4 ft	6 ft	8 ft	10 ft	12 ft
First:						
4 Fuß lang	EV0443	1				
6 Fuß lang	EV0444		1			
8 Fuß lang	EV0445			1		
10 Fuß lang	EV0446				1	
12 Fuß lang	EV0447					1
Dachträger	EV0476	2	4	6	8	10
Traufverstrebung	EV0537M	2	4	6	8	10
Firstverstrebung	EV0538M	1	2	3	4	5

Dachkonstruktion

Wenn alle Dachträger montiert sind, bohren Sie vertikal durch die Dachträger Vorbohrungen; die Position dieser Bohrung entnehmen Sie bitte Diagramm 24 (Seite 21). Stellen Sie sicher, dass die Dachträger fest in der Traufleiste an der Innenseite des Gebäudes sitzen, und befestigen Sie sie mit 100-mm-Schrauben (Diagramm 39).

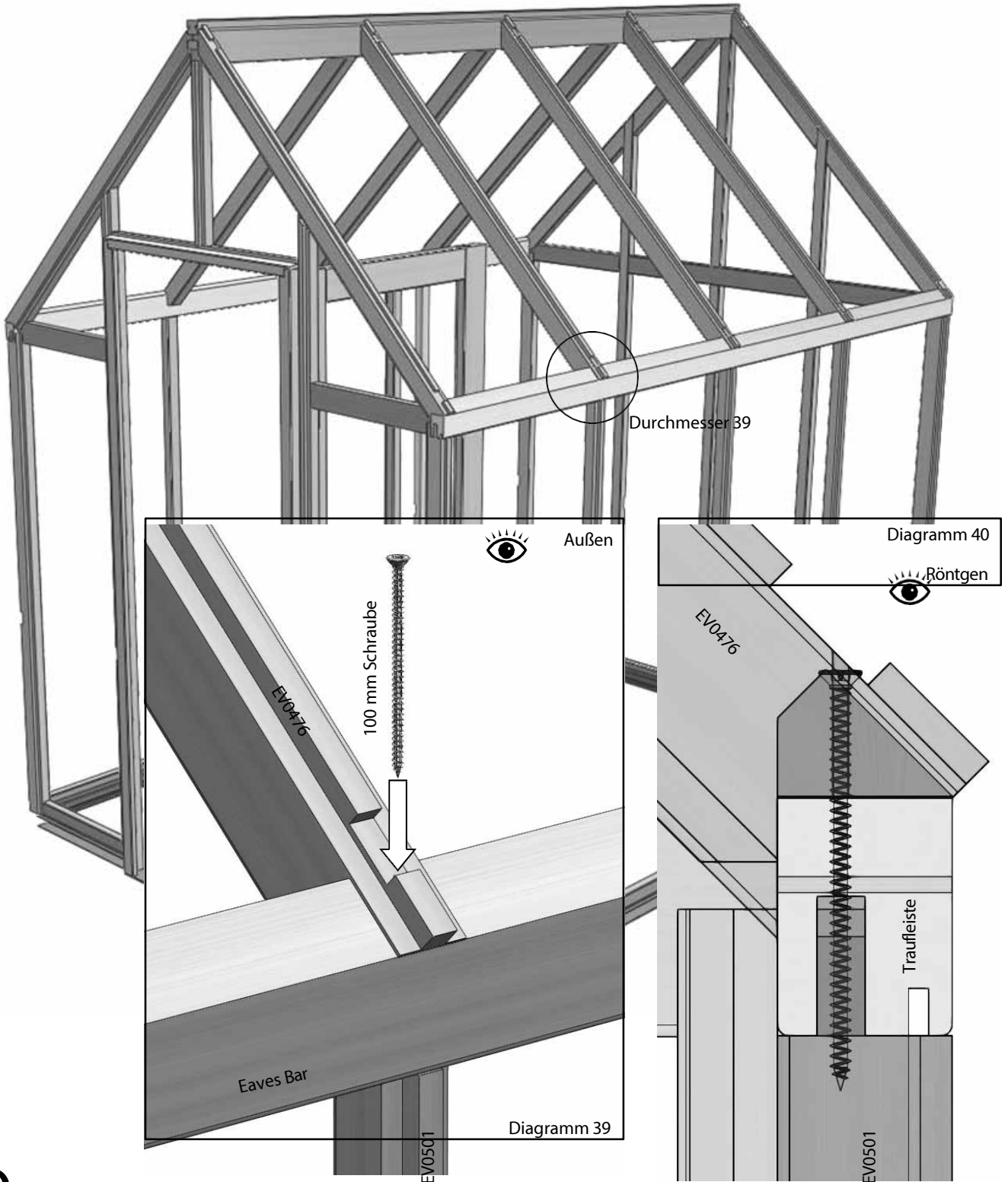

Dachkonstruktion

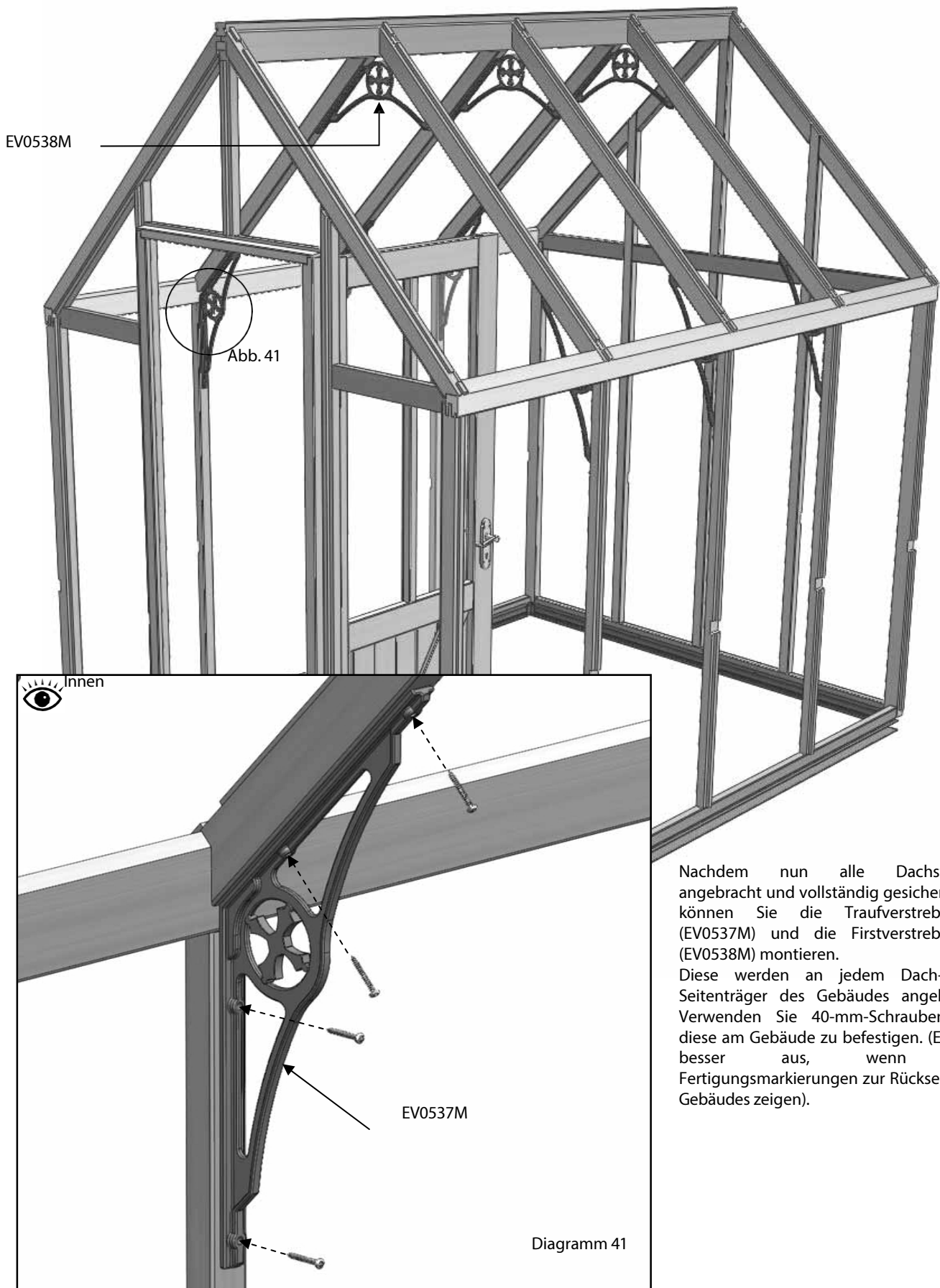

Nachdem nun alle Dachstreben angebracht und vollständig gesichert sind, können Sie die Traufverstreben (EV0537M) und die Firstverstreben (EV0538M) montieren.

Diese werden an jedem Dach- und Seitenträger des Gebäudes angebracht. Verwenden Sie 40-mm-Schrauben, um diese am Gebäude zu befestigen. (Es sieht besser aus, wenn alle Fertigungsmarkierungen zur Rückseite des Gebäudes zeigen).

Einbau von Halbpensio



Abb. 42

Sobald der Gewächshausrahmen aufgestellt und am Aluminiumsockel befestigt ist, können Sie die **Mittelschienen** montieren, beginnend an den Seiten.

4 Fuß lang			
Teilebezeichnung	Teilenummer	Größe (mm)	Anzahl
Vorderrad rechts	EV0424	576	1
Vorderrad links	EV0425	576	1
Hinten	EV0432	1959	1
Seite	EV0436	1304	2

6 ft lang			
Teilebezeichnung	Teilenummer	Größe (mm)	Anzahl
Vorderrad rechts	EV0424	576	1
Vorderrad links	EV0425	576	1
Hinten	EV0432	1959	1
Seite	EV0437	1934	2
10 Fuß lang			
Bezeichnung	Teilenummer	Größe (mm)	Anzahl
Vorderrad rechts	EV0424	576	1
Vorderrad links	EV0425	576	1
Hinten	EV0432	1959	1
Seite	EV0439	3194	2

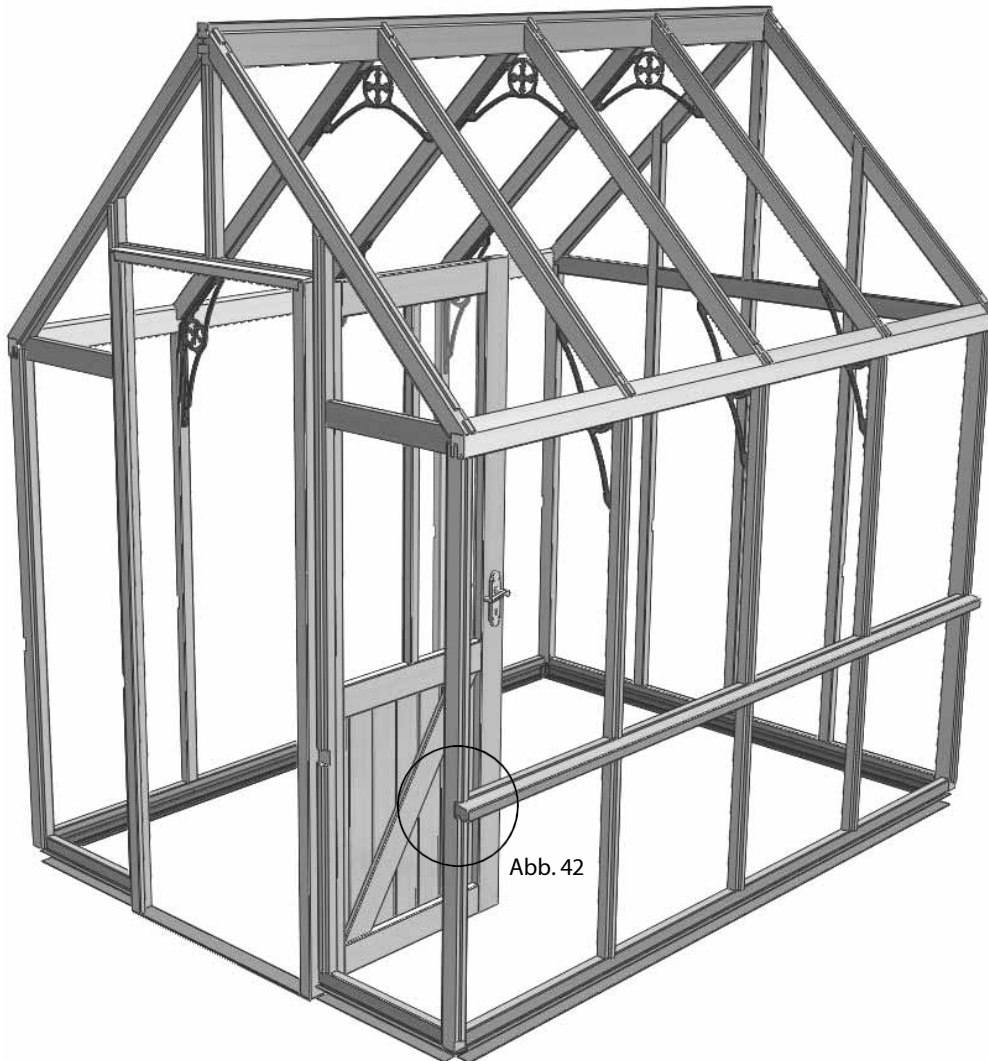
Beispiel für einen 8 Fuß langen „ "			
Teilebezeichnung	Teilenummer	Größe (mm)	Anzahl
Vorderrad rechts	EV0424	576	1
Vorderrad links	EV0425	576	1
Hinten	EV0432	1959	1
Seite	EV0438	2564	2
12 Fuß lang			
Teilebezeichnung	Teilenummer	Größe (mm)	Anzahl
Vorderrad rechts	EV0424	576	1
Vorn links	EV0425	576	1
Hinten	EV0432	1959	1
Seite	EV0440	3824	2

Einbau von Halbpensio

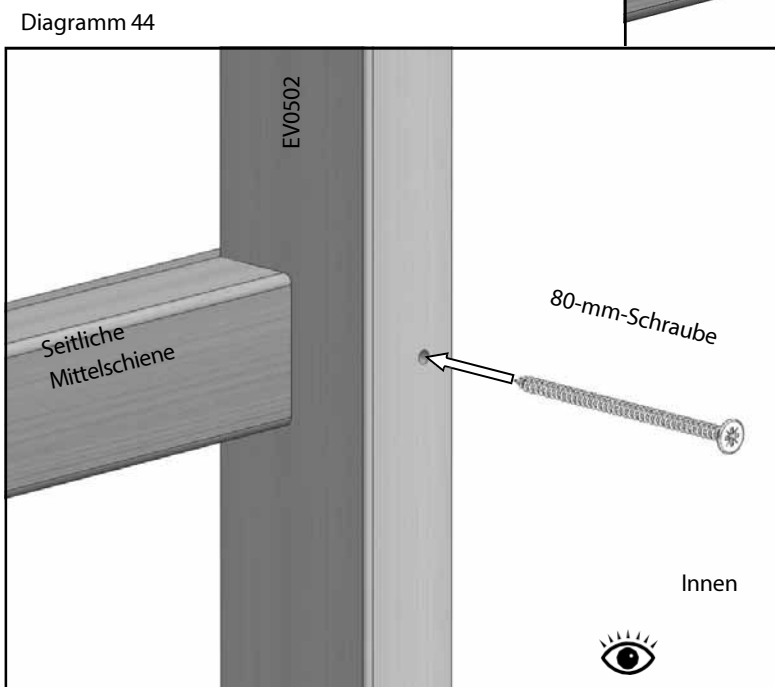
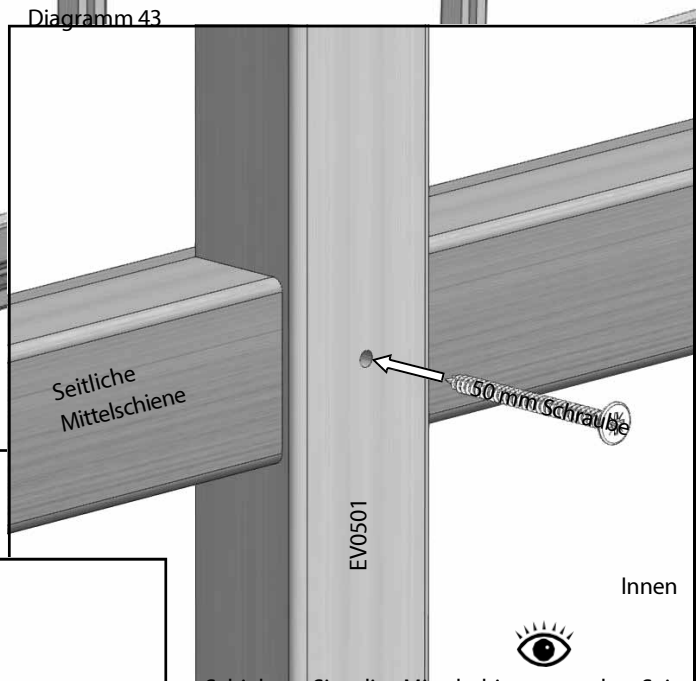
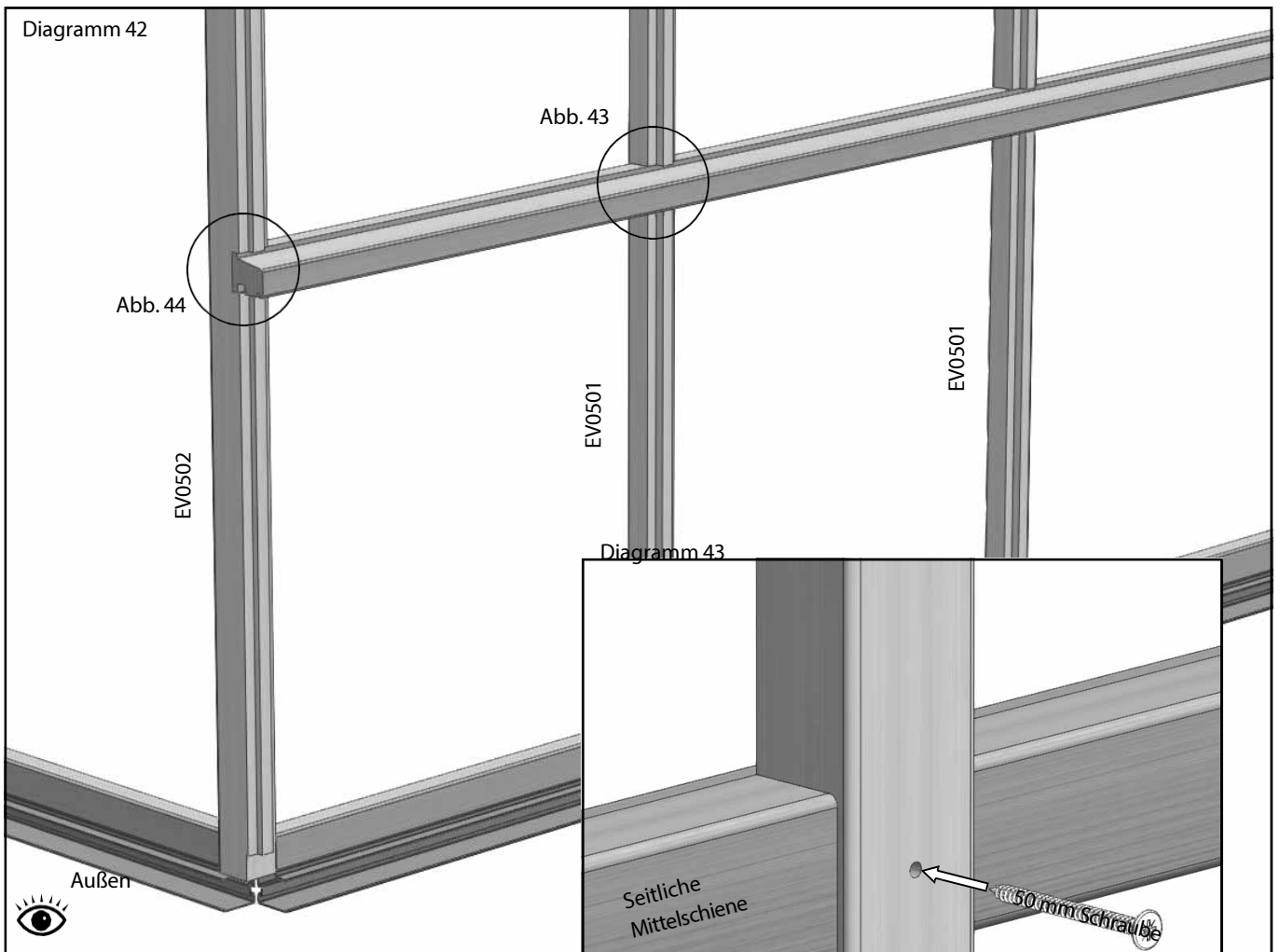

Schieben Sie die Mittelschiene an der Seite des Gewächshauses ein. Bohren Sie von der Innenseite des Gebäudes aus Vorbohrungen in die Seitenschiene und befestigen Sie diese mit 50-mm-Schrauben. Bohren Sie anschließend Vorbohrungen in die Eckstangen und befestigen Sie diese mit 80-mm-Schrauben. Führen Sie diese Arbeiten an beiden Seiten durch, bevor Sie die Giebelmittelschienen anbringen.

Einbau von Halbpensio

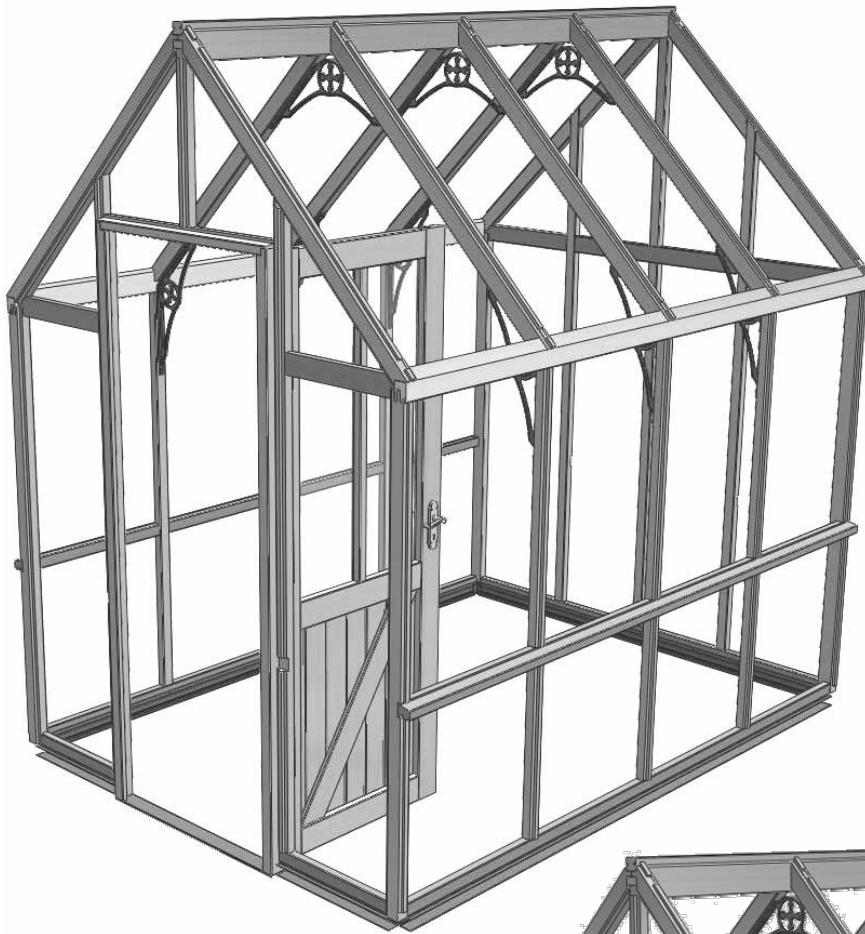

Befestigen Sie nun die Mittelschienen an den Giebeln. Stecken Sie sie wieder ein, bohren Sie Löcher und befestigen Sie sie mit 50-mm-Schrauben durch die Giebelstangen und die Eckleiste.

Stellen Sie sicher, dass die beiden Mittelschienen an der Außenseite gut ausgerichtet sind, bevor Sie sie an der Eckleiste befestigen.

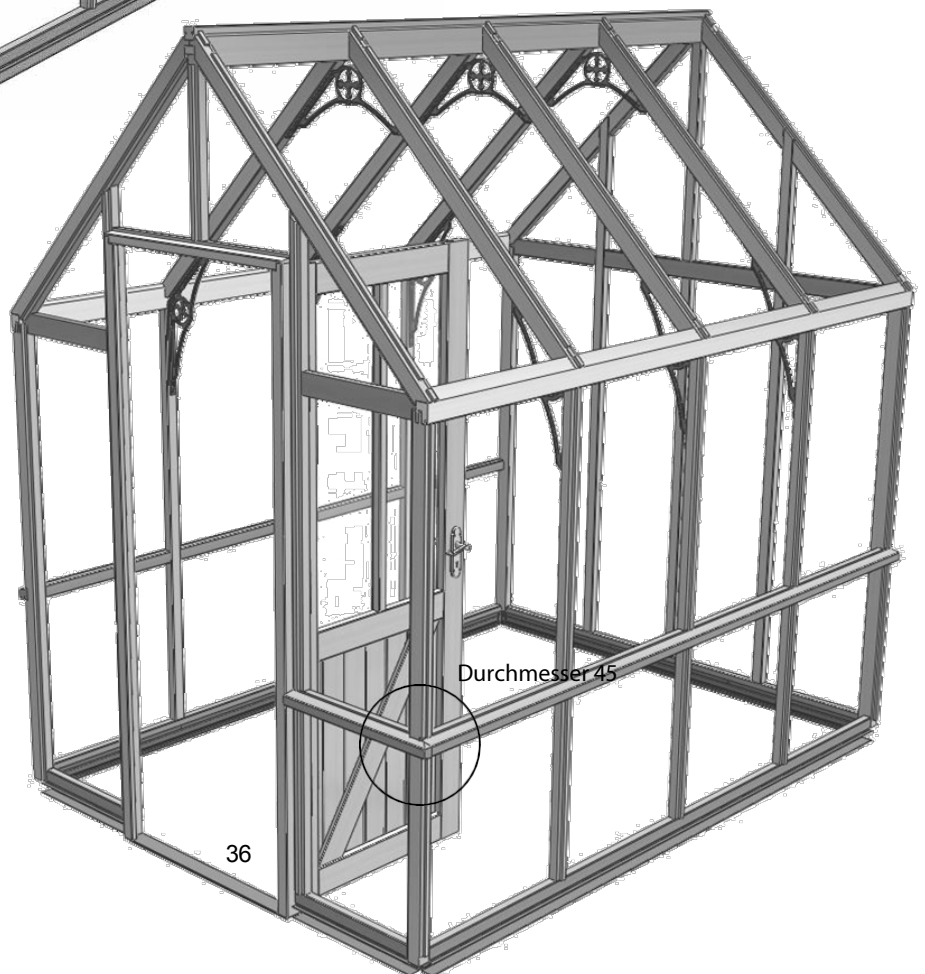

10

36

Einbau von Halbpensio

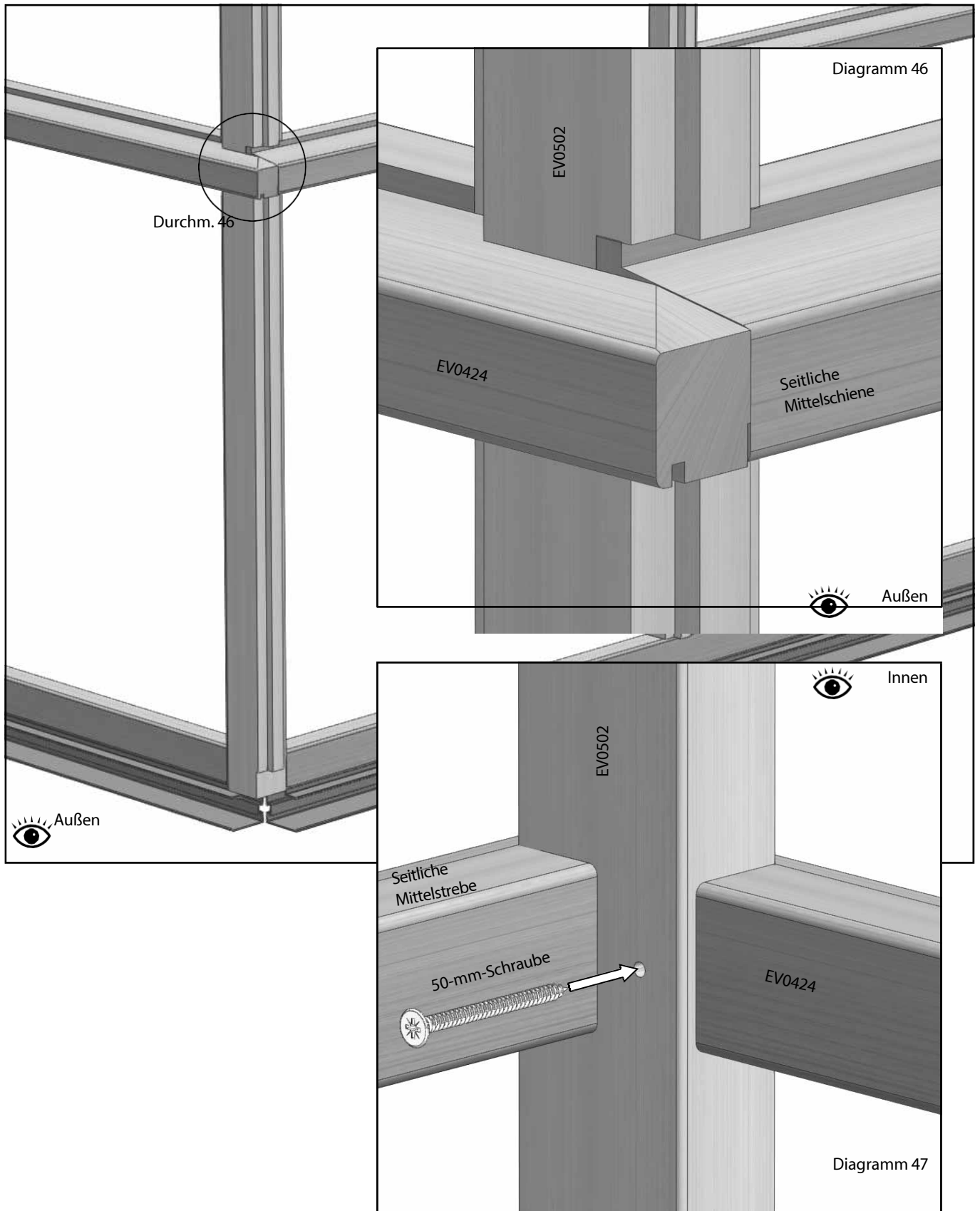

Einbau von Halbpensio

Sie können nun die Paneele am Gewächshausrahmen anbringen. Beginnen Sie mit dem ersten Paneel an der Seite des Gebäudes und arbeiten Sie sich rundherum vor. Die Zedernholzverkleidung wird mit 40-mm-Schrauben befestigt. Beenden Sie beide Seiten, bevor Sie mit den Giebelenden beginnen.

Halbverkleidungsplatten						
Teilebezeichnung	Teilenummer	4 ft lang	6 ft lang	8 Fuß lang	10 Fuß lang	12 Fuß lang
Seitenwand	EV0550	4	6	8	10	12
Giebelverkleidung	EV0551	2	2	2	2	2
Giebelverkleidung 6	EV0552	4	4	4	4	4
Verschluss	EV0598	12	13	15	17	19
Eckabdeckung	EV0599	4	4	4	4	4

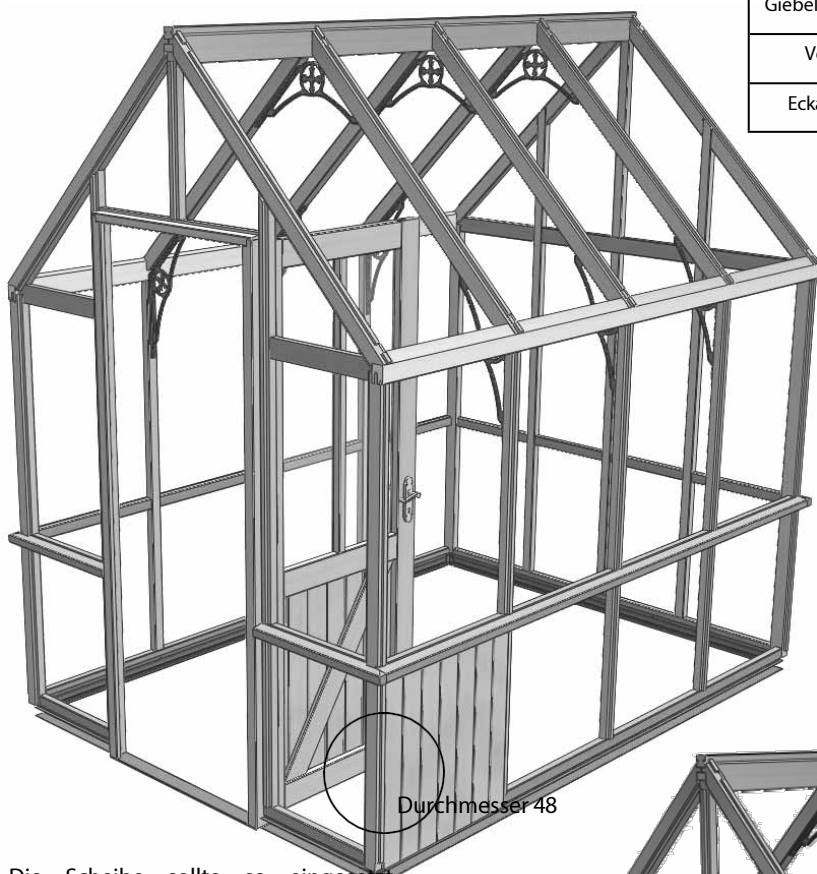

Die Scheibe sollte so eingesetzt werden, dass die Leiste, die einem Ende am nächsten liegt, oben ist. Führen Sie die Oberkante in die Mittelschiene ein und drücken Sie die Unterseite hinein, bis sie am Bodenprofil auf der Innenseite einrastet. Die Scheibe sollte bündig in der Falz der Glasleiste sitzen.

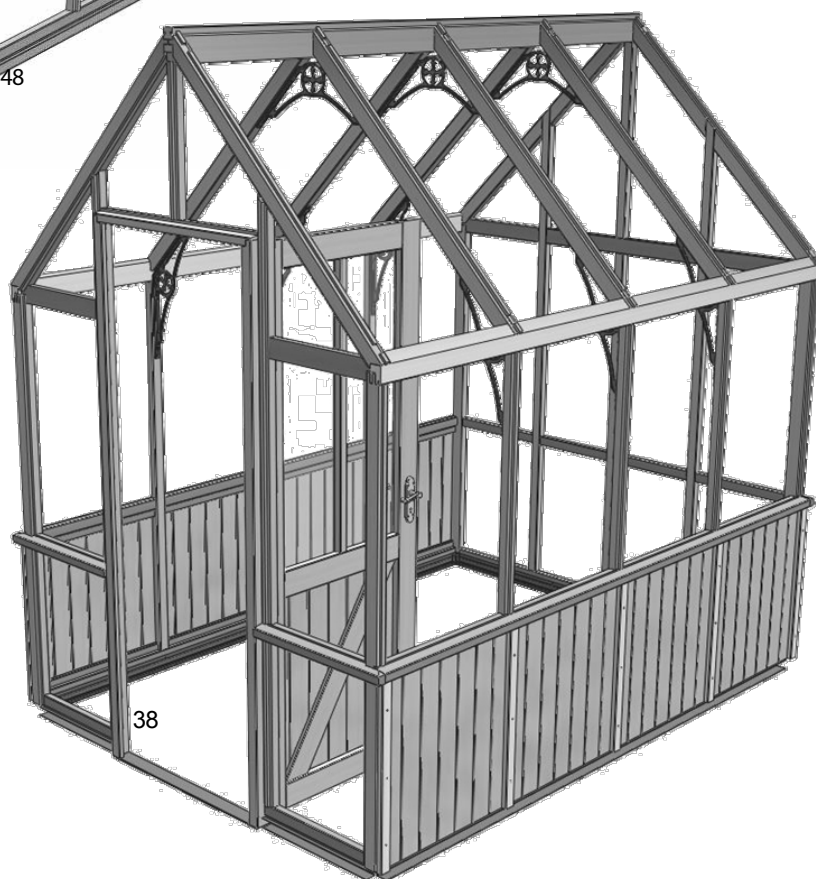

Einbau von Halbpensio

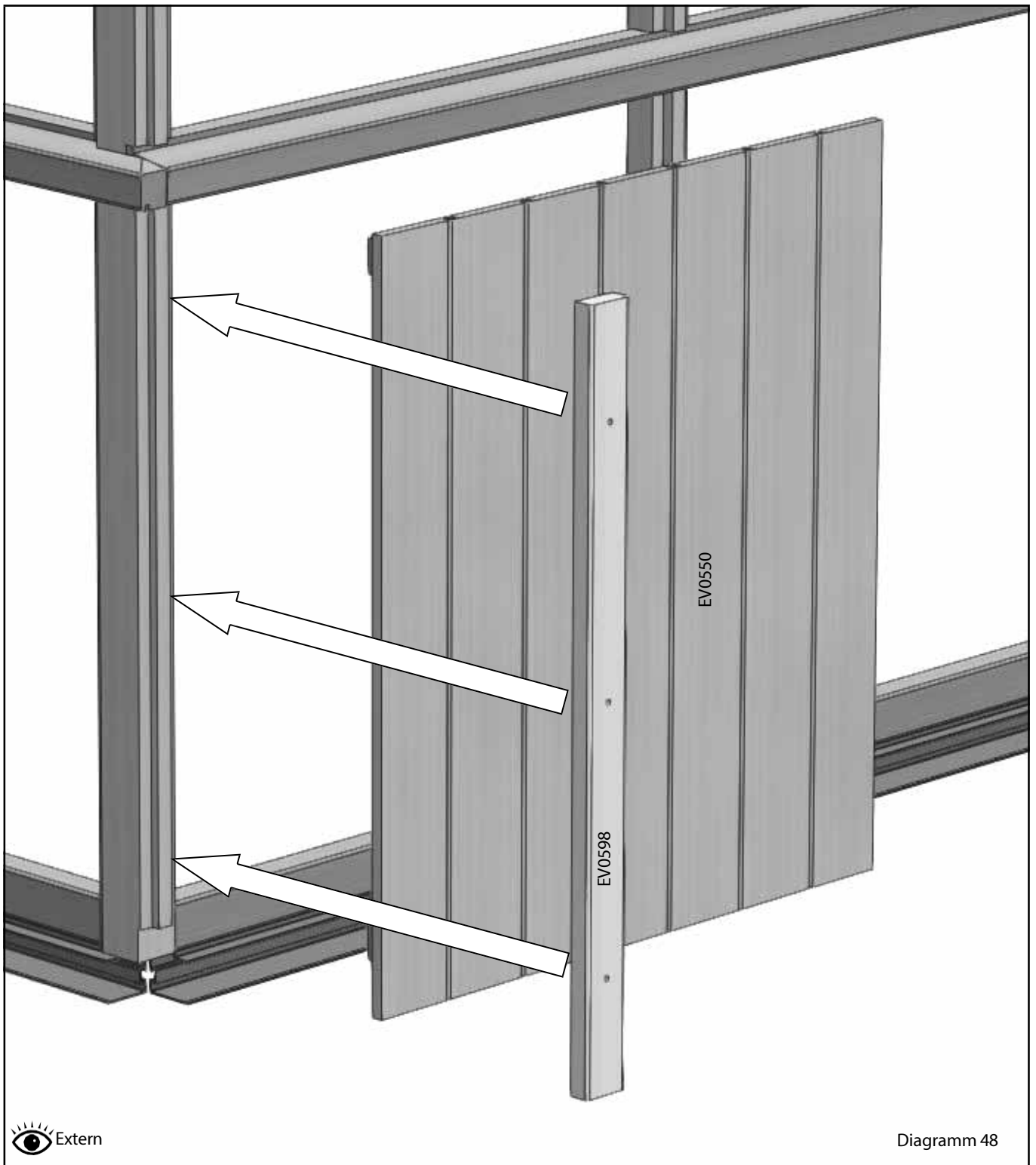

Einbau von Halbpensio



Abb. 49

Die Abdeckungen sind für alle Paneele identisch, mit Ausnahme der Eckabdeckung für die Giebelenden. Diese ist breiter, um die Lücke abzudecken, die durch die Standardabdeckung an der Seite des Gebäudes entsteht. Sie sollte bis zu dieser Abdeckung, jedoch nicht darüber hinaus angebracht werden (Diagramm 50).

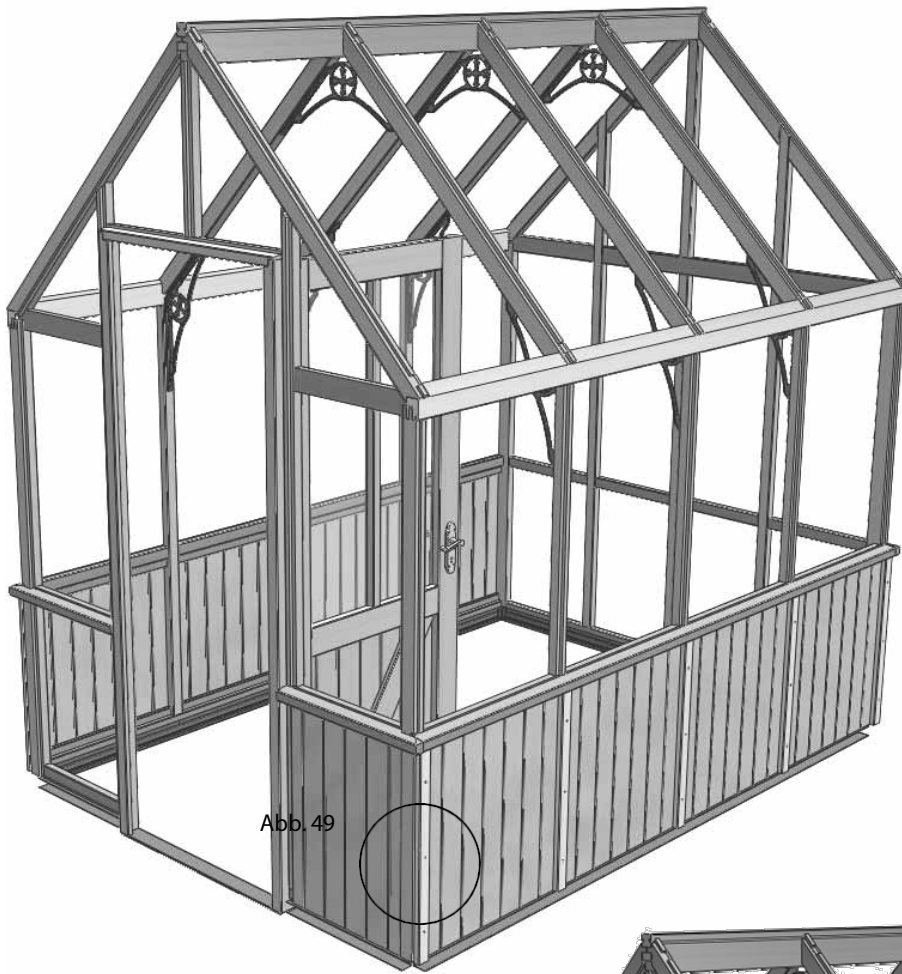
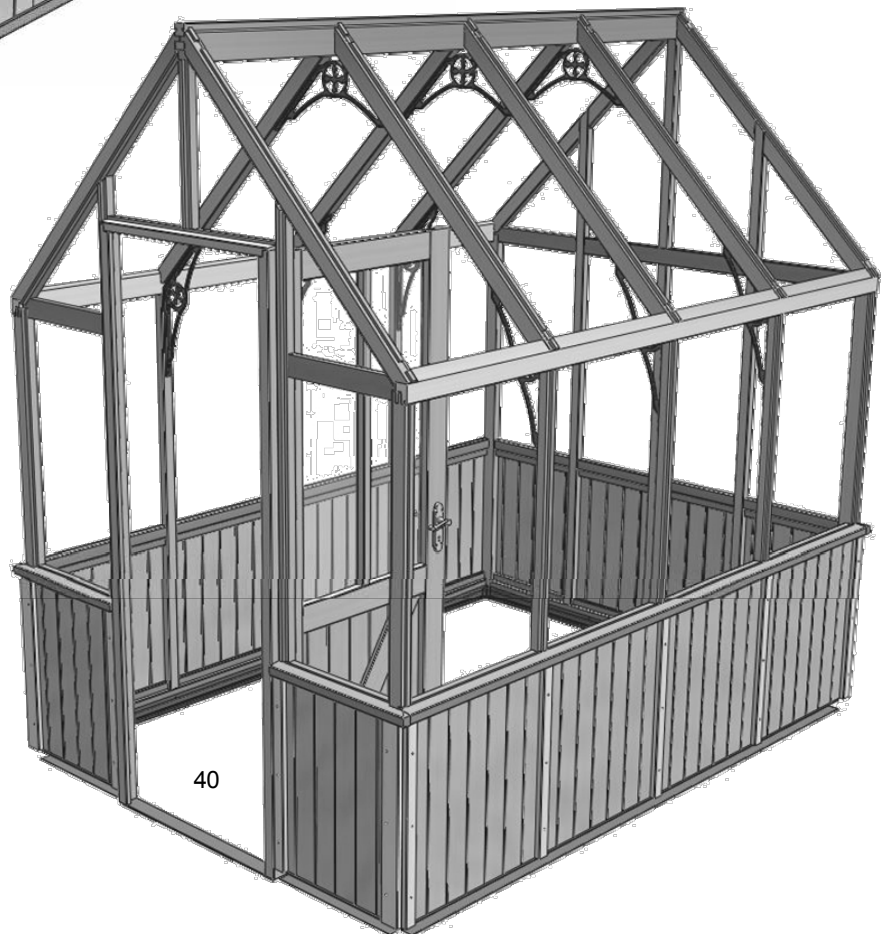

40

Einbau von Halbpensio

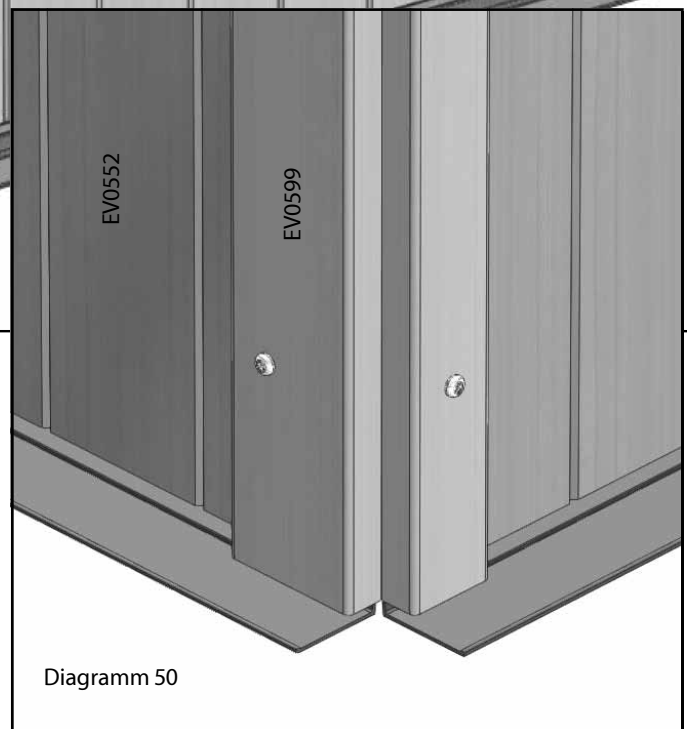
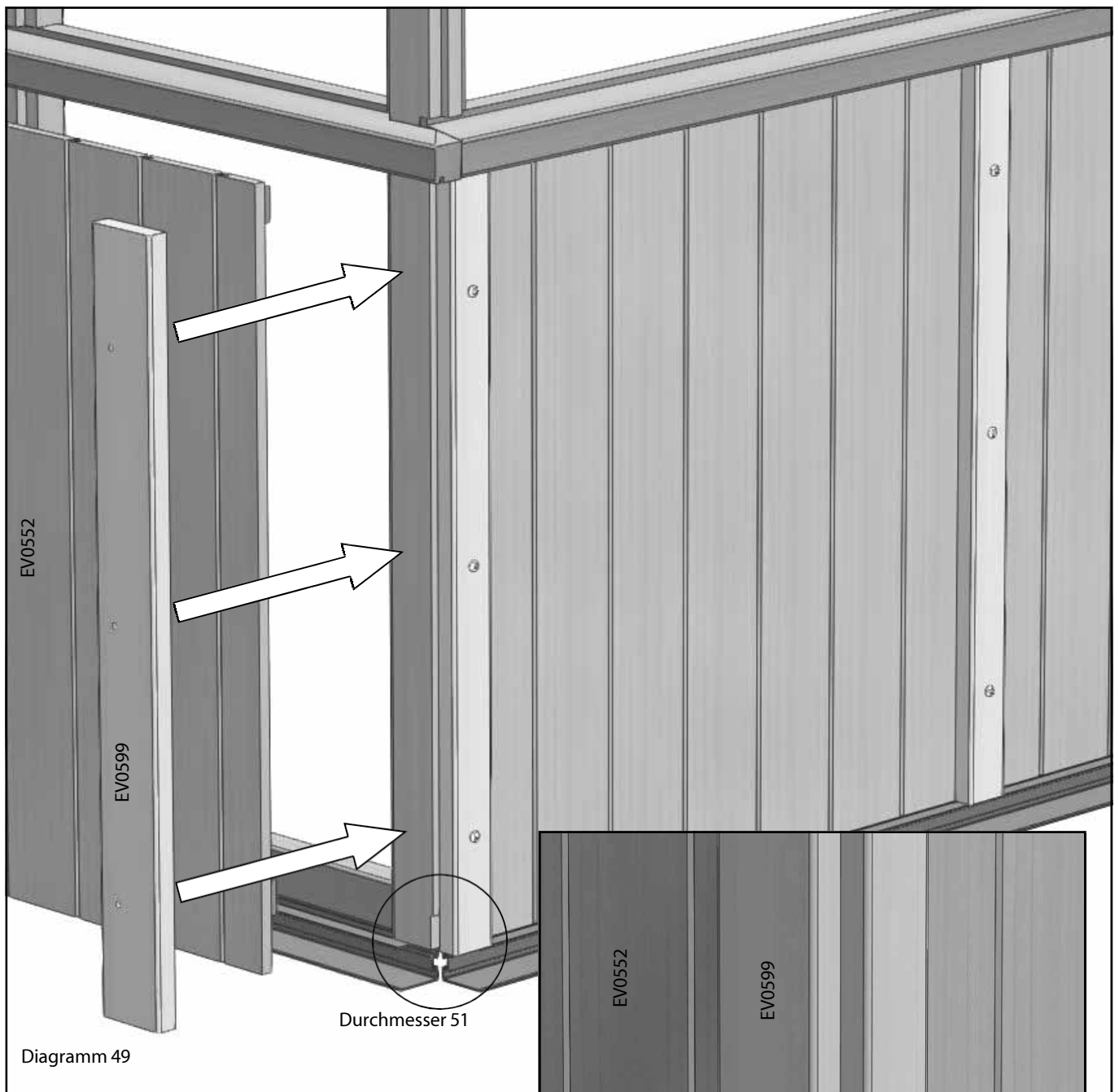

Montage der Lamelle

Um mit dem Bau Ihrer Lamellenblende zu beginnen, müssen Sie zunächst die Seitenwände zusammenbauen. Verbinden Sie die beiden Seitenteile wie hier gezeigt mit den beiden Einsätzen.

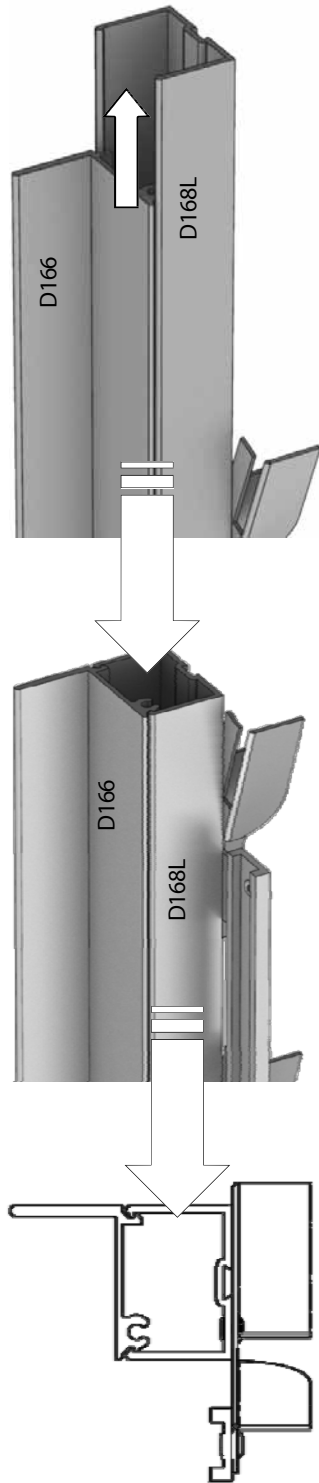

Alle Glashalter vor dem Verglasen festklemmen

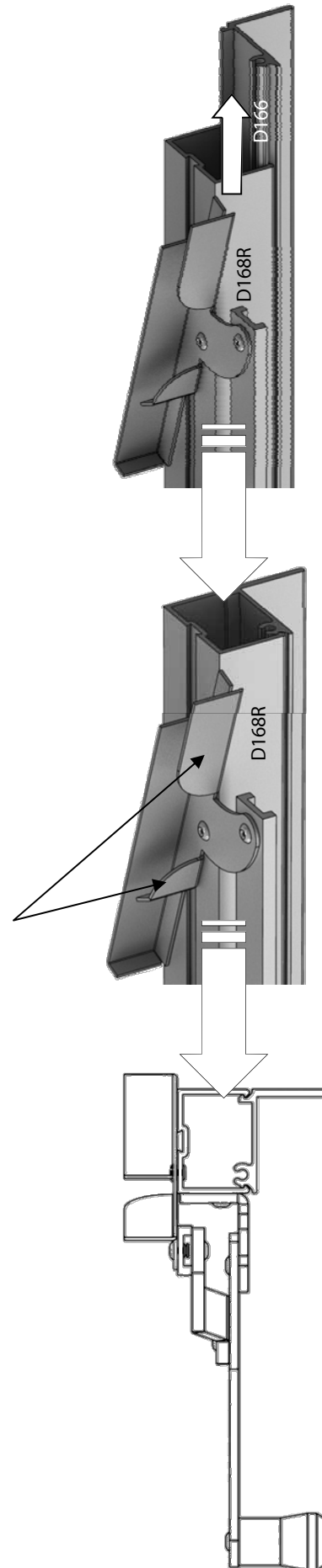

Montage der Lamellen

EV0325 – Lamellensatz			
Teilebezeichnung	Teilenummer	Größe (mm)	Anzahl
Lüftungsgitter oben/unten	D165	612	2
Lamelleneinsatz seitlich	D166	552	2
Louvre-Seite	D168L	552	1
Lamellenseite (Griff)	D168R	552	1
Montageschraube	FS6013	12	4
Lamellenglas	D729TG	100 x 525	6

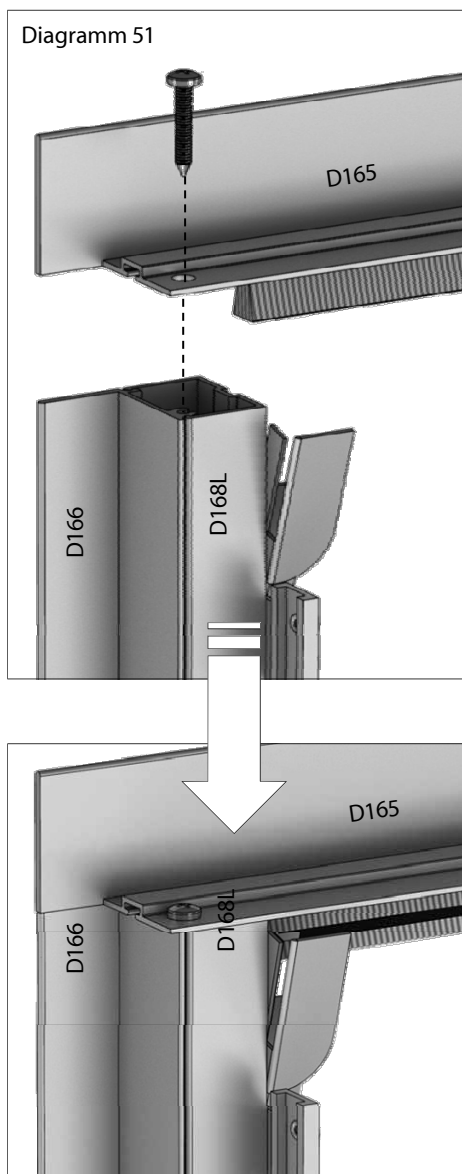
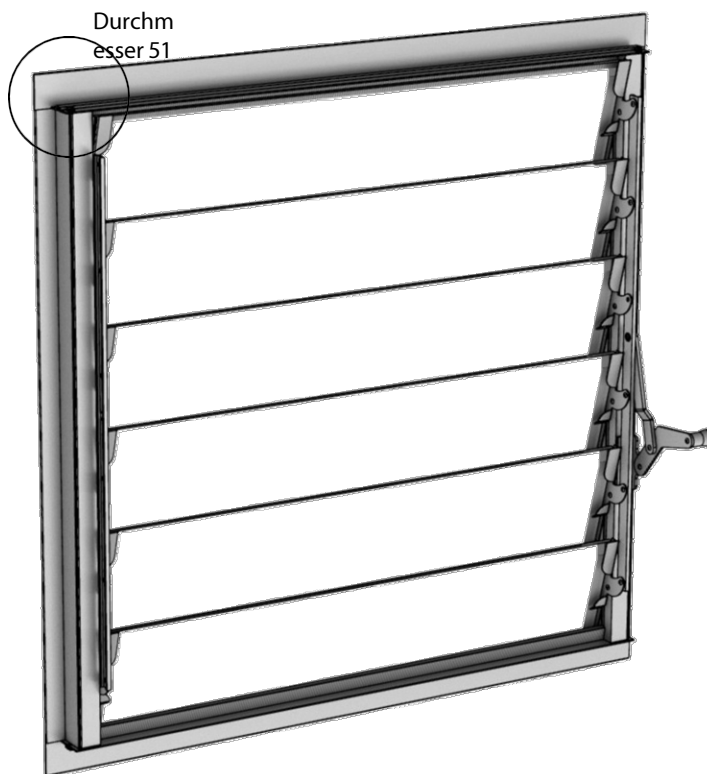

Nachdem Sie die Seitenwände montiert haben, schneiden Sie die Gummidichtung bündig mit den Enden ab. Befestigen Sie den oberen und unteren Teil der Lamellen mit den 12-mm-Montageschrauben an jedem Ende. Diese rasten in einen Schraubkanal in den Seitenteilen ein. Achten Sie darauf, die Glashalterungen festzudrücken, da dies dazu beiträgt, das Glas sicher zu fixieren, wenn es eingesetzt ist. Das Glas für die Lamellen finden Sie in der Verpackung mit den Lamellen. Sie können es jetzt einbauen, aber es ist einfacher, dies zu tun, wenn sich die Lamellen bereits im Rahmen des Gewächshauses befinden.

Verglasung *Standard-Zedernholzverkleidung oder die hochwertige Aluminiumverkleidung?*

9

Wenn Sie die Aluminiumabdeckung haben, müssen Sie die Verglasungsdichtung in die Nuten auf der Rückseite der Abdeckung schieben. Schneiden Sie sie mit einem Cuttermesser oder einer Schere auf die richtige Länge zu; am besten verwenden Sie pro Seite eine ganze Länge.

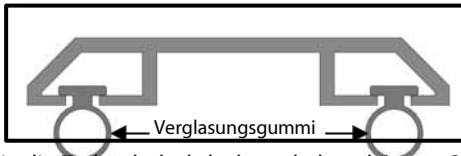

Wenn Sie die Zedernholzabdeckung haben, können Sie jeden Streifen vorab mit den 25-mm-Schrauben befestigen. Bevor Sie jede Scheibe einbauen, müssen Sie außerdem eine dünne Silikonraupe auf jeden Glasleist auftragen (nicht mehr als 5 mm sind erforderlich).

Alle Abdeckleisten sind bereits auf Länge zugeschnitten, sortieren Sie sie also so, dass Sie die Leisten rund um das Gebäude in Ihrer Reichweite platzieren. Beginnen Sie mit der Verglasung des ersten Seitenabschnitts. Stellen Sie sicher, dass Sie das erste Stück der Abdeckleiste griffbereit haben.

Glasgröße	64	66	68	610	612
A	4				
B	2				
C	2				
457x916	4				
610x916	3	5	6	8	10
610 x 153	2	2	4	4	4
525x100	6	6	12	12	12
610x610	1	1	2	3	4
610 x 1345	3	5	6	7	8
610x726	1	1	2	3	4
284 x 1050	2				
405x916	2				

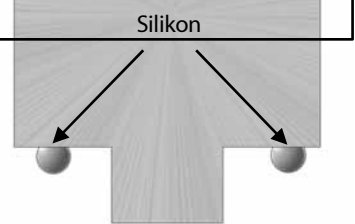

Hinweis: Die Abmessungen der Abdeckleisten finden Sie am Ende dieses Buches. Orientieren Sie sich an den Längenangaben, um die einzelnen Teile zu identifizieren.

Hinweis: Bevor Sie mit der Verglasung beginnen, überprüfen Sie die Rechtwinkligkeit des Gewächshauses; die Montage einer Dachscheibe mit Unterlüftung gibt oft mehr Aufschluss als eine Wasserwaage.

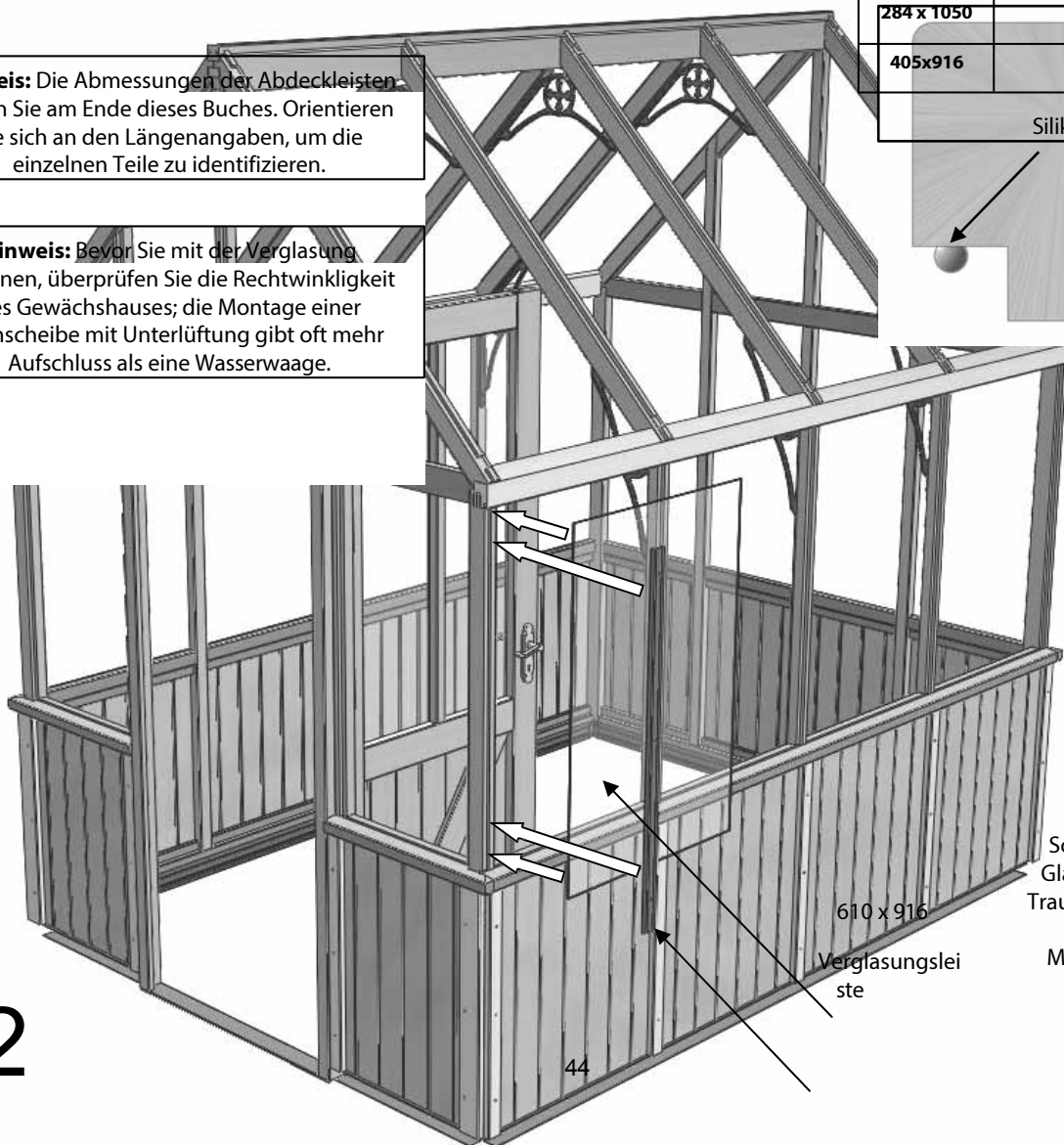

Schieben Sie das Glas in die Nut der Traufleiste und legen Sie es auf die Mittelschiene aus Zedernholz.

610 x 916
Verglasungsleiste

12

44

Verglasun

5

Hinweis: Alle Kanäle in der Aluminiumabdeckung sollten mit Gummi ausgekleidet sein, auch wenn sie auf das Holz aufgesetzt werden.

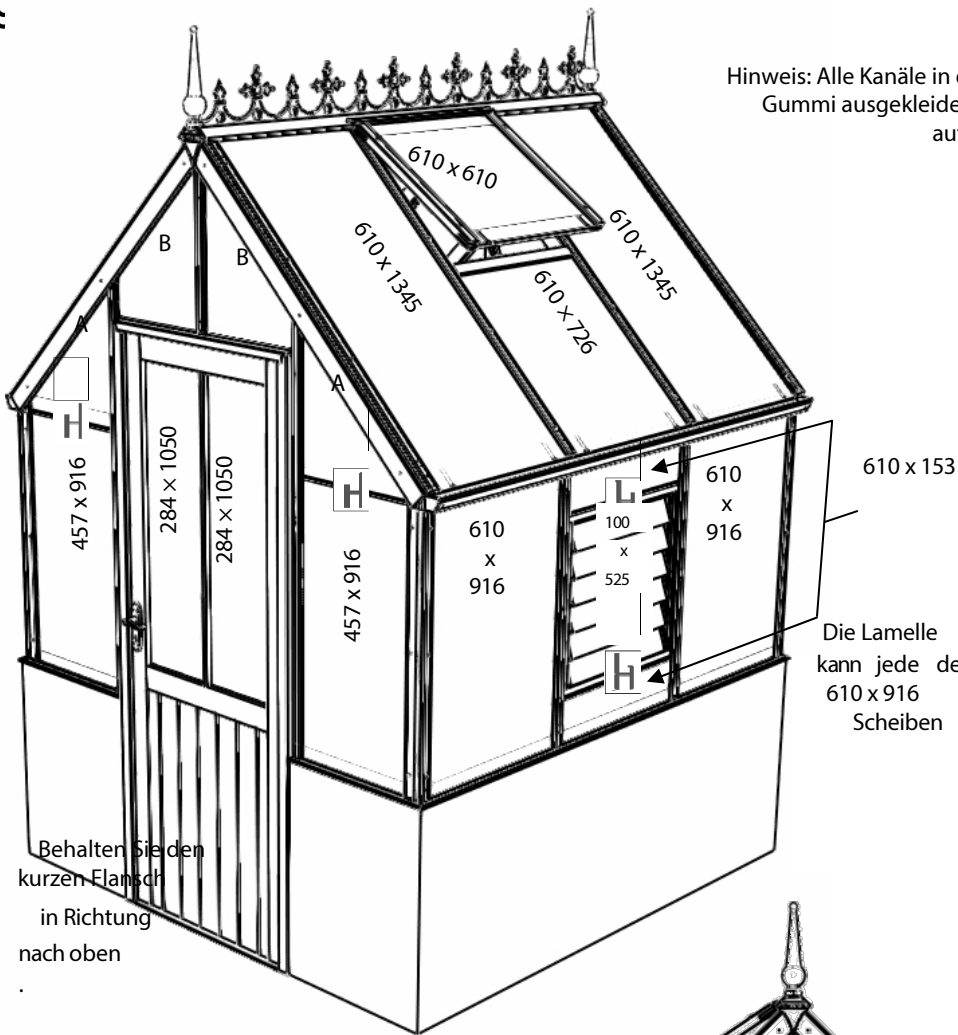

Behalten Sie den kurzen Flansch in Richtung nach oben

Die Lamelle kann jede der 610×916 Scheiben

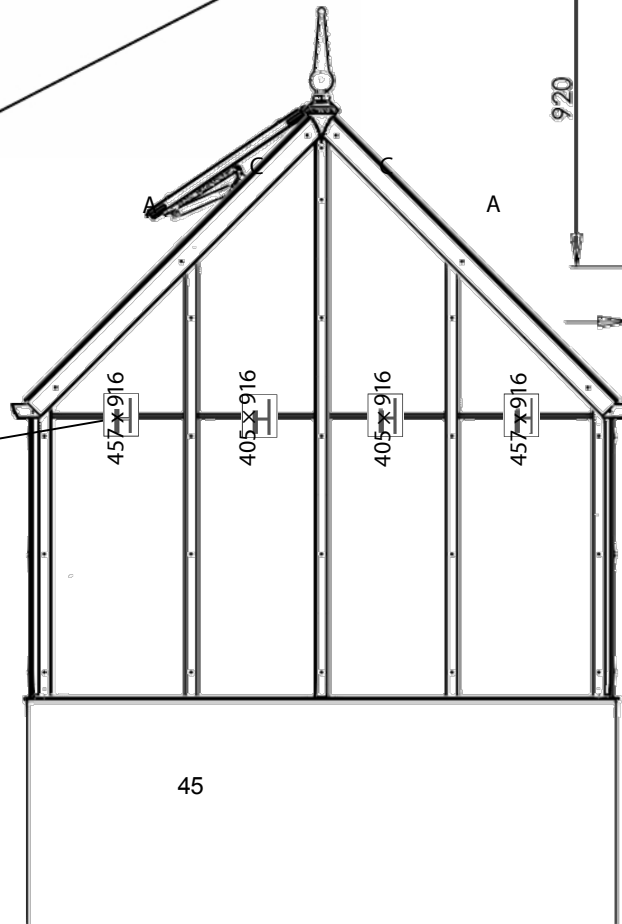
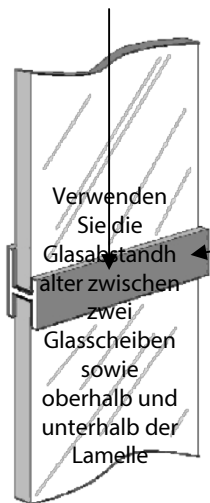
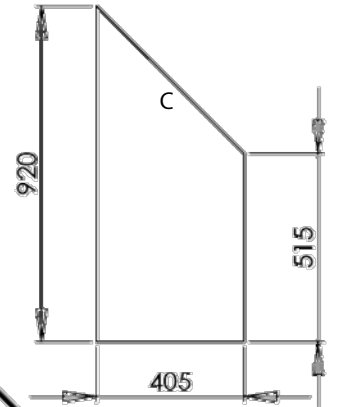
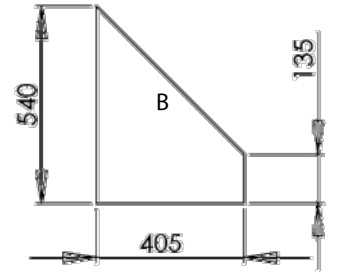
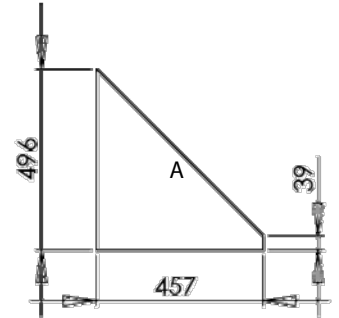

Verglasun

g

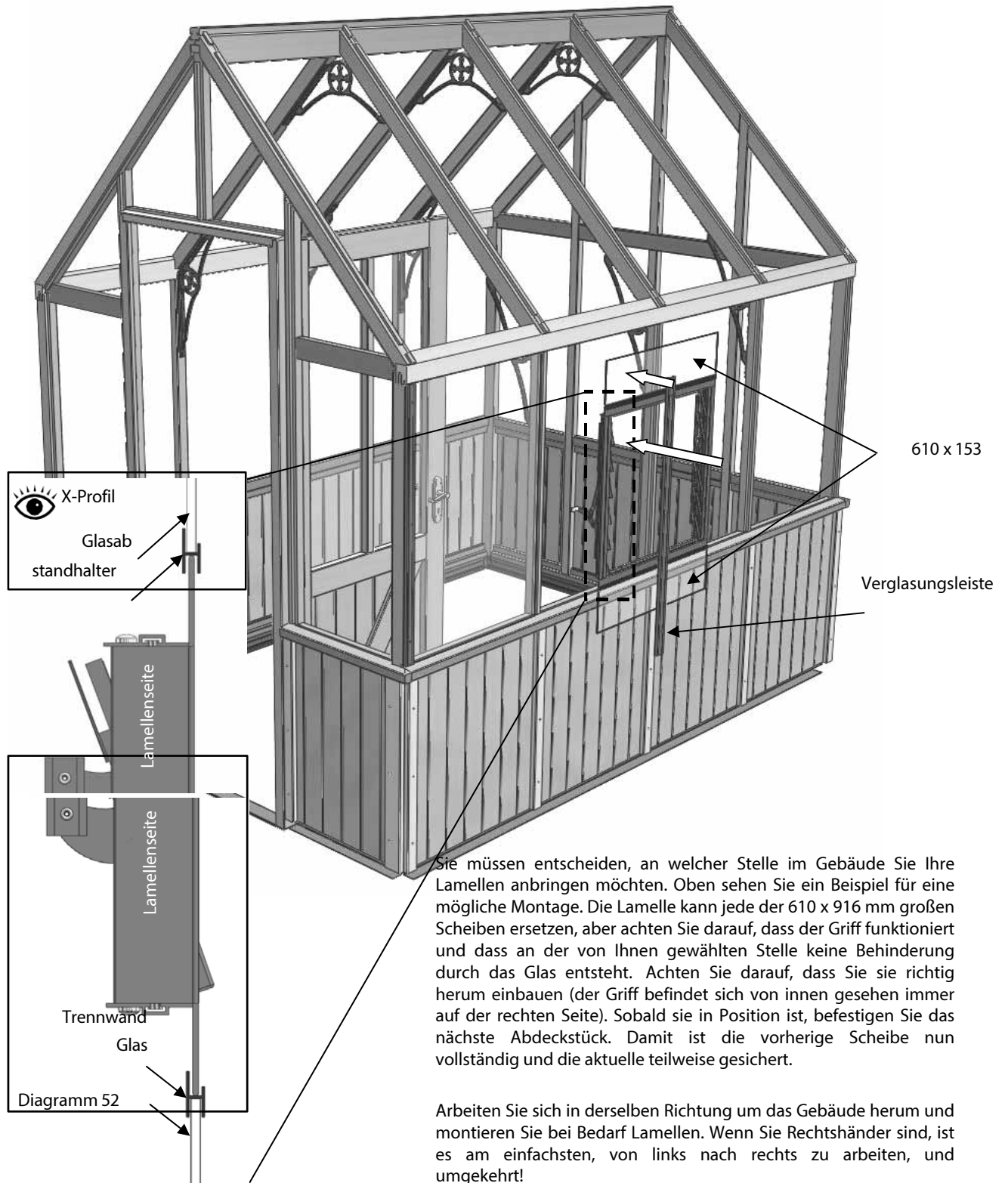

Sie müssen entscheiden, an welcher Stelle im Gebäude Sie Ihre Lamellen anbringen möchten. Oben sehen Sie ein Beispiel für eine mögliche Montage. Die Lamelle kann jede der 610 x 916 mm großen Scheiben ersetzen, aber achten Sie darauf, dass der Griff funktioniert und dass an der von Ihnen gewählten Stelle keine Behinderung durch das Glas entsteht. Achten Sie darauf, dass Sie sie richtig herum einbauen (der Griff befindet sich von innen gesehen immer auf der rechten Seite). Sobald sie in Position ist, befestigen Sie das nächste Abdeckstück. Damit ist die vorherige Scheibe nun vollständig und die aktuelle teilweise gesichert.

Arbeiten Sie sich in derselben Richtung um das Gebäude herum und montieren Sie bei Bedarf Lamellen. Wenn Sie Rechtshänder sind, ist es am einfachsten, von links nach rechts zu arbeiten, und umgekehrt!

12

Verglasung

9

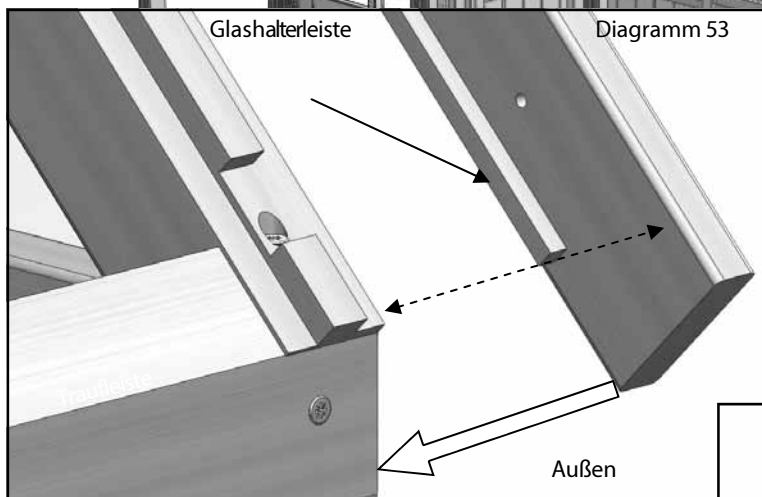
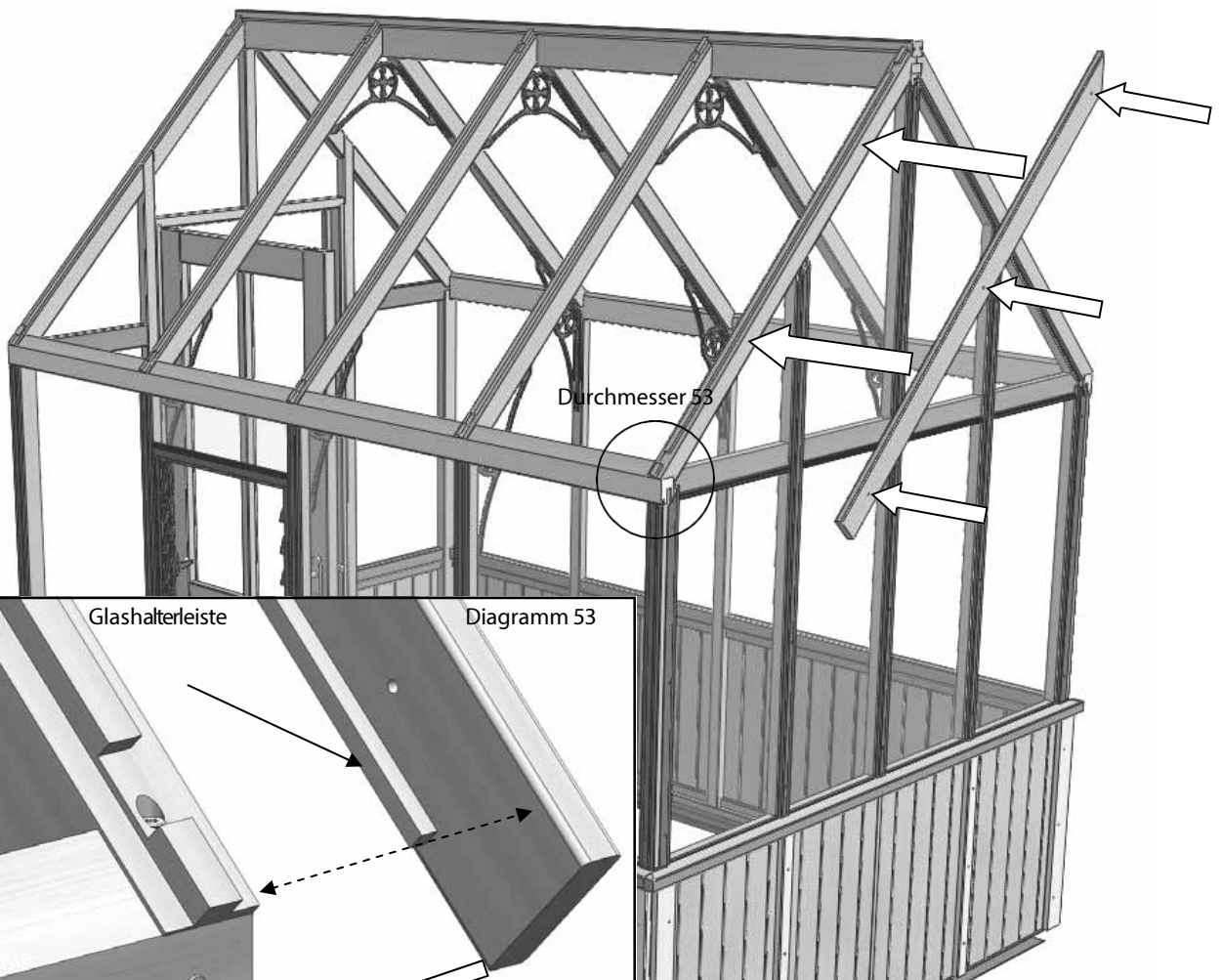

Montieren Sie die hintere Glasscheibe auf die gleiche Weise wie die Seitenscheiben; der einzige Unterschied besteht darin, dass Sie die geformten Scheiben mithilfe der Glasabstandhalter übereinander stapeln müssen. Stellen Sie sicher, dass Sie alle Glasscheiben griffbereit haben, wenn Sie diesen Abschnitt verglasen. Es ist auch ratsam, eine zusätzliche Person zu haben, die die Glasscheibe festhält, während Sie die nächste Glasscheibe einpassen. Achten Sie stets darauf, dass die Verglasungsleiste bündig mit der Aluminiumbasis und der Unterseite der Glasscheibe abschließt.

Sobald die vertikale Abdeckung angebracht ist, können Sie die Dach-Eckverkleidungsstreifen montieren. Diese sind seitengebunden, da bereits Glasleisten daran befestigt sind, um die geformten Scheiben entlang der Oberkante zu sichern. Achten Sie darauf, dass Sie die richtige Variante verwenden.

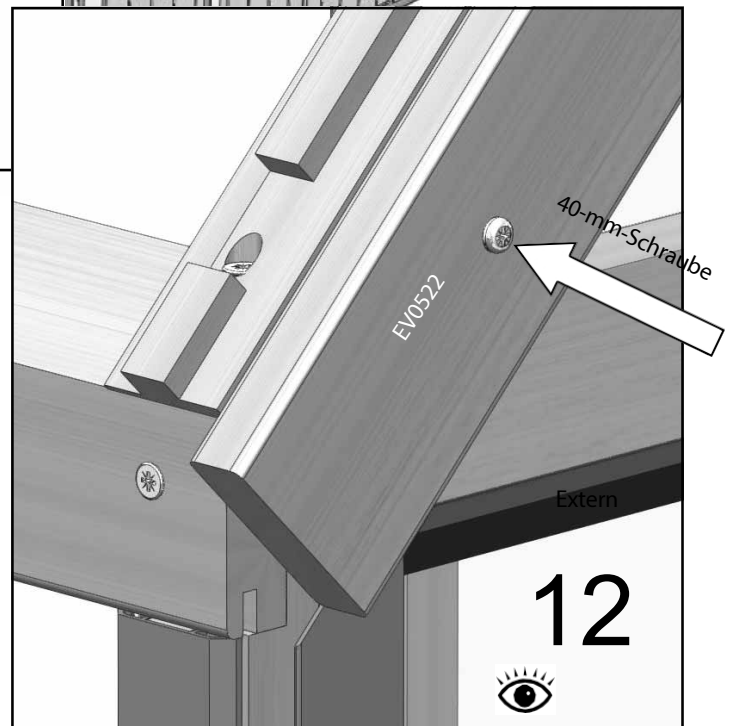

Lasieren



Verglasen Sie die verbleibenden Seitenteile wie zuvor. Wenn Sie an der Vorderseite angelangt sind, verglasten Sie diese wie die Rückseite.

Sobald alle Abdeckleisten an den Dachecken angebracht sind, tragen Sie eine Silikonraupe entlang der gesamten Fuge zwischen den Leisten und den Dacheckstreben auf (Diagramm 54).

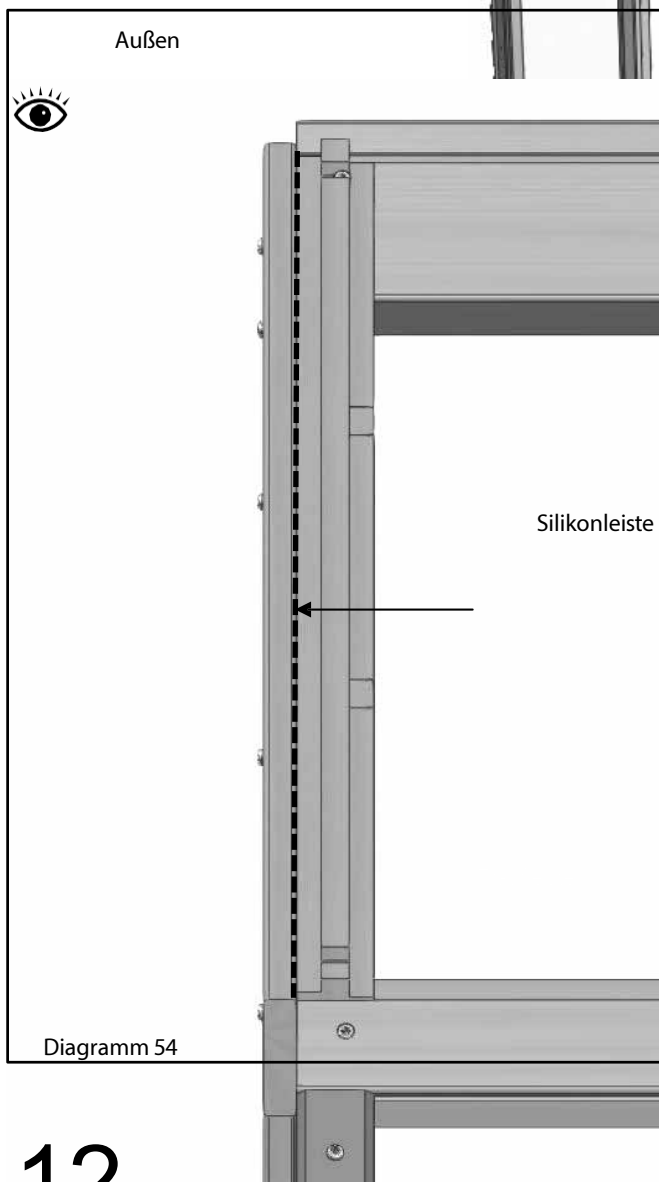
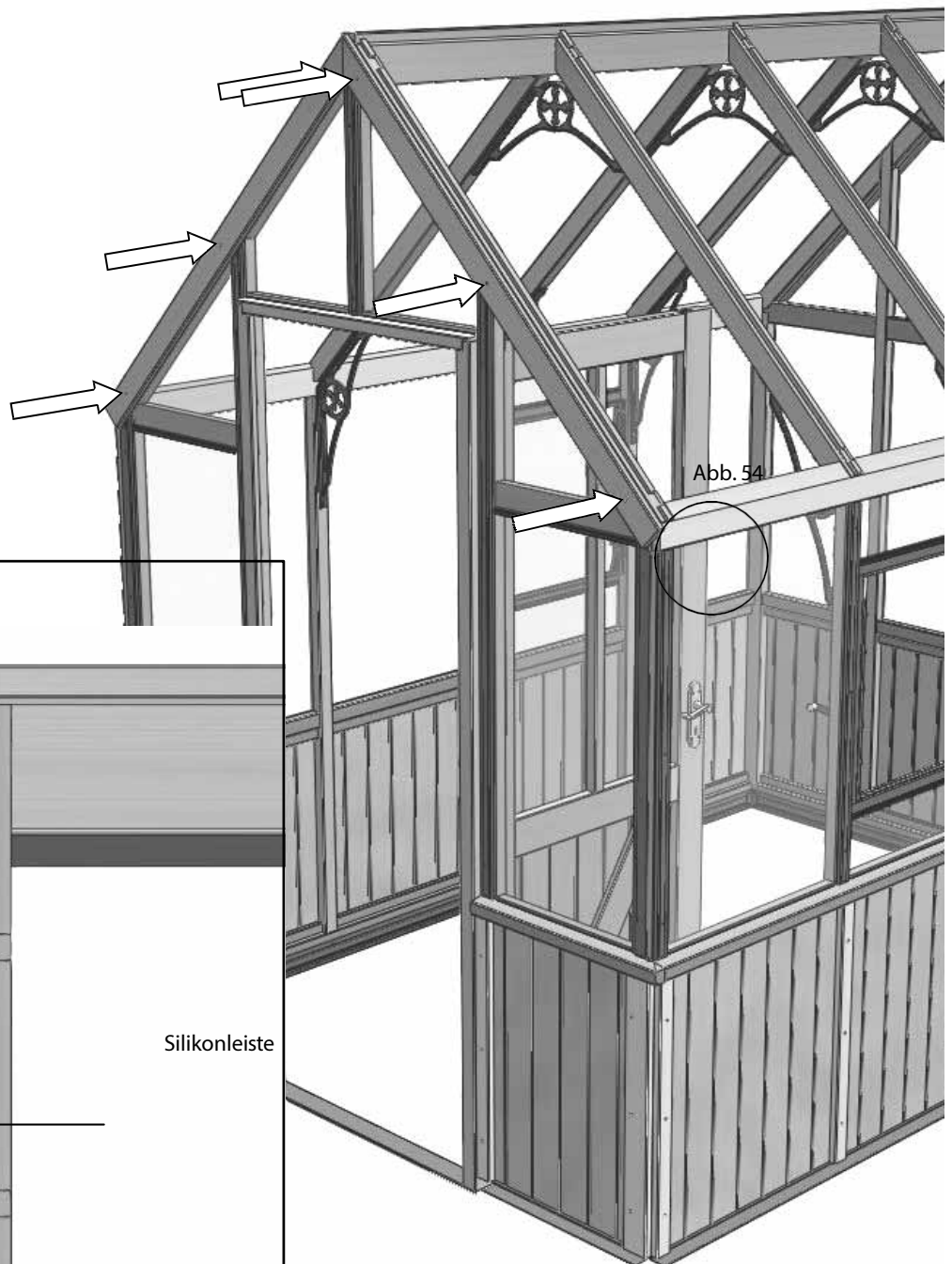

Als Nächstes müssen Sie die Position Ihrer Dachlüftungsöffnungen festlegen. Diese dürfen NICHT nebeneinander angebracht werden. Sobald Sie sich entschieden haben, beginnen Sie mit der Montage der Glasscheibe, die unterhalb der Lüftungsöffnung angebracht wird. Verwenden Sie 2 Glasansläge (EV0313M) pro Scheibe (siehe Diagramm 55).

Verglasung

In der Anschlagleiste befinden sich 2 Nuten; die dem Rand am nächsten gelegene sollte für die Aluminiumabdeckung und die der Mitte näher gelegene für die Zedernholzabdeckung verwendet werden.

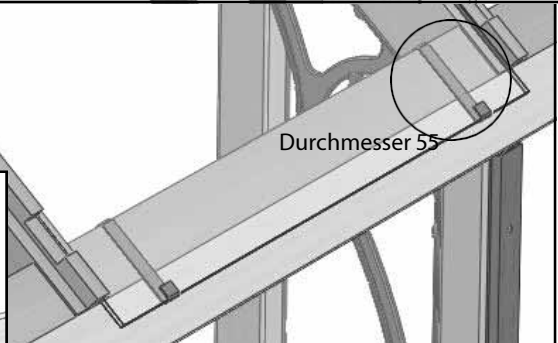
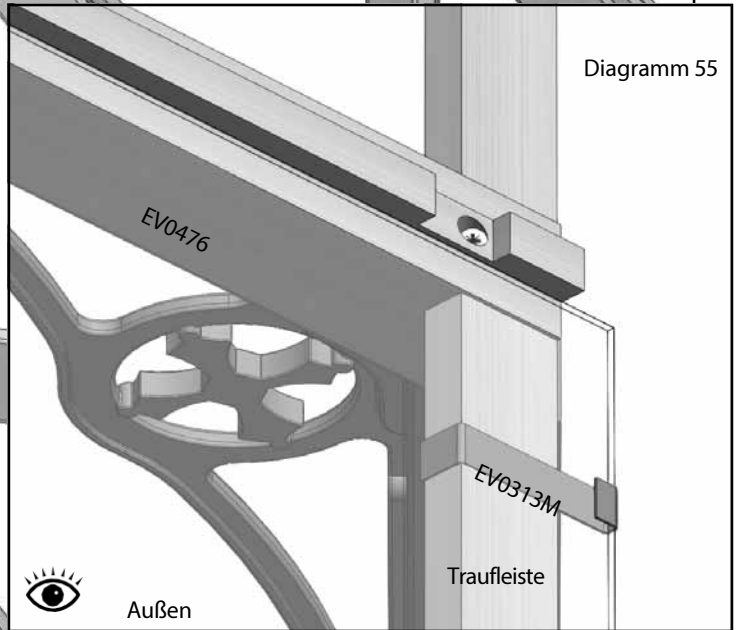
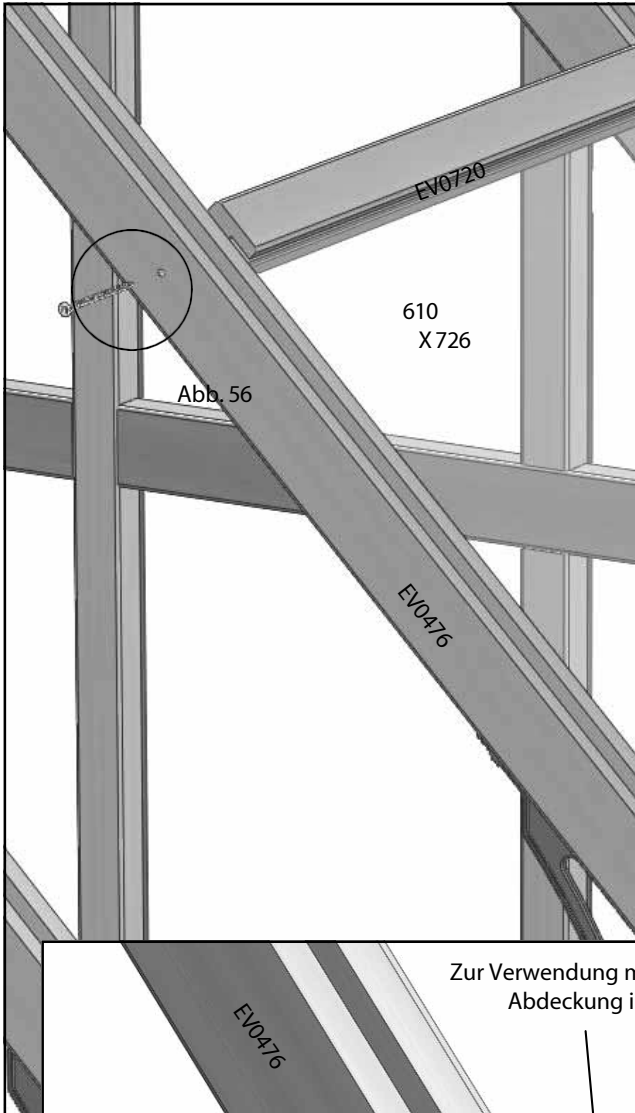
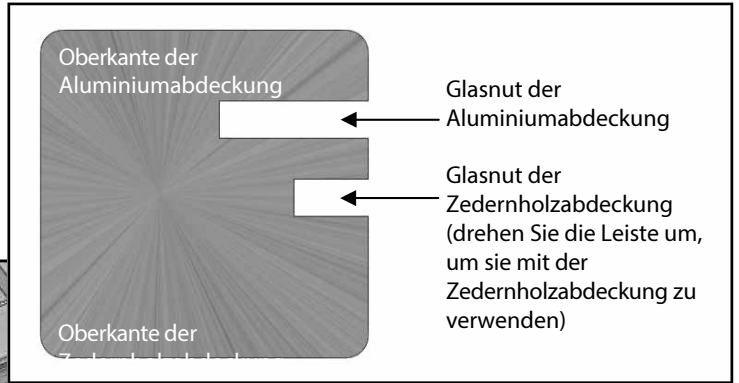

Positionieren Sie dann die Schließleiste (EV0720) auf dieser Glasscheibe. Diese sollte mit einer 80-mm-Schraube befestigt werden, siehe Diagramm 56 (denken Sie daran, zuerst vorzubohren); versenken Sie den Schraubenkopf leicht im Holz, um ein sauberes Finish zu erzielen.

Verglasung

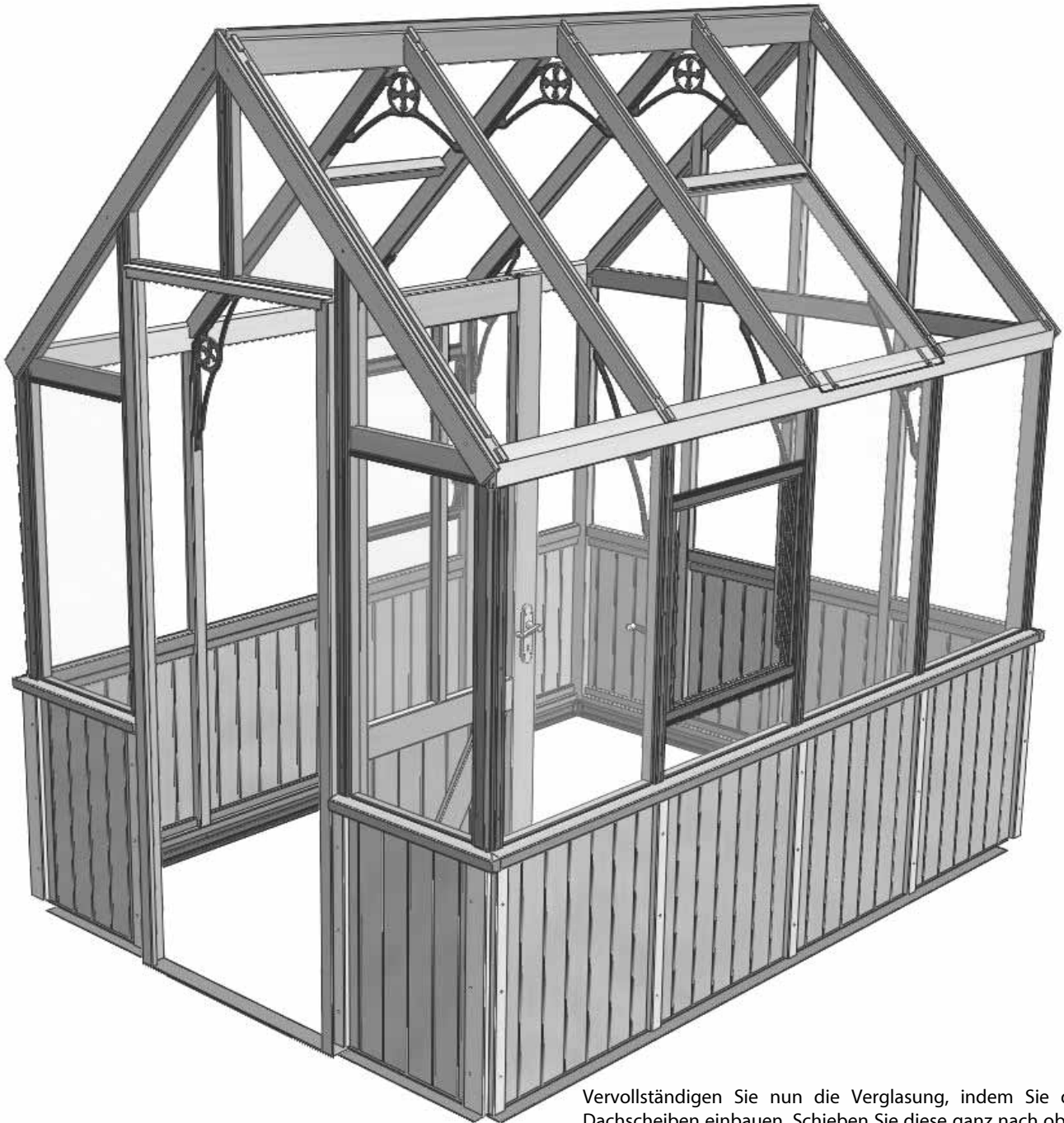

Vervollständigen Sie nun die Verglasung, indem Sie die Dachscheiben einbauen. Schieben Sie diese ganz nach oben auf die Glasleisten und achten Sie darauf, dass sie in die Nut am First einrasten. Setzen Sie die Glasanschlätze (Diagramm 55, 57) ein und senken Sie die Scheibe auf die Traufleiste ab. Diese stützt sich nun selbst, während Sie die Abdeckung befestigen. Arbeiten Sie wie bei den Seiten in einer Schleife um das Gebäude herum. Die Abdeckung für die Dachecken ist breiter als üblich, um die Verbindung zwischen der Abdeckleiste und der Dacheckverglasungsleiste abzudecken. Die Abdeckung sollte außerdem bündig mit der Unterkante des Glases an der Traufe abschließen.

Verglasung

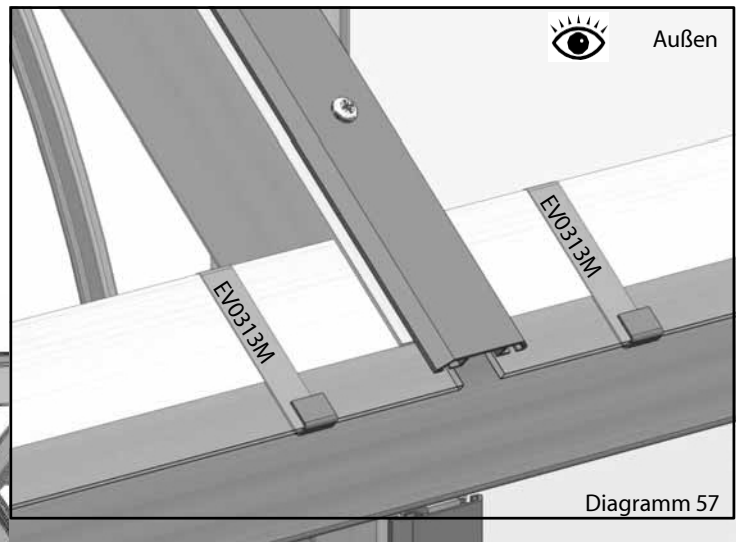

Achten Sie darauf, dass die Abdeckung bündig mit dem Ende der Verkleidung abschließt



Die Eckabdeckung sollte auf die Abdeckleiste überlappen, um die Fuge zwischen der Abdeckleiste und der Dacheckleiste abzudichten.

Option Aluminium-Abdeckung

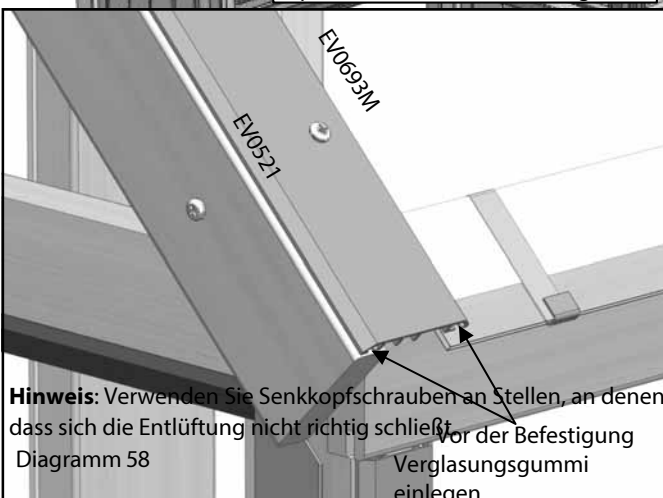

Hinweis: Verwenden Sie Senkkopfschrauben an Stellen, an denen eine Entlüftung vorgesehen ist, damit der Schraubenkopf nicht stört dass sich die Entlüftung nicht richtig schließt. Vor der Befestigung Verglasungsgummi einlegen

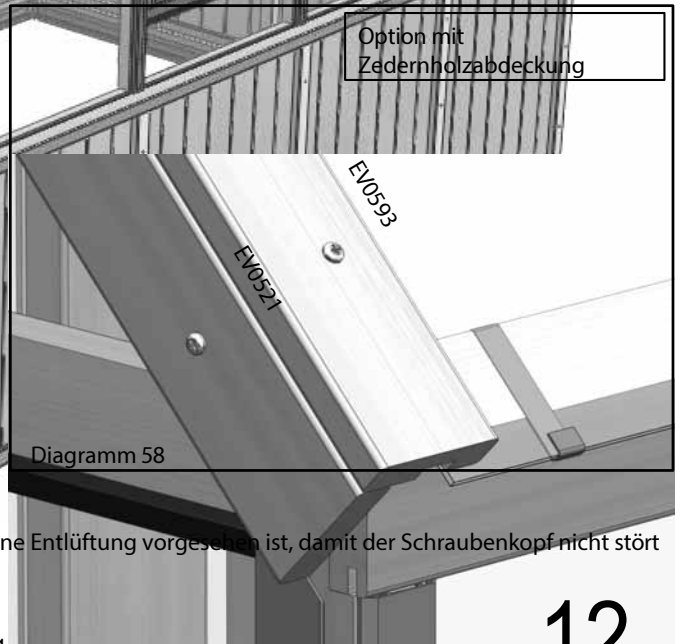

Verglasung

Abb. 59

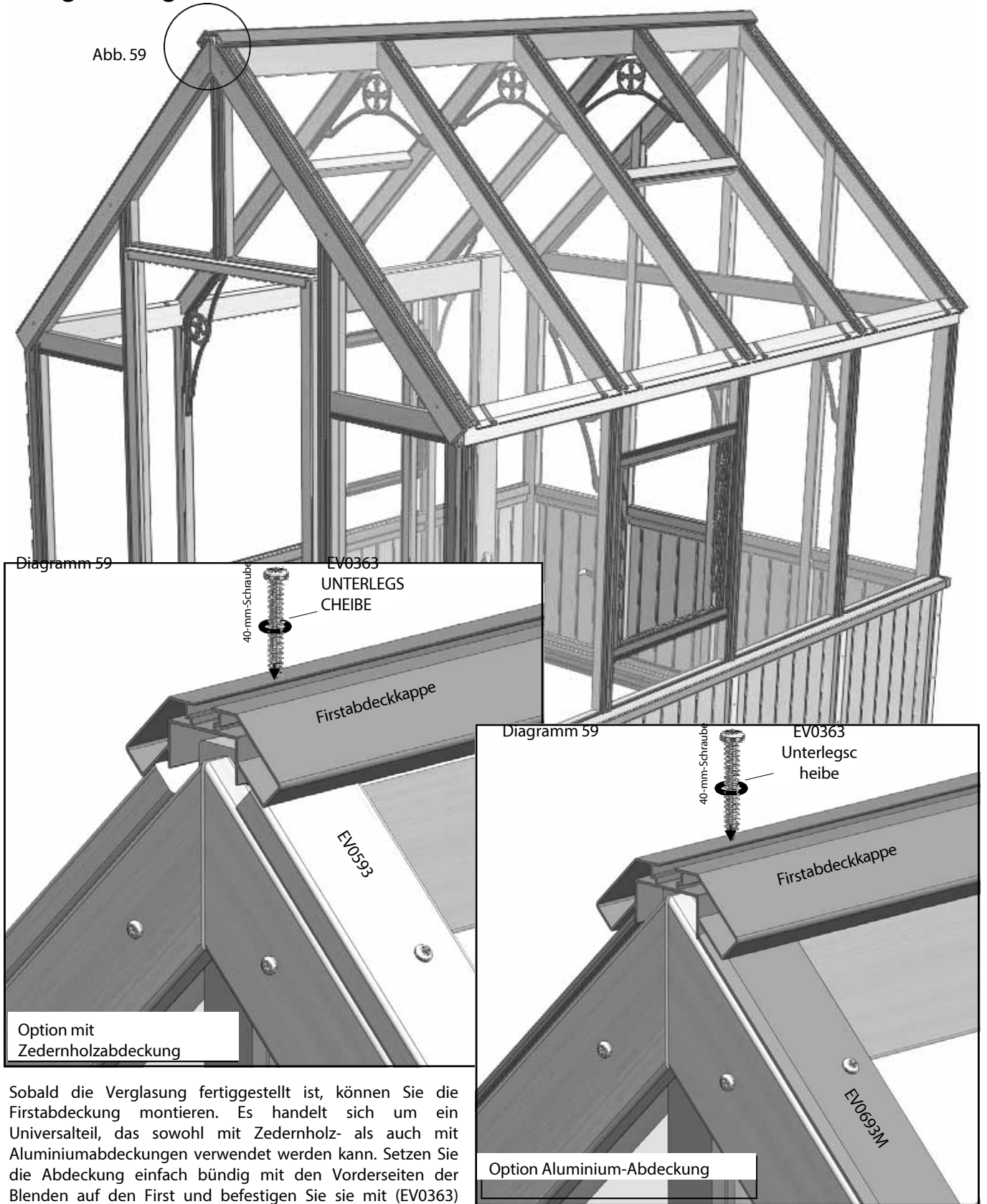

Sobald die Verglasung fertiggestellt ist, können Sie die Firstabdeckung montieren. Es handelt sich um ein Universalteil, das sowohl mit Zedernholz- als auch mit Aluminiumabdeckungen verwendet werden kann. Setzen Sie die Abdeckung einfach bündig mit den Vorderseiten der Blenden auf den First und befestigen Sie sie mit (EV0363) Unterlegscheiben und 40-mm-Flachkopfschrauben.

Einbau von Dachentlüfter

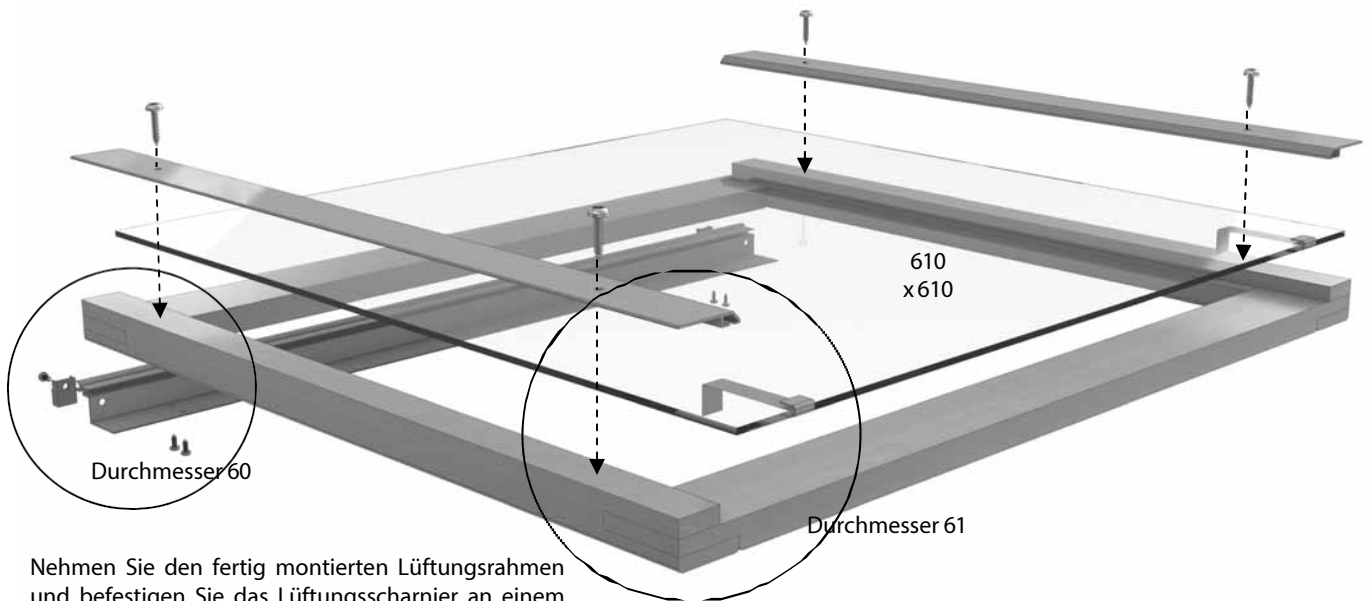

Nehmen Sie den fertig montierten Lüftungsrahmen und befestigen Sie das Lüftungsscharnier an einem Ende durch die 4 vorgebohrten Löcher mit den 19-mm-Schrauben (siehe Diagramm 60). Sobald dies befestigt ist, befestigen Sie den Kunststoff-Lüftungsfüller (EV0323) ebenfalls mit einer 19-mm-Schraube. Es ist **wichtig**, vor der Befestigung des Kunststofffüllers ein Vorbohrloch zu bohren, um ein Splintern zu verhindern.

Nehmen Sie nun eine 610 mm x 610 mm große Glasscheibe und setzen Sie diese in das Lüftungsscharnier ein. Bevor Sie diese vollständig absenken, schieben Sie die Glasanschläge auf die offene Kante.

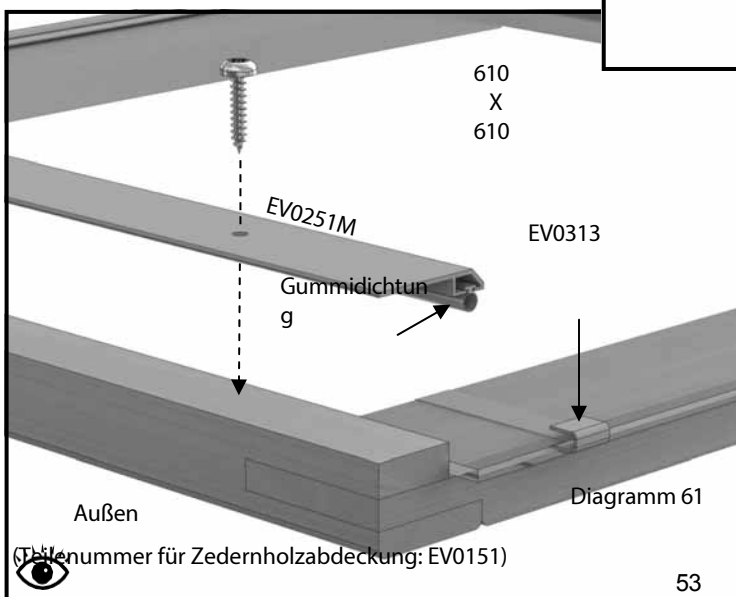
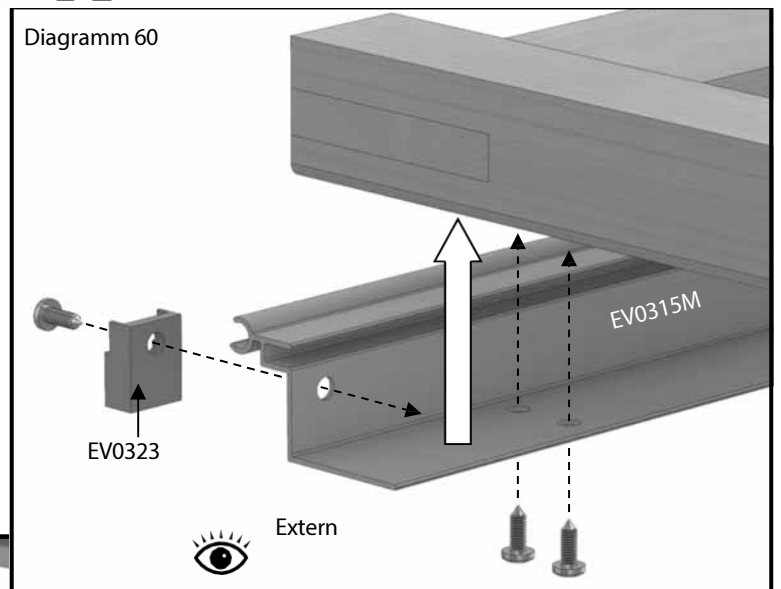

Sobald das Glas in Position ist, können Sie es mit der Lüftungsabdeckung (entweder aus Zedernholz oder Aluminium) unter Verwendung der 25-mm-Schrauben befestigen, siehe Diagramm 61. Beachten Sie, dass Sie bei Verwendung des Aluminium-Abdeckungssystems die Gummidichtung einsetzen müssen, bevor Sie die Abdeckung befestigen.

Einbau von Dachentlüftern

Nachdem Sie die Dachlüftungsöffnungen zusammengebaut haben, können Sie diese nun an Ihrem Gebäude anbringen.

Bereiten Sie das

Firstscharnier (EV0314M) vor, indem Sie eine Silikonraupe entlang der Hinterkante auftragen.

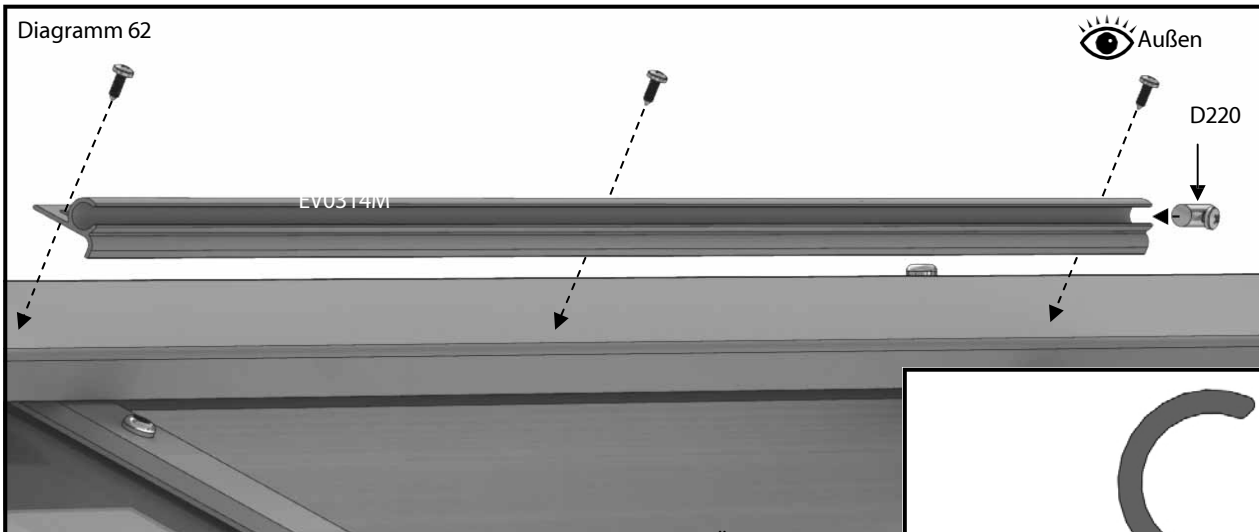

Positionieren Sie dieses dann in gleichmäßigen Abständen über der Öffnung im Dach. Befestigen Sie den Scharnierteil mit den 13-mm-Selbstschneiderschrauben an der Firstkappe; die Schrauben bohren beim Eindrehen ihr eigenes Loch in das Aluminium. Befestigen Sie einen der Lüftungsanschlänge (D220) an einem Ende des Firstscharnierkanals.

Schieben Sie anschließend die Dachentlüftung von einem Ende her entlang des Scharniers und sichern Sie sie mit einem weiteren Entlüftungsanschlag (siehe Diagramme 63 und 64). Sie können die Entlüftung nun absenken, bis sie auf den Dachträgern aufliegt.

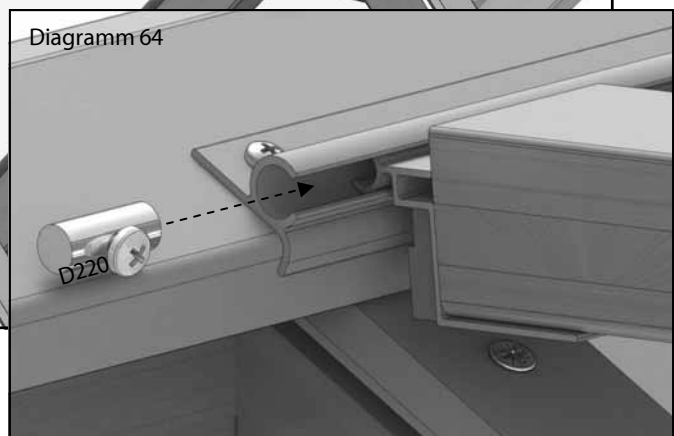
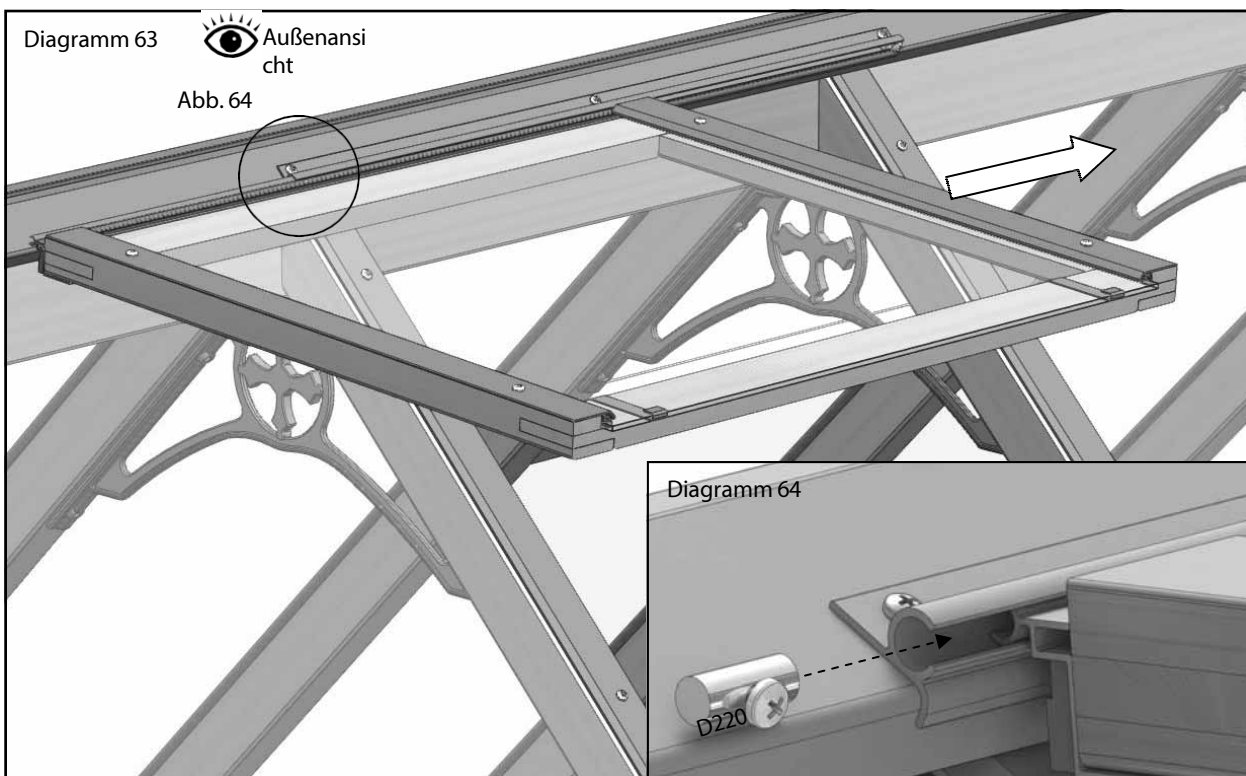
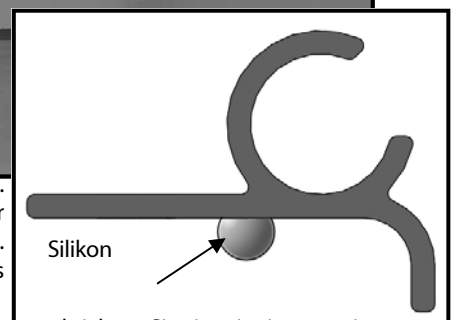

Einbau von Dachentlüftern

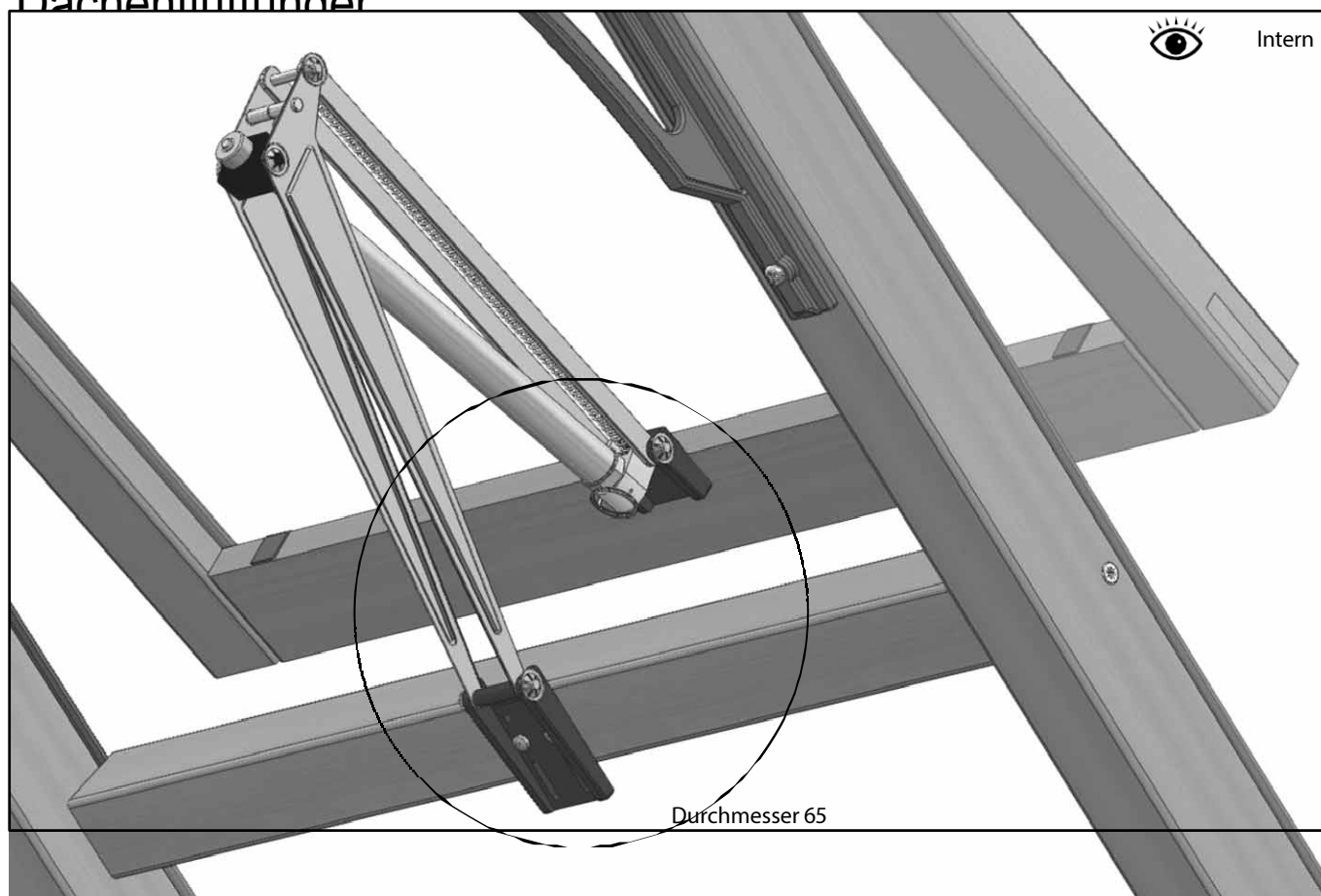

Befestigen Sie nun Ihre Autovents an der Slam-Schiene und an der Unterseite der Dachlüftungsöffnungen, siehe Diagramm 65. Verwenden Sie 19-mm-Schrauben, um den oberen Arm des Autovents an der Dachlüftungsöffnung zu befestigen. Führen Sie dies bei geschlossener Dachlüftungsöffnung durch, damit die Halterung in der richtigen Position sitzt.

Stellen Sie die Position des unteren Arms an der Schiene so ein, dass die Arme des Autovents möglichst parallel zum Dach stehen, und befestigen Sie ihn dann mit 25-mm-Schrauben.

Hinweis: Ignorieren Sie alle Montageanleitungen in der Autovent-Verpackung sowie alle zusätzlichen Platten oder Schrauben, da diese für andere Gewächshäuser bestimmt sind. Bewahren Sie jedoch die Broschüre auf, da sich darin die Bedienungsanleitung befindet.

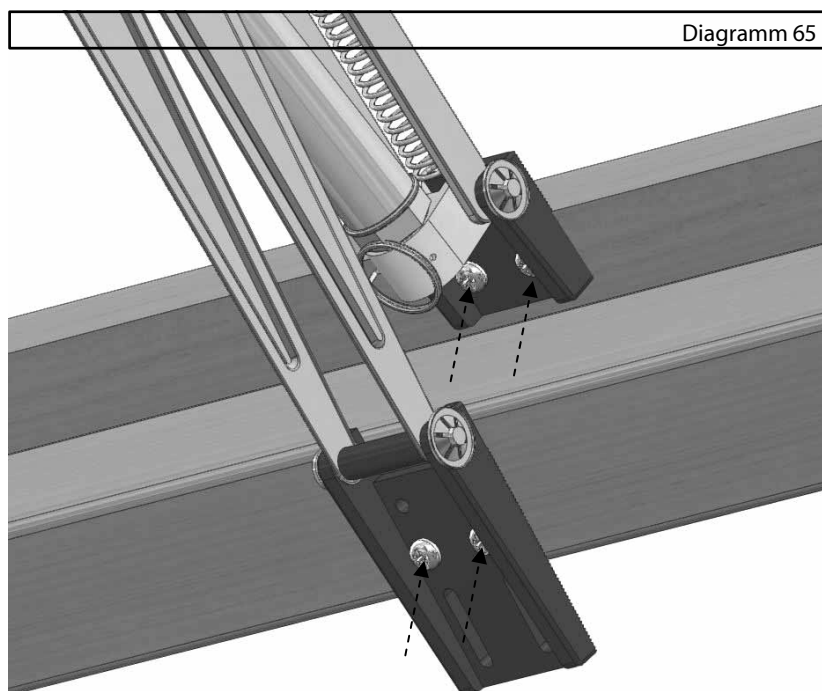

Lamellenverglasung

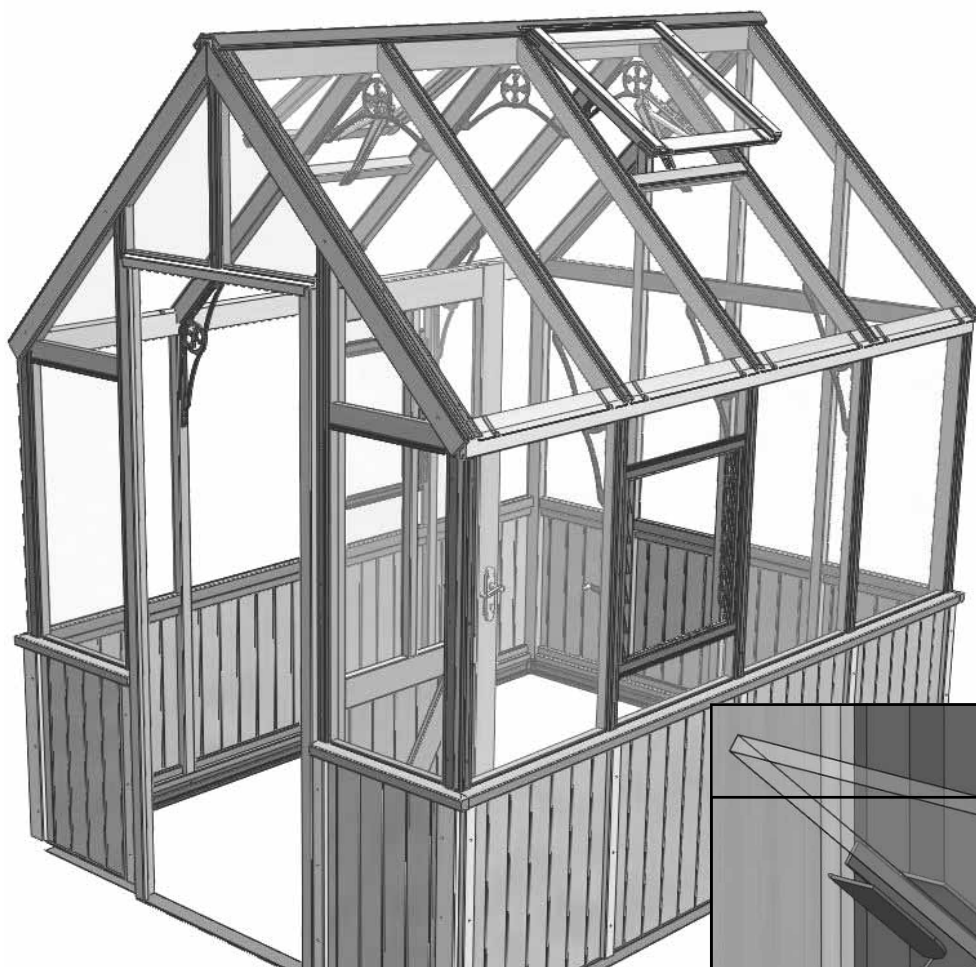

Falls Sie dies noch nicht getan haben, können Sie nun die Lamellenverglasung einbauen.

Stellen Sie sicher, dass die Laschen an den Glashaltern leicht eingeklemmt sind, damit sie das Glas festhalten. Stellen Sie sich auf die Innenseite des Gebäudes und schieben Sie die erste Lamelle ein, bis sie an der unteren Lasche des Halters anliegt. Wiederholen Sie dies, bis alle Lamellen montiert sind.

Innen

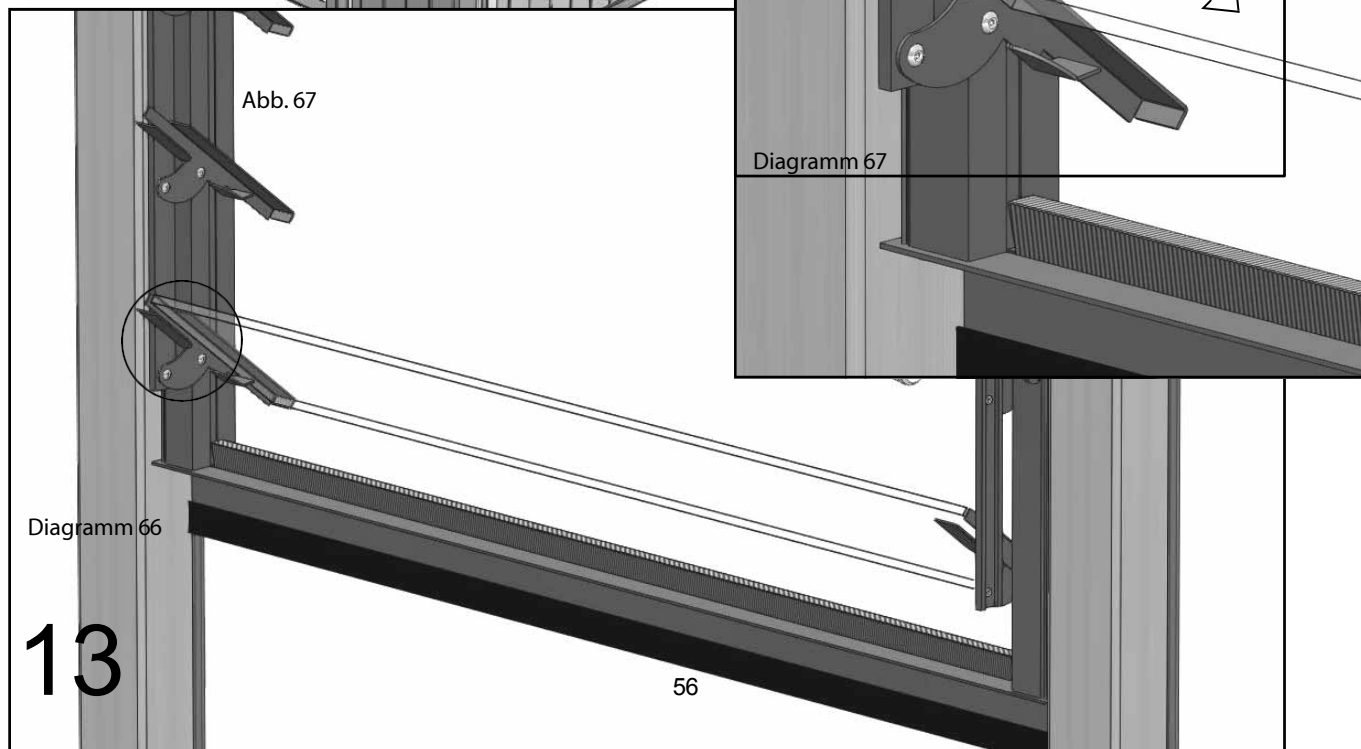

Montage von Dachrinnen und Fallrohren

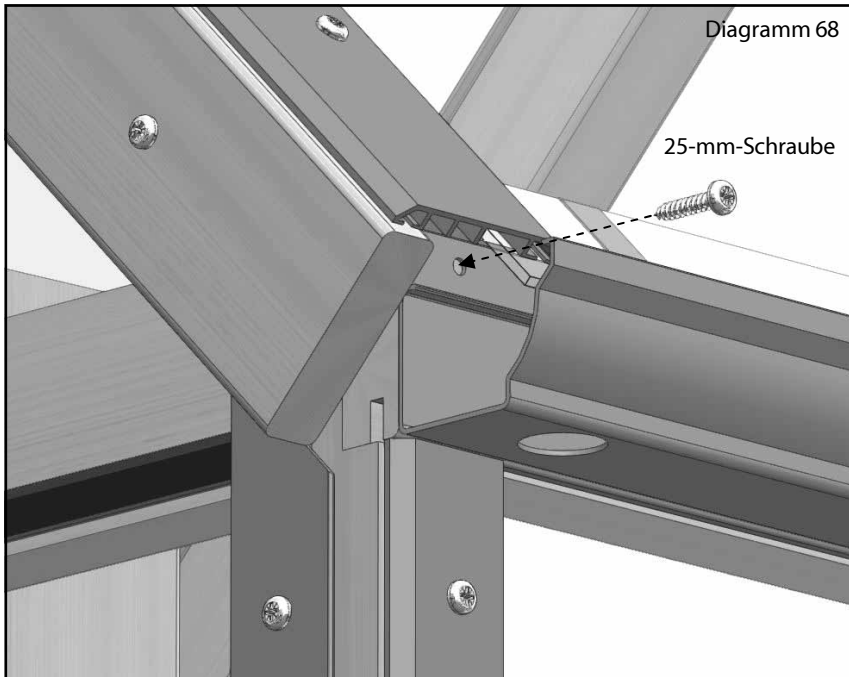

Befestigen Sie Ihre Dachrinne an der Seitenfläche der Traufleiste. Diese sollte dieselbe Länge wie die Traufleiste haben und zwischen die Enden der Dacheckleisten passen. Befestigen Sie sie mit 25-mm-Schrauben (Diagramm 68).

Setzen Sie den Kunststoff-Rohrstutzen in das Ende der Dachrinne ein, aus dem Ihr Fallrohr herausführen soll (Diagramm 69). Verwenden Sie eine kleine Menge Silikon, um diesen fest abzudichten.

Auf der nächsten Seite erfahren Sie, wie das Fallrohr montiert wird.

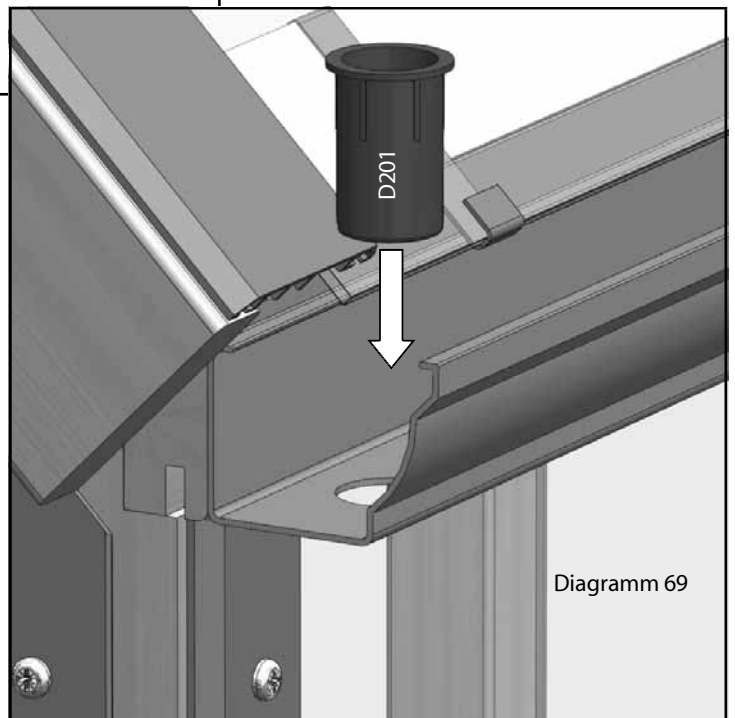

Rinnen-Teile		
Teilebezeichnung	Teilenummer	Anzahl
Dachrinne:		2
4 ft lang	EV0620M	
6 Fuß lang	EV0621M	
8 Fuß lang	EV0622M	
10 Fuß lang	EV0623M	
12 Fuß lang	EV0624M	
Endstück rechts	EV0535M	2
Endstück links	EV0536M	2
Halterung	EV0740M	4
Fallrohr-Auslass	D201	2
Fallrohranschluss	D207	6
Gummiensatz	D214	2

Montage von Dachrinnen und Fallrohren

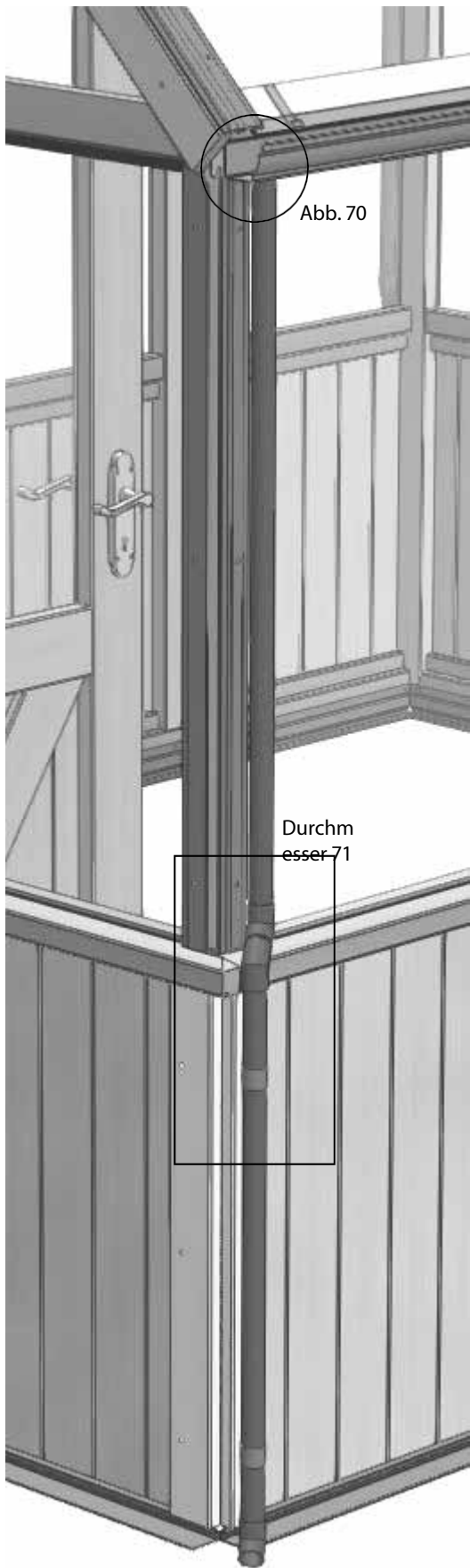

Um die Fallrohre direkt am Boden zu montieren, schneiden Sie das Rohr gemäß den untenstehenden Diagrammen zu. Tragen Sie an jeder Verbindungsstelle eine kleine Menge Silikon auf. Die Halterungen können dieselben Bohrungen wie die Abdeckkappen für die Paneele nutzen. Verwenden Sie zwei M6-Muttern als Unterlegscheiben, um die Halterungen so zu beabstanden, dass das Rohr senkrecht verläuft.

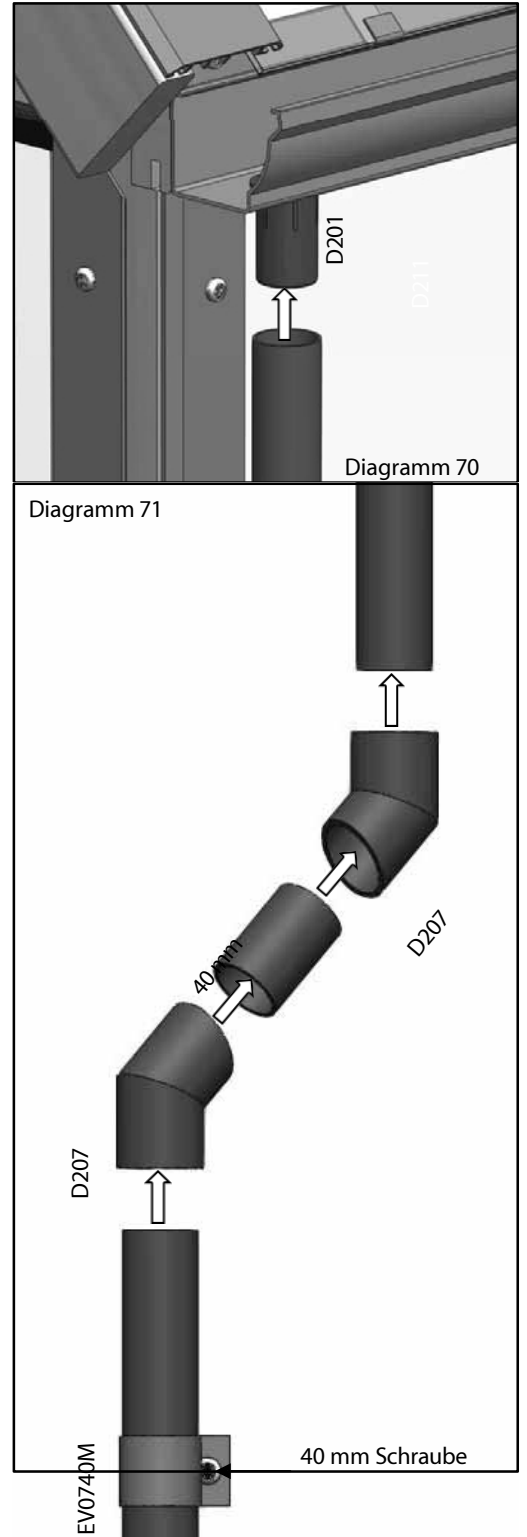
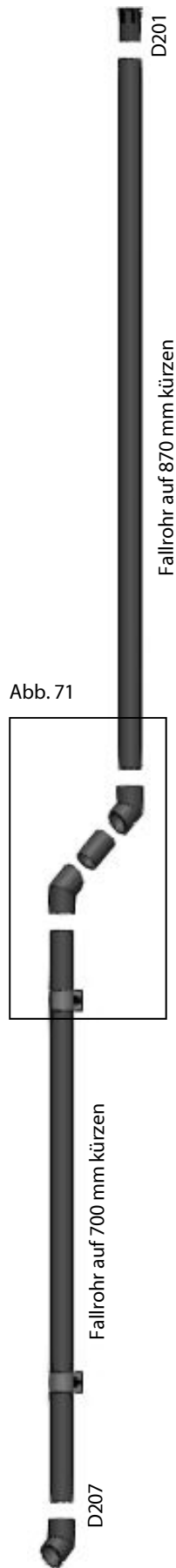

Montage von Dachrinnen und Fallrohren

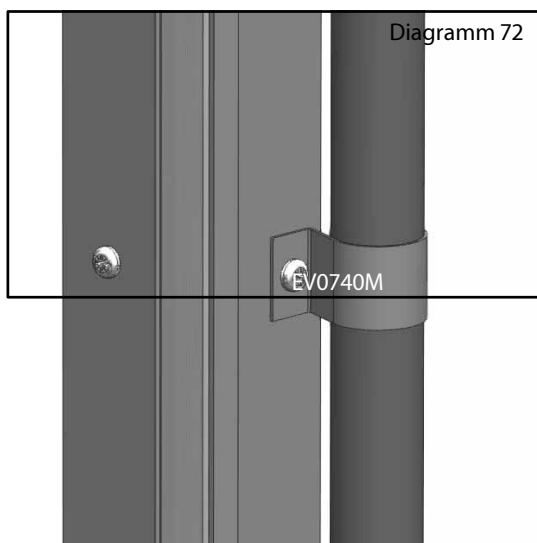

Wenn Sie das Rohr an eine Regentonne anschließen möchten, schneiden Sie das Rohr entsprechend zu und verwenden Sie einfach die D207-Verbindungsstücke, um das Rohr umzuleiten. Wahrscheinlich müssen Sie die Fallrohrhalterungen höher anbringen; versuchen Sie auch hier, eine Standard-Schraubposition zu nutzen. Wenn Sie die Aluminiumabdeckung verwenden, möchten Sie möglicherweise eine M6-Mutter einsetzen, um die Halterung so zu versetzen, dass das Rohr besser in einer Linie mit dem Gewächshausrahmen verläuft.

Setzen Sie den kleinen Gummipfropfen in das nicht benötigte Loch ein.

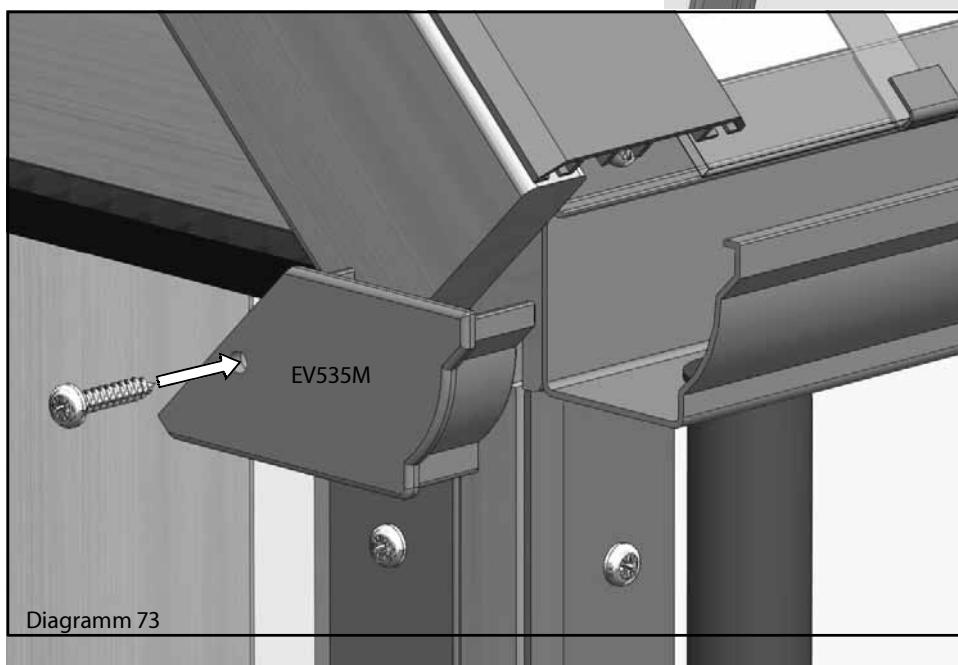
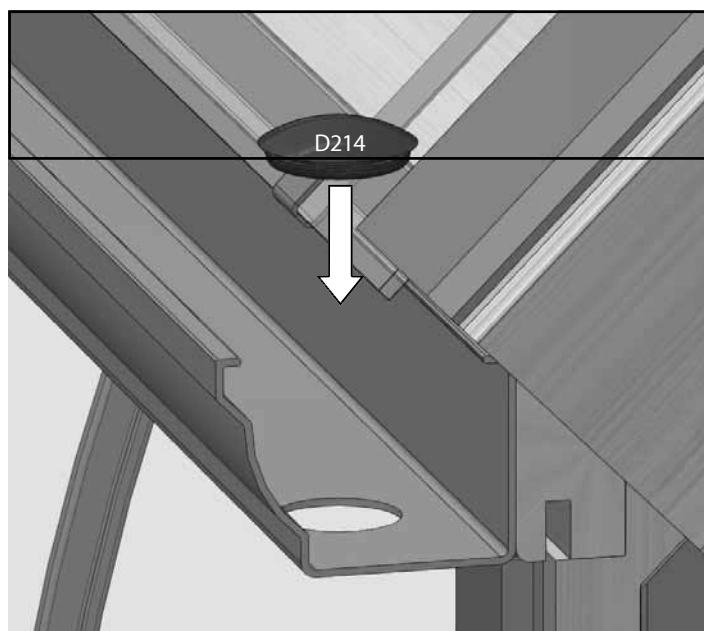

Sie können nun die Endanschläge aus Aluminiumguss montieren. Diese müssen mit einer ausreichenden Menge Silikon versehen werden, um die Abdichtung zur Regenrinne herzustellen; überschüssiges Silikon sollte nach dem Anbringen entfernt werden. Befestigen Sie sie mit einer 25-mm-Schraube.

Optionale Wellenkammhildung

Abb. 74



Diagramm 74

Abb. 75

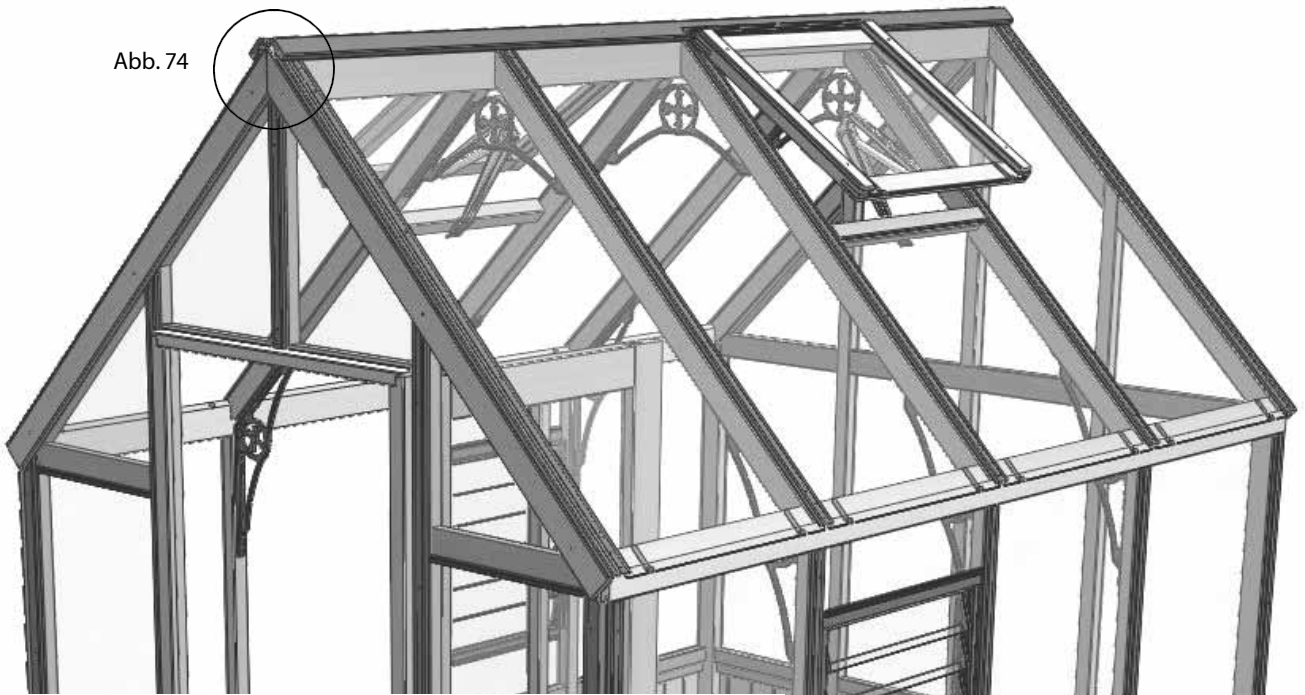

Diagramm 75

Schieben Sie Ihre Firststücke von einem Ende des Gebäudes
Ihre Firststücke entlang der Rinne in der Firstabdeckung.

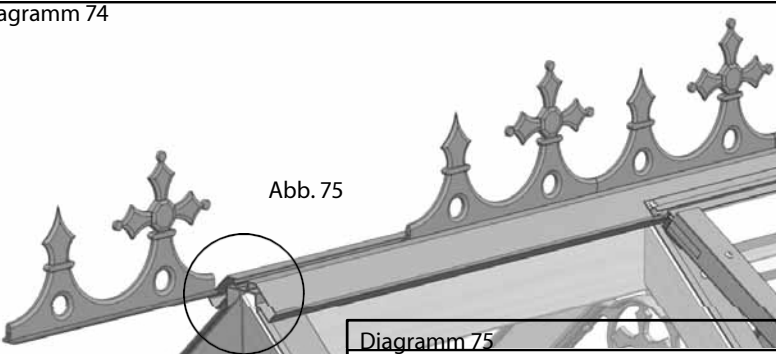
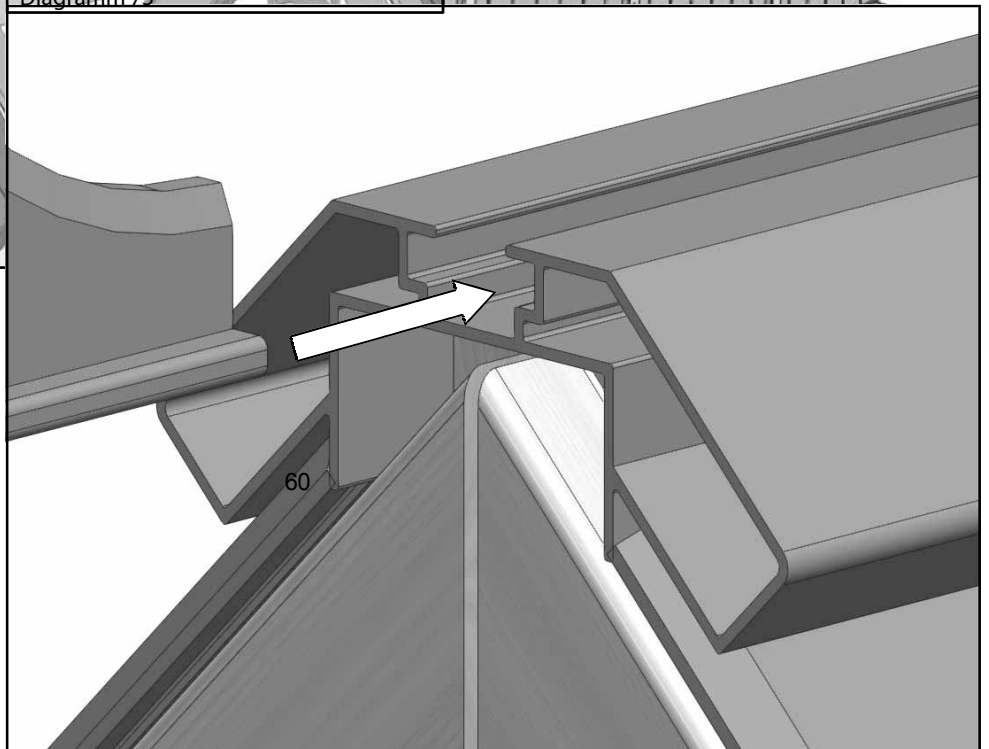

Endkappe und Abschluss

Diagramm 76



Diagramm 77



Die Endkappe und die Firstkappe werden mit einer 22 mm langen M6-Schraube miteinander verbunden. Am einfachsten lässt sich dies bewerkstelligen, indem Sie die Endkappe auf das Ende der Firstabdeckkappe schieben und dann die Schraube auf die Endkappe schieben (der Kopf sollte in der unteren Aussparung der Endkappe sitzen). Sobald die Schraube sitzt, können Sie die Firstkappe auf die Schraube schrauben.

Installation abgeschlossen

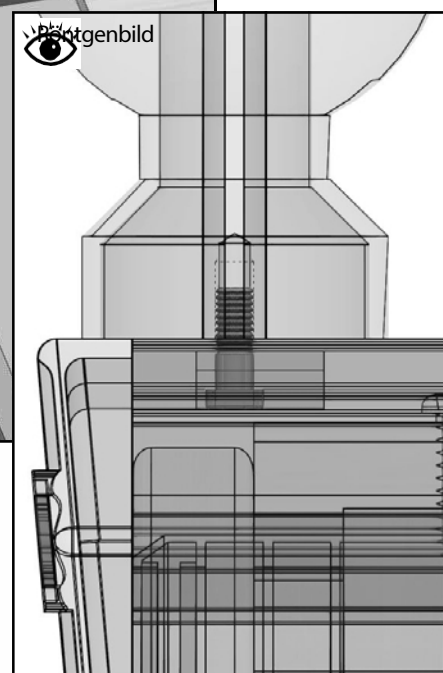
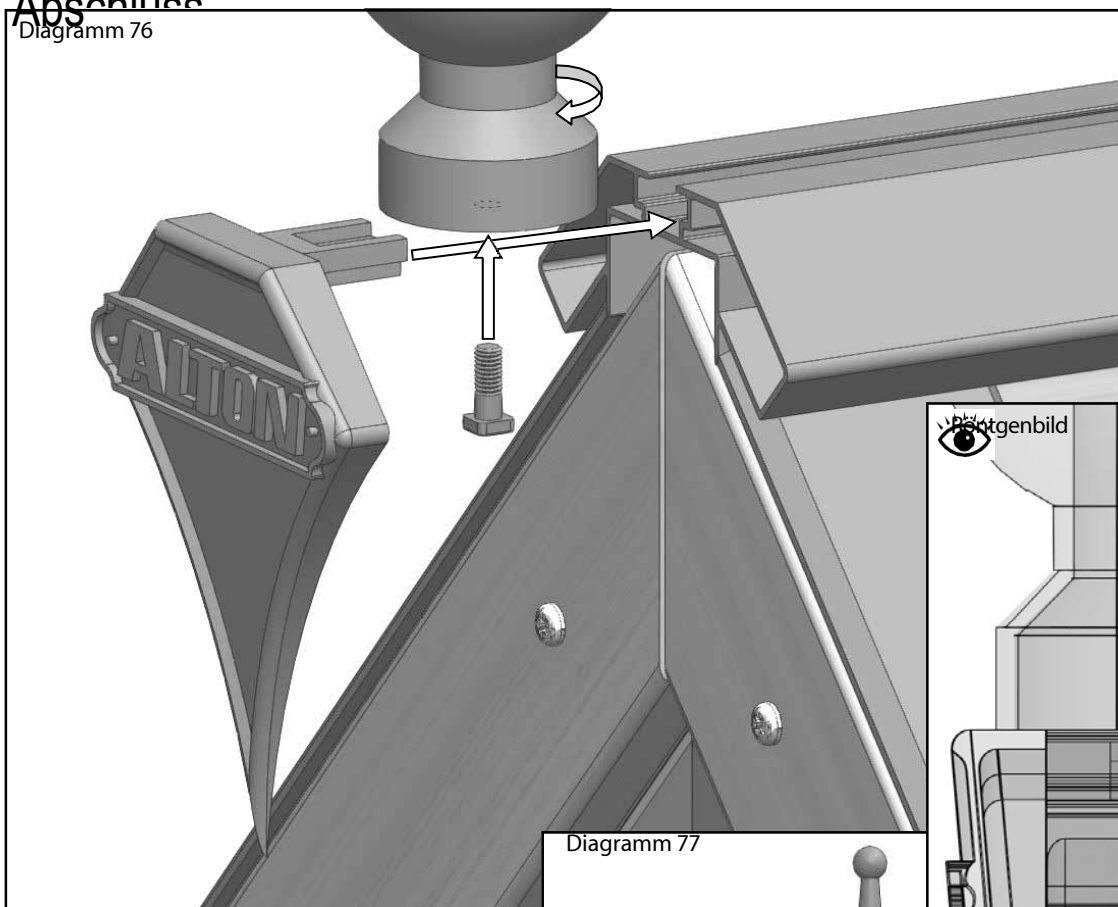
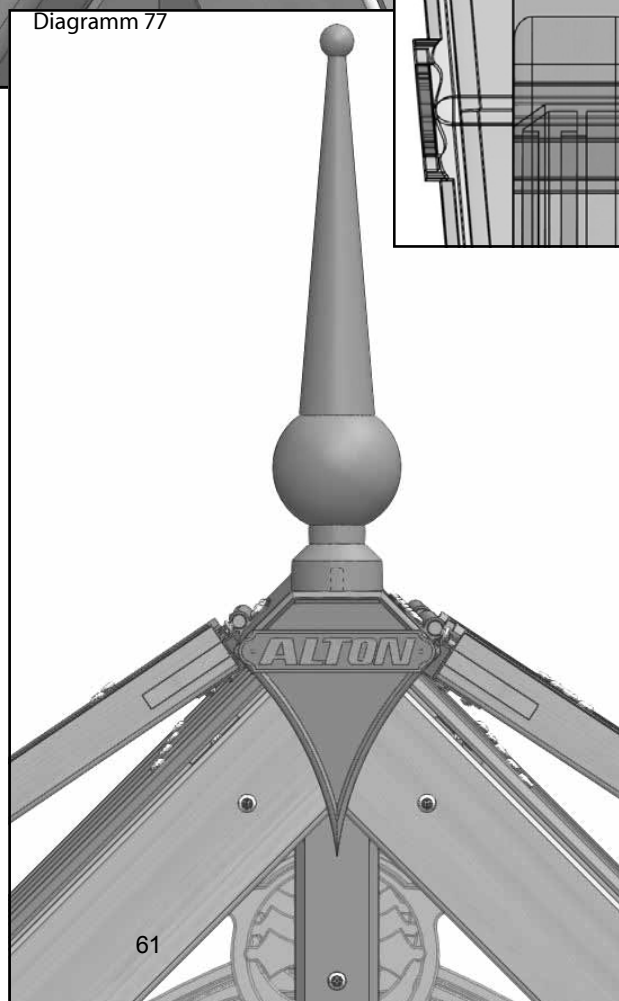
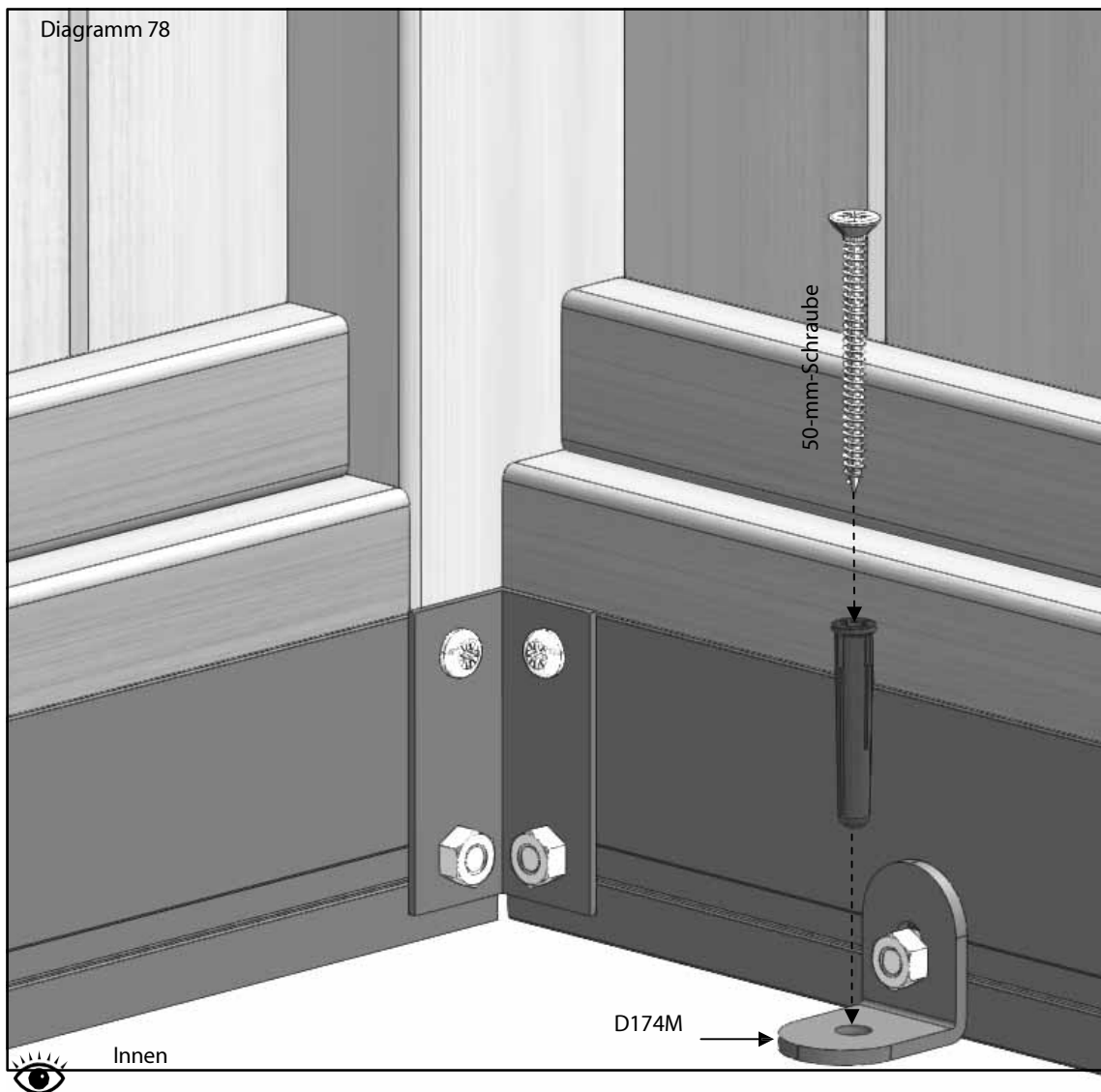

Wenn Sie mit der endgültigen Position Ihres Gewächshauses zufrieden sind und alle Seiten senkrecht und rechtwinklig stehen, können Sie das Gewächshaus am Boden befestigen. Verwenden Sie braune Dübel, 50-mm-Schrauben und einen 7-mm-Bohrhammer, um es durch die zuvor angebrachten Bodenhalterungen zu befestigen (Diagramm 78).

Installation abgeschlossen

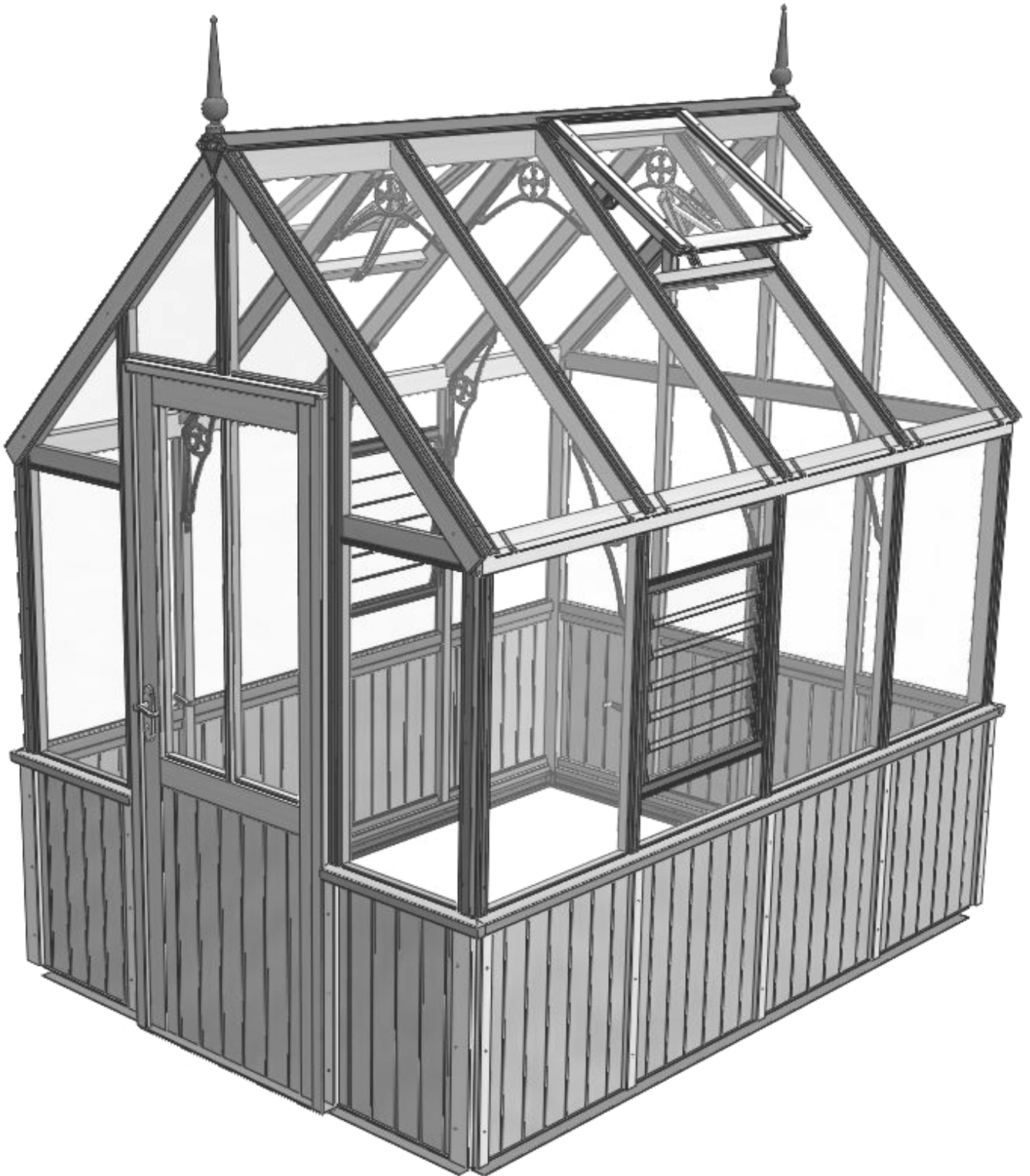

Optionale Installation einer automatischen Lamellenjalousie

Sobald die Jalousie im Gewächshaus installiert ist, können Sie den manuellen Griff durch die automatische Einheit ersetzen.

Entfernen Sie zunächst die Schraube, um den Arm zu lösen (Diagramm 79).

Entfernen Sie anschließend den Griff vom Rahmen der Lamellen (Diagramm 80).



Diagramm 79

Diagramm 79 zeigt die Teile, die Sie zur Befestigung des automatischen Öffners benötigen.

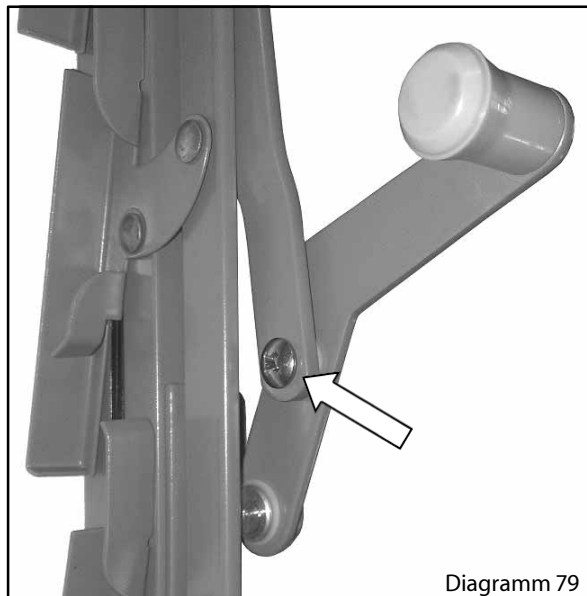

Diagramm 80

Bewahren Sie diese an einem sicheren Ort auf, falls Sie jemals wieder auf manuellen Betrieb umstellen möchten.

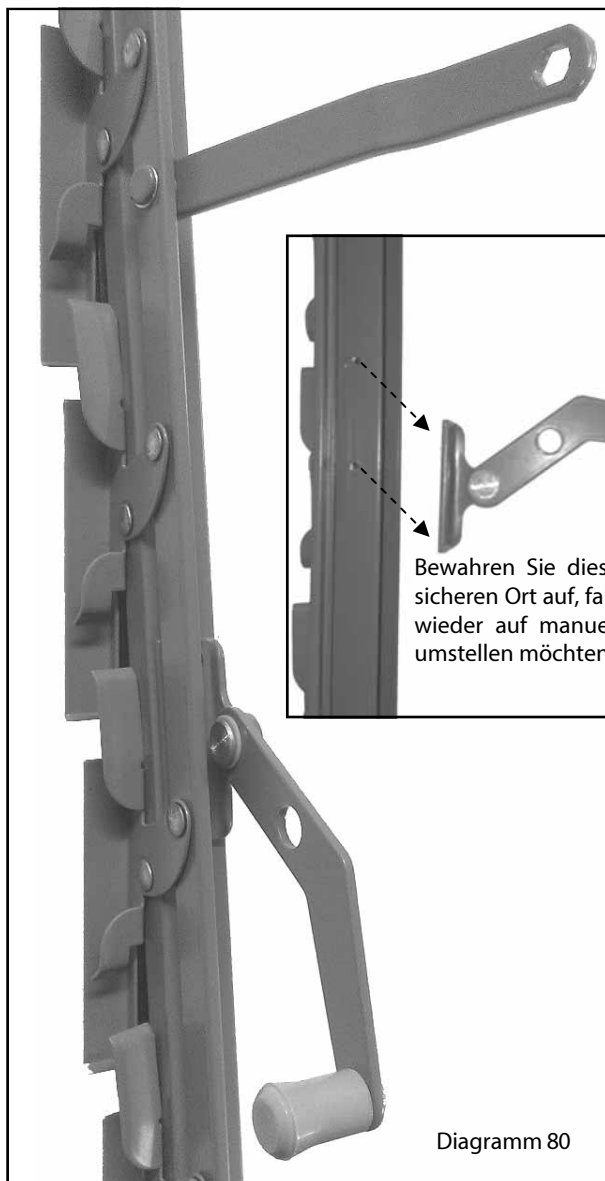

Diagramm 81

HE512M

02-1898

19 mm
oder 25
mm

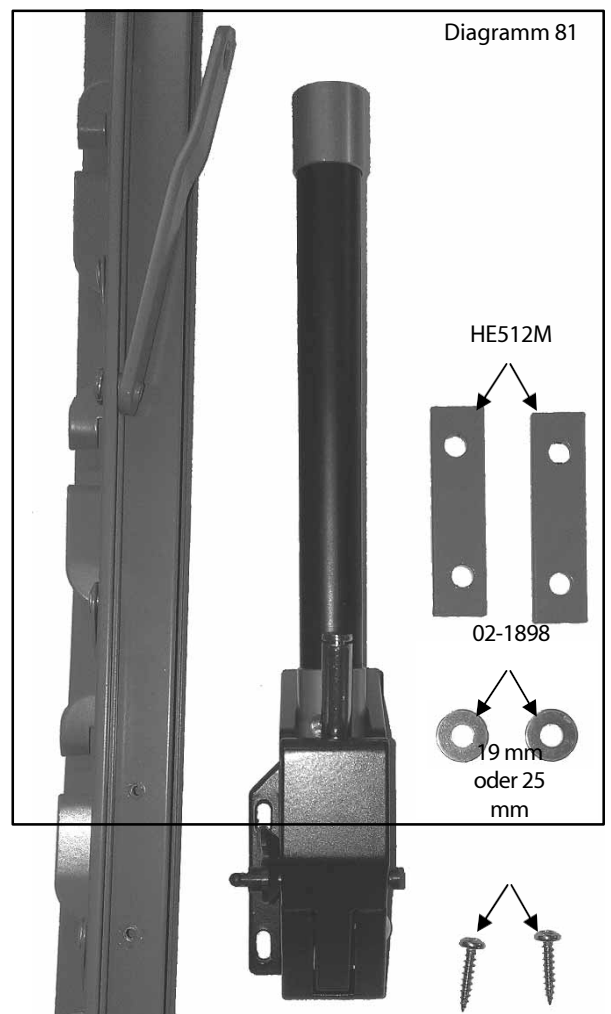
Optionale Installation einer automatischen Lamellenjalousie

Sie müssen nun den Rahmen markieren, um die 2 Löcher zu bohren; verwenden Sie hierfür einen 2,5-mm-Bohrer.

Halten Sie den Öffner mit den Platten und Unterlegscheiben an den Rahmen und schieben Sie den Lamellenarm in Position. So erhalten Sie die richtige Position für den Öffner (Diagramm 82).

Nachdem Sie den Rahmen markiert haben, entfernen Sie den Öffner, um die Löcher zu bohren.

Befestigen Sie nun den Öffner mit den 2 Platten und 2 Unterlegscheiben am Rahmen (Diagramm 83).
Dafür sollten Sie noch 19-mm- oder 25-mm-Schrauben vom Gewächshausrahmen übrig haben.

Sobald er befestigt ist, befestigen Sie den Lamellenarm am Öffner und halten Sie ihn mit der aufsteckbaren Kunststoffkappe fest (Diagramm 84).



Diagramm 82



Diagramm 83

Schieben Sie nun den Zylinder auf die am Gehäuse des Öffners befestigte Welle und sichern Sie ihn mit 2 Gewindestiften (Diagramm 84).

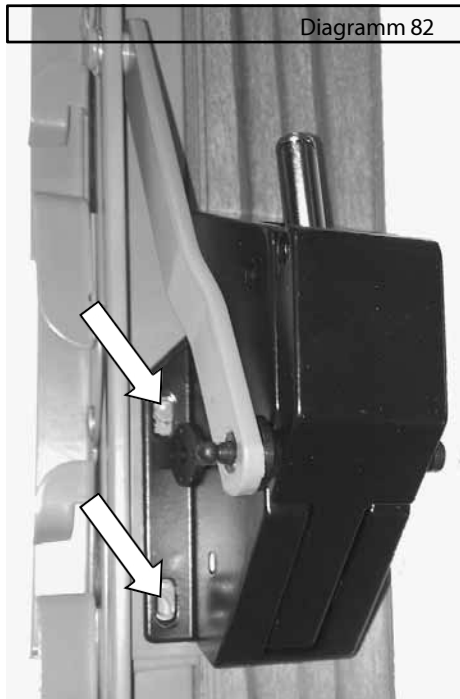
Bringen Sie zum Schluss die Rändelschraube am Ende des Zylinders an und stellen Sie diese so ein, dass die gewünschte Belüftung erreicht wird (Diagramm 85).

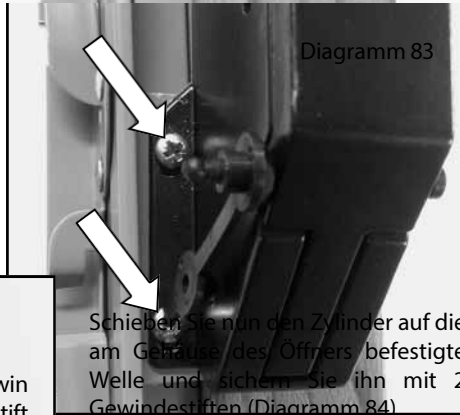

Diagramm 84



Diagramm 85

Teilelisten

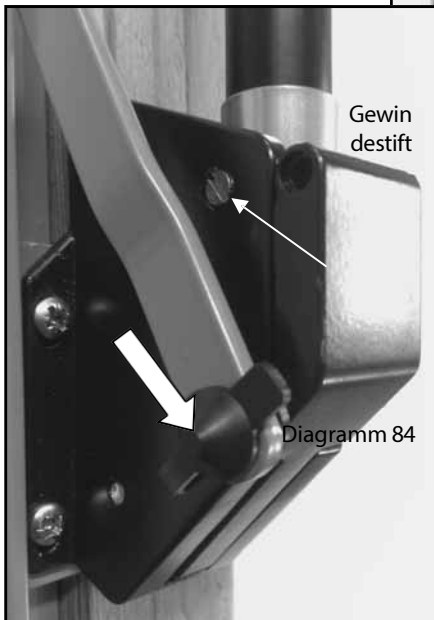
Beschreibung:	Victorian 6 ft breite Giebelbox, Halbverkleidung	
Produktcode:	EVDENGAB	
Produktcode	Beschreibung	Anzahl
EV0005	Bodenprofil Front Gable 6 ft breit	2
EV0501	Seitliche Sprosse	1
EV0502	Verglasungsleiste, seitliche Ecke R	2
EV0503	Verglasungsleiste Seitenecke L	2
EV0404	Bodenprofil, hinterer Giebel, 6 ft breit	1
EV0408	Purling-Giebel, 6 Fuß breit R	2
EV0413	Giebelverkleidung hinten	1
EV0414	Pfetten Giebel 6 ft breit L	2
EV0424	Mittlere Schiene vorne, 6 ft breit, rechts	1
EV0425	Mittlere Leiste vorne, 1,8 m breit, L	1
EV0432	Mittlere Schiene hinten, 6 ft breit	1
EV0504	Giebel-Sprosse rechts, 6 ft breit	2
EV0505	Giebel-Verglasungsleiste L, 6 ft breit	2
EV0460	Verglasungsleiste oberhalb der mittleren Pfette	1
EV0471	Fensterleiste über der Tür	1
EV0480	Glasleiste Dachecke R	2
EV0481	Verglasungsleiste Dachecke L	2
EV0521	Dach-Eckverkleidung R	2
EV0522	Dacheckenschutz L	2
EV0293M	ALU-Frontsockel, 6 ft breit	2
EV0611M	ALU-Hinterteil 6 ft breit	1

Beschreibung:	Viktorianische Hauskiste, 1,80 m breit					
Artikelnummer		EVVIC64	EVVIC66	EVVIC68	EVVIC610	EVVIC612
	Beschreibung	4 Fuß lang	6 Fuß lang	8 Fuß lang	10 Fuß lang	12 Fuß lang
EVPAVCIC	Viktorianisches Komponentenpaket	1	1	1	1	1
EV0313M	Glass Stop EV0313 **MOSS**	8	12	16	20	24
EV0537M	Alton Traufverstrebung EV0537 **MOSS**	2	4	6	8	10
EV0538M	Alton Ridge Verstrebung EV0538 **MOSS**	1	2	3	4	5
EVPAVENT	Entlüftungssatz für Evo	1	1	2	3	4
BAXLAU	Bayliss Auto-Vent	1	1	2	3	4
EV SMA01	Smalls Pack Nr. 01 für Evolution	1	1	1	1	1
EV SMAVIC01	Smalls-Paket Nr. 01 für Victorian	1	1	1	1	1
ROSEPS	Glasabtrennwände 4 mm schwarz	6	6	6	6	6
EV0476	Dachverglasungsleiste, 6 ft breit EV0476 1324 mm	2	4	6	8	10

Teilelisten

Beschreibung:		Vic Common Length Box – Halbbrett				
Produktcode		EVCLHB4	EVCLHB6	EVCLHB8	EVCLHB10	EVCLHB12
	Beschreibung	4 Fuß lang	6 Fuß lang	8 Fuß lang	10 Fuß lang	12 Fuß lang
EV0014	Bodenprofil	2				
EV0015			2			
EV0016				2		
EV0017					2	
EV0018						2
EV0501	Scheibensprosse seitlich	2	4	6	8	10
EV0417	Eaves Bar	2				
EV0418			2			
EV0419				2		
EV0420					2	
EV0421						2
EV0436	Mittlere Schiene, seitlich	2				
EV0437			2			
EV0438				2		
EV0439					2	
EV0440						2
EV0443	Firstleiste	1				
EV0444			1			
EV0445				1		
EV0446					1	
EV0447						1
EV0301M	ALU-Seitenfuß	2				
EV0302M			2			
EV0303M				2		
EV0304M					2	
EV0305M						2
EV0620M	ALU Vic Dachrinne	2				
EV0621M			2			
EV0622M				2		
EV0623M					2	
EV0624M						2
EV0626M	ALU-Firstabdeckung	1				
EV0627M			1			
EV0628M				1		
EV0629M					1	
EV0630M						1
EV0325	Evolution Komplett-Lamellensatz	1	1	2	2	2
D211	Graues Fallrohr, Länge 1625 mm	2	2	2	2	2

Teilelisten

Beschreibung:		Zedernholz-Abdeckleiste für Vic, 6 ft breit – Halbbrett				
Produktcode		EVDEN-CAPC64	EVDEN-CAPC66	EVDEN-CAPC68	EVDEN-CAPC610	EVDEN-CAPC612
	Beschreibung	4 Fuß lang	6 Fuß lang	2,4 m lang	3 m lang	3,6 m lang
EV0556	Zedernholz-Abschlussleiste, seitliche Ecke, rechts	2	2	2	2	2
EV0557	Zedernholz-Abdeckleiste, seitliche Ecke, L	2	2	2	2	2
EV0564	Giebelverkleidung aus Zedernholz, 6 Fuß breit, R	2	2	2	2	2
EV0565	Giebelverkleidung aus Zedernholz, 6 Fuß breit, L	2	2	2	2	2
EV0566	Zedernholz-Abdeckleiste, 6 Fuß breit	1	1	1	1	1
EV0569	Zedernholzverkleidung über der Tür	1	1	1	1	1
EV0555	Zedernholz-Abdeckleiste	6	8	10	12	14
EV0151	Dachentlüftung mit Zedernholzabdeckung	2	2	4	6	8
EV0588	Dach mit Zedernholzverkleidung	2	4	6	8	10
EV0593	Dach-Eckverkleidung aus Zedernholz	4	4	4	4	4
EV0598	Zedernholz-Abdeckung für HB-Paneel	11	13	15	17	19
EV0599	Zedernholz-Abdeckung für HB-Paneel-Ecke	4	4	4	4	4
02-1356	Klares Silikon	1	2	3	3	4

Teilelisten

Beschreibung:		Alu-Abdeckung für Vic, 6 ft breit – Halbbrett (optional)				
Produktcode		EVDENCA-PA64	EVDENCA-PA66	EVDENCA-PA68	EVDENCA-PA610	EVDENCA-PA612
	Beschreibung	4 Fuß lang	6 Fuß lang	8 Fuß lang	10 Fuß lang	12 Fuß lang
EV0656M	ALU Vic-Abdeckprofil, seitliche Ecke, rechts	2	2	2	2	2
EV0657M	ALU Vic Abdeckleiste, seitliche Ecke, L	2	2	2	2	2
EV0664M	ALU Vic Giebelabdeckung 6 ft breit R	2	2	2	2	2
EV0665M	ALU Vic Giebelabdeckung 6 ft breit L	2	2	2	2	2
EV0666M	ALU Vic Capping Mid, 6 ft breit	1	1	1	1	1
EV0669M	ALU-Abdeckung über der Tür, 6 Fuß breit	1	1	1	1	1
EV0655M	ALU Vic-Abdeckleiste	6	8	10	12	14
EV0251M	ALU-Dachlüftungsabdeckung	2	2	4	6	8
EV0688M	ALU Vic Capping Dach 6 ft breit	2	4	6	8	10
EV0693M	ALU Vic Dacheckverkleidung, 6 ft breit	4	4	4	4	4
EV0598	Zedernholz-Abdeckung für HB-Paneel	11	13	15	17	19
EV0599	Zedernholz-Abdeckung für HB-Paneel-Ecke	4	4	4	4	4
EV0227	PVC-Verglasung 10 m (m700) 1729D10GP Rolle	5	6	7	8	9

Anmerkun
gen...

Anmerkun
gen...

