

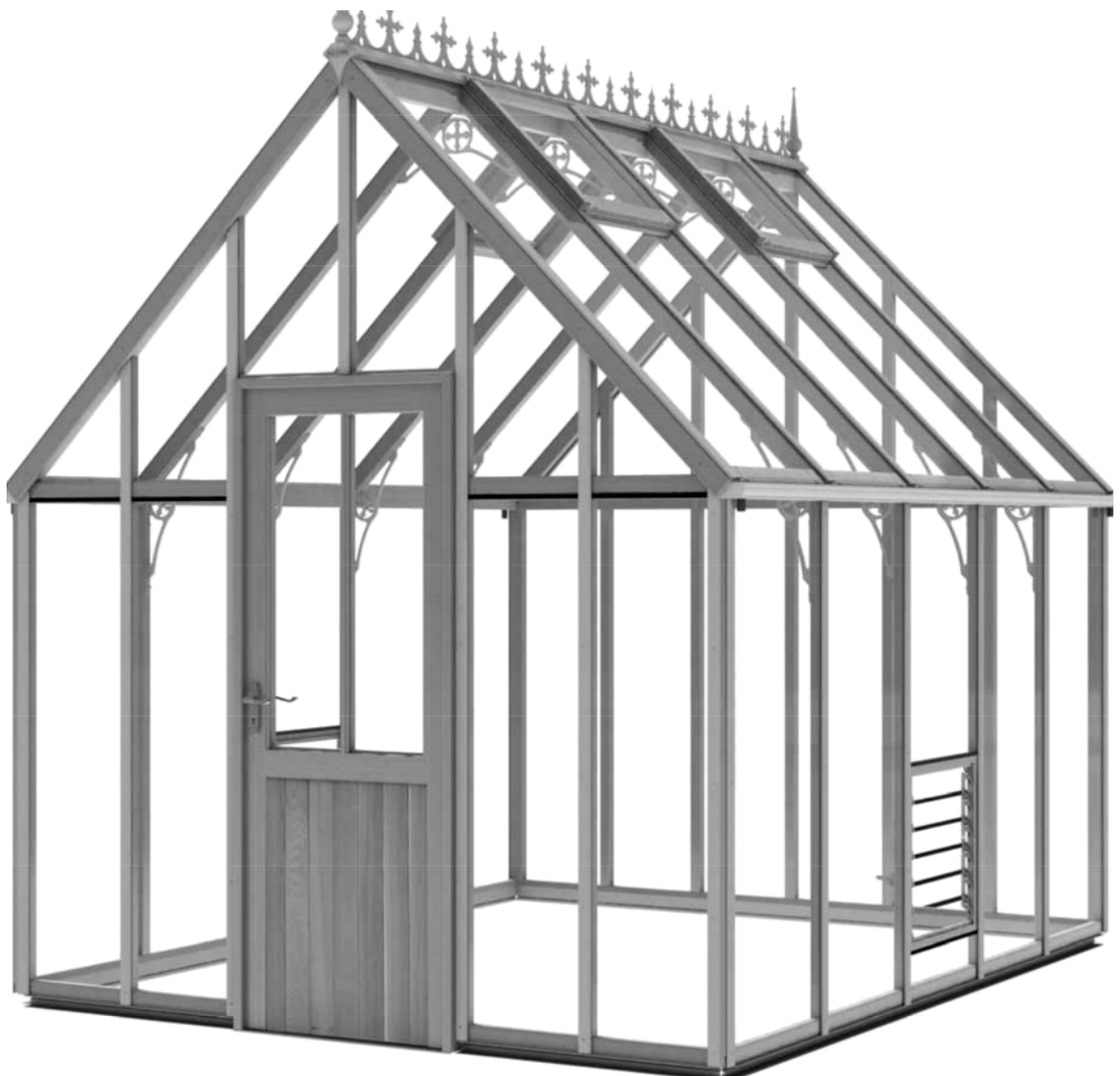

Zedern Gewächshaus Lancing

Glass to Ground



Bitte lesen Sie alle Anweisungen, bevor Sie fortfahren

Version 2025



Montageanleitung für das 10 Fuß breite viktorianische Gewächshaus aus Zedernholz

| Inhalt: | Abschnitt | Seite |
|--|------------------|--------------|
| Einleitung | - | 3 |
| Vorbereitung der Unterlage | 1 | 4 |
| Übersicht | 2 | 5–6 |
| Montage des Sockels | 3 | 7 |
| Seitenteile | 4 | 8–9 |
| Montage hinten | 5 | 10–16 |
| Vordere Baugruppe | 6 | 17–21 |
| Rahmenmontage | 7 | 22–26 |
| Montage der Türen | 8 | 27–30 |
| Dachmontage | 9 | 31–35 |
| Montage der Lamellen | 10 | 36–37 |
| Verglasung | 11 | 38–46 |
| Einbau von Dachlüftungselementen | 12 | 47–50 |
| Einbau von Dachrinnen und Fallrohren | 13 | 51–53 |
| Optionale Wappenverzierung | 14 | 54 |
| Endkappen und Abschlusskappen | 15 | 55 |
| Fertige Installation | 16 | 56 |
| Optionale Installation von Auto-Louvre | 17 | 58–59 |
| Teilelisten | 18 | 60–63 |

Einleitung

Vielen Dank, dass Sie sich für ein neues Alton-Gewächshaus entschieden haben. Wir empfehlen Ihnen, sich vor Beginn der Montage mit der Anleitung vertraut zu machen und alle Sicherheitshinweise zu lesen.

Sicherheitshinweis

- Glas, Aluminium und Holz können Verletzungen verursachen. Bitte tragen Sie beim Aufbau und beim Verglasen des Gewächshauses unbedingt eine Schutzbrille, Handschuhe, Kopfschutz und geeignetes Schuhwerk.
- Bitte denken Sie daran, dass Glas zerbrechlich ist und mit äußerster Vorsicht behandelt werden sollte. Beseitigen und entsorgen Sie Bruchstücke immer sofort.
- Bauen Sie das Gewächshaus nicht bei starkem Wind auf.
- Aus Sicherheitsgründen und zur Erleichterung des Aufbaus empfehlen wir, dieses Gewächshaus mit mindestens zwei Personen aufzubauen.
- Bitte entfernen Sie den gesamten Schnee vom Gewächshausdach, da dieser dazu führen kann, dass sich das Dach verformt oder einstürzt.

Vorbereitung des Aufstellungsortes

- Bei der Auswahl eines Standorts für Ihr Gewächshaus ist es wichtig, dass Sie einen möglichst flachen und ebenen Bereich wählen.
- Ein Fundament aus Beton oder einer Betonplatte bietet die stabilste Grundlage für Ihr Gewächshaus. Wir empfehlen eine Betonplatte, da diese die Entwässerung verbessert.
- Vermeiden Sie es, Ihr Gewächshaus unter Bäumen oder an anderen exponierten Stellen aufzustellen.
- Um das Risiko von Windschäden zu minimieren, wählen Sie einen möglichst windgeschützten Standort, z. B. neben einer Hecke oder einem Gartenzaun.

Weitere Überlegungen

- Bitte beachten Sie, dass der Aufbau Ihres Gewächshauses zeitaufwendig sein kann. Möglicherweise müssen Sie den Aufbau auf zwei oder mehr Tage verteilen. Wir empfehlen Ihnen, das Gewächshaus nicht teilweise verglast stehen zu lassen. Sollten Sie Ihr Gewächshaus einmal halb aufgebaut und nicht verankert lassen müssen, beschweren Sie es mit Platten oder Sandsäcken, damit es nicht vom Wind verweht wird.
- Es ist hilfreich, einen großen, sauberen und freien Arbeitsbereich vorzubereiten. Ein Garagenboden oder eine ebene Rasenfläche sind ideal.
- Falls Sie jemanden beauftragt haben, Ihr Gewächshaus für Sie aufzubauen, überprüfen Sie bitte, ob alle Teile vorhanden sind. Die meisten Teile sind nummeriert und lassen sich anhand eines Stempels oder eines abnehmbaren Etiketts identifizieren. Alternativ können die Teile anhand der Längenangaben in der Packliste in Ihrem Hauptkarton identifiziert werden.
- Denken Sie daran, dass es sich um ein Naturholzprodukt handelt; das Holz kann etwas Wasser aufnehmen, wodurch Flecken entstehen können. Ihr Evolution-Gewächshaus wurde werkseitig in ein klares, auf Alkohol basierendes Schutzmittel getaucht. Wir empfehlen, jährlich eine neue Schicht des klaren Schutzmittels aufzutragen, insbesondere an den am stärksten exponierten Stellen. Wenn Sie dies vermeiden und Ihrem Gewächshaus eine dauerhaftere Oberfläche verleihen möchten, können Sie ein Produkt auf Ölbasis auftragen (beachten Sie die Empfehlungen des Herstellers für die Neubeschichtung).

Vorbereitung des Untergrunds

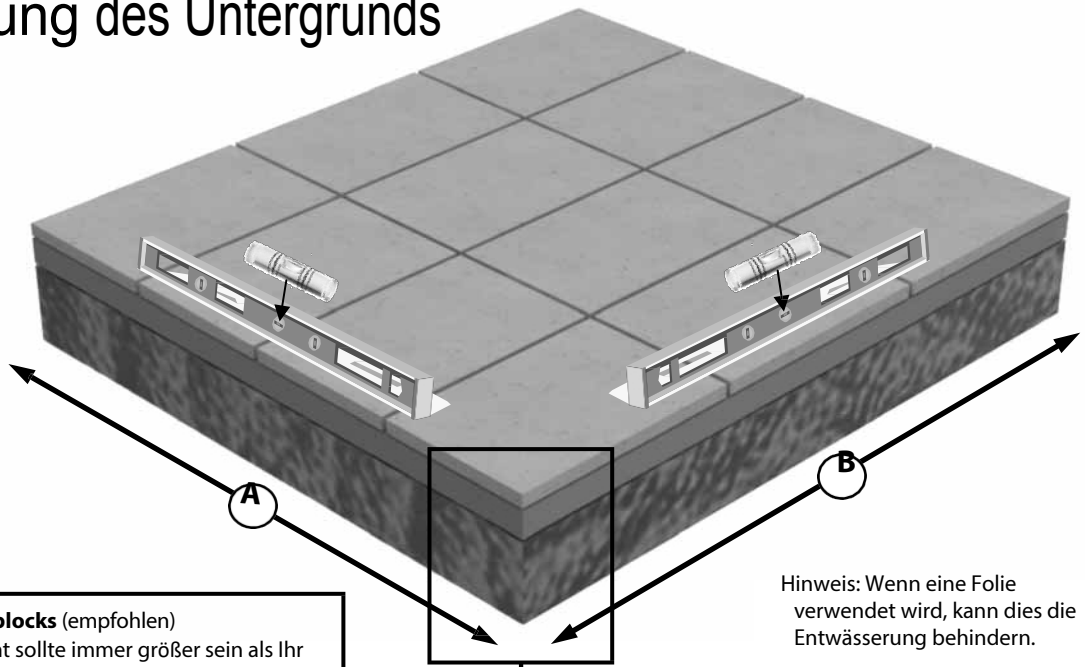

Hinweis: Wenn eine Folie verwendet wird, kann dies die Entwässerung behindern.

Größe des Fundamentblocks (empfohlen)
Hinweis: Das Fundament sollte immer größer sein als Ihr Gebäude.
Die unter „A“ und „B“ angegebenen Maße dienen lediglich als Richtwerte.

| Gewächshausbreite | Gewächshauslänge | A (mm) | B (mm) |
|-------------------|------------------|--------|--------|
| 10 ft – 3278 mm | 6 ft – 1956 mm | 3600 | 2700 |
| 10 ft – 3278 mm | 8 ft – 2586 mm | | 3600 |
| 10 ft – 3278 mm | 10 ft – 3216 mm | | 3600 |
| 10 ft – 3278 mm | 12 ft – 3846 mm | | 4500 |

Es ist notwendig, beim Aufbau Ihres Gewächshauses ausreichend Arbeitsraum rundherum freizuhalten und auch den möglichen zukünftigen Austausch einer Glasscheibe einzuplanen. Wenn möglich Versuchen Sie, rund um das Gewächshaus einen Abstand von 2 Fuß/610 mm freizuhalten.

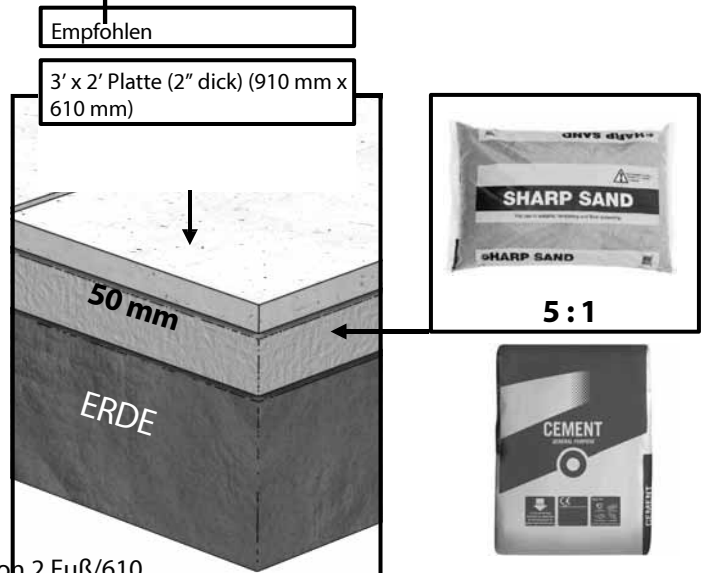

Beachten Sie, dass sich die Tür nach innen öffnet, sodass sich vor dem Gewächshaus keine Erhöhungen oder Hindernisse befinden sollten.

Stellen Sie das Gewächshaus an einem Ort mit maximaler Sonneneinstrahlung auf und vermeiden Sie nach Möglichkeit Schatten durch Bäume, Zäune oder andere Gebäude. Überhängende Äste können besonders störend sein und sollten vermieden werden.

Wählen Sie einen Standort, an dem das Gewächshaus relativ leicht zu erreichen ist und an dem Wasser sowie gegebenenfalls Stromanschluss vorhanden sind.

Und schließlich, was am wichtigsten ist: Wählen Sie einen Standort, an dem Ihr Alton-Gewächshaus gut zur Geltung kommt und Ihren Garten harmonisch ergänzt.

Übersicht

Zum Bau Ihres neuen Gewächshauses benötigen Sie folgende Werkzeuge:

- | | |
|-------------------------|---|
| Wasserwaage | Bleistift |
| PZ2-Schraubendreher-Bit | Akku-Schrauber (idealerweise 2, 1 zum Bohren und 1 zum Schrauben) |
| 4-mm-Bohrer | 7-mm-Steinbohrer |
| Bohrhammer | Hammer Holz- |
| /Gummihammer | Hohe Trittleitern x 2 |

Für den Bau des Gewächshauses werden 8 verschiedene Schraubentypen verwendet. Diese sind

| | | | | | | | | | |
|--|--|--------------------------------|--|-----------------------------|--|---|--|---|--|
| Es folgen Beispiele, worauf | | darauf zu achten | | sie zu finden | | Sichert die Ecke | | Befestigt das Dach | |
| Befestigt die Lüftungsschamnier am First | | Befestigt alle Abdeckungen und | | Sichert Holz Verkleidung | | Befestigt die Verglasung Stangen zum First und Bodenprofile | | Fugen und die Dachverglasung Stangen zur Seitenverglasung | |
| Verwendet bei | | Abdeckungen und | | Sichert Holz Verkleidung | | Befestigt die Verglasung Stangen zum First und Bodenprofile | | Befestigt das Dach | |
| Dachlüftungsöffnungen | | 25 mm Flachkopf (Edelstahl) | | 40 mm Flachkopf (Edelstahl) | | 50 mm Senkkopf (Edelstahl) | | Sprossen zu die Traufe und | |
| 19 mm Flachkopf (Edelstahl) | | 25 mm Senkkopf (Edelstahl) | | 40 mm Flachkopf (Edelstahl) | | 50 mm Senkkopf (Edelstahl) | | in einem Arbeitsgang | |
| 13 mm selbstschneidend | | 25 mm Flachkopf (Edelstahl) | | 40 mm Flachkopf (Edelstahl) | | 50 mm Senkkopf (Edelstahl) | | in einem Arbeitsgang | |
| EV0329 | | EV0331 | | EV0332 | | EV0333 | | EV0339 | |
| EV0328 | | EV0330 | | EV0332 | | EV0333 | | EV0339 | |
| EV0330 | | EV0331 | | EV0332 | | EV0333 | | EV0339 | |
| EV0328 | | EV0330 | | EV0332 | | EV0333 | | EV0339 | |
| EV0329 | | EV0331 | | EV0332 | | EV0333 | | EV0339 | |
| EV0328 | | EV0330 | | EV0332 | | EV0333 | | EV0339 | |
| EV0330 | | EV0331 | | EV0332 | | EV0333 | | EV0339 | |
| EV0329 | | EV0331 | | EV0332 | | EV0333 | | EV0339 | |
| EV0328 | | EV0330 | | EV0332 | | EV0333 | | EV0339 | |
| EV0330 | | EV0331 | | EV0332 | | EV0333 | | EV0339 | |
| EV0329 | | EV0331 | | EV0332 | | EV0333 | | EV0339 | |
| EV0328 | | EV0330 | | EV0332 | | EV0333 | | EV0339 | |
| EV0330 | | EV0331 | | EV0332 | | EV0333 | | EV0339 | |
| EV0329 | | EV0331 | | EV0332 | | EV0333 | | EV0339 | |
| EV0328 | | EV0330 | | EV0332 | | EV0333 | | EV0339 | |
| EV0330 | | EV0331 | | EV0332 | | EV0333 | | EV0339 | |
| EV0329 | | EV0331 | | EV0332 | | EV0333 | | EV0339 | |
| EV0328 | | EV0330 | | EV0332 | | EV0333 | | EV0339 | |
| EV0330 | | EV0331 | | EV0332 | | EV0333 | | EV0339 | |
| EV0329 | | EV0331 | | EV0332 | | EV0333 | | EV0339 | |
| EV0328 | | EV0330 | | EV0332 | | EV0333 | | EV0339 | |
| EV0330 | | EV0331 | | EV0332 | | EV0333 | | EV0339 | |
| EV0329 | | EV0331 | | EV0332 | | EV0333 | | EV0339 | |
| EV0328 | | EV0330 | | EV0332 | | EV0333 | | EV0339 | |
| EV0330 | | EV0331 | | EV0332 | | EV0333 | | EV0339 | |
| EV0329 | | EV0331 | | EV0332 | | EV0333 | | EV0339 | |
| EV0328 | | EV0330 | | EV0332 | | EV0333 | | EV0339 | |
| EV0330 | | EV0331 | | EV0332 | | EV0333 | | EV0339 | |
| EV0329 | | EV0331 | | EV0332 | | EV0333 | | EV0339 | |
| EV0328 | | EV0330 | | EV0332 | | EV0333 | | EV0339 | |
| EV0330 | | EV0331 | | EV0332 | | EV0333 | | EV0339 | |
| EV0329 | | EV0331 | | EV0332 | | EV0333 | | EV0339 | |
| EV0328 | | EV0330 | | EV0332 | | EV0333 | | EV0339 | |
| EV0330 | | EV0331 | | EV0332 | | EV0333 | | EV0339 | |
| EV0329 | | EV0331 | | EV0332 | | EV0333 | | EV0339 | |
| EV0328 | | EV0330 | | EV0332 | | EV0333 | | EV0339 | |
| EV0330 | | EV0331 | | EV0332 | | EV0333 | | EV0339 | |
| EV0329 | | EV0331 | | EV0332 | | EV0333 | | EV0339 | |
| EV0328 | | EV0330 | | EV0332 | | EV0333 | | EV0339 | |
| EV0330 | | EV0331 | | EV0332 | | EV0333 | | EV0339 | |
| EV0329 | | EV0331 | | EV0332 | | EV0333 | | EV0339 | |
| EV0328 | | EV0330 | | EV0332 | | EV0333 | | EV0339 | |
| EV0330 | | EV0331 | | EV0332 | | EV0333 | | EV0339 | |
| EV0329 | | EV0331 | | EV0332 | | EV0333 | | EV0339 | |
| EV0328 | | EV0330 | | EV0332 | | EV0333 | | EV0339 | |
| EV0330 | | EV0331 | | EV0332 | | EV0333 | | EV0339 | |
| EV0329 | | EV0331 | | EV0332 | | EV0333 | | EV0339 | |
| EV0328 | | EV0330 | | EV0332 | | EV0333 | | EV0339 | |
| EV0330 | | EV0331 | | EV0332 | | EV0333 | | EV0339 | |
| EV0329 | | EV0331 | | EV0332 | | EV0333 | | EV0339 | |
| EV0328 | | EV0330 | | EV0332 | | EV0333 | | EV0339 | |
| EV0330 | | EV0331 | | EV0332 | | EV0333 | | EV0339 | |
| EV0329 | | EV0331 | | EV0332 | | EV0333 | | EV0339 | |
| EV0328 | | EV0330 | | EV0332 | | EV0333 | | EV0339 | |
| EV0330 | | EV0331 | | EV0332 | | EV0333 | | EV0339 | |
| EV0329 | | EV0331 | | EV0332 | | EV0333 | | EV0339 | |
| EV0328 | | EV0330 | | EV0332 | | EV0333 | | EV0339 | |
| EV0330 | | EV0331 | | EV0332 | | EV0333 | | EV0339 | |
| EV0329 | | EV0331 | | EV0332 | | EV0333 | | EV0339 | |
| EV0328 | | EV0330 | | EV0332 | | EV0333 | | EV0339 | |
| EV0330 | | EV0331 | | EV0332 | | EV0333 | | EV0339 | |
| EV0329 | | EV0331 | | EV0332 | | EV0333 | | EV0339 | |
| EV0328 | | EV0330 | | EV0332 | | EV0333 | | EV0339 | |
| EV0330 | | EV0331 | | EV0332 | | EV0333 | | EV0339 | |
| EV0329 | | EV0331 | | EV0332 | | EV0333 | | EV0339 | |
| EV0328 | | EV0330 | | EV0332 | | EV0333 | | EV0339 | |
| EV0330 | | EV0331 | | EV0332 | | EV0333 | | EV0339 | |
| EV0329 | | EV0331 | | EV0332 | | EV0333 | | EV0339 | |
| EV0328 | | EV0330 | | EV0332 | | EV0333 | | EV0339 | |
| EV0330 | | EV0331 | | EV0332 | | EV0333 | | EV0339 | |
| EV0329 | | EV0331 | | EV0332 | | EV0333 | | EV0339 | |
| EV0328 | | EV0330 | | EV0332 | | EV0333 | | EV0339 | |
| EV0330 | | EV0331 | | EV0332 | | EV0333 | | EV0339 | |
| EV0329 | | EV0331 | | EV0332 | | EV0333 | | EV0339 | |
| EV0328 | | EV0330 | | EV0332 | | EV0333 | | EV0339 | |
| EV0330 | | EV0331 | | EV0332 | | EV0333 | | EV0339 | |
| EV0329 | | EV0331 | | EV0332 | | EV0333 | | EV0339 | |
| EV0328 | | EV0330 | | EV0332 | | EV0333 | | EV0339 | |
| EV0330 | | EV0331 | | EV0332 | | EV0333 | | EV0339 | |
| EV0329 | | EV0331 | | EV0332 | | EV0333 | | EV0339 | |
| EV0328 | | EV0330 | | EV0332 | | EV0333 | | EV0339 | |
| EV0330 | | EV0331 | | EV0332 | | EV0333 | | EV0339 | |
| EV0329 | | EV0331 | | EV0332 | | EV0333 | | EV0339 | |
| EV0328 | | EV0330 | | EV0332 | | EV0333 | | EV0339 | |
| EV0330 | | EV0331 | | EV0332 | | EV0333 | | EV0339 | |
| EV0329 | | EV0331 | | EV0332 | | EV0333 | | EV0339 | |
| EV0328 | | EV0330 | | EV0332 | | EV0333 | | EV0339 | |
| EV0330 | | EV0331 | | EV0332 | | EV0333 | | EV0339 | |
| EV0329 | | EV0331 | | EV0332 | | EV0333 | | EV0339 | |
| EV0328 | | EV0330 | | EV0332 | | EV0333 | | EV0339 | |
| EV0330 | | EV0331 | | EV0332 | | EV0333 | | EV0339 | |
| EV0329 | | EV0331 | | EV0332 | | EV0333 | | EV0339 | |
| EV0328 | | EV0330 | | EV0332 | | EV0333 | | EV0339 | |
| EV0330 | | EV0331 | | EV0332 | | EV0333 | | EV0339 | |
| EV0329 | | EV0331 | | EV0332 | | EV0333 | | EV0339 | |
| EV0328 | | EV0330 | | EV0332 | | EV0333 | | EV0339 | |
| EV0330 | | EV0331 | | EV0332 | | EV0333 | | EV0339 | |
| EV0329 | | EV0331 | | EV0332 | | EV0333 | | EV0339 | |
| EV0328 | | EV0330 | | EV0332 | | EV0333 | | EV0339 | |
| EV0330 | | EV0331 | | EV0332 | | EV0333 | | EV0339 | |
| EV0329 | | EV0331 | | EV0332 | | EV0333 | | EV0339 | |
| EV0328 | | EV0330 | | EV0332 | | EV0333 | | EV0339 | |
| EV0330 | | EV0331 | | EV0332 | | EV0333 | | EV0339 | |
| EV0329 | | EV0331 | | EV0332 | | EV0333 | | EV0339 | |
| EV0328 | | EV0330 | | EV0332 | | EV0333 | | EV0339 | |
| EV0330 | | EV0331 | | EV0332 | | EV0333 | | EV0339 | |
| EV0329 | | EV0331 | | EV0332 | | EV0333 | | EV0339 | |
| EV0328 | | EV0330 | | EV0332 | | EV0333 | | EV0339 | |
| EV0330 | | EV0331 | | EV0332 | | EV0333 | | EV0339 | |
| EV0329 | | EV0331 | | EV0332 | | EV0333 | | EV0339 | |
| EV0328 | | EV0330 | | EV0332 | | EV0333 | | EV0339 | |
| EV0330 | | EV0331 | | EV0332 | | EV0333 | | EV0339 | |
| EV0329 | | EV0331 | | EV0332 | | EV0333 | | EV0339 | |
| EV0328 | | EV0330 | | EV0332 | | EV0333 | | EV0339 | |
| EV0330 | | EV0331 | | EV0332 | | EV0333 | | EV0339 | |
| EV0329 | | EV0331 | | EV0332 | | EV0333 | | EV0339 | |
| EV0328 | | EV0330 | | EV0332 | | EV0333 | | EV0339 | |
| EV0330 | | EV0331 | | EV0332 | | EV0333 | | EV0339 | |
| EV0329 | | EV0331 | | EV0332 | | EV0333 | | EV0339 | |
| EV0328 | | EV0330 | | EV0332 | | EV0333 | | EV0339 | |
| EV0330 | | EV0331 | | EV0332 | | EV0333 | | EV0339 | |
| EV0329 | | EV0331 | | EV0332 | | EV0333 | | EV0339 | |
| EV0328 | | EV0330 | | EV0332 | | EV0333 | | EV0339 | |
| EV0330 | | EV0331 | | EV0332 | | EV0333 | | EV0339 | |
| EV0329 | | EV0331 | | EV0332 | | EV0333 | | EV0339 | |
| EV0328 | | EV0330 | | EV0332 | | EV0333 | | EV0339 | |
| EV0330 | | EV0331 | | EV0332 | | EV0333 | | EV0339 | |
| EV0329 | | EV0331 | | EV0332 | | EV0333 | | EV0339 | |
| EV0328 | | EV0330 | | EV0332 | | EV0333 | | EV0339 | |
| EV0330 | | EV0331 | | EV0332 | | EV0333 | | EV0339 | |
| EV0329 | | EV0331 | | EV0332 | | EV0333 | | EV0339 | |
| EV0328 | | EV0330 | | EV0332 | | EV0333 | | EV0339 | |
| EV0330 | | EV0331 | | EV0332 | | EV0333 | | EV0339 | |
| EV0329 | | EV0331 | | EV0332 | | EV0333 | | EV0339 | |
| EV0328 | | EV0330 | | EV0332 | | EV0333 | | EV0339 | |
| EV0330 | | EV0331 | | EV0332 | | EV0333 | | EV0339 | |
| EV0329 | | EV0331 | | EV0332 | | EV0333 | | EV0339 | |
| EV0328 | | EV0330 | | EV0332 | | EV0333 | | EV0339 | |
| EV0330 | | EV0331 | | EV0332 | | EV0333 | | EV0339 | |
| EV0329 | | EV0331 | | EV0332 | | EV0333 | | EV0339 | |
| EV0328 | | EV0330 | | EV0332 | | EV0333 | | EV0339 | |
| EV0330 | | EV0331 | | EV0332 | | EV0333 | | EV0339 | |
| EV0329 | | EV0331 | | EV0332 | | EV0333 | | EV0339 | |
| EV0328 | | EV0330 | | EV0332 | | EV0333 | | EV0339 | |
| EV0330 | | EV0331 | | EV0332 | | EV0333 | | EV0339 | |
| EV0329 | | EV0331 | | EV0332 | | EV0333 | | EV0339 | |
| EV0328 | | EV0330 | | EV0332 | | EV0333 | | EV0339 | |
| EV0330 | | EV0331 | | EV0332 | | EV0333 | | EV0339 | |
| EV0329 | | EV0331 | | | | | | | |

Übersicht

Das Verglasen der Konstruktion ist sehr einfach, aber seien Sie sehr vorsichtig mit den Kanten des Glases, da die Scheibe in winzige Stücke zerbricht, wenn Sie mit einer Kante an einer harten Oberfläche wie Beton anstoßen. Sie sollten beim Umgang mit dem Glas auch geeignete Handschuhe und eine Schutzbrille tragen (dies hilft auch, es sauber zu halten). Es empfiehlt sich, die Zedernholz-Abdeckleiste vorab mit Schrauben zu befestigen und diese rund um das Gewächshaus zu positionieren, damit sie bereitliegt, wenn Sie mit dem Glas ankommen.

Während der Verglasung müssen Sie auch die Lamellenlüftungsöffnungen anbringen, stellen Sie also sicher, dass diese fertig montiert und zum Einsetzen bereit sind. Diese passen zwischen zwei Glasscheiben und werden durch das Abdeckungssystem in Position gehalten.

Montieren Sie anschließend die Dachlüftungsklappen. Dies erfolgt von innen; der Zugang erfolgt über die Öffnung auf einer Treppe.

Jetzt müssen Sie nur noch die Dachrinne und die Fallrohre anbringen; überlegen Sie sich dabei, wo Sie eine Regentonne aufstellen könnten.

Option zum Verkleben der Fugen. Dies ist für die Stabilität nicht erforderlich, aber Sie können es tun, wenn Sie möchten. Bedenken Sie jedoch, dass dies den Umzug oder Umbau des Gewächshauses in der Zukunft erheblich erschweren würde. Der beste Kleber hierfür ist Polyurethan-Holzkleber. Seien Sie beim Auftragen vorsichtig, Sie benötigen nur eine sehr kleine Menge, da der Kleber sich ausdehnt und die Fuge ausfüllt. Wenn Sie zu viel verwenden, kann er aus der Fuge austreten und unansehnlich aussehen! Probieren Sie es zunächst an einem Teststück aus, bevor Sie beginnen.

Lesen Sie den Rest dieser Anleitung durch, bevor Sie beginnen. So übersehen Sie weniger leicht etwas und erhalten ein besseres Verständnis dafür, wie alles funktioniert.

Montage des Unterbaus

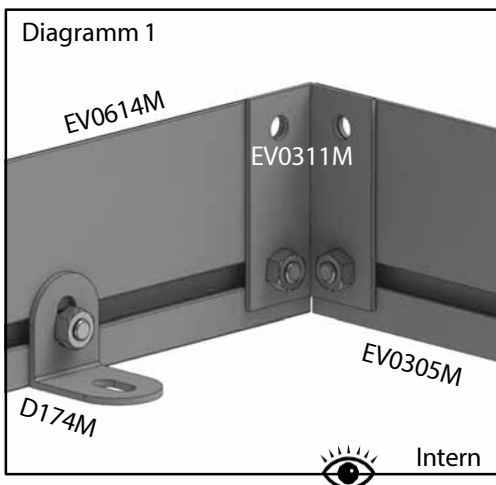
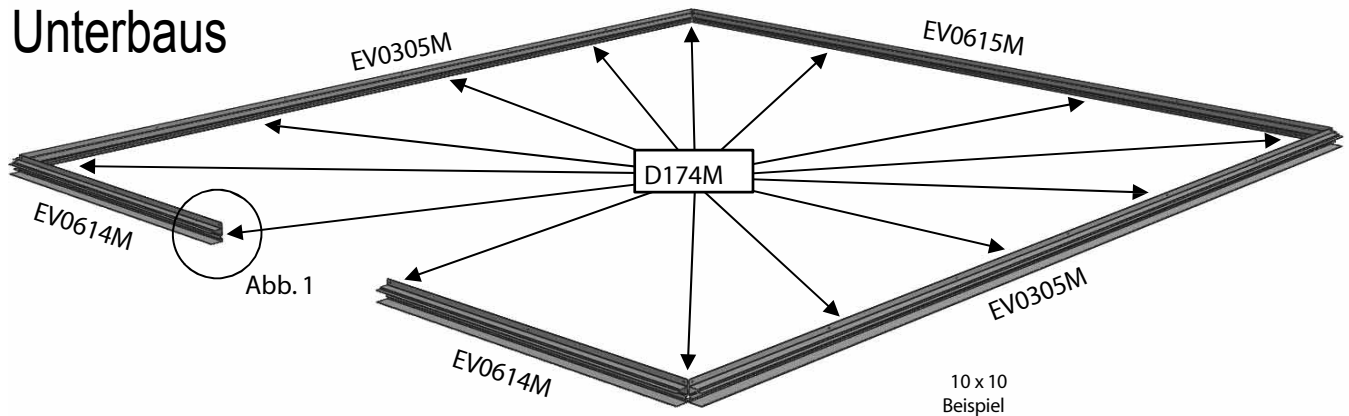

Legen Sie Ihre Aluminium-Basisprofile wie im Diagramm gezeigt aus. Verwenden Sie die Kopfschrauben in den Schraubkanälen, um die Basiswinkel (D174M) zu befestigen (Diagramm 1). Die Basiswinkel sollten immer auf beiden Seiten der Tür, in den Ecken, in der Mitte der Rückseite und in gleichen Abständen an den Seiten positioniert werden. Verwenden Sie den Verbindungswinkel in jeder Ecke mit einer Standardschraube, um die Profile zu verbinden (Diagramm 1). Die oberen Löcher sind für eine 25-mm-Schraube vorgesehen, wenn die Bodenprofile daran befestigt werden. Suchen Sie in der Tabelle unten nach der Länge Ihres Gebäudes, um zu überprüfen, welche Schrauben Sie verwenden sollten.

Hinweis: Informationen zu Verlängerungen finden Sie in der separaten Anleitung.

| 6 ft lang | | | |
|-------------------|-------------|------------|--------|
| Bezeichnung | Teilenummer | Größe (mm) | Anzahl |
| Vorderseite | EV0614M | 653 | 2 |
| Seite | EV0303M | 1846 | 2 |
| Rückseite | EV0615M | 2519 | 1 |
| Verbindungswinkel | EV0311M | - | 4 |
| Basishalterung | D174M | - | 14 |

| 8 Fuß lang | | | |
|-------------------|-------------|------------|--------|
| Teilebezeichnung | Teilenummer | Größe (mm) | Anzahl |
| Vorderseite | EV0614M | 653 | 2 |
| Seite | EV0304M | 2476 | 2 |
| Hinten | EV0615M | 2519 | 1 |
| Verbindungswinkel | EV0311M | - | 4 |
| Basishalterung | D174M | - | 14 |

| 10 Fuß lang | | | |
|-------------------|-------------|------------|--------|
| Beispiel | | | |
| Bezeichnung | Teilenummer | Größe (mm) | Anzahl |
| Vorderseite | EV0614M | 653 | 2 |
| Seite | EV0305M | 3106 | 2 |
| Hinten | EV0615M | 2519 | 1 |
| Verbindungswinkel | EV0311M | - | 4 |
| Basishalterung | D174M | - | 14 |

| 12 Fuß lang | | | |
|-------------------|-------------|------------|--------|
| Teilebezeichnung | Teilenummer | Größe (mm) | Anzahl |
| Vorderseite | EV0614M | 653 | 2 |
| Seite | EV0306M | 3736 | 2 |
| Hinten | EV0615M | 2519 | 1 |
| Verbindungswinkel | EV0311M | - | 4 |
| Basishalterung | D174M | - | 14 |

Seitliche Montage

Um mit dem Aufbau Ihres Gewächshauses zu beginnen, legen Sie zunächst die Seitenteile wie im Diagramm unten flach auf den Boden aus. Ermitteln Sie anhand der folgenden Tabellen die Länge Ihres Gewächshauses sowie die Teile mit den entsprechenden Teilenummern und Abmessungen. Bohren Sie zunächst Vorbohrungen durch den Boden jeder Aussparung am Bodenprofil (Diagramm 3, Seite 9). Stecken Sie dann jede Verglasungsleiste in die Zapfenlöcher. Diese sind so konstruiert, dass sie fest sitzen, daher benötigen Sie hierfür möglicherweise Hilfe oder müssen einen festen Gegenstand zum Andrücken verwenden. Sobald sie fest sitzt, befestigen Sie sie mit der 50-mm-Schraube. Stecken Sie nun die Traufleiste in Position (z. B. EV0420). Diese muss noch nicht befestigt werden, da dies zu einem späteren Zeitpunkt erfolgt.

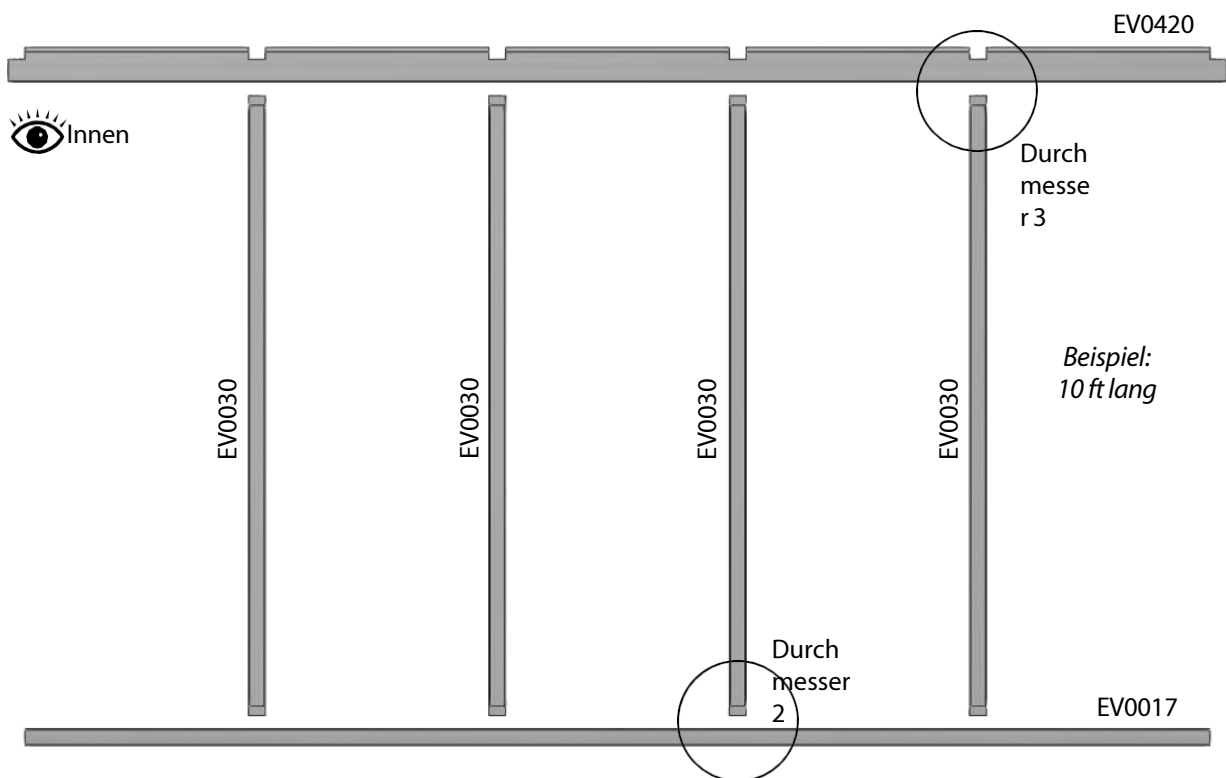

| 6 ft lang | | | |
|-------------------|-------------|------------|--------|
| Teilebezeichnung | Teilenummer | Größe (mm) | Anzahl |
| Bodenprofil | EV0015 | 1846 | 2 |
| Traufleiste | EV0418 | 1934 | 2 |
| Verglasungsleiste | EV0030 | 1588 | 4 |

| 8 Fuß lang | | | |
|-------------------|-------------|------------|--------|
| Teilebezeichnung | Teilenummer | Größe (mm) | Anzahl |
| Bodenprofil | EV0016 | 2476 | 2 |
| Traufleiste | EV0419 | 2564 | 2 |
| Verglasungsleiste | EV0030 | 1588 | 6 |

| 10 Fuß langes „ „ | | | |
|-------------------|-------------|------------|--------|
| (Beispiel) | | | |
| Bezeichnung | Teilenummer | Größe (mm) | Anzahl |
| Bodenprofil | EV0017 | 3106 | 2 |
| Traufleiste | EV0420 | 3194 | 2 |
| Verglasungsleiste | EV0030 | 1588 | 8 |

| 12 Fuß lang | | | |
|-------------------|-------------|------------|--------|
| Teilebezeichnung | Teilenummer | Größe (mm) | Anzahl |
| Bodenprofil | EV0018 | 3736 | 2 |
| Traufleiste | EV0421 | 3824 | 2 |
| Verglasungsleiste | EV0030 | 1588 | 10 |

Seitliche Montage

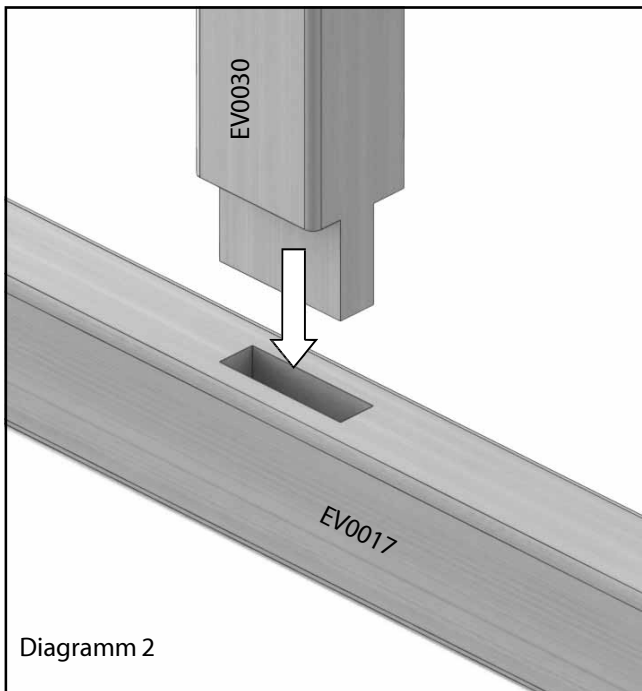

Achten Sie darauf, dass die Seitenschiene vollständig eingeschoben sind; eventuell müssen Sie sie mit einem Holzhammer oder einem ähnlichen Gegenstand leicht einschlagen.

(Wenn Sie die Verbindungen verleimen möchten, sollten Sie dies als Erstes tun.)

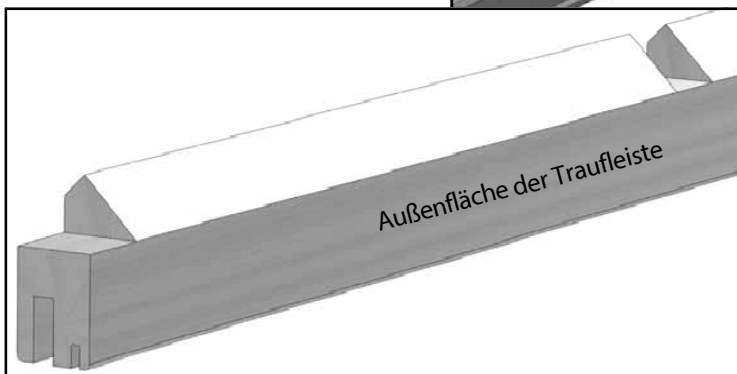
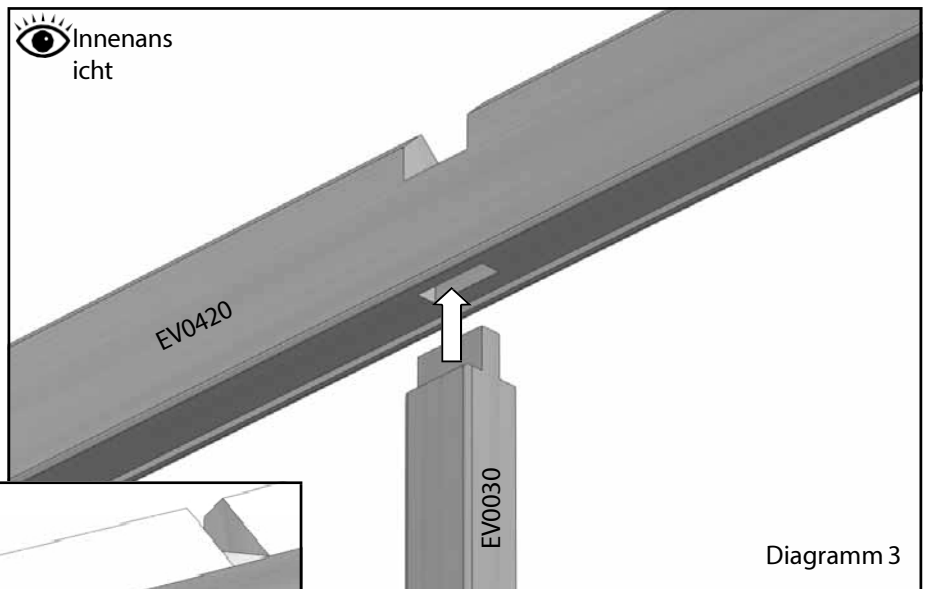
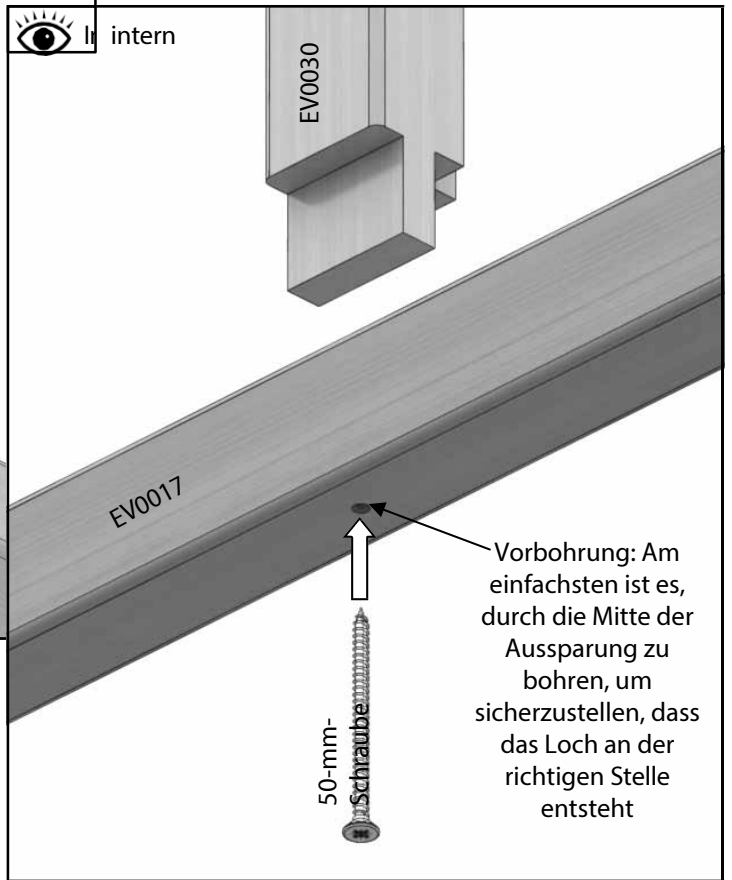

Heckbaugruppe

| 10 ft hinten | | | |
|-----------------------|------------|------------|--------|
| Teilebezeichnung | Teilnummer | Größe (mm) | Anzahl |
| Heck-Bodenprofil | EV0406 | 3196 | 1 |
| Dachecke R | EV0484 | 2298 | 1 |
| Dach-Eckstück L | EV0485 | 2298 | 1 |
| Seitenecke R | EV0056 | 1650 | 1 |
| Seitenecke L | EV0057 | 1650 | 1 |
| Giebelpfette R | EV0410 | 1168 | 1 |
| Giebelpfette L | EV0416 | 1168 | 1 |
| Hintere Mittelpfette | EV0413 | 851 | 1 |
| Rippenstrebe | EV0412 | 3182 | 1 |
| Standardstange | EV0030 | 1624 | 5 |
| Über Purling R | EV0466 | 519 | 1 |
| Über Purling L | EV0465 | 519 | 1 |
| Über Purling R | EV0467 | 943 | 1 |
| Über Purling L | EV0468 | 943 | 1 |
| Giebelstrebe R | EV0457 | 2896 | 1 |
| Giebelstange L | EV0458 | 2896 | 1 |
| Mittlere Giebelstange | EV0462 | 1589 | 1 |

Wie bei den seitlichen Bodenprofilen müssen Sie Vorbohrungen in den Boden der Einsteckbohrungen bohren (Diagramm 4).

Montieren Sie die Giebelverglasungsleisten (EV0030) mit dem hinteren Bodenprofil flach auf dem Boden liegend, wie Sie es bei den Seitenteilen getan haben. Diese werden in die beiden äußeren Einsteckbohrungen und die mittlere Einsteckbohrung eingesetzt.

Schieben Sie nun die mittlere hintere Pfette (EV0413) auf die mittlere Glasleiste; diese wird in Kürze befestigt.

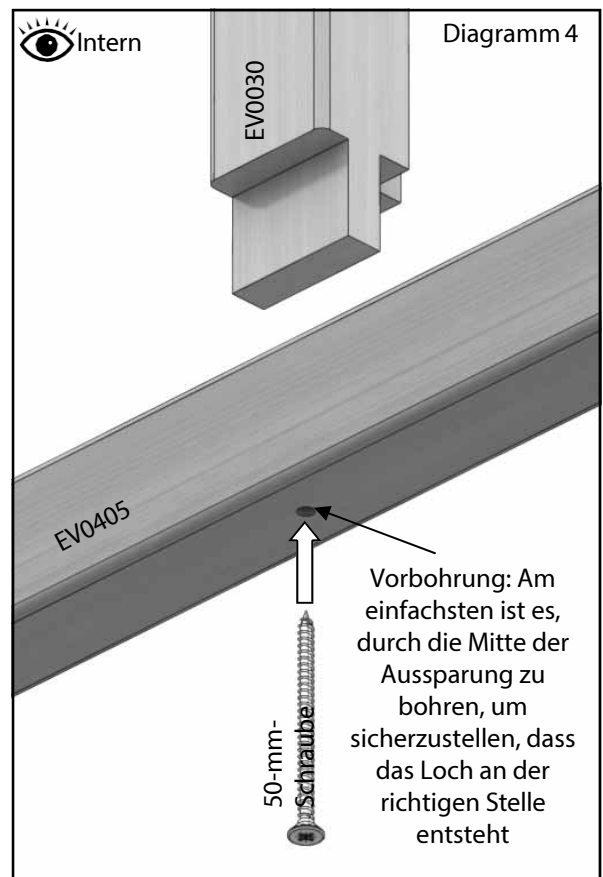
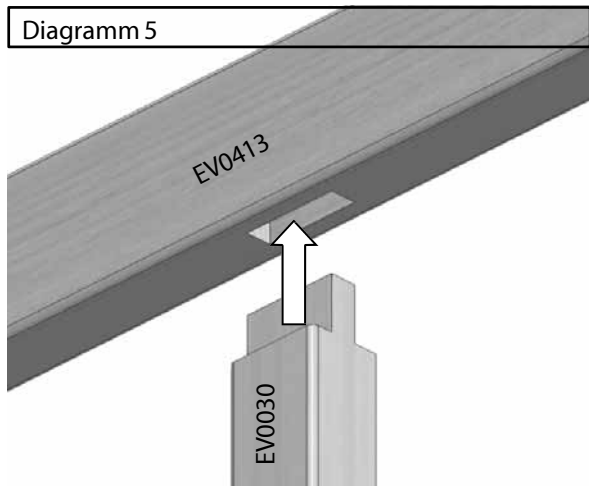
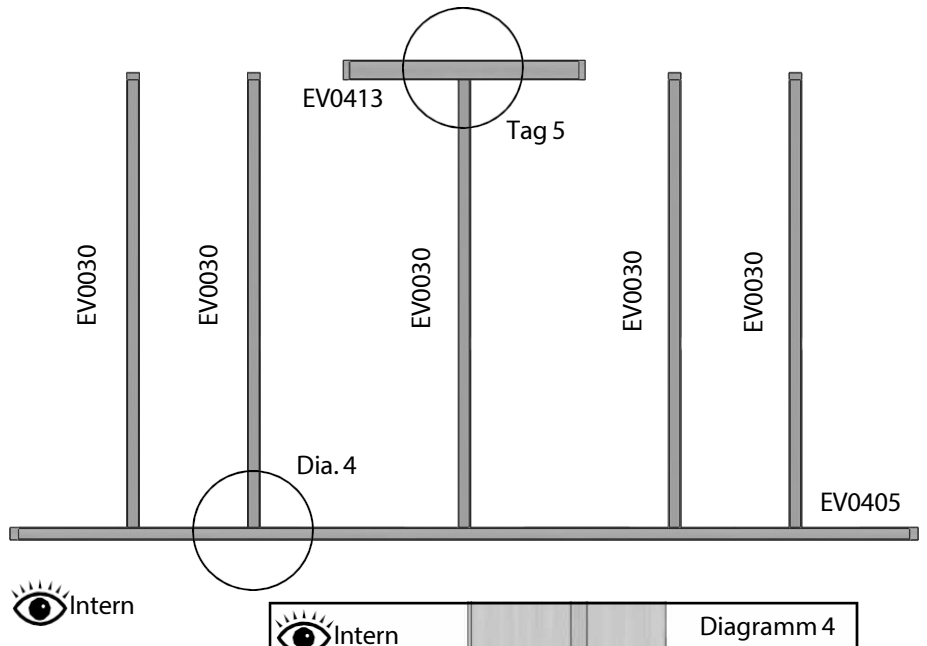

Heckbaugruppe

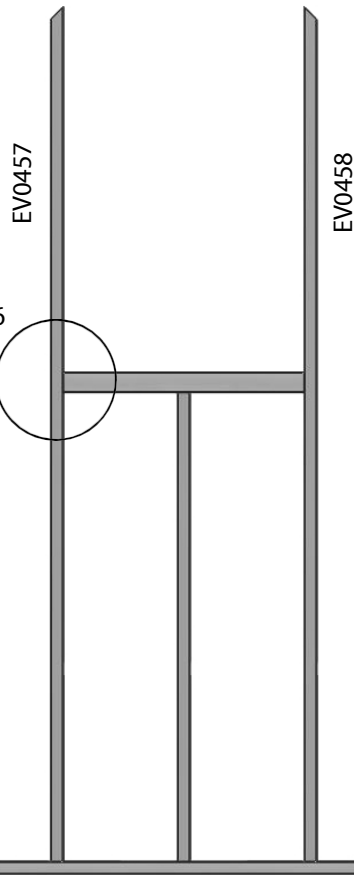

Stecken Sie nun die beiden längeren Giebelstreben in das Bodenprofil. Diese müssen ebenfalls an der mittleren hinteren Pfette anliegen (Diagramm 6).

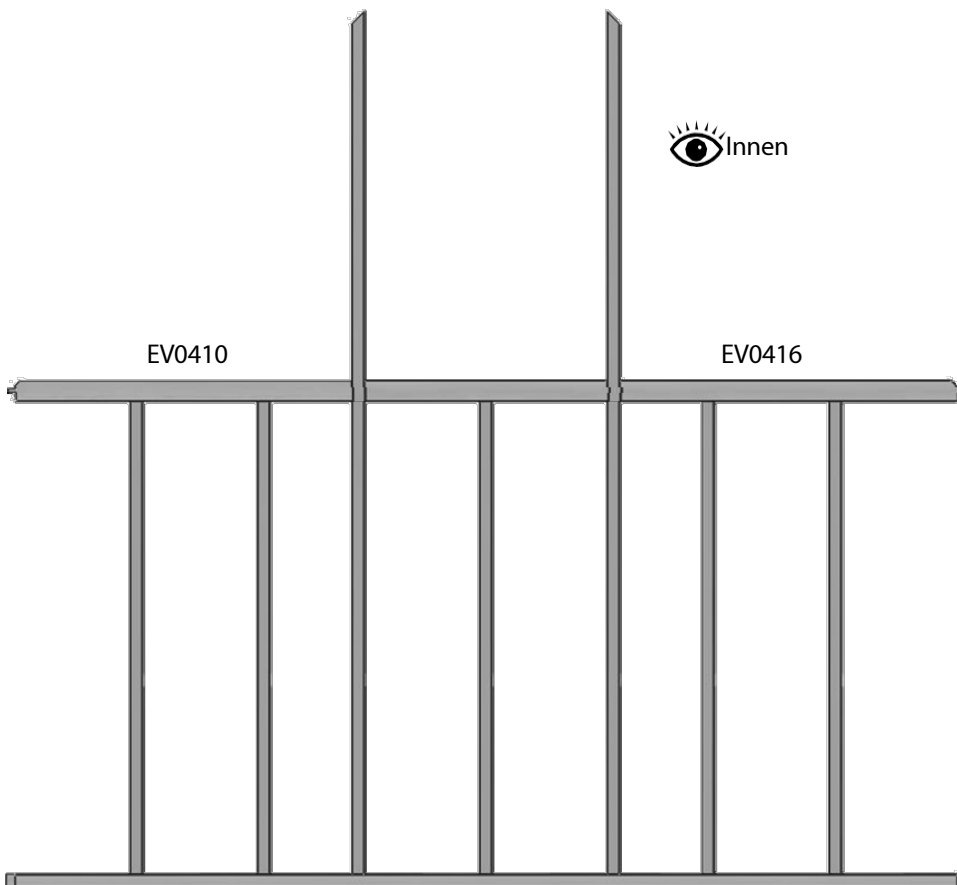
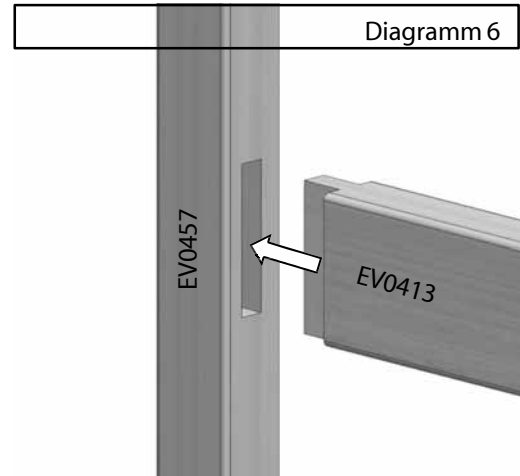

Befestigen Sie anschließend die linken und rechten Sprossen an den Standard-Sprossen (EV0030).

Es handelt sich um seitengebundene Teile, daher ist es wichtig, sie in der richtigen Ausrichtung zu montieren. Die Pfetten haben auf einer Seite abgerundete Kanten und auf der anderen Seite rechtwinklig geschnittene Kanten; die abgerundeten Kanten sollten sich auf der Innenseite des Gebäudes befinden und bündig mit den anderen Bauteilen abschließen. Die rechtwinklig geschnittenen Kanten sollten nach außen zeigen und etwas zurückgesetzt gegenüber der Glasfuge liegen.

Diese werden vorerst einfach eingesteckt

Heckbaugruppe

Sie müssen in die Unterseite jeder seitlichen Eckleiste ein Vorbohrloch bohren, wie in Diagramm 7 dargestellt. Dieses sollte bis zur Hälfte der Zapfenschlitzhöhe reichen. Setzen Sie nun die seitliche Eckleiste ein und befestigen Sie die Unterseite der Leiste mit einer 80-mm-Schraube.

Richten Sie die Oberseite der Leiste am Ende der Pfette aus (wobei die Innenkanten bündig bleiben) und bohren Sie ein Vorloch nahe der Innenseite des Zapfens an der Pfette (Diagramm 8), dann befestigen Sie die Leiste mit einer 25-mm-Senkkopfschraube. Dies ist nur eine provisorische Schraube, stellen Sie also sicher, dass die Verbindung fest sitzt; eine größere Befestigung wird später hinzugefügt.

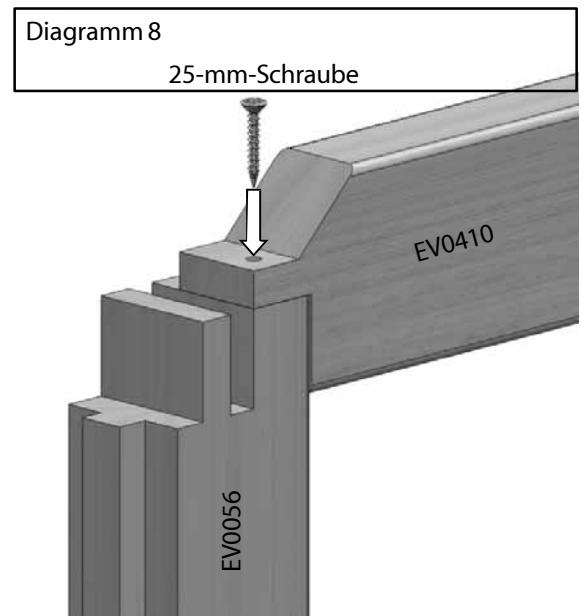
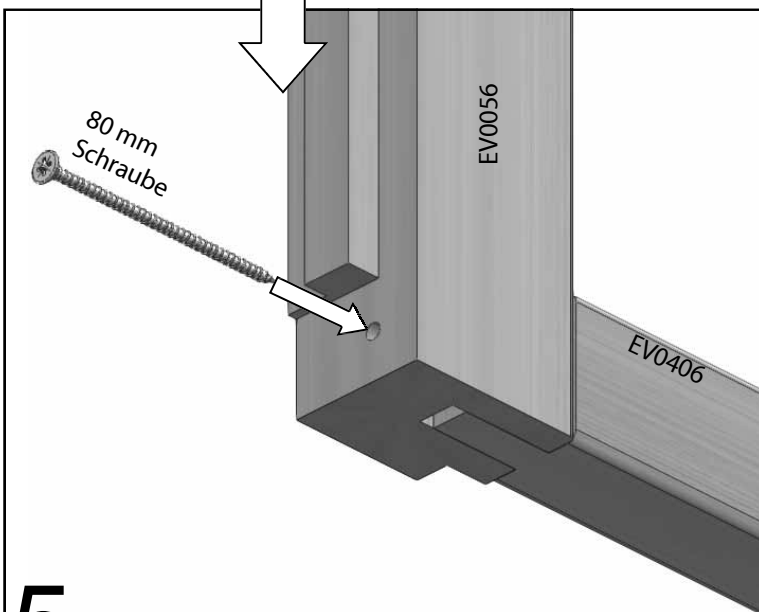
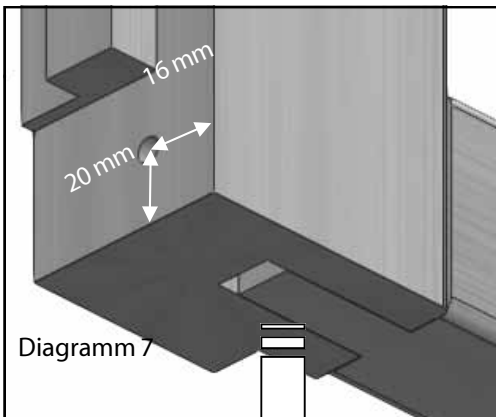
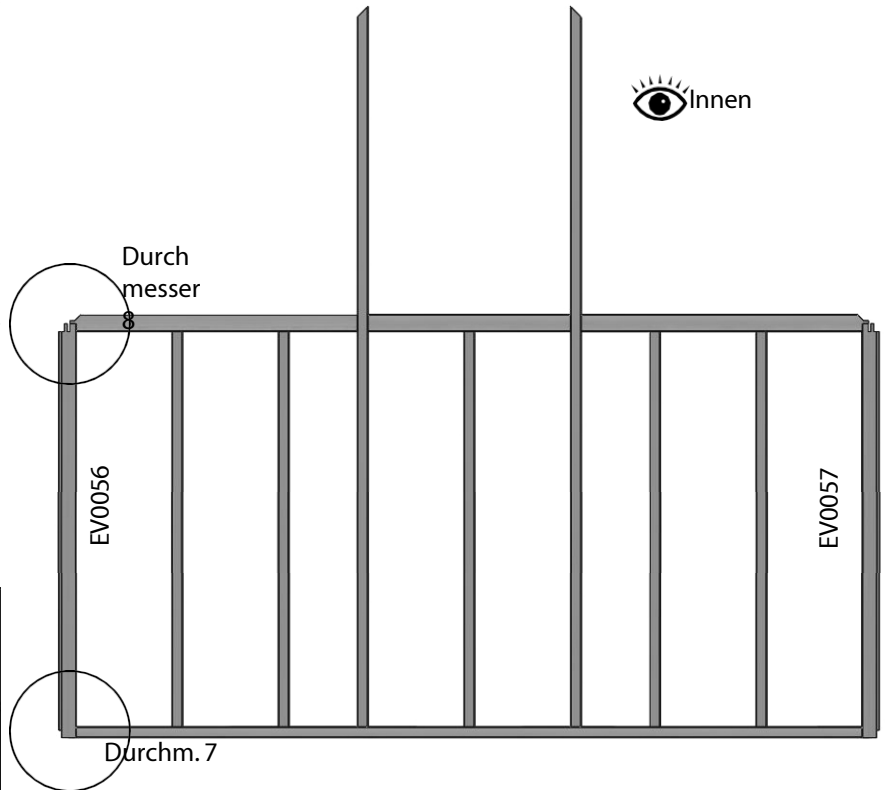

Hintere Baugruppe

Sobald die seitlichen Eckleisten befestigt sind, schieben Sie die oben genannten Glasleisten in ihre Position. Wenn alle Giebelleisten angebracht sind, bohren Sie Vorbohrungen durch die Überlappungsfugen am Ende jeder Leiste. Die Löcher sollten mittig in der Leiste gebohrt werden und den in Diagramm 9 gezeigten Abstand aufweisen.

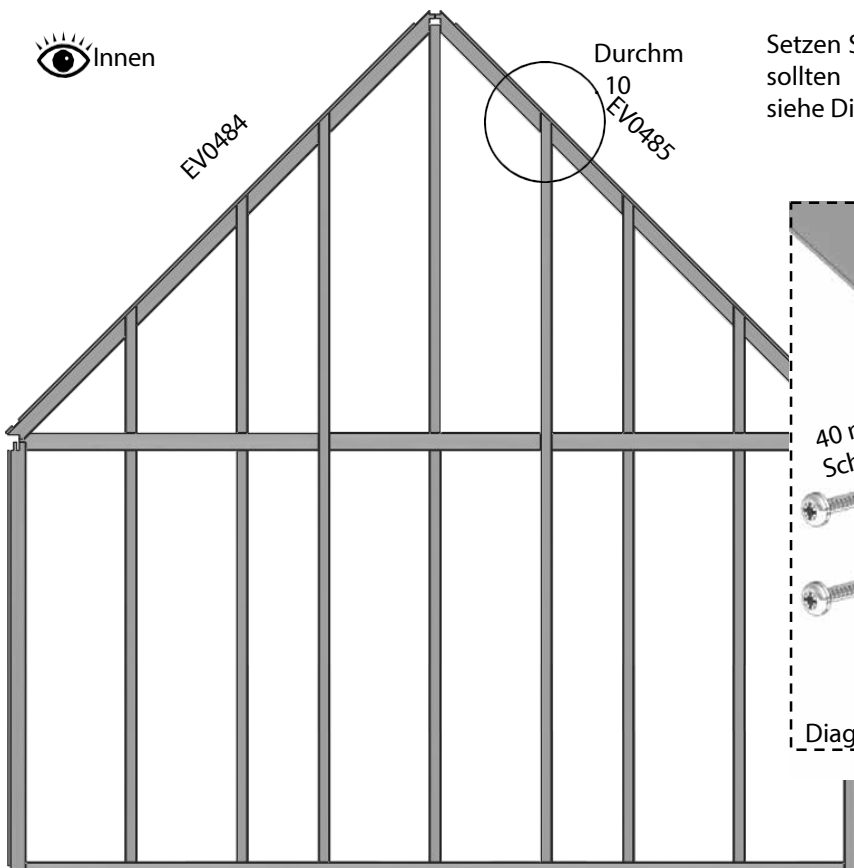
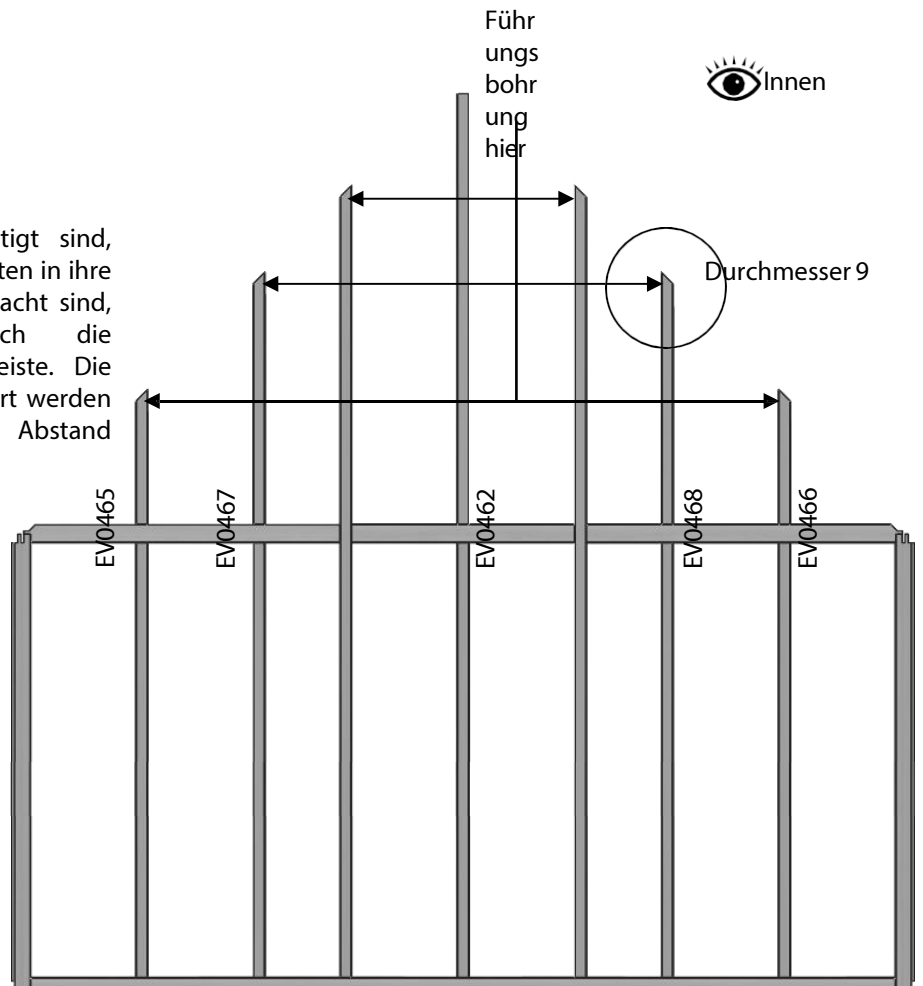
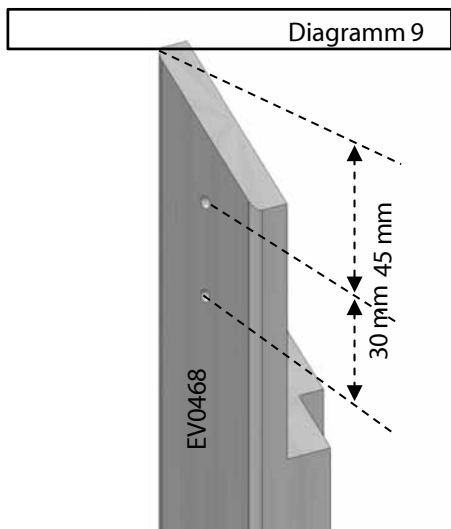

Setzen Sie nun die beiden Dacheckleisten ein; diese sollten mit 40-mm-Schrauben befestigt werden, siehe Diagramm 10.

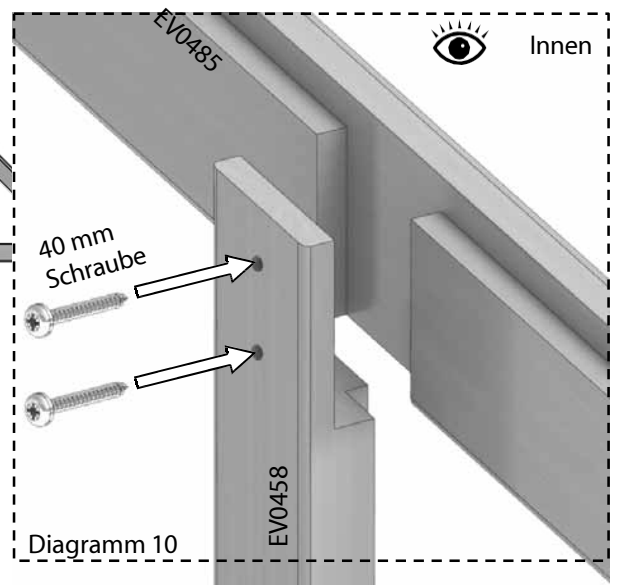

Heckbaugruppe

Nachdem nun alle Komponenten montiert sind, klappen Sie die Giebelseite um, sodass die Außenkante zu Ihnen zeigt. Gehen Sie dabei vorsichtig vor, da einige Teile noch nicht vollständig abgestützt sind; es empfiehlt sich, an dieser Stelle einen Helfer hinzuzuziehen. Verwenden Sie nun 25-mm-Schrauben

Die Pfetten werden mit Senkkopfschrauben an den Sprossen befestigt, wie in den Diagrammen 11 und 12 dargestellt. Achten Sie darauf, dass die Schraubenköpfe unterhalb der Holzoberfläche liegen

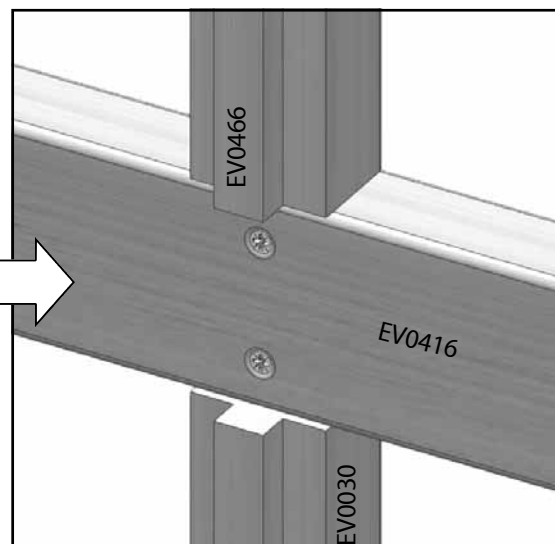
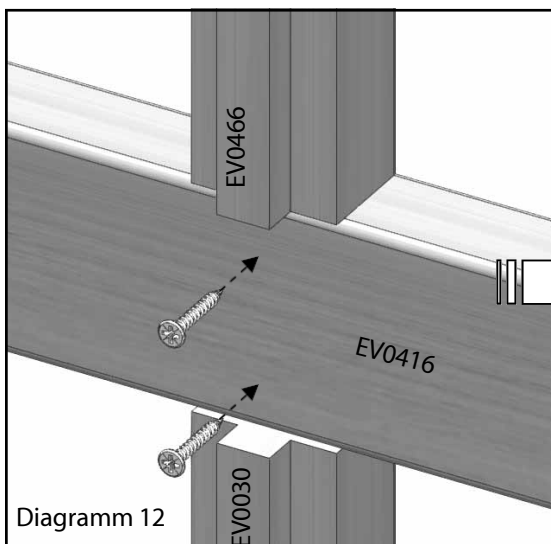
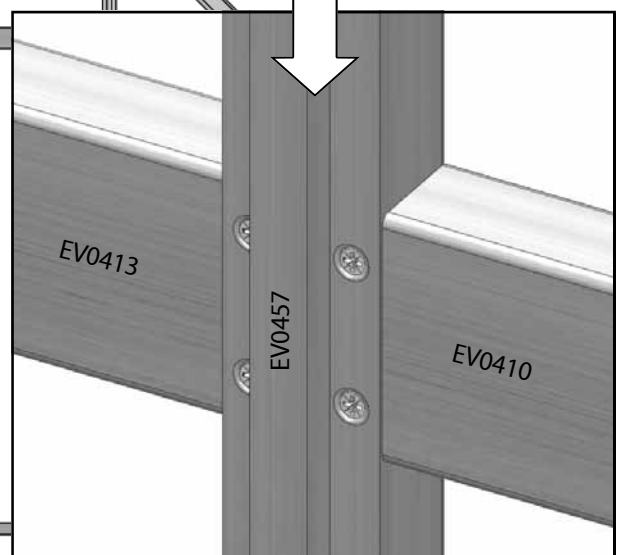
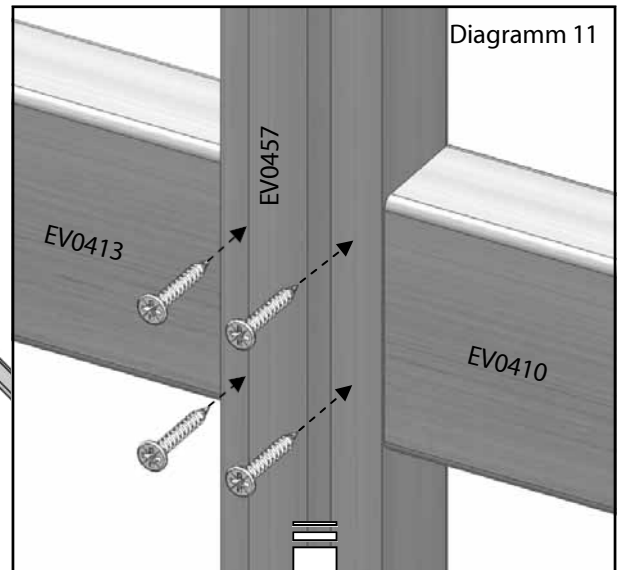
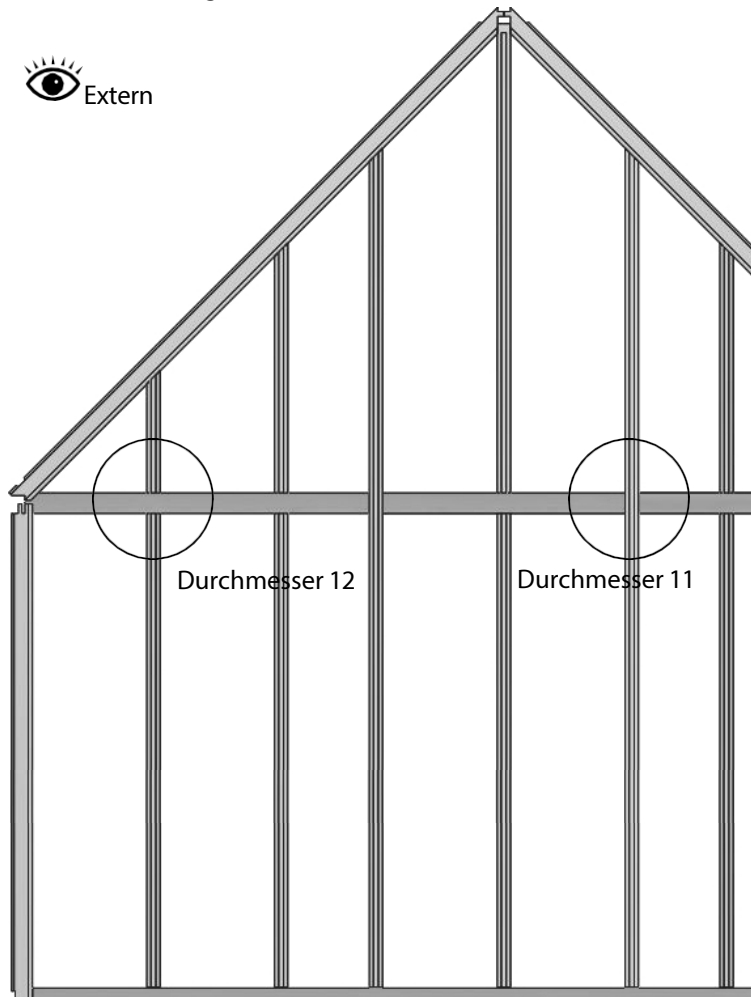

5

Heckbaugruppe

Schieben Sie die hintere Pfettenstrebe (EV0412) unter den Rahmen, wobei die Außenseite des Giebels weiterhin zu Ihnen zeigt (verwenden Sie dabei Karton oder etwas Ähnliches, um diesen Teil zu schützen, damit die Innenseite nicht beschädigt wird).

Positionieren Sie die hintere Pfettenstrebe so, dass die Unterseite der Strebe bündig mit der Unterseite der Pfetten abschließt. Die Enden sollten kurz vor der Eckverbindung enden, wie in Diagramm 13 dargestellt.

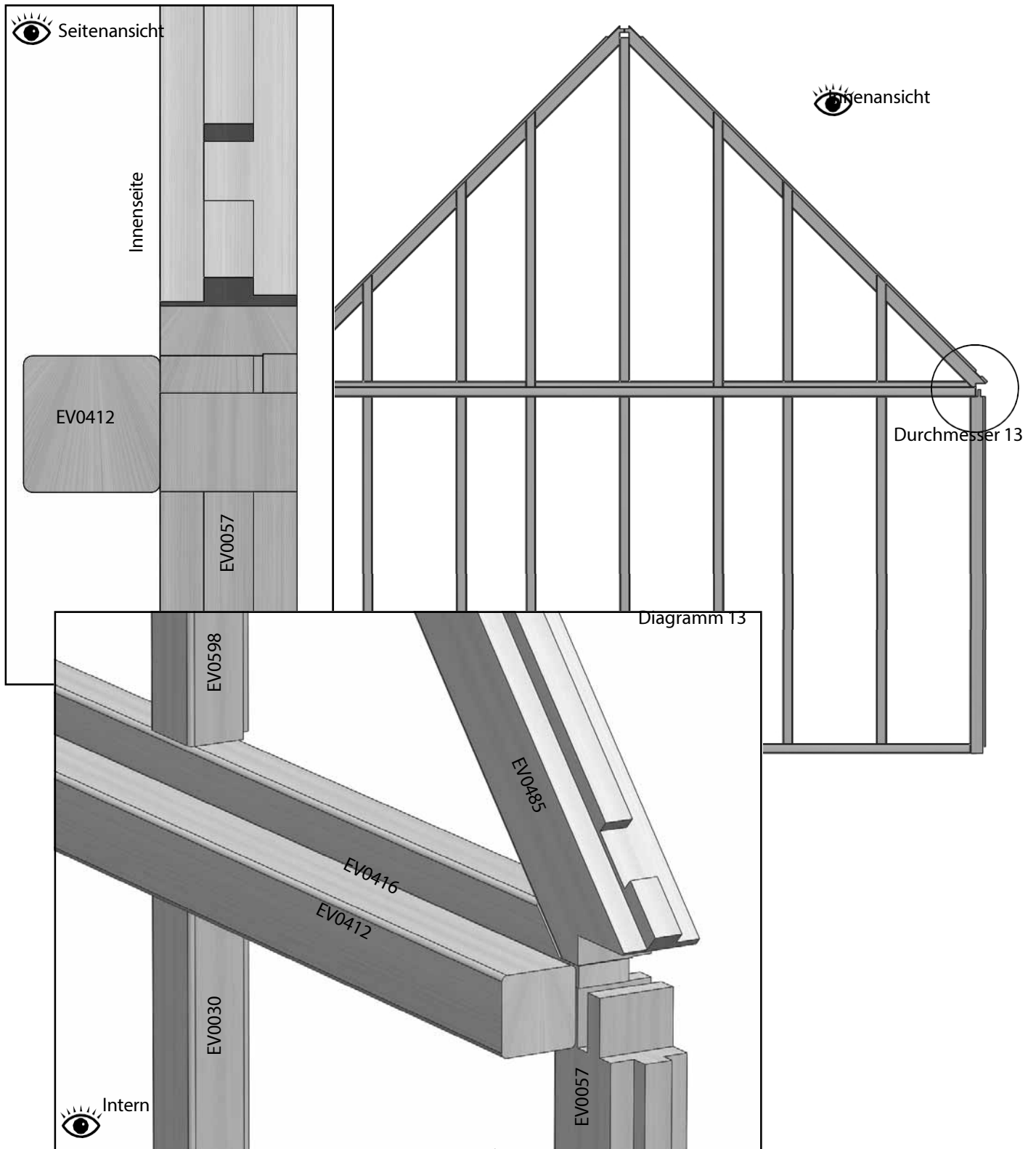

Heckbaugruppe

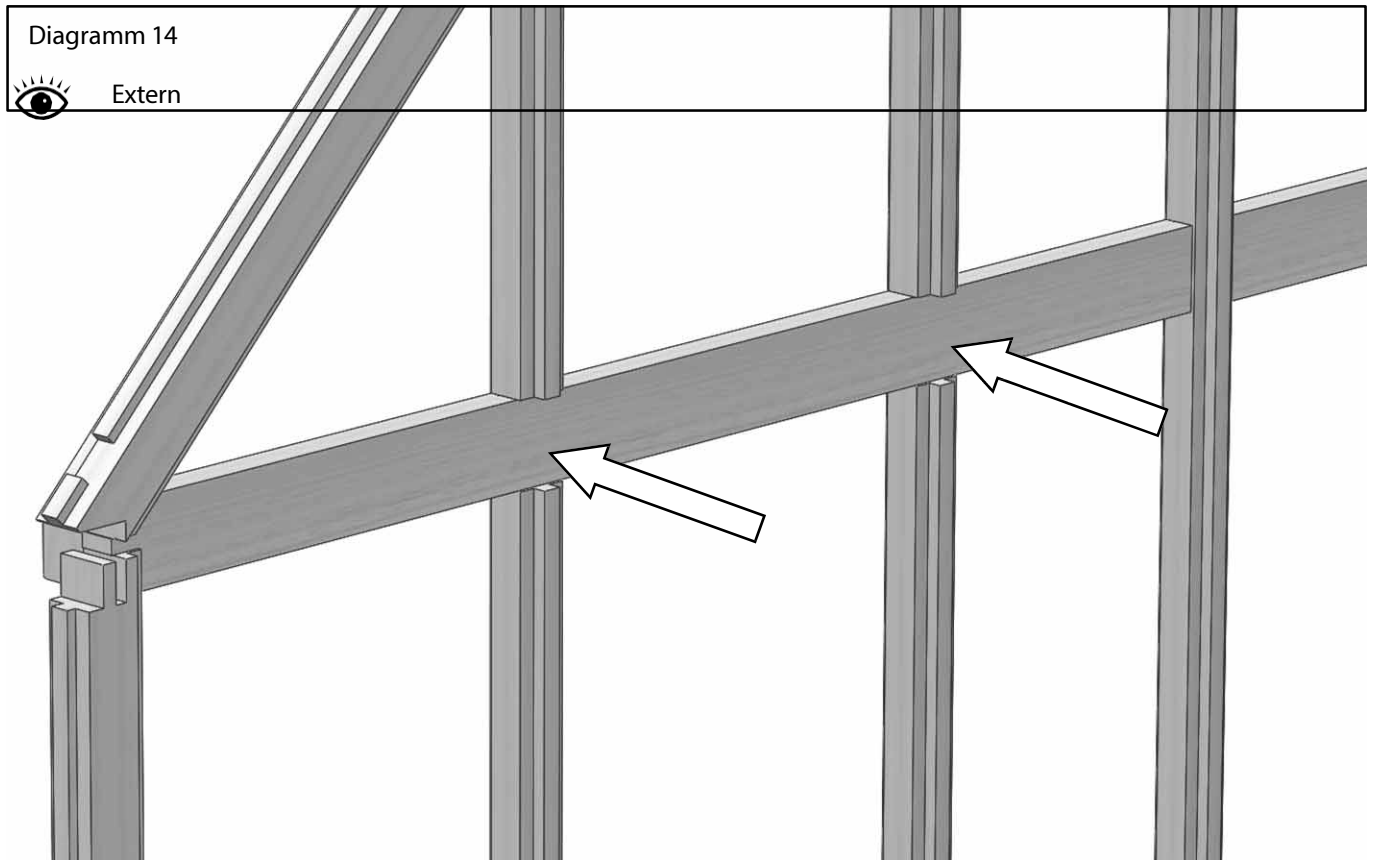

Sie können nun die Strebe an den in Diagramm 14 oben gezeigten Stellen mit 50-mm-Schrauben durch die Pfetten befestigen. Markieren Sie die Pfette und bohren Sie vor dem Befestigen vor. Es ist keine gute Idee, zu versuchen, durch die gesamten Glasleistenabschnitte zu schrauben (es sei denn, es wird eine Senkkopfschraube verwendet), da diese wahrscheinlich splintern (siehe Diagramm 15 unten). Der hintere Giebel ist nun fertiggestellt und Sie können mit dem nächsten Abschnitt fortfahren.

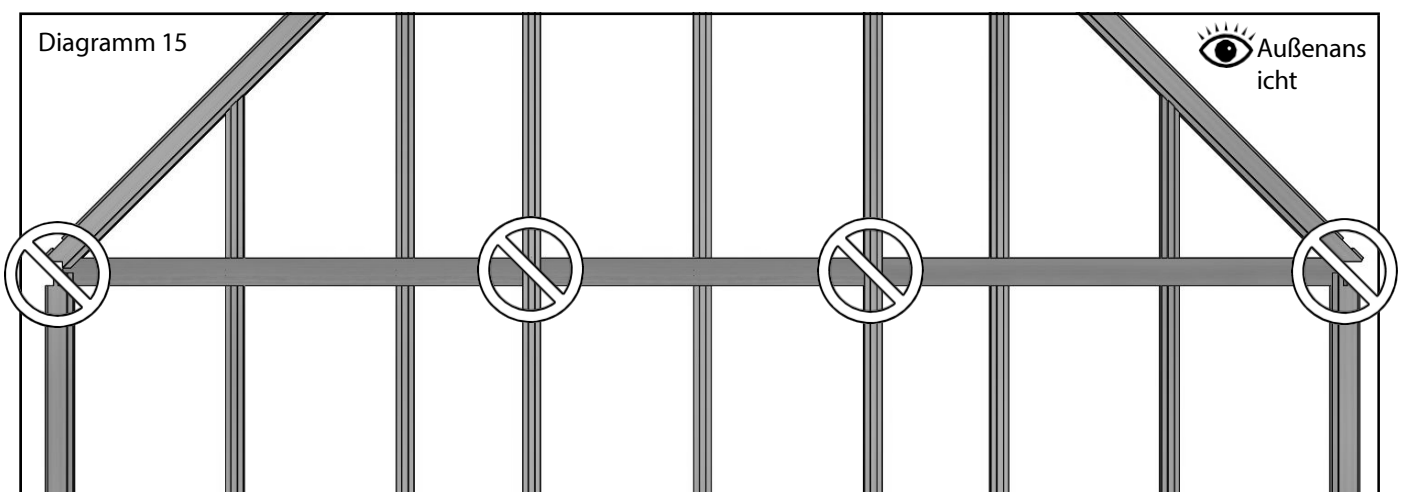

Frontbaugruppe

| 10 ft vorne | | | |
|------------------------|------------|------------|--------|
| Teilebezeichnung | Teilnummer | Größe (mm) | Anzahl |
| Frontbodenprofil | EV0402 | 1195 | 2 |
| Dach-Eckprofil R | EV0484 | 2290 | 1 |
| Dach-Eckstück L | EV0485 | 2290 | 1 |
| Seitenecke R | EV0056 | 1650 | 1 |
| Seitenecke L | EV0057 | 1650 | 1 |
| Giebelpfette R | EV0410 | 1168 | 1 |
| Giebelpfette L | EV0416 | 1168 | 1 |
| Standardstange | EV0030 | 1624 | 4 |
| Über Purling R | EV0466 | 519 | 1 |
| Über Purling L | EV0465 | 519 | 1 |
| Oberhalb von Purling R | EV0467 | 943 | 1 |
| Über Purling L | EV0468 | 943 | 1 |
| Giebelstrebe R | EV0457 | 2896 | 1 |
| Giebelstange L | EV0458 | 2896 | 1 |
| Über der Tür | EV0473 | 1249 | 1 |

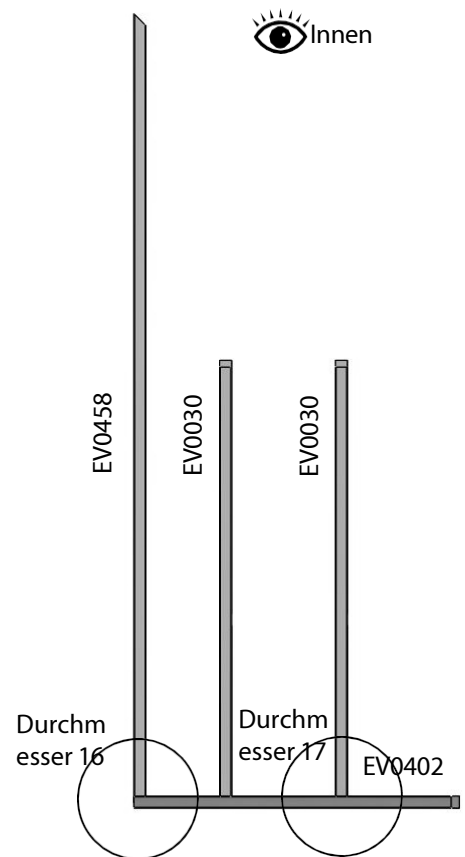
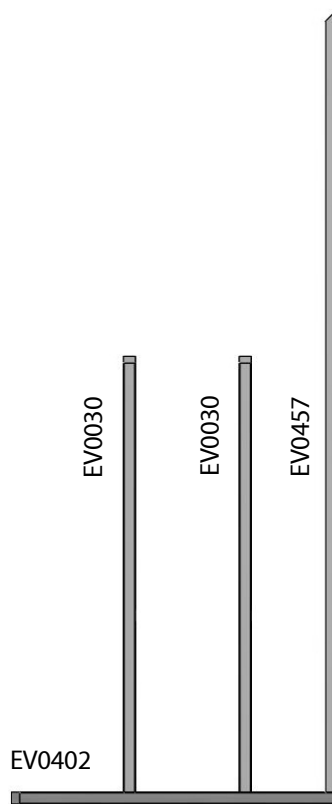

Der vordere Giebel ist etwas anders aufgebaut als der hintere, da er aus zwei Hälften besteht. Es empfiehlt sich, diese nebeneinander zu bauen, um sicherzustellen, dass die Teile in der richtigen Ausrichtung montiert werden.

Befestigen Sie wie zuvor zunächst die Giebelstreben an den Bodenprofilen, wie in den Diagrammen 16 und 17 dargestellt.

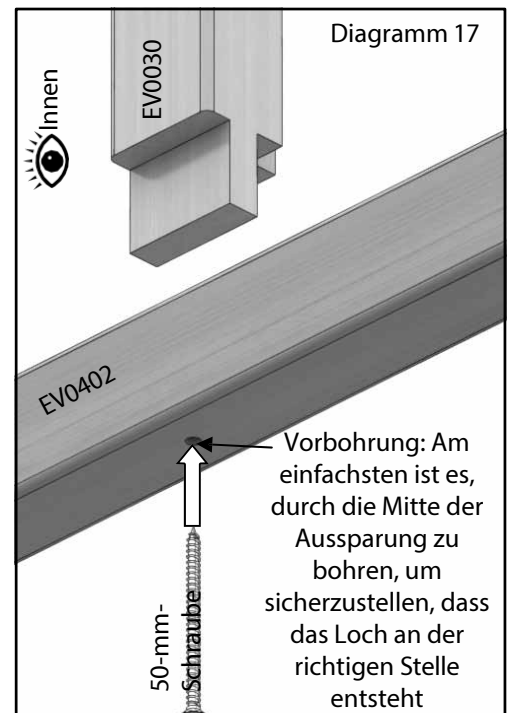
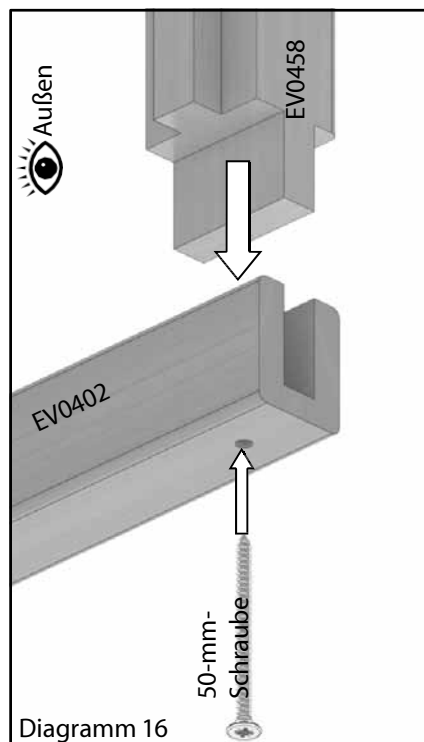

Frontbaugruppe

Setzen Sie nun die Riegel ein; wie bei der hinteren Montage werden diese später befestigt.

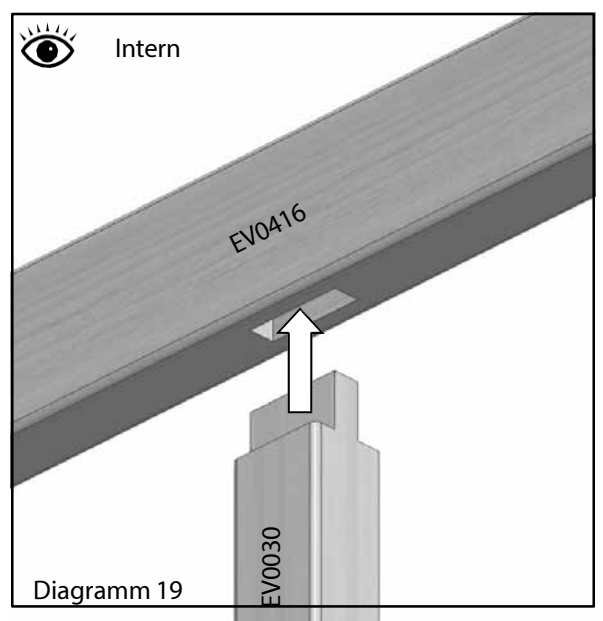
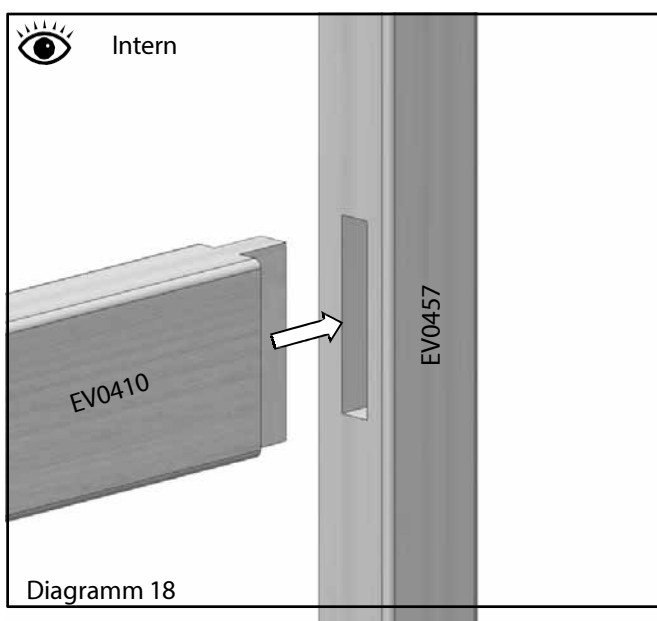
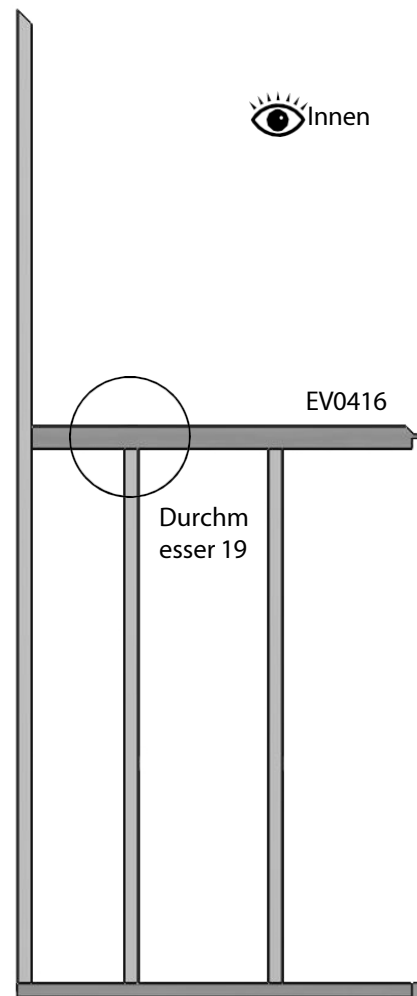
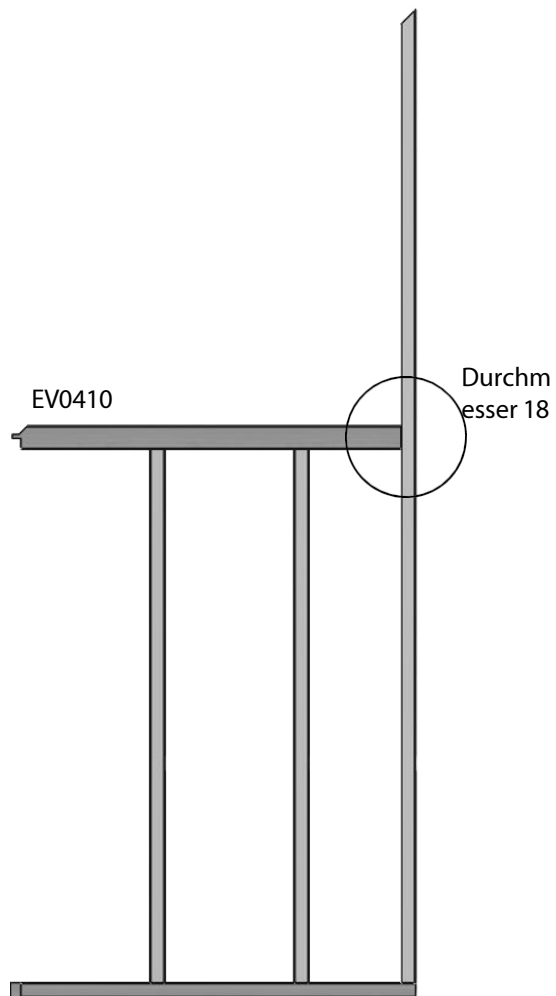

Frontbaugruppe

Bohren Sie die Vorbohrungen erneut, wie in Diagramm 20 dargestellt. Befestigen Sie das Bodenprofil mit einer 80-mm-Schraube an der Eckleiste.

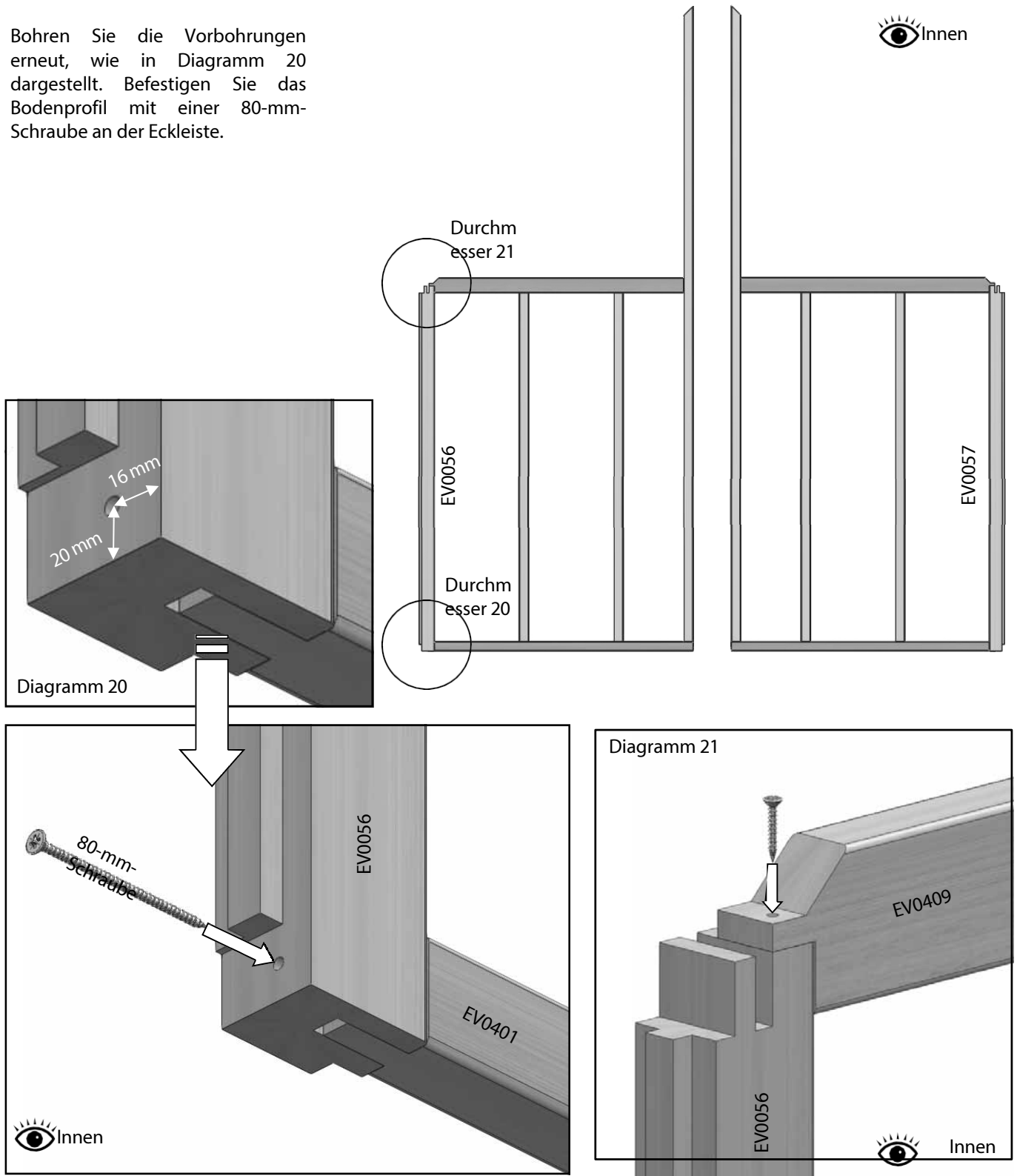

Wie zuvor (die Innenkanten bündig halten) bohren Sie ein Vorloch nahe der Innenseite des Pfettenzapfens (Diagramm 21) und befestigen Sie diesen dann mit einer 25-mm-Senkkopfschraube. Dies ist nur eine provisorische Schraube, stellen Sie also lediglich sicher, dass die Verbindung fest sitzt; eine größere Befestigung wird später hinzugefügt.

Frontbaugruppe

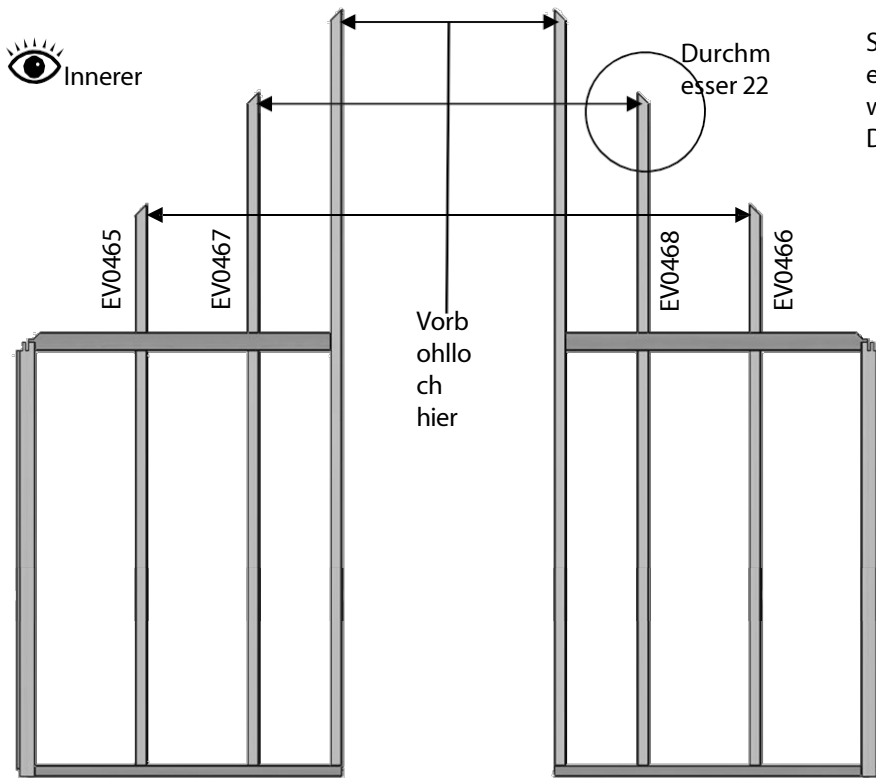

Stecken Sie die oben genannten Glasleisten ein, damit die Dacheckleisten eingesetzt werden können. Bohren Sie nun die in Diagramm 22 gezeigten Vorbohrungen.

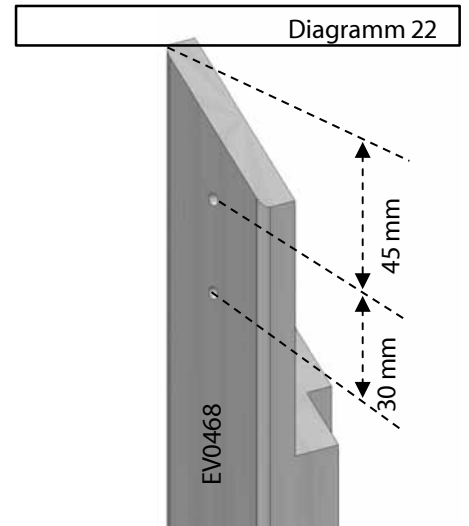

Die Dacheckleisten auf die Giebelleisten aufstecken und mit 40-mm-Schrauben befestigen (Diagramm 23).

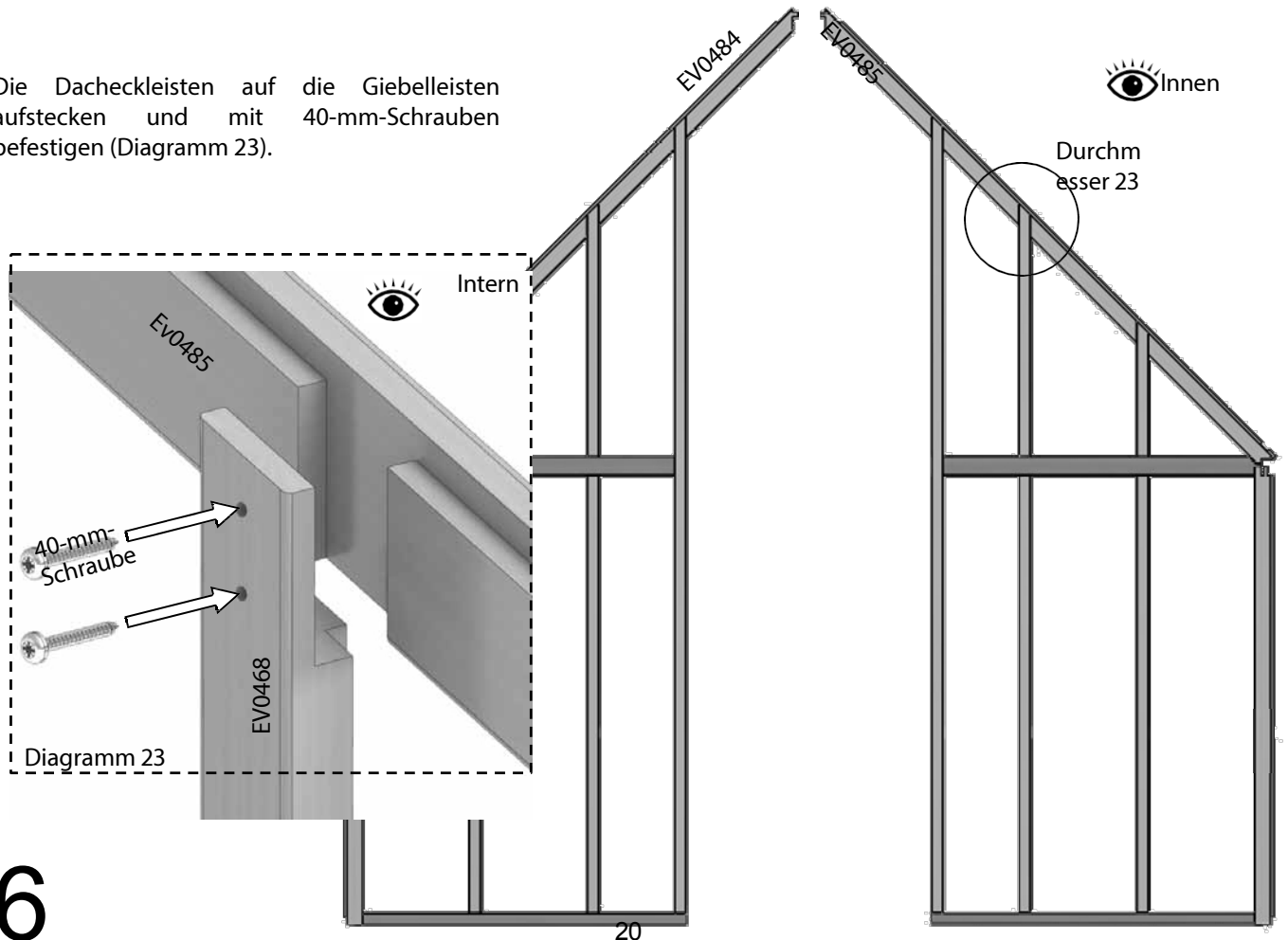

Frontbaugruppe

 Außen

Drehen Sie jeden Giebelabschnitt um, damit Sie die Pfetten mit 25-mm-Senkkopfschrauben befestigen können (Diagramme 24 und 25).

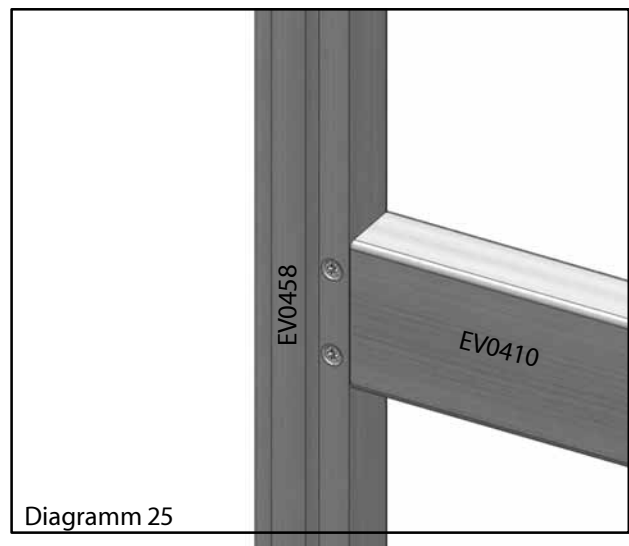
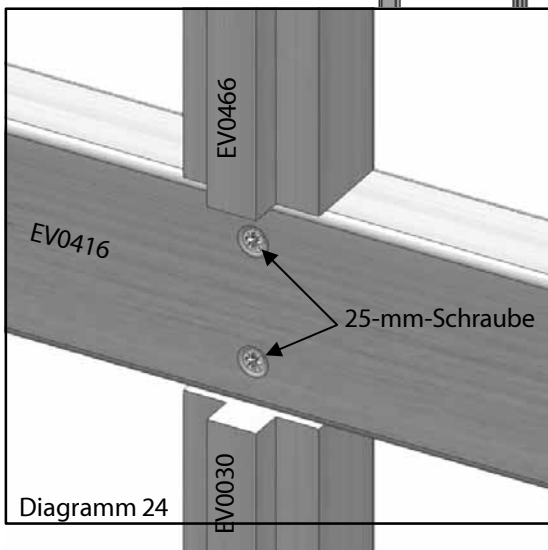
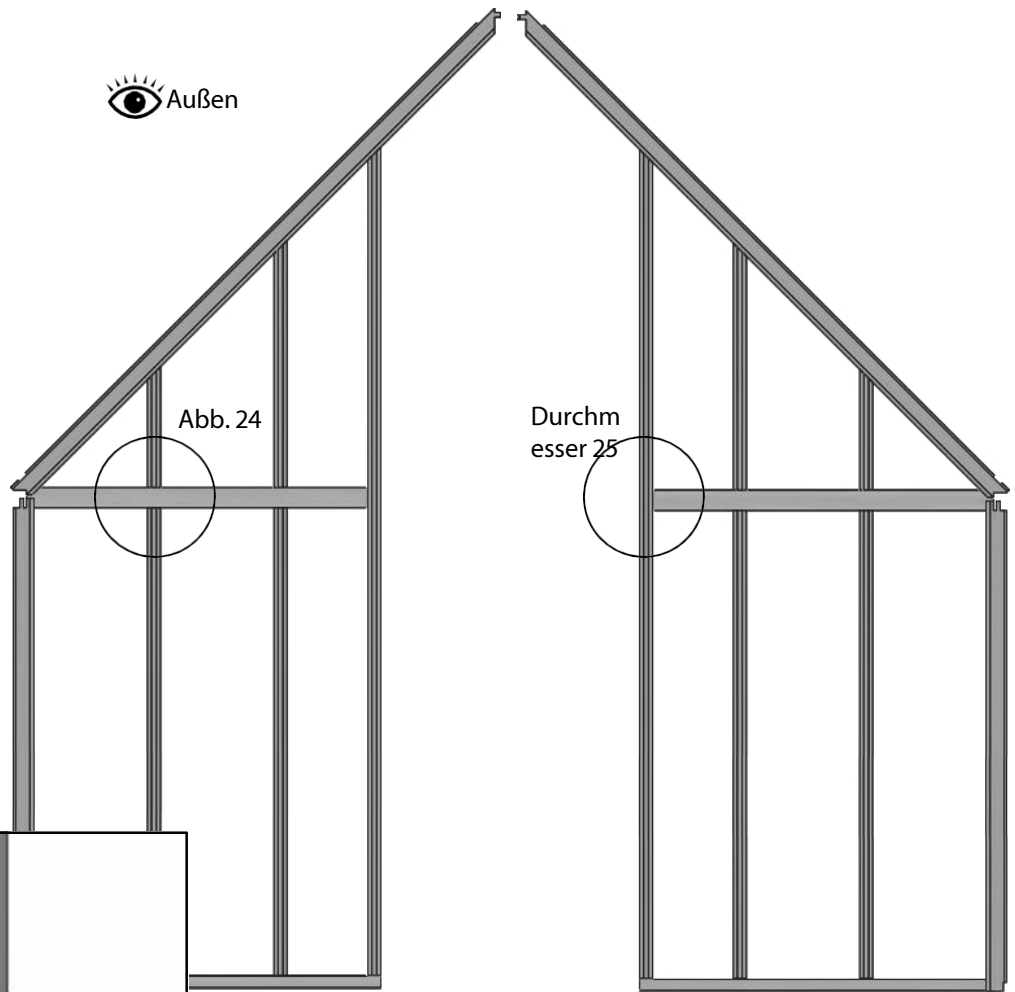

Hinweis: Wenn Sie einen Anbau haben, lesen Sie an dieser Stelle bitte die separate Anleitung und befolgen Sie die Rahmenkonstruktion, da die Bauweise sich geringfügig von der eines Standardgebäudes unterscheidet.

Rahmenmontage

Bevor Sie Ihr Seitenteil auf dem Aluminiumsockel positionieren, sollten Sie die Vorbohrungen in die Unterseite der seitlichen Eckstreben bohren, wie in Diagramm 27 dargestellt. Die Position dieser Löcher sollte etwa 19 mm von der Seitenfläche und 30 mm vom unteren Ende der Strebe entfernt sein.

Sie können nun das Seitenteil auf dem Aluminiumsockel positionieren; dazu benötigen Sie einen Helfer, der es festhält, oder Sie befestigen es einfach an einer Treppe.

Setzen Sie nun den vorderen Giebel an die Seitenkonstruktion an und schieben Sie die Eckleiste auf das Ende des Bodenprofils; befestigen Sie diese Verbindung noch nicht, da dies zu einem späteren Zeitpunkt erfolgt (Diagramm 28). Schrauben Sie die Unterseite der Eckverglasungsleiste am Ende des Bodenprofils fest (80-mm-Schraube) und achten Sie dabei darauf, dass die Glasfuge mit der Vorderseite des seitlichen Bodenprofils fluchtet (Diagramm 27).

Sobald die seitliche Eckleiste angebracht ist, erhalten Sie die richtige Position auf dem Aluminiumsockel und können den Sockel mit 25-mm-Schrauben am seitlichen Bodenprofil befestigen (Diagramm 26).

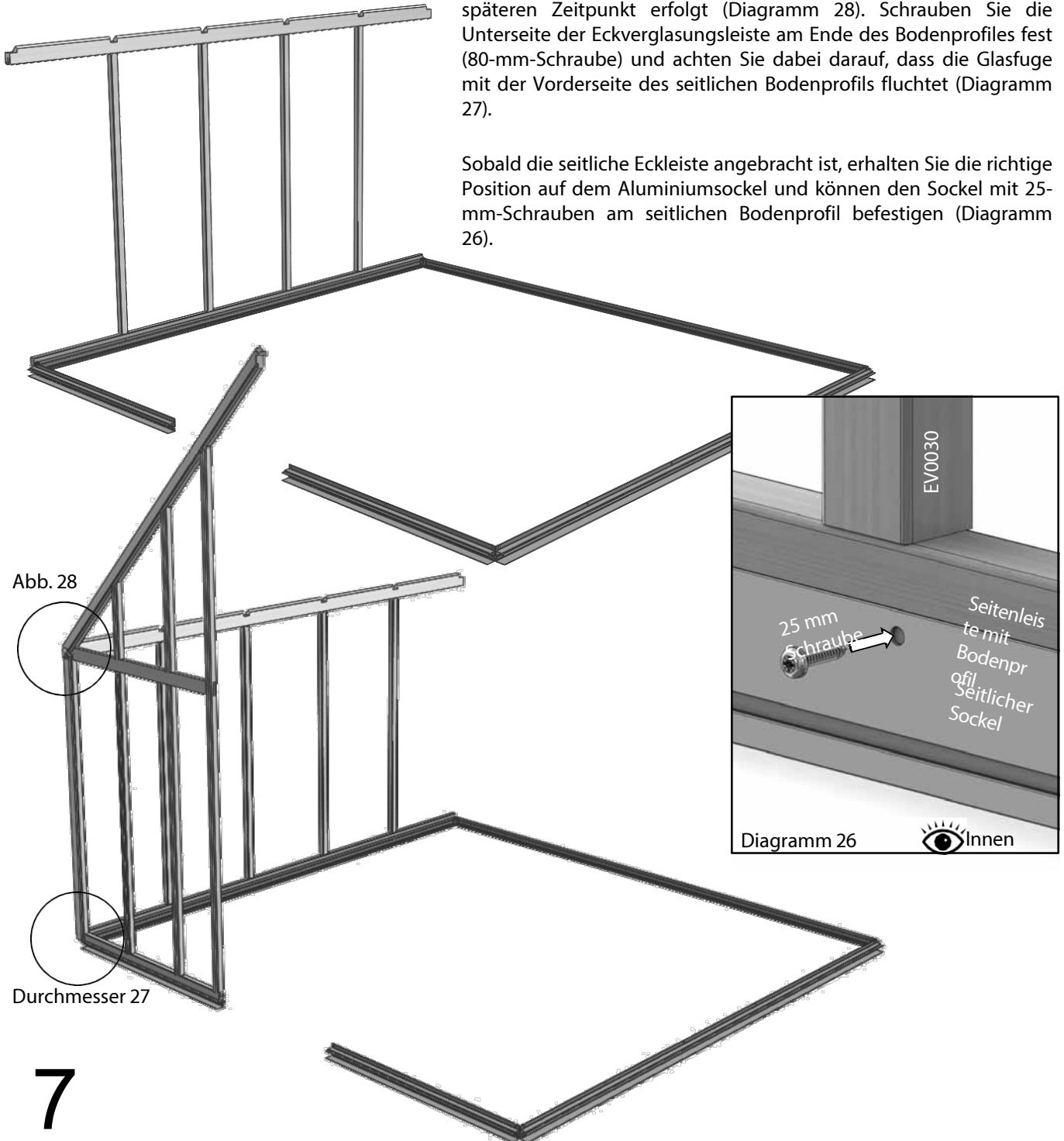

Rahmenmontage

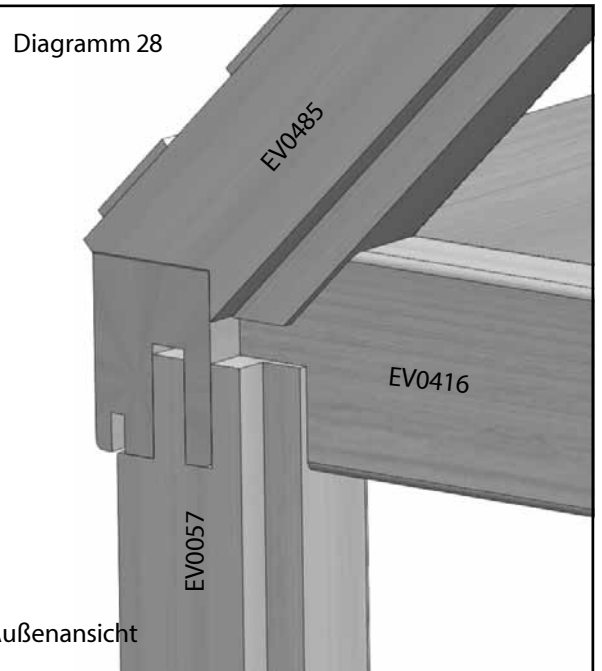
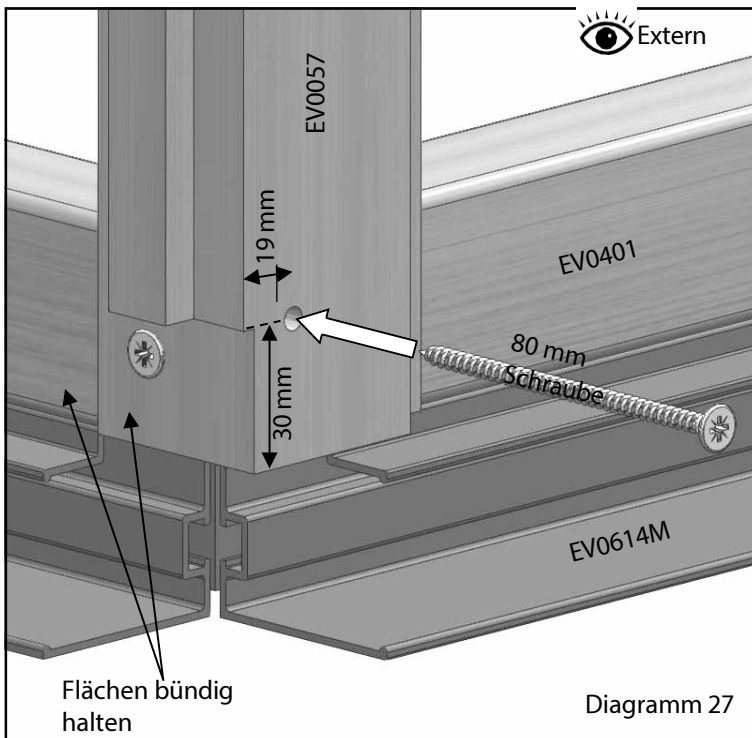

Stellen Sie sicher, dass die seitliche Eckleiste korrekt positioniert ist und die Vorderseite bündig mit dem Ende der Traufleiste abschließt. Markieren Sie die in den Diagrammen 26 und 27 gezeigten Positionen für die Vorbohrungen. Die Diagramme 29 und 30 auf der nächsten Seite zeigen die Richtung, in die die Löcher gebohrt werden sollten.

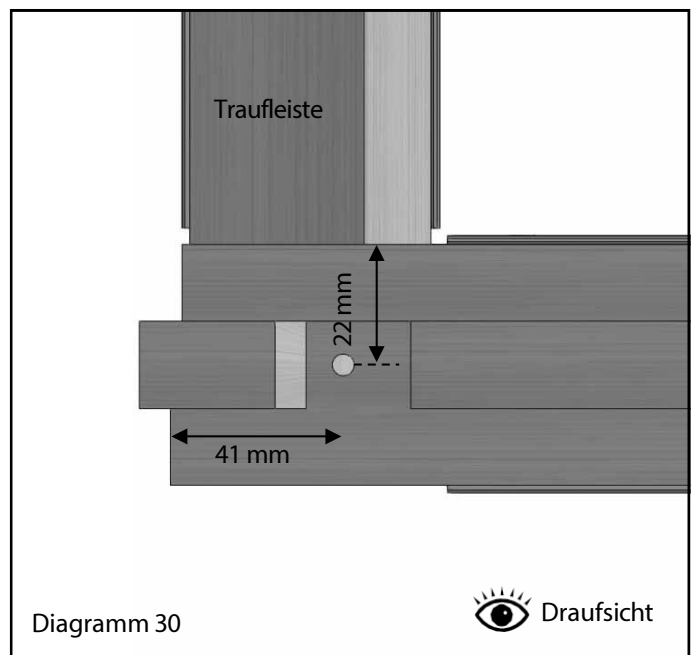
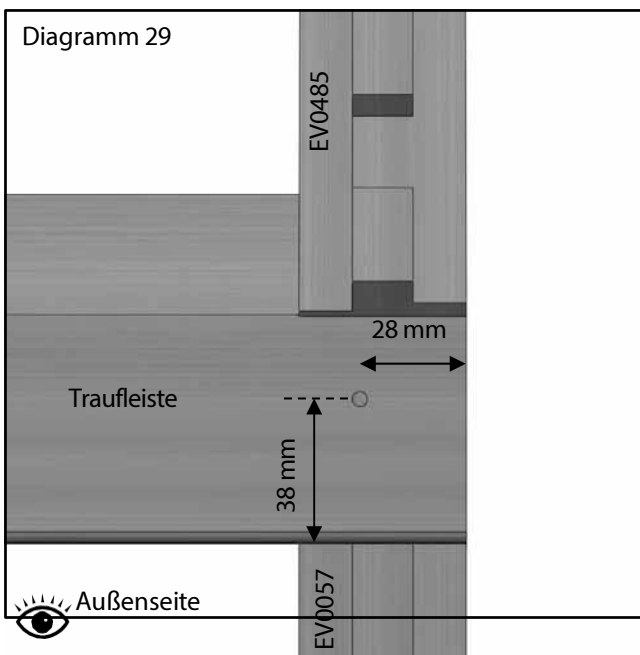

Rahmenmontage

Bevor Sie diese Ecke befestigen, vergewissern Sie sich, dass alle Innenflächen bündig sind (Diagramm 31). Wenn Sie sicher sind, dass die Pfette korrekt positioniert ist (es ist normal, dass die Pfette gegenüber der Glasfuge an der Vorderseite des Gebäudes leicht zurückgesetzt ist), beginnen Sie damit, die 80-mm-Schraube seitlich durch die Traufleiste in den Zapfen am Ende der Pfette einzuführen.

Führen Sie anschließend die 100-mm-Schraube senkrecht durch die Dacheckleiste in die Traufleiste ein und befestigen Sie schließlich die seitliche Eckleiste (Diagramm 33).

Diagramm 32

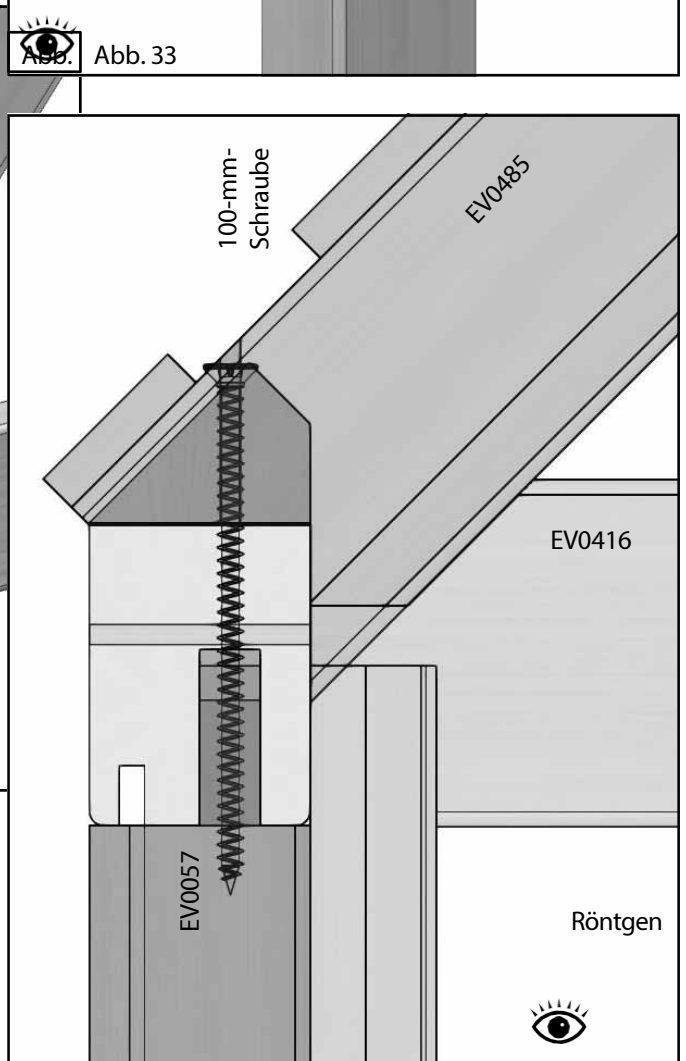
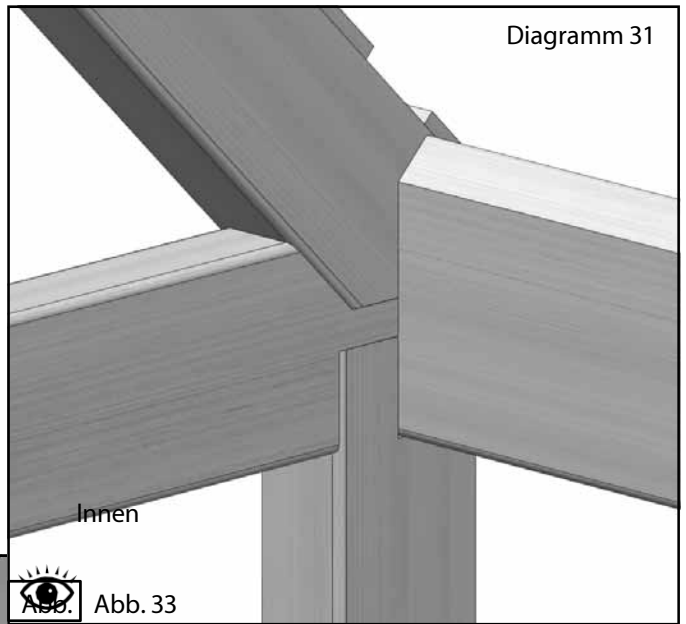
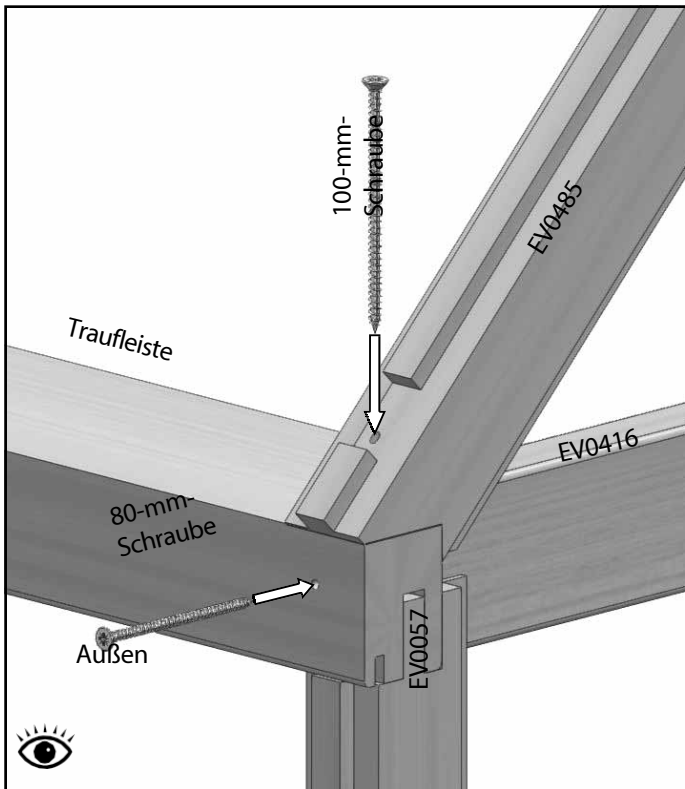

Rahmenmontage

Setzen Sie den hinteren Giebel mit Hilfe oder unter Verwendung von Stützen zur zusätzlichen Abstützung auf den Sockel und wiederholen Sie die Schritte von Seite 22 bis 24. Es ist am besten, den hinteren Giebel zu diesem Zeitpunkt NICHT am Aluminiumsockel zu befestigen, da Sie beim Anbringen des nächsten Seitenteils noch Anpassungen vornehmen müssen; stützen Sie ihn jedoch jederzeit ab.



Diagramm 34

Wenn der hintere Giebel angebracht ist, bohren Sie 2 Vorbohrungen in das Ende der Traufleiste (Diagramm 34); diese sollten mit dem Zapfen der Pfette und der hinteren Pfettenstrebe fluchten. Befestigen Sie die Teile mit 80-mm-Schrauben.

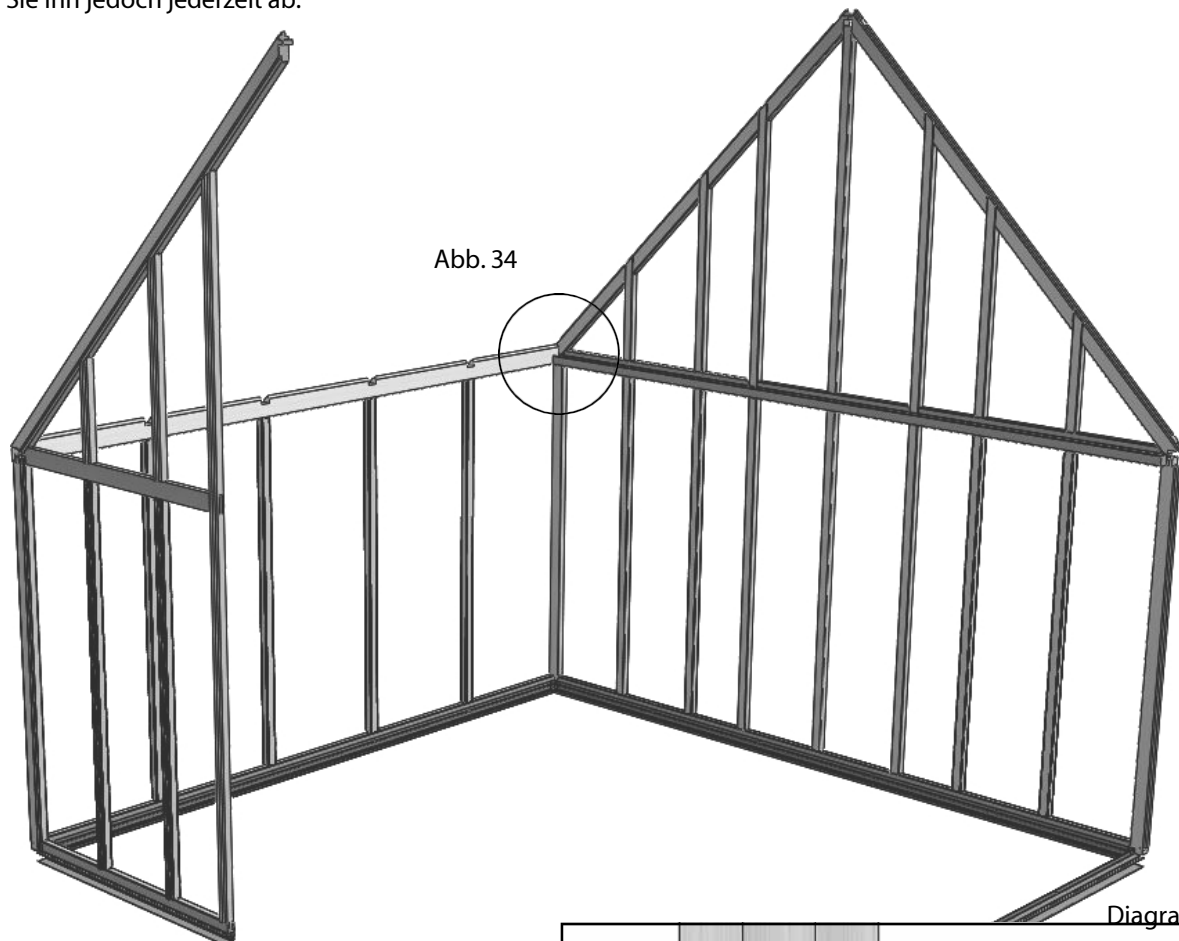
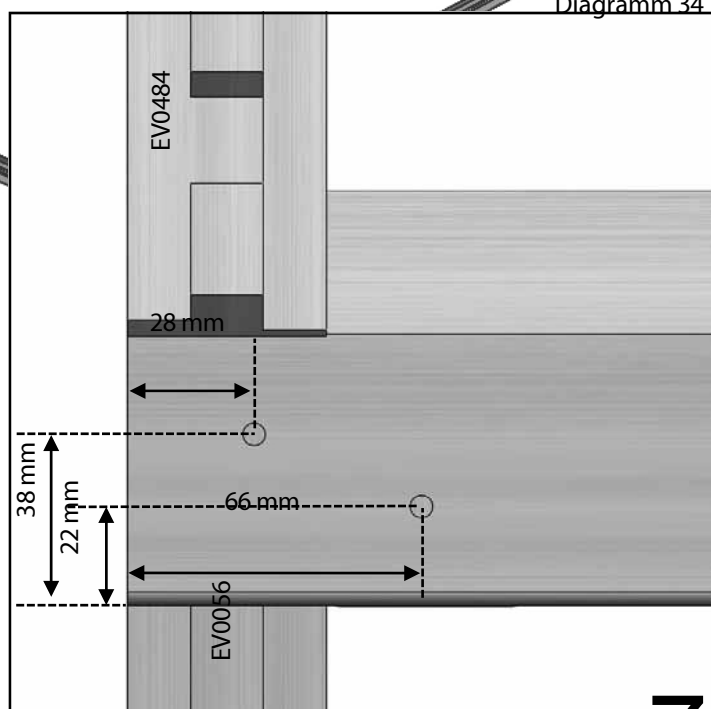

Rahmenmontage

Verbinden Sie die nächste Seite wie zuvor. Möglicherweise müssen Sie die Eckhalterungen, die den Aluminiumsockel zusammenhalten, anpassen, damit die Ecken korrekt aufeinandertreffen. Wenn Sie mit der Ausrichtung zufrieden sind und jede Eckverbindung befestigt haben, können Sie die Muttern an den Eckhalterungen des Sockels festziehen und die Bodenprofile mit den 25-mm-Schrauben am Sockel befestigen.

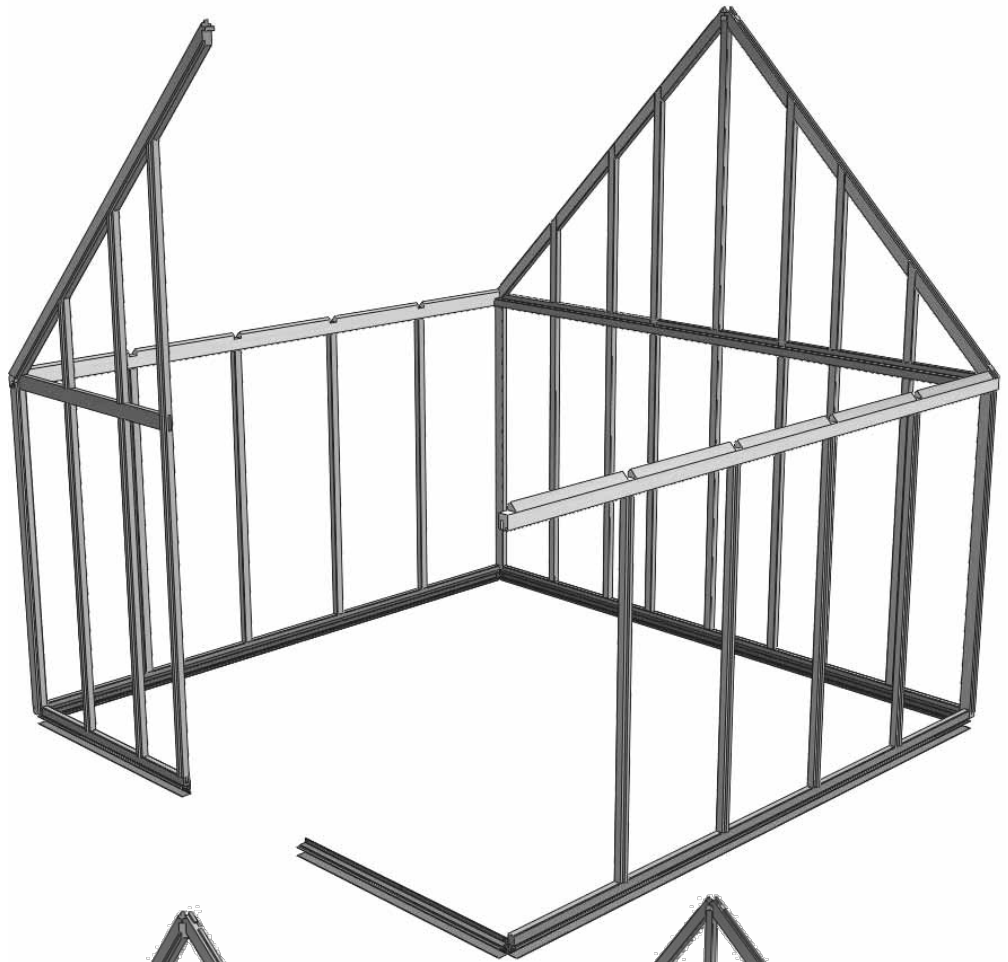

Befestigen Sie zum Schluss den letzten Giebelabschnitt und befestigen Sie ihn am Sockel.

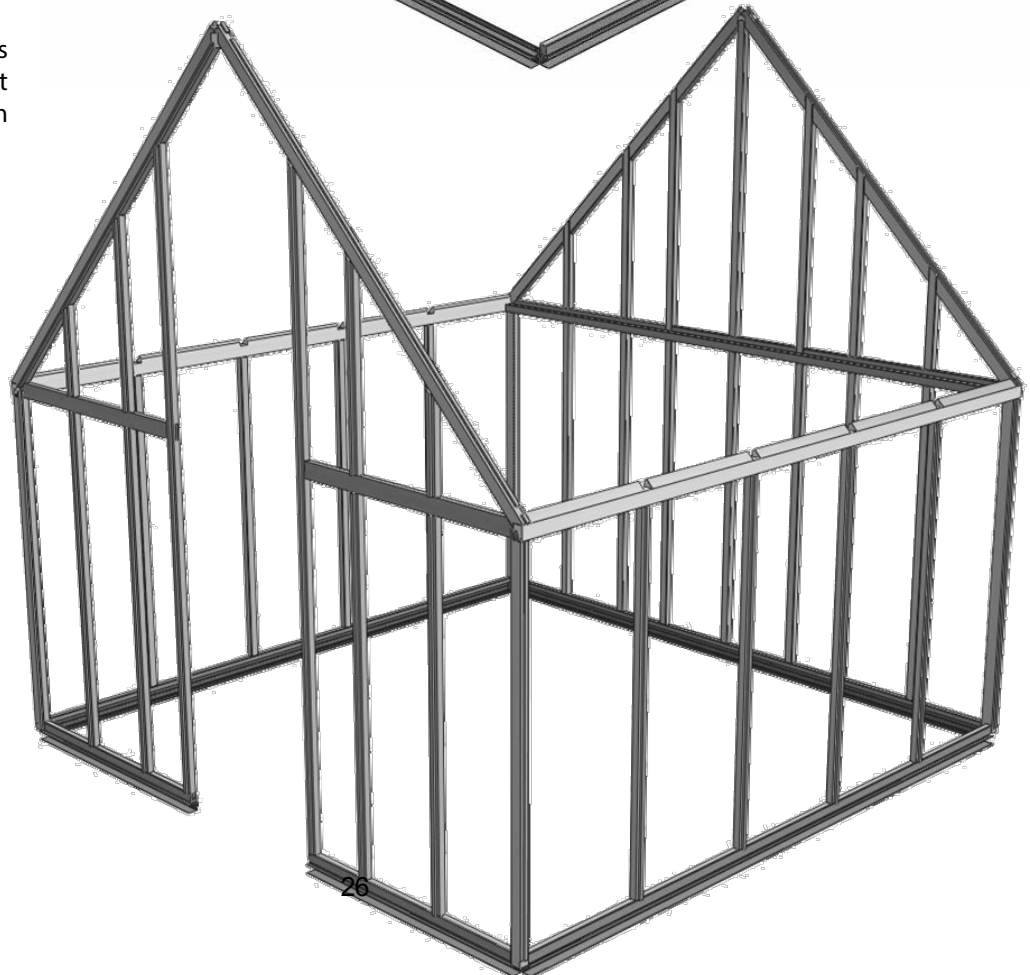

Türmontage

Ihre Tür wird bereits im Rahmen montiert und mit angebrachtem Schloss und Schlossplatte geliefert. Sie müssen lediglich den Türgriff anbringen, um die Tür am Gebäude zu installieren.

Schieben Sie zunächst die Spindel durch die obere Öffnung in der Tür (Diagramm 35), setzen Sie dann einen der Türgriffe darauf und befestigen Sie ihn mit den mitgelieferten Schrauben. Wiederholen Sie diesen Vorgang auf der anderen Seite der Tür (Diagramm 36).

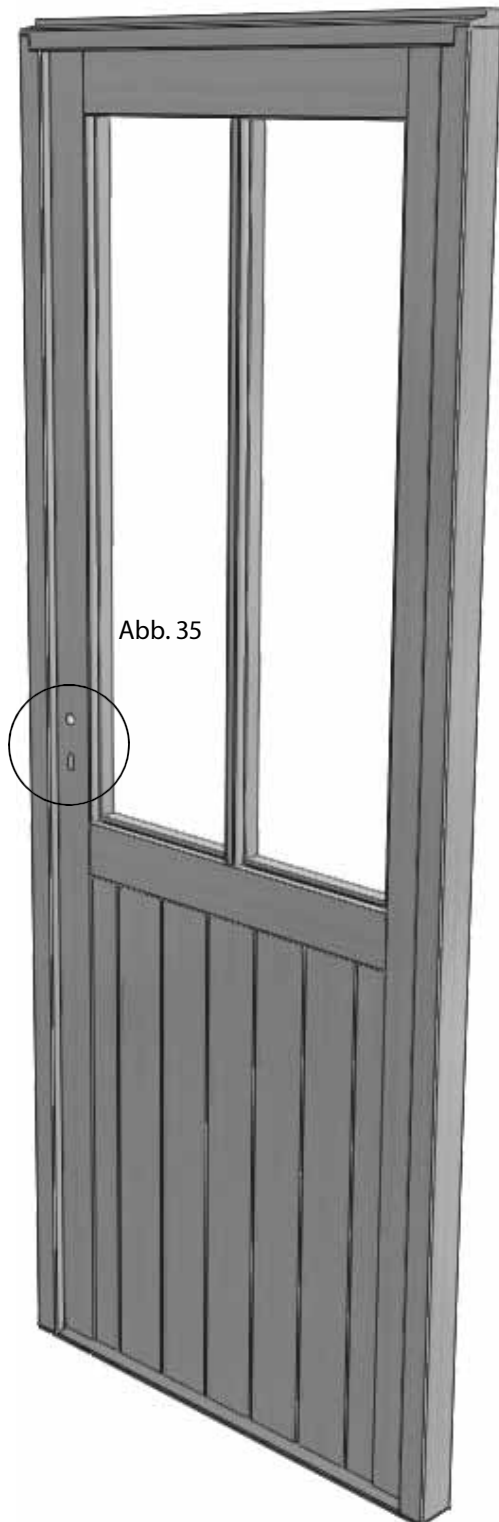

Außenansichten

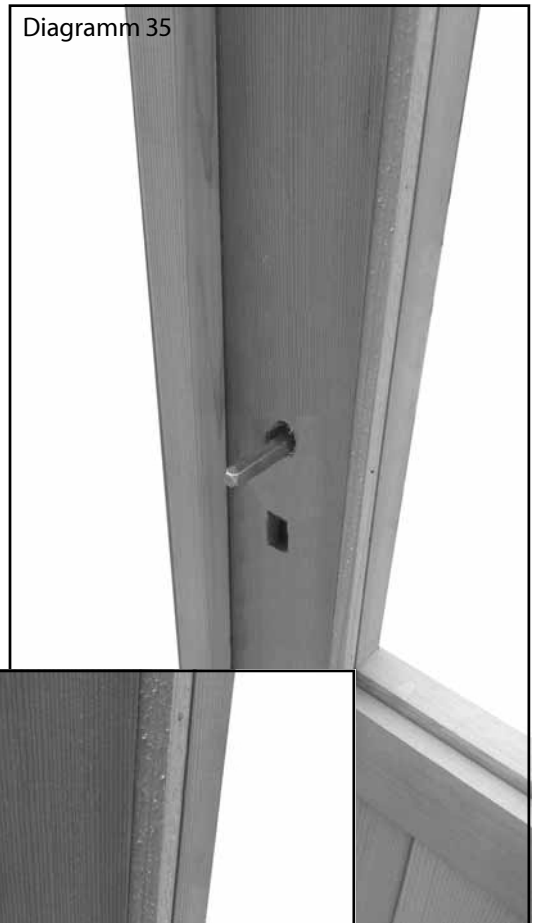

Türmontage

Nehmen Sie die Tür zur Gewächshausrahmenkonstruktion und schieben Sie sie an ihren Platz. Entriegeln und öffnen Sie die Tür, sodass sie im 90-Grad-Winkel zum Rahmen steht, wie in der Abbildung auf der gegenüberliegenden Seite gezeigt. Sie müssen die Außenkante der geöffneten Tür unterlegen, idealerweise mit einem Keil, damit Sie etwas Spielraum haben, oder einfach mit einem Stück Karton aus der Verpackung. Dies hilft Ihnen, den Rahmen in die richtige Position für die Befestigung zu bringen. Zunächst müssen Sie nur 4 Befestigungen am Rahmen anbringen, jeweils 1 auf jeder Seite oben und ebenso unten. Die 50-mm-Schrauben sollten durch dieselbe Fläche gehen, an der die Schließplatte montiert ist und an der auf der anderen Seite die Scharniere angebracht sind. Die Rückseite des Rahmens sollte mit der Innenseite der Giebelverglasungsleiste fluchten; dies sollte dann auch bedeuten, dass die Glasfuge am Rahmenkopf mit der Fuge an den Giebelverglasungsleisten fluchtet (Diagramm 38). Wenn Sie mit der Position des Rahmens zufrieden sind, befestigen Sie ihn mit den 50-mm-Schrauben, wie auf der gegenüberliegenden Seite gezeigt. Dies ist nur eine vorläufige Befestigung; Anpassungen können später vorgenommen werden.

Diagramm 38

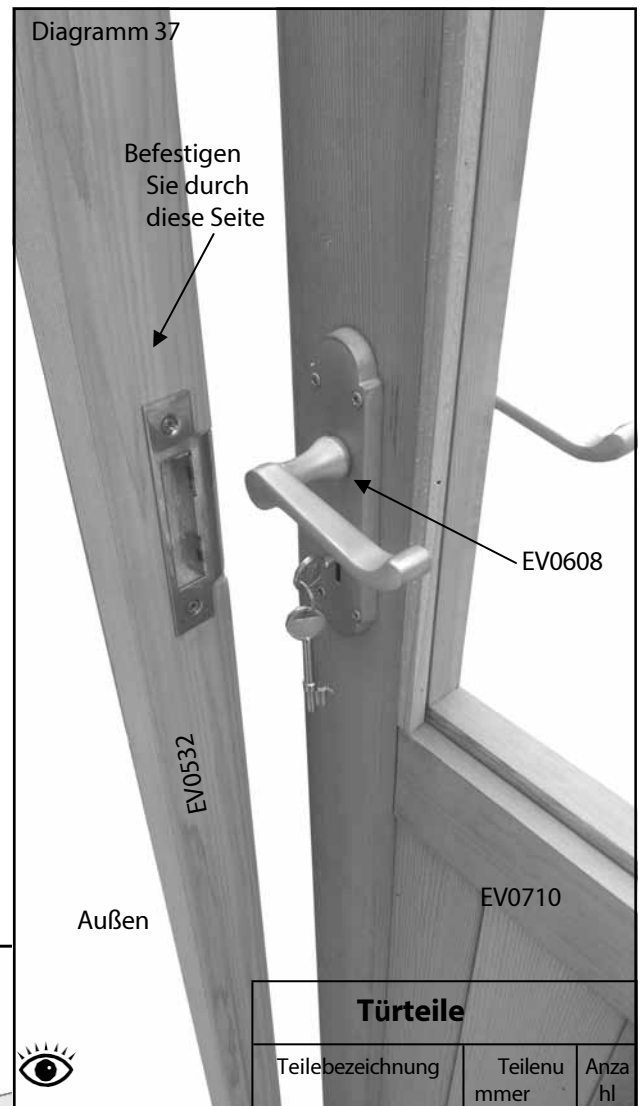
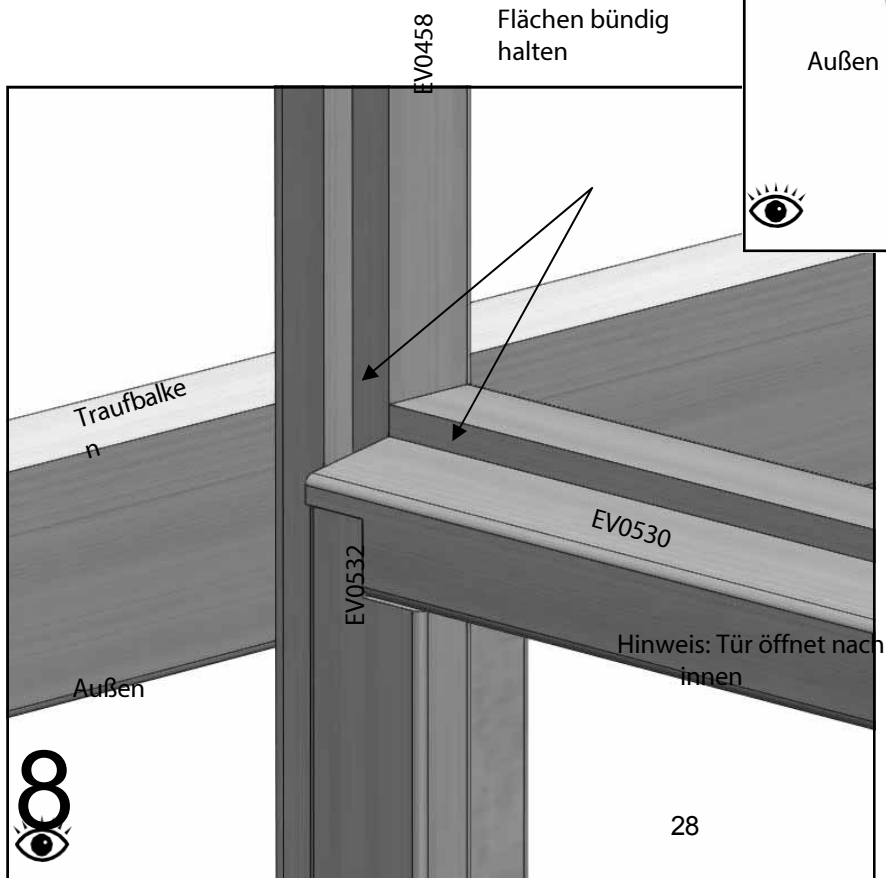

| Türteile | | |
|-------------------|-------------|--------|
| Teilebezeichnung | Teilenummer | Anzahl |
| Türschloss | EV0606 | 1 |
| 4-Zoll-Scharniere | EV0607 | 3 |
| Türgriff-Set | EV0608 | 1 |
| Eintürig | EV0710 | 1 |

Türmontage

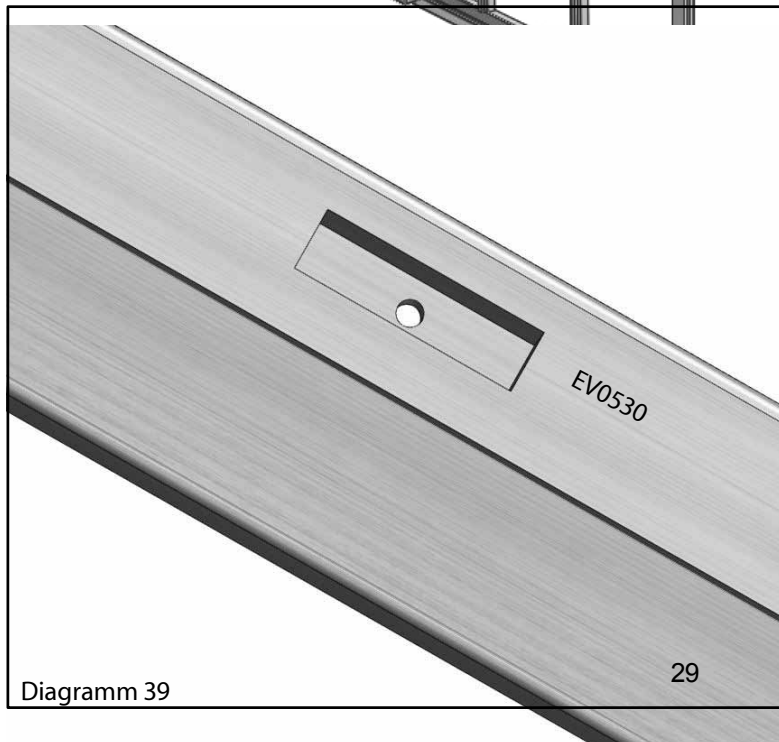
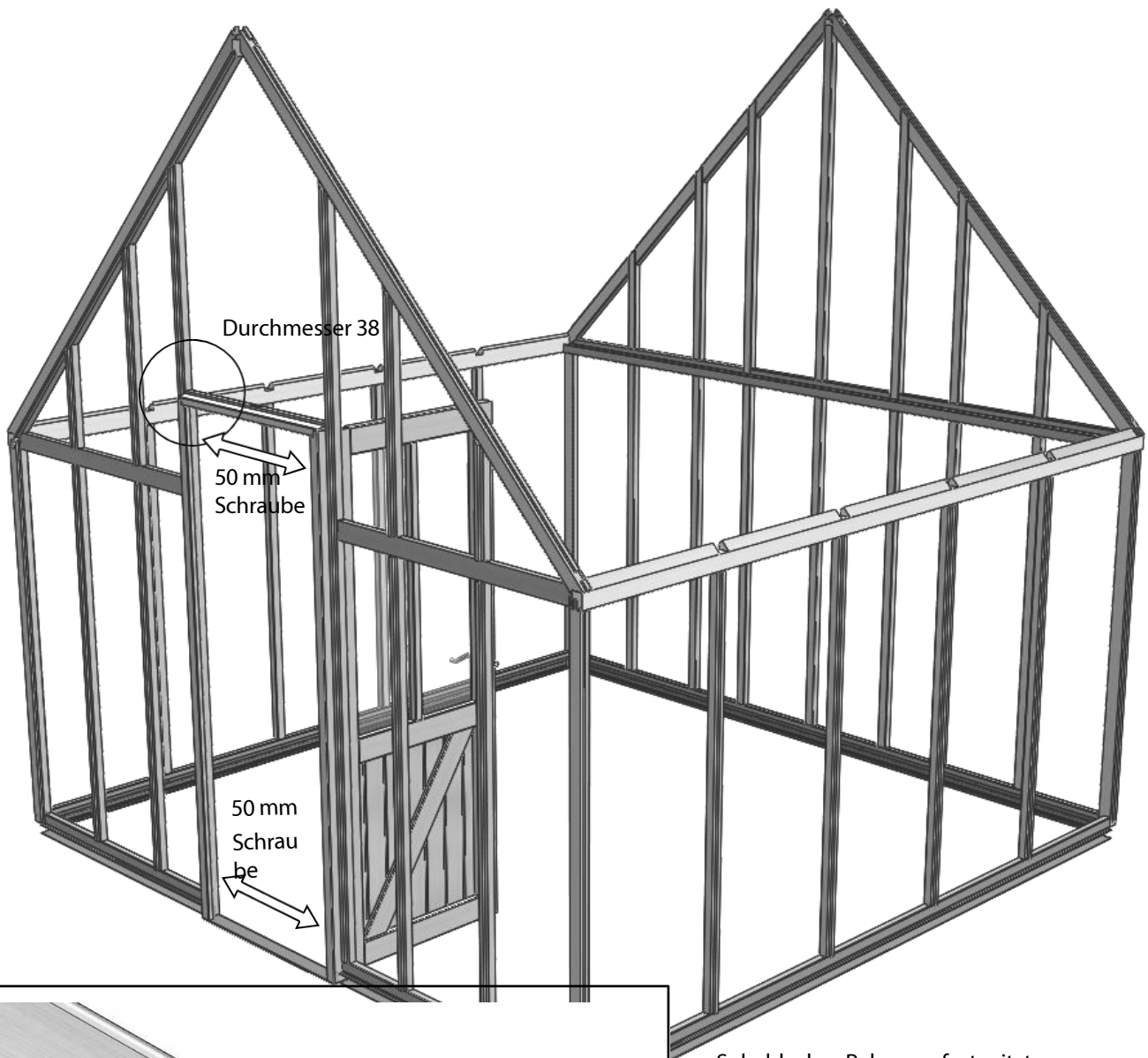

Sobald der Rahmen fest sitzt, bohren Sie ein Vorloch durch den Einsteckschlitz im Türsturz (Diagramm 39).

Diagramm 39

Türmontage

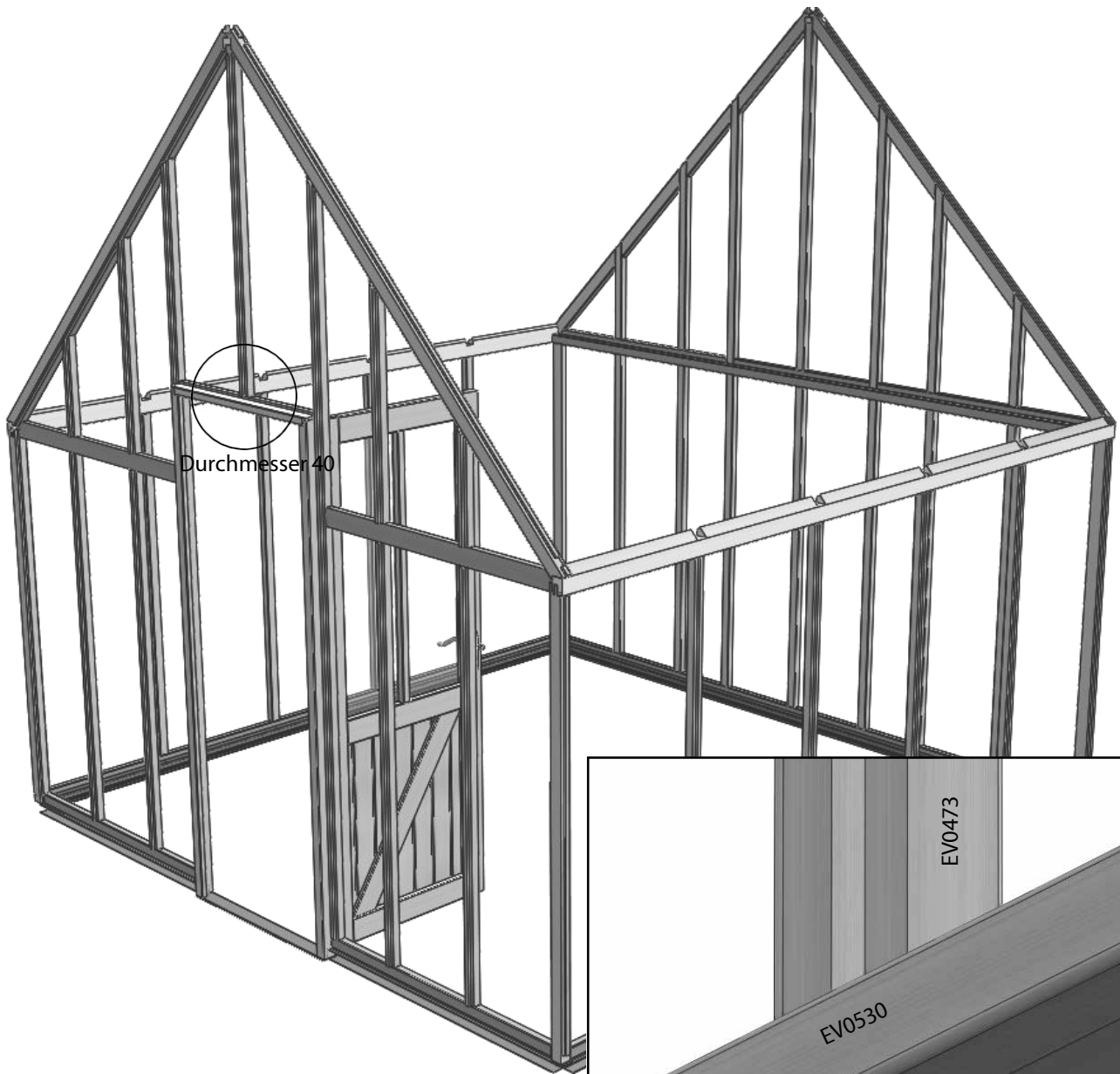

Schieben Sie den oben genannten Türverglasungsbalken in die Aussparung im Türrahmenkopf und befestigen Sie ihn mit einer 50-mm-Schraube.



Diagramm 40

Dachkonstruktion



Diagramm 41

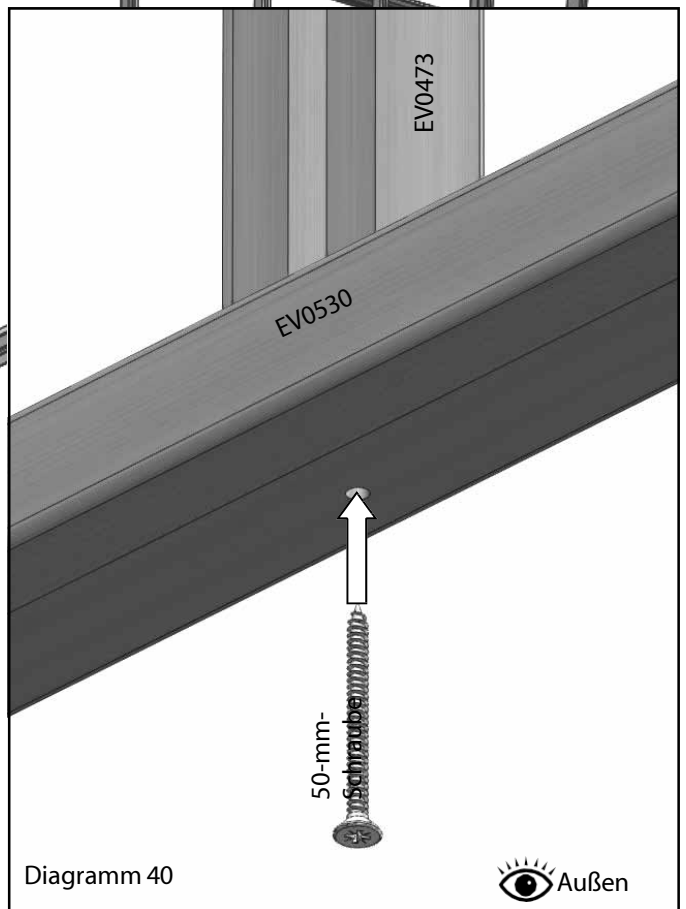

An dieser Stelle benötigen Sie zwei Trittleitern und einen Helfer. Stecken Sie die Firstleiste an beiden Enden des Gebäudes auf die Zapfen der Dacheckleisten. Die mittleren Glasleisten sollten so positioniert werden, dass sich die Firstleiste unterhalb dieser Verbindung befindet (Diagramm 42). Sobald alles an seinem Platz ist und Ihr Helfer ein Ende festhält, bohren Sie die Dacheck-Verglasungsleisten wie in den Diagrammen 41 bis 44 gezeigt. Die Vorbohrungen sollten horizontal und außermittig wie abgebildet gebohrt werden, damit die Schraube auf der anderen Seite diese Schraube verfehlt. Wenn Sie die Löcher für die Dachleisten immer 18 mm von links

auf der Handseite der Stange, um Probleme zu vermeiden. Befestigen Sie die Dachträger mit 80-mm-Schrauben (Diagramm 42).

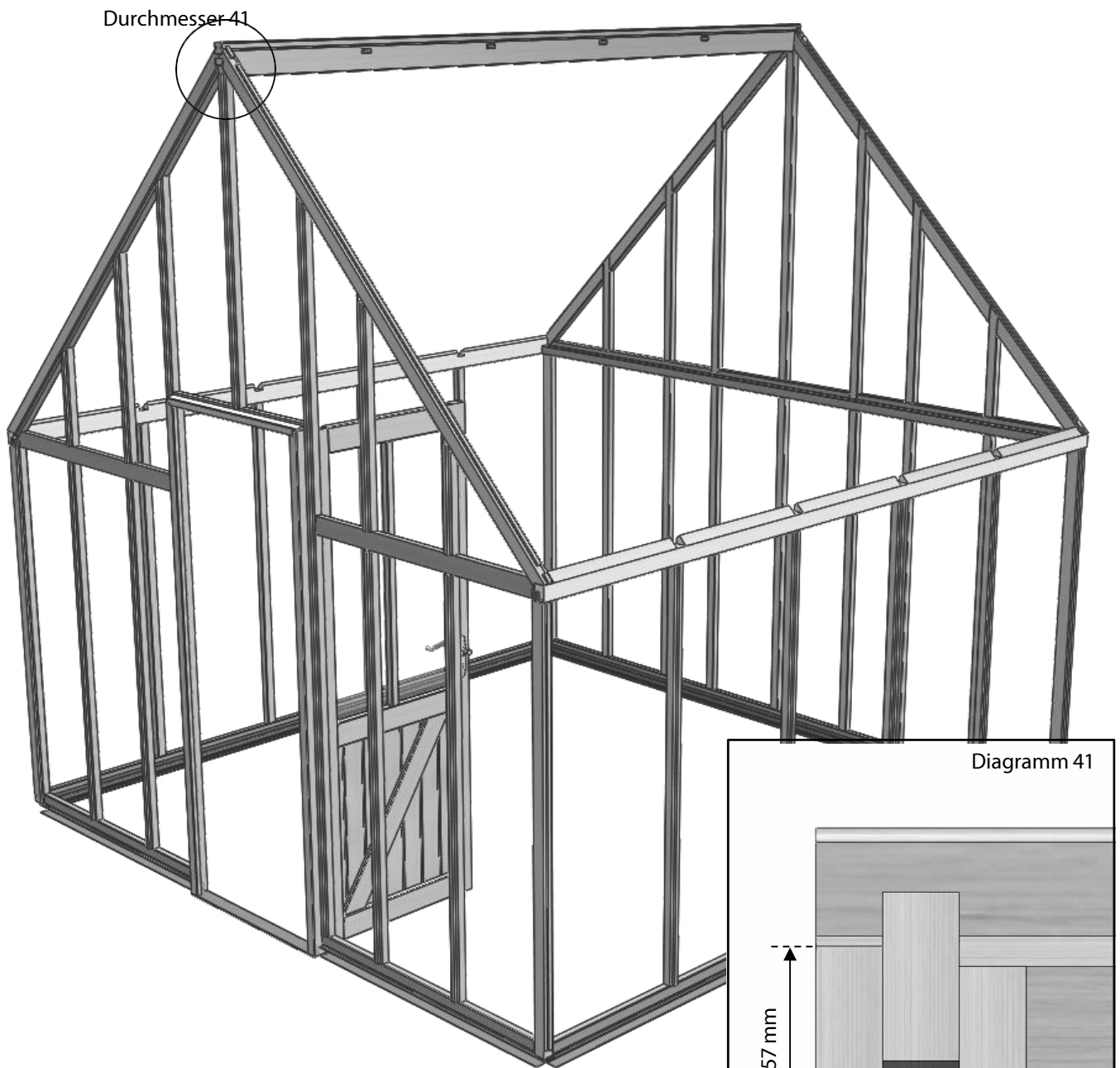
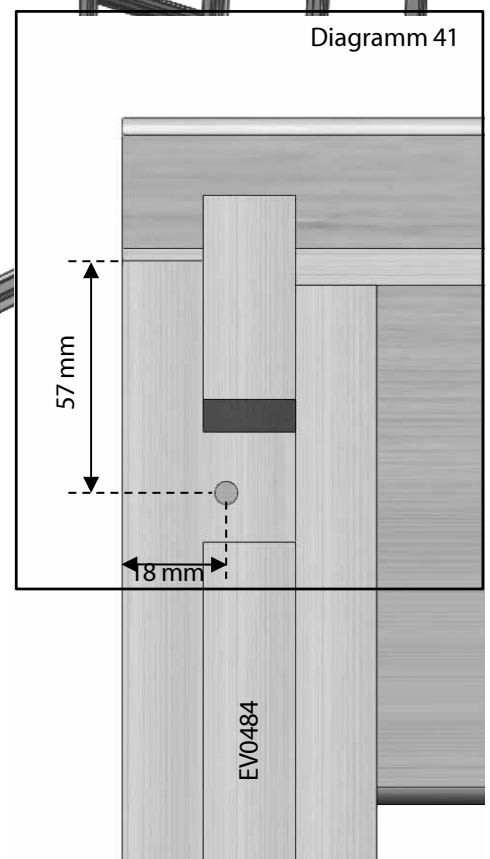
Dachkonstruktion

Diagramm 42

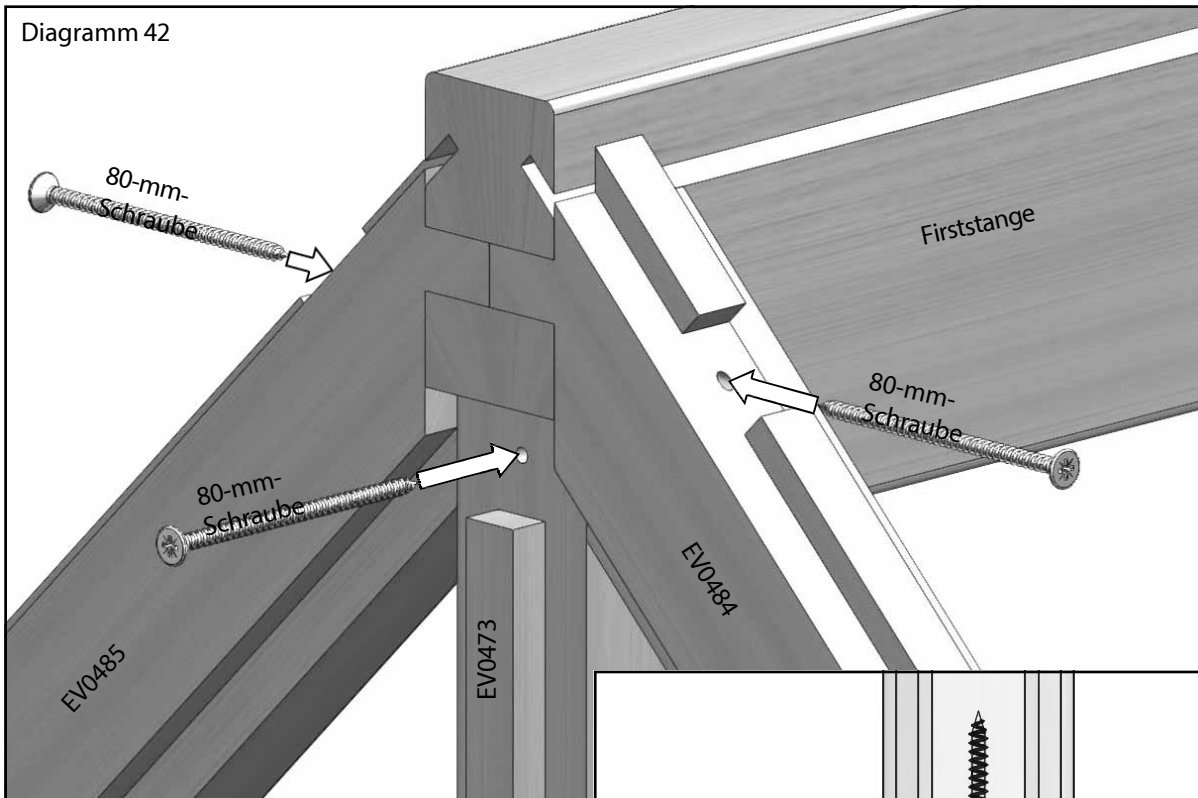

In die mittleren Sprossen sollte ebenfalls ein Vorbohrloch gebohrt und diese mit einer 80-mm-Schraube an der Firstleiste befestigt werden (Diagramm 42).



Diagramm 44



Dachkonstruktion

Nachdem der First nun angebracht ist, können Sie die Dachbalken montieren. Führen Sie den Balken zuerst in den First ein; der Zapfen sitzt möglicherweise etwas fest, sodass Sie ihn mit einem Holz- oder Gummihammer leicht einschlagen müssen. Sobald er richtig sitzt, richten Sie die Unterseite des Balkens an der Aussparung im Traufbalken aus. Auch hier ist möglicherweise etwas Nachhilfe erforderlich, damit er einrastet. Sobald die Leiste an beiden Enden sitzt, bohren Sie oben an der Leiste ein Vorloch, wie in Diagramm 45 gezeigt. Auch dieses Loch sollte wie bei den Dacheckleisten in Diagramm 41 nicht mittig gebohrt werden. Befestigen Sie die Leiste nun mit einer 80-mm-Schraube. Befestigen Sie die Unterseite erst, wenn alle Dachleisten an ihrem Platz sind.

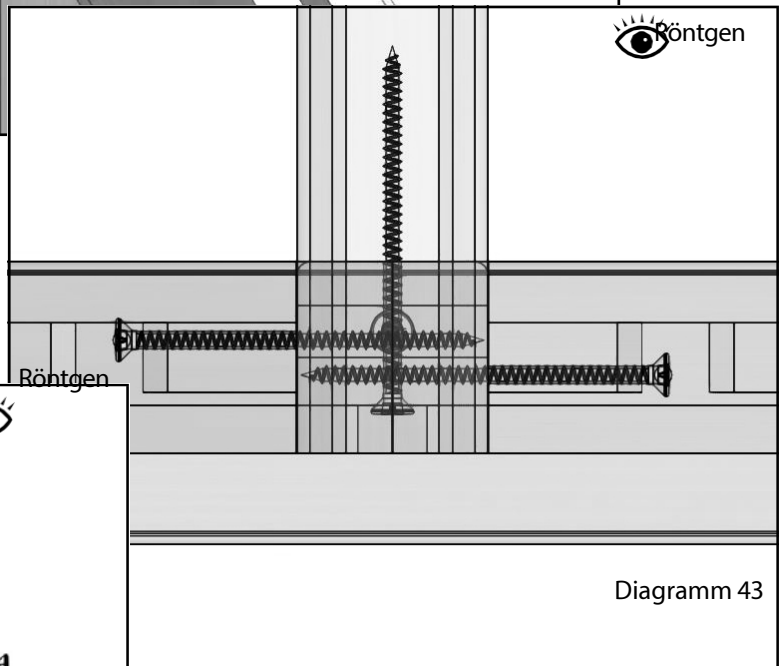
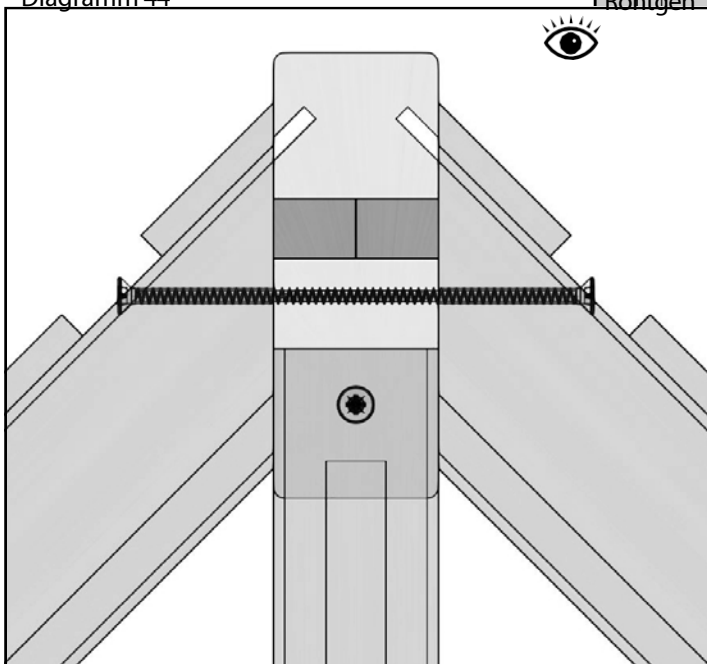
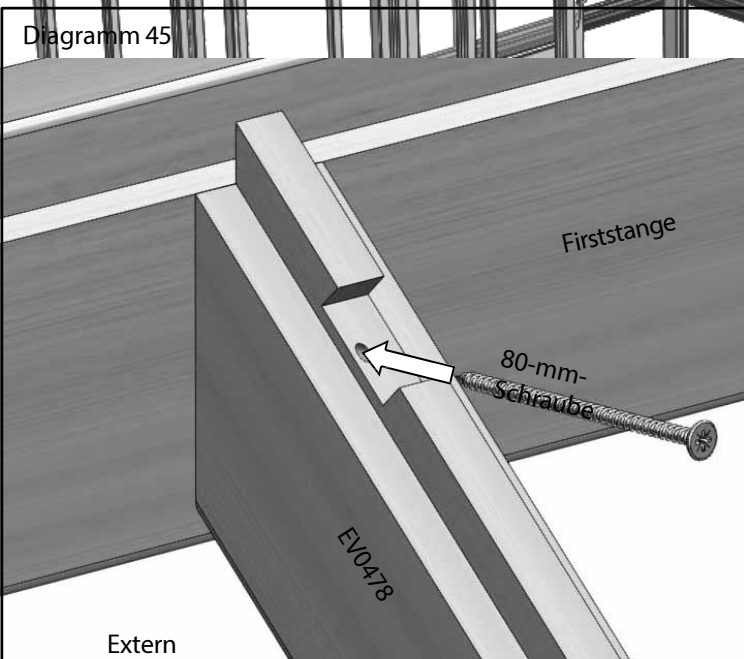
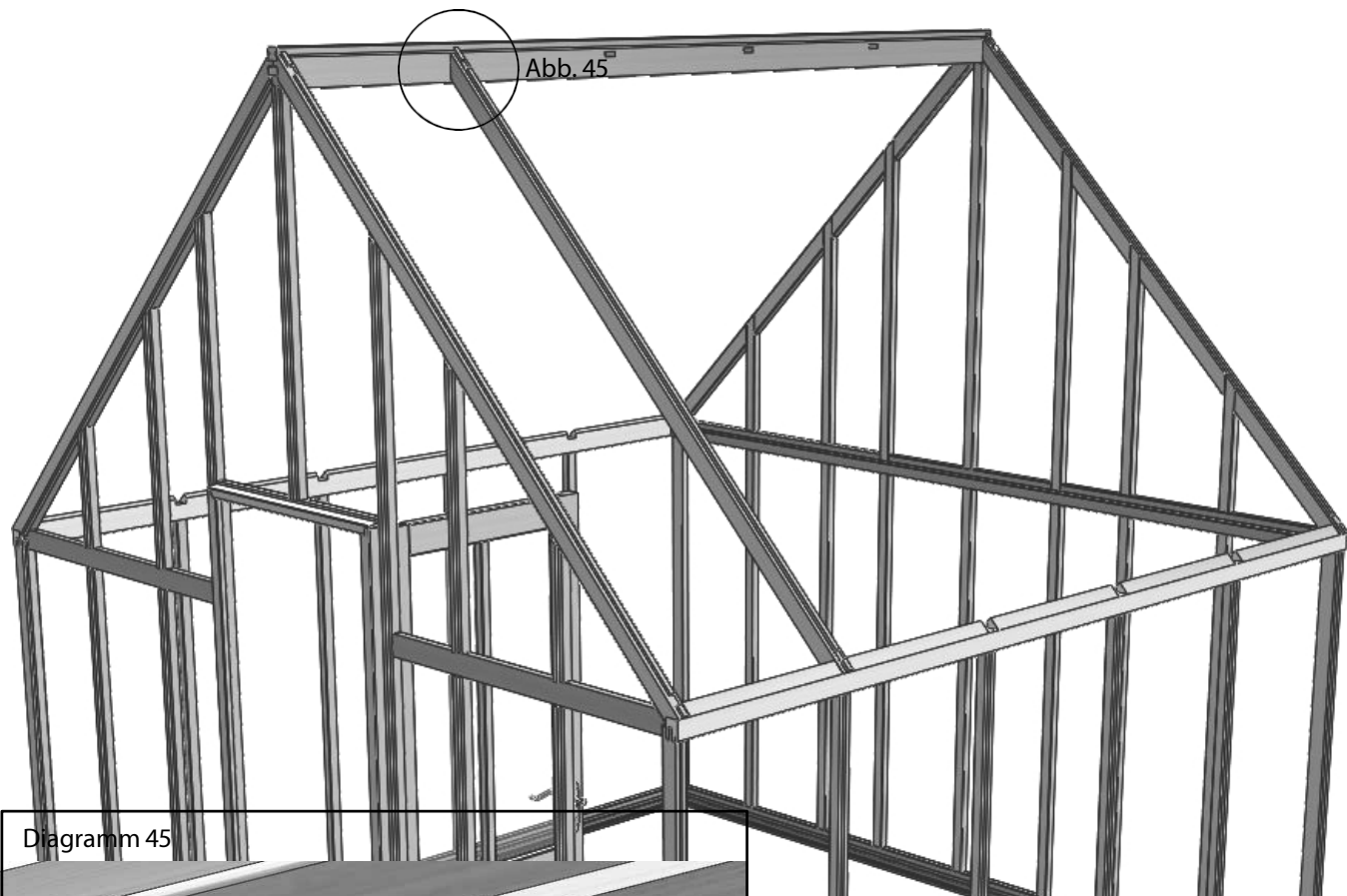

| Dach | | | | | |
|------------------|-------------|--------|------|-------|-------|
| Teilebezeichnung | Teilenummer | Anzahl | | | |
| First: | | 6 ft | 8 ft | 10 ft | 12 ft |
| 6 Fuß lang | EV0444 | 1 | | | |
| 8 Fuß lang | EV0445 | | 1 | | |
| 10 Fuß lang | EV0446 | | | 1 | |
| 12 Fuß lang | EV0447 | | | | 1 |
| Dachträger | EV0478 | 4 | 6 | 8 | 10 |
| Taufverstrebung | EV0537M | 4 | 6 | 8 | 10 |
| Firstverstrebung | EV0538M | 2 | 3 | 4 | 5 |



Dachkonstruktion

Wenn alle Dachträger montiert sind, bohren Sie vertikal durch die Dachträger Vorbohrungen; die Position dieser Bohrung entnehmen Sie bitte Diagramm 30 (Seite 23). Stellen Sie sicher, dass die Dachträger fest an der Traufleiste an der Innenseite des Gebäudes anliegen, und befestigen Sie sie mit 100-mm-Schrauben (Diagramm 46).

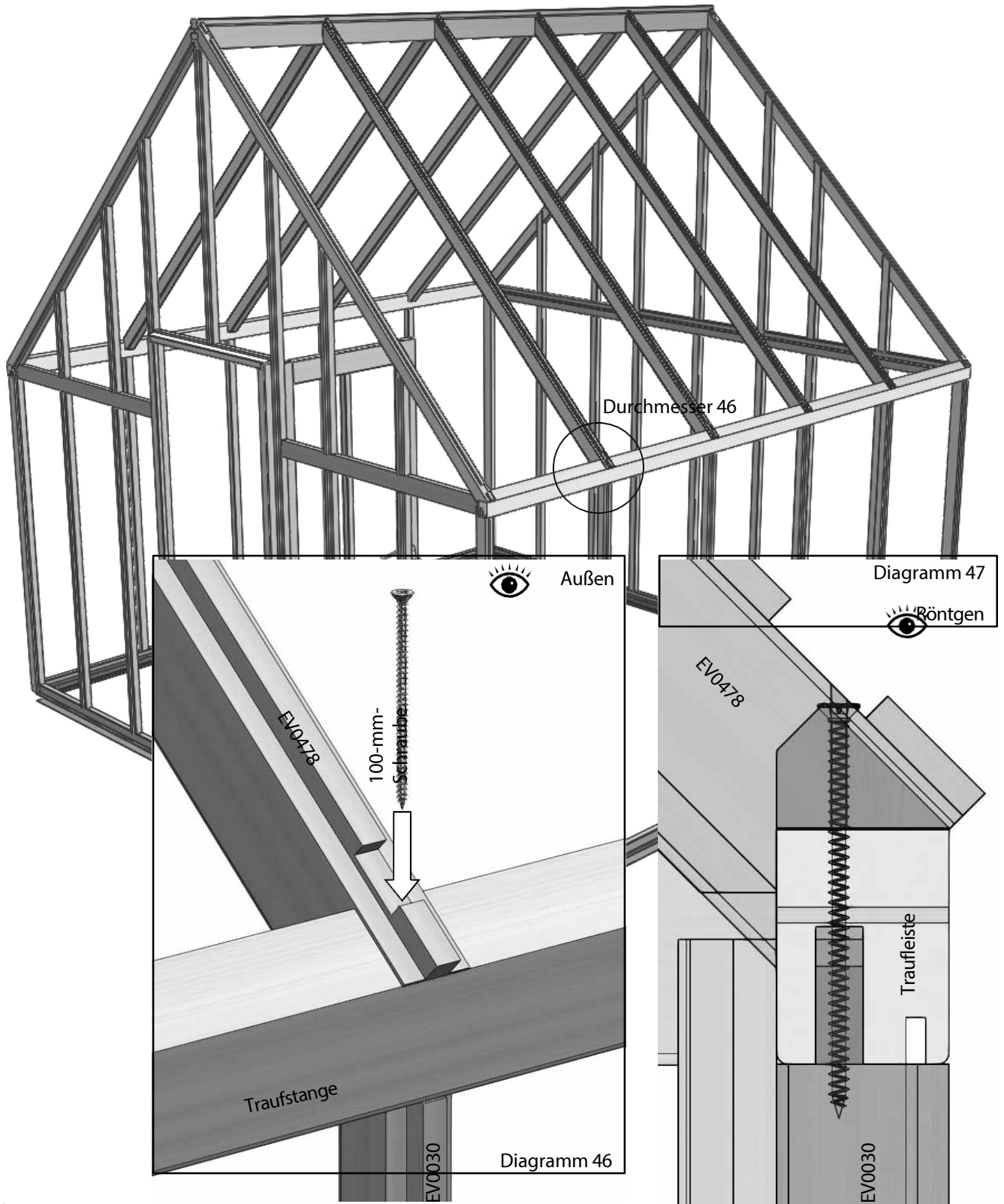

Dachkonstruktion

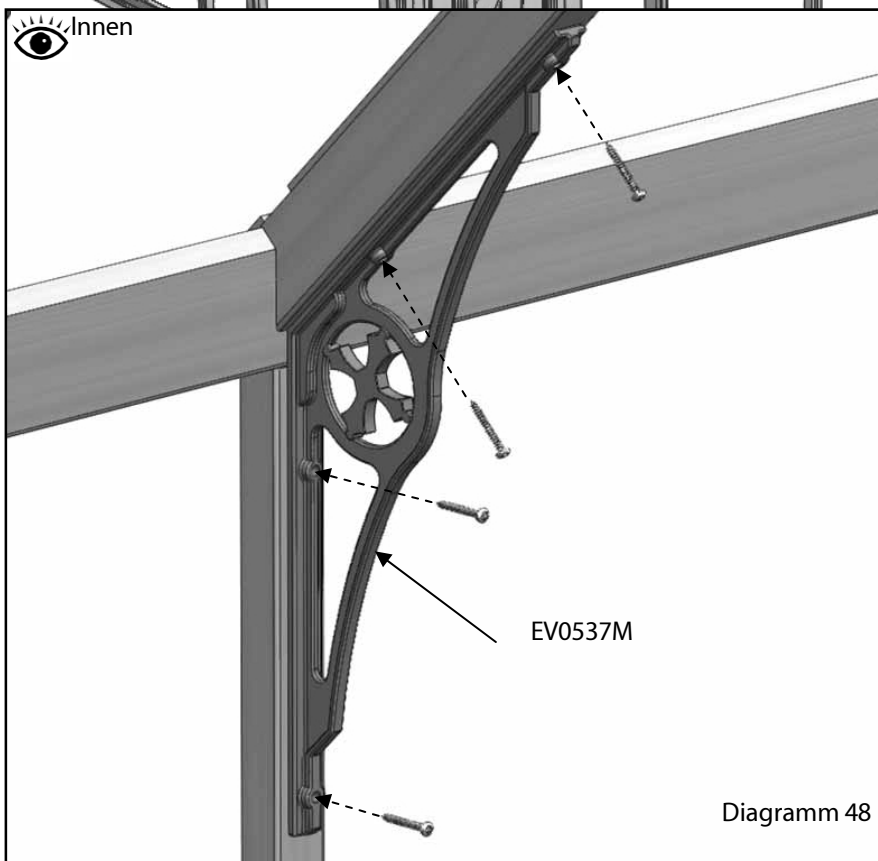
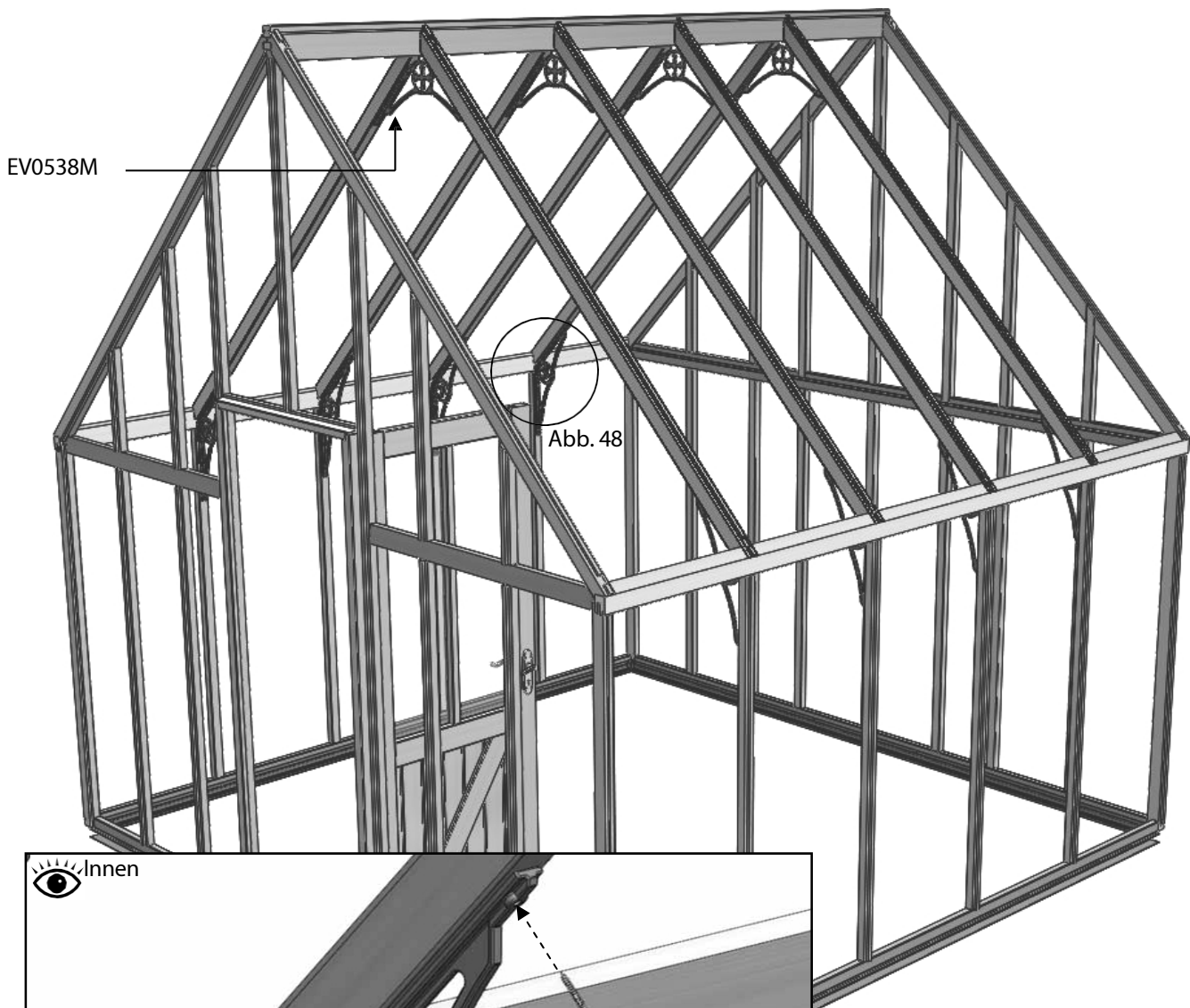

Nachdem nun alle Dachstreben angebracht und vollständig gesichert sind, können Sie die Traufverstreben (EV0537M) und die Firstverstreben (EV0538M) montieren.

Diese werden an jedem Dach- und Seitenträger des Gebäudes angebracht. Verwenden Sie 40-mm-Schrauben, um diese am Gebäude zu befestigen. (Es sieht besser aus, wenn alle Fertigungsmarkierungen zur Rückseite des Gebäudes zeigen).

Montage der Lamellen

Um mit dem Bau Ihrer Lamellenjalousie zu beginnen, müssen Sie zunächst die Seitenteile zusammenbauen. Verbinden Sie die beiden Seitenteile wie hier abgebildet mit den beiden Einsätzen.

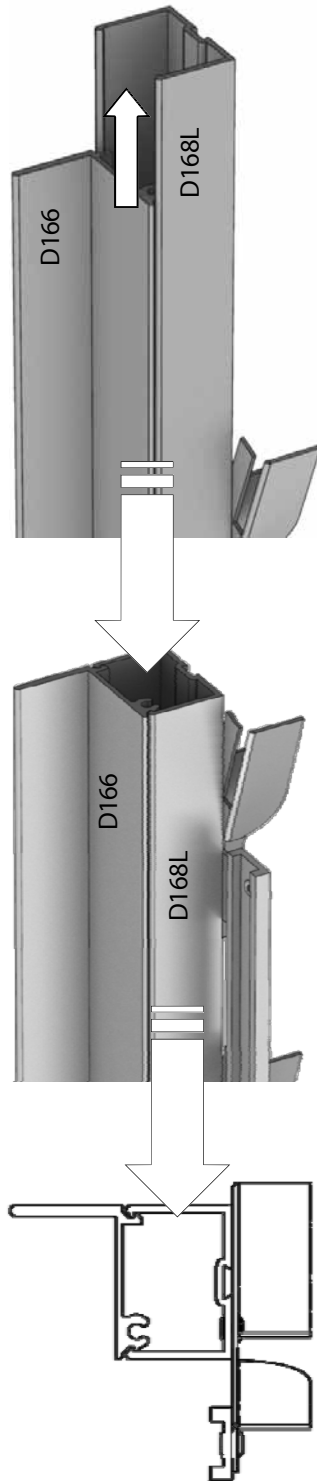

Alle Glashalter vor dem Verglasen festklemmen

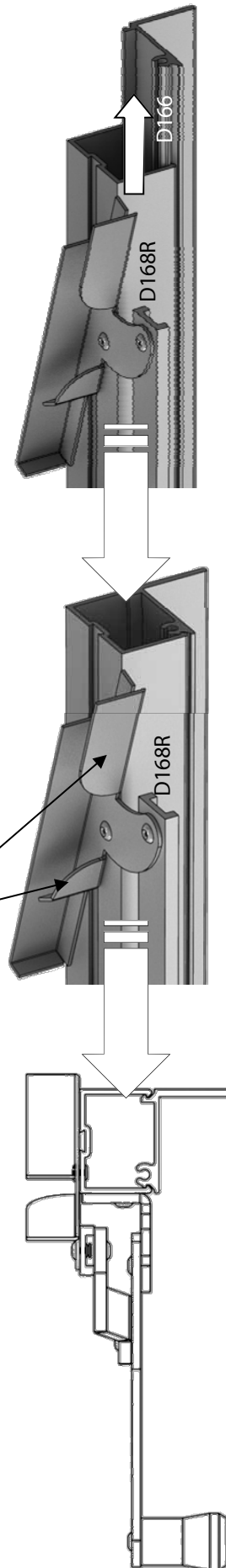

Montage der Lamellen

EV0325 – Lamellensatz

| Teilebezeichnung | Teilenummer | Größe (mm) | Anzahl |
|-------------------------------|-------------|------------|--------|
| Lüftungsgitter oben/unten | D165 | 612 | 2 |
| Lamelleneinsatz für die Seite | D166 | 552 | 2 |
| Louvre-Seite | D168L | 552 | 1 |
| Lamellenseite (Griff) | D168R | 552 | 1 |
| Montageschraube | FS6013 | 12 | 4 |
| Lamellenglas | D729TG | 100 x 525 | 6 |



Diagramm 49



Nachdem Sie die Seite montiert haben, schneiden Sie die Gummidichtung bündig mit den Enden ab. Befestigen Sie die Ober- und Unterseite der Lamellen mit den 12-mm-Montageschrauben an jedem Ende. Diese rasten in einen Schraubkanal in den Seitenteilen ein. Achten Sie darauf, die Glashalterungen festzudrücken, da dies dazu beiträgt, das Glas an seinem Platz zu sichern. Das Glas für die Lamellen finden Sie in der Verpackung der Lamellen. Sie können es jetzt einbauen, es ist jedoch einfacher, dies zu tun, wenn sich die Lamellen bereits im Rahmen des Gewächshauses befinden.

Verglasung

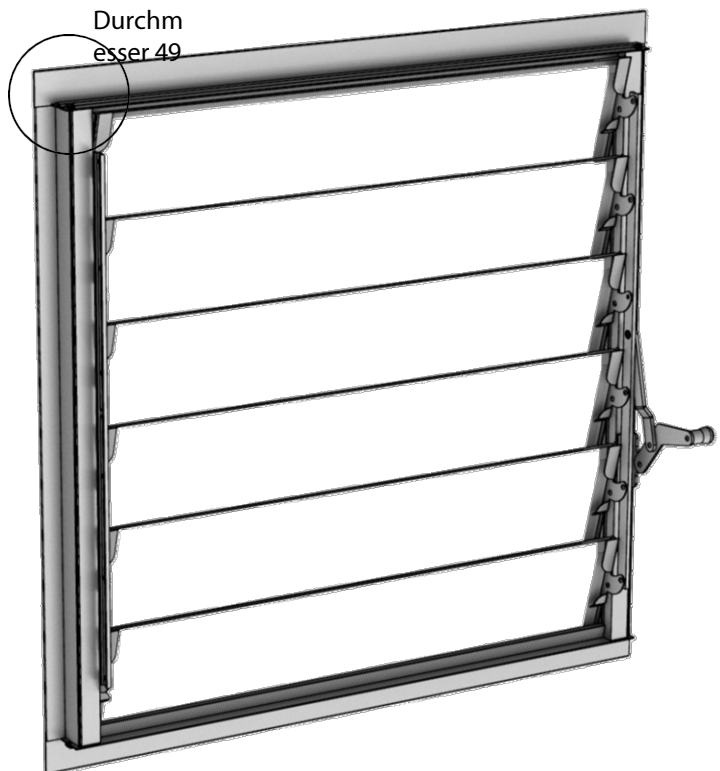
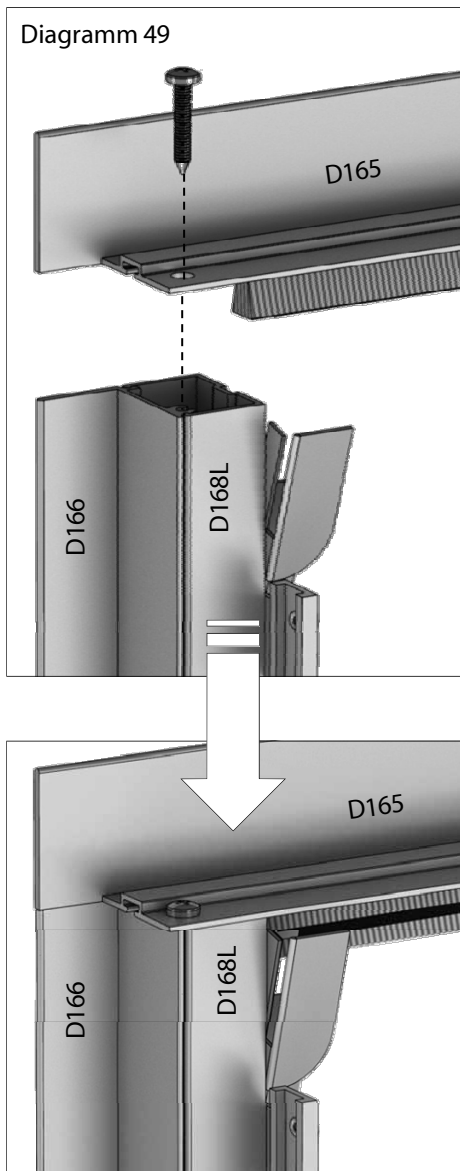
Standard-Zedernholzabdeckung oder die hochwertige Aluminiumabdeckung?

Wenn Sie die Aluminiumabdeckung haben, müssen Sie die Verglasungsdichtung in die Nuten auf der Rückseite der Abdeckung schieben. Schneiden Sie sie mit einem Cuttermesser oder einer Schere auf die richtige Länge zu; am besten verwenden Sie pro Seite eine ganze Länge.

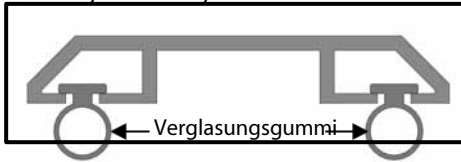

Wenn Sie die Zedernholzabdeckung haben, können Sie jeden Streifen vorab mit den 25-mm-Schrauben befestigen. Außerdem müssen Sie vor dem Einbau jeder Scheibe eine dünne Silikonraupe auf jeden Glasleist auftragen (nicht mehr als 5 mm sind erforderlich).

Alle Abdeckleisten sind bereits auf Länge zugeschnitten, sortieren Sie sie also und legen Sie die Leisten rund um das Gebäude so ab, dass Sie sie leicht erreichen können. Beginnen Sie mit der Verglasung des ersten Seitenabschnitts. Stellen Sie sicher, dass Sie das erste Stück der Abdeckleiste griffbereit haben.

| Glasgröße | 10 6 | 10 8 | 10 10 | 10 12 |
|-----------|---------|---------|----------|----------|
| A | 4 | 4 | 4 | 4 |
| B | 4 | 4 | 4 | 4 |
| C | 2 | 2 | 2 | 2 |
| D | 2 | 2 | 2 | 2 |
| E | 2 | 2 | 2 | 2 |
| 295x1633 | 4 | 4 | 4 | 4 |
| 405x1633 | 10 | 10 | 10 | 10 |
| 610x1633 | 5 | 6 | 8 | 10 |
| 610x153 | 1 | 2 | 2 | 2 |
| 610x868 | 1 | 2 | 2 | 2 |
| 525x100 | 6 | 12 | 12 | 12 |
| 610x610 | 1 | 2 | 3 | 4 |
| 610x625 | 5 | 6 | 8 | 10 |
| 610x1704 | 6 | 8 | 10 | 12 |

Hinweis: Die Abmessungen der Abdeckleisten finden Sie am Ende dieses Buches. Orientieren Sie sich an den Längenangaben, um die einzelnen Teile zu identifizieren.

Hinweis: Bevor Sie mit der Verglasung beginnen, überprüfen Sie die Rechtwinkligkeit des Gewächshauses; die Montage einer Dachscheibe mit Unterlüftung gibt oft mehr Aufschluss als eine Wasserwaage.

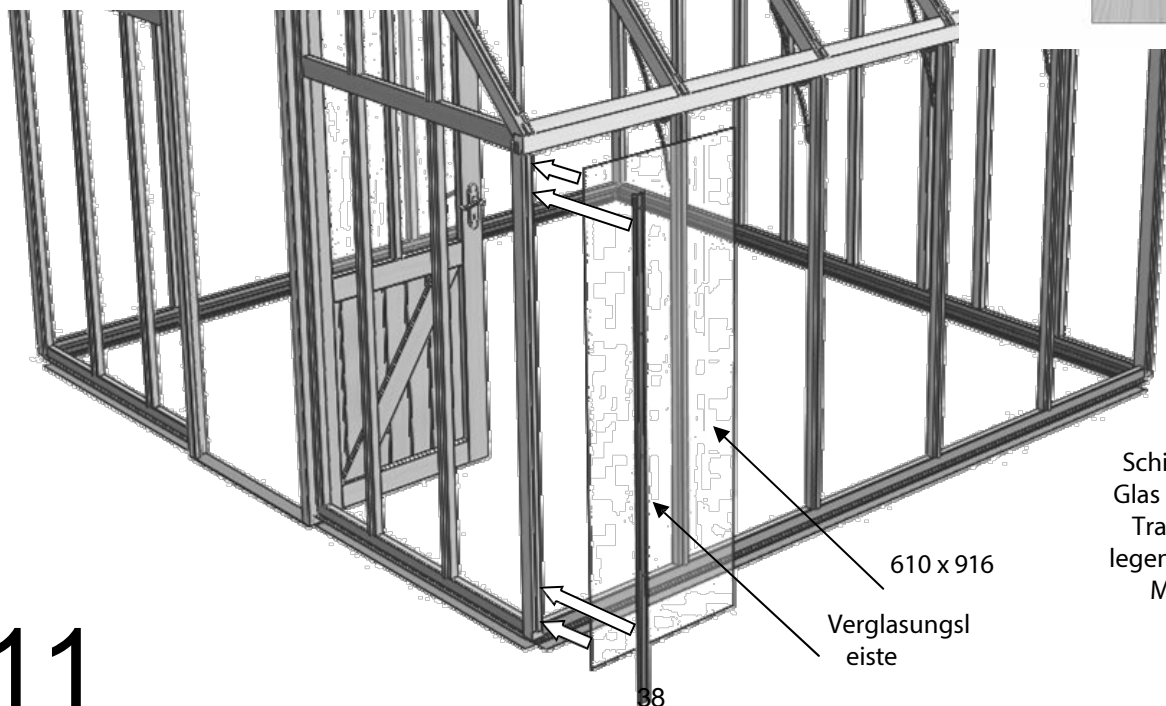
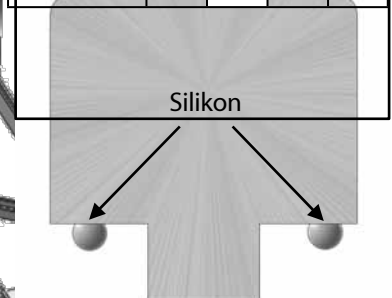

Verglasung

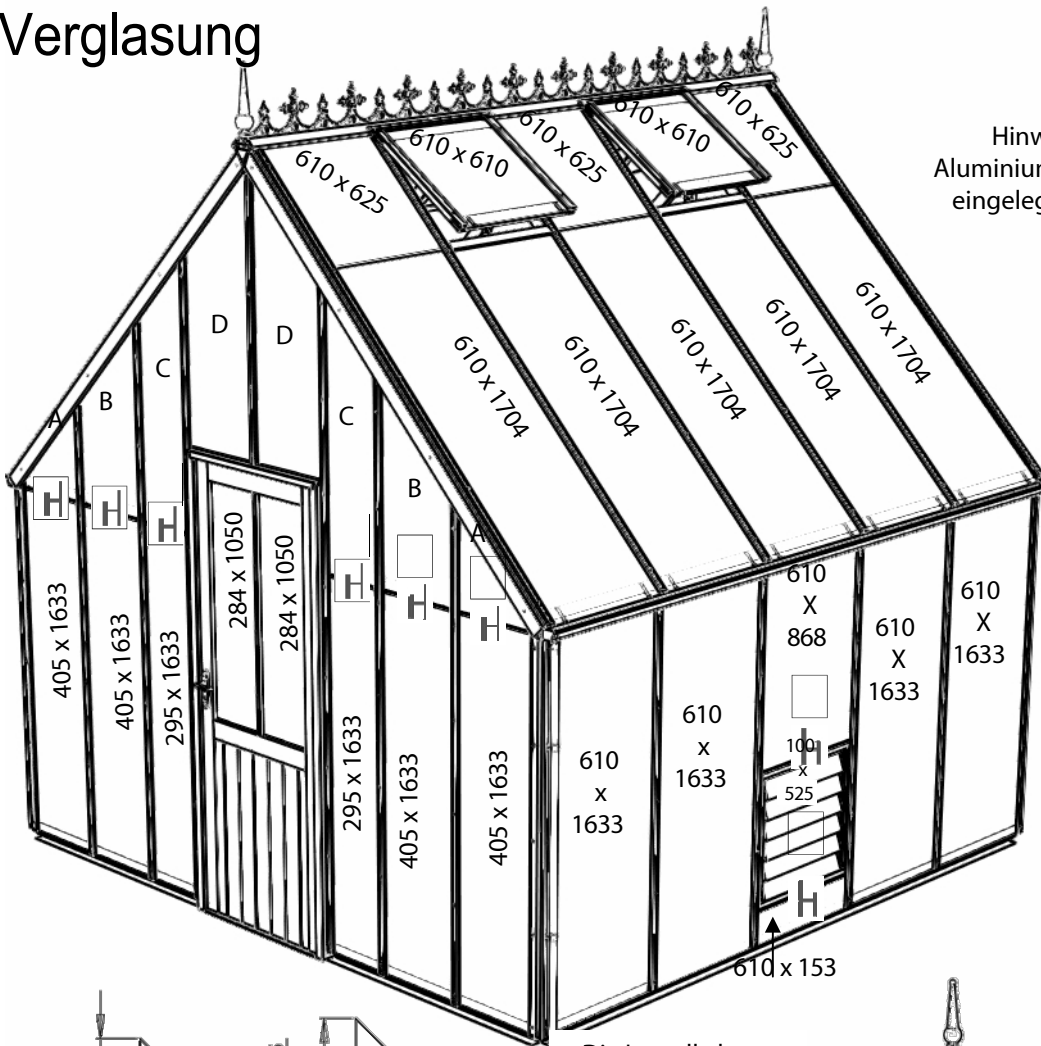

Hinweis: In alle Kanäle der Aluminiumabdeckung sollte Gummi eingelegt werden, auch wenn sie

Achten Sie darauf, dass der kurze Flansch außen nach oben zeigt.

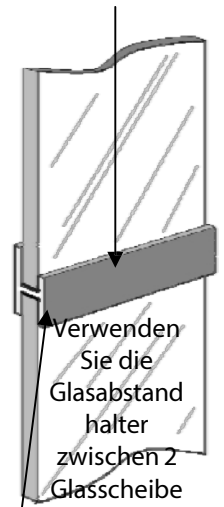

Verwenden Sie die Glasabstandhalter zwischen 2 Glasscheiben sowie oberhalb und unterhalb der Lamelle

Die Lamelle kann jede der 610 x 1633-Scheiben ersetzen

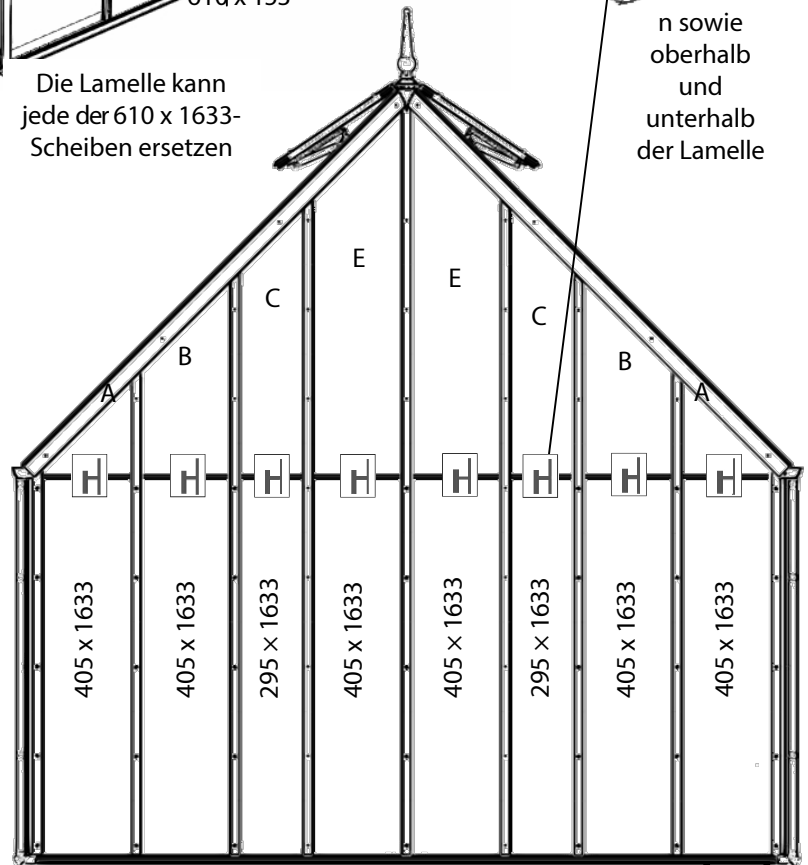
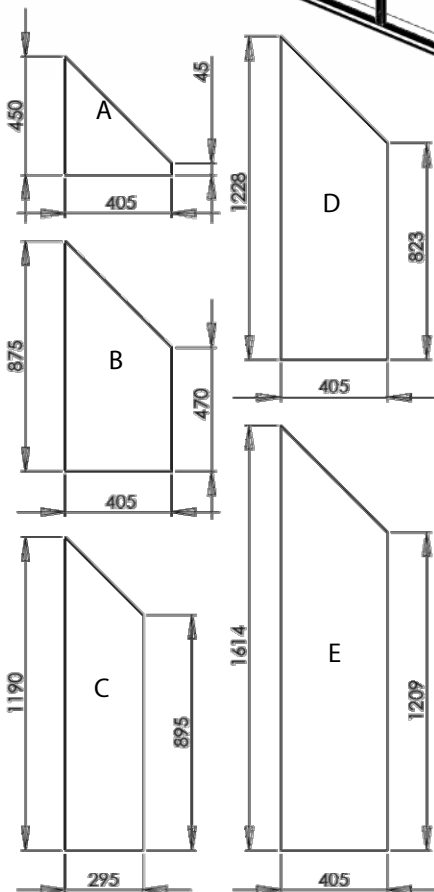

Verglasung

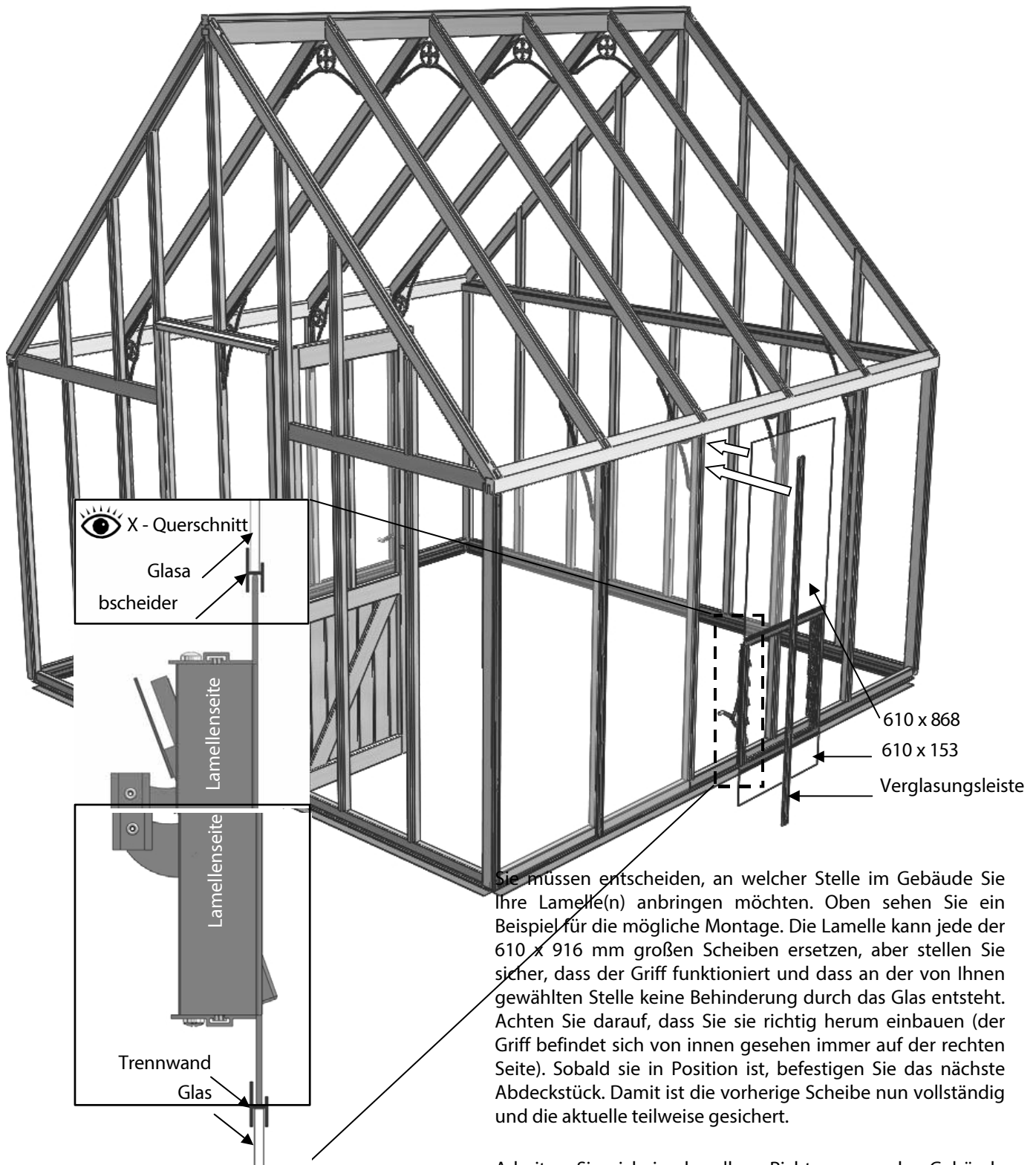

Sie müssen entscheiden, an welcher Stelle im Gebäude Sie Ihre Lamelle(n) anbringen möchten. Oben sehen Sie ein Beispiel für die mögliche Montage. Die Lamelle kann jede der 610 x 916 mm großen Scheiben ersetzen, aber stellen Sie sicher, dass der Griff funktioniert und dass an der von Ihnen gewählten Stelle keine Behinderung durch das Glas entsteht. Achten Sie darauf, dass Sie sie richtig herum einbauen (der Griff befindet sich von innen gesehen immer auf der rechten Seite). Sobald sie in Position ist, befestigen Sie das nächste Abdeckstück. Damit ist die vorherige Scheibe nun vollständig und die aktuelle teilweise gesichert.

Arbeiten Sie sich in derselben Richtung um das Gebäude herum und montieren Sie bei Bedarf Lamellen. Wenn Sie Rechtshänder sind, ist es am einfachsten, von links nach rechts zu arbeiten – und umgekehrt!

Verglasung

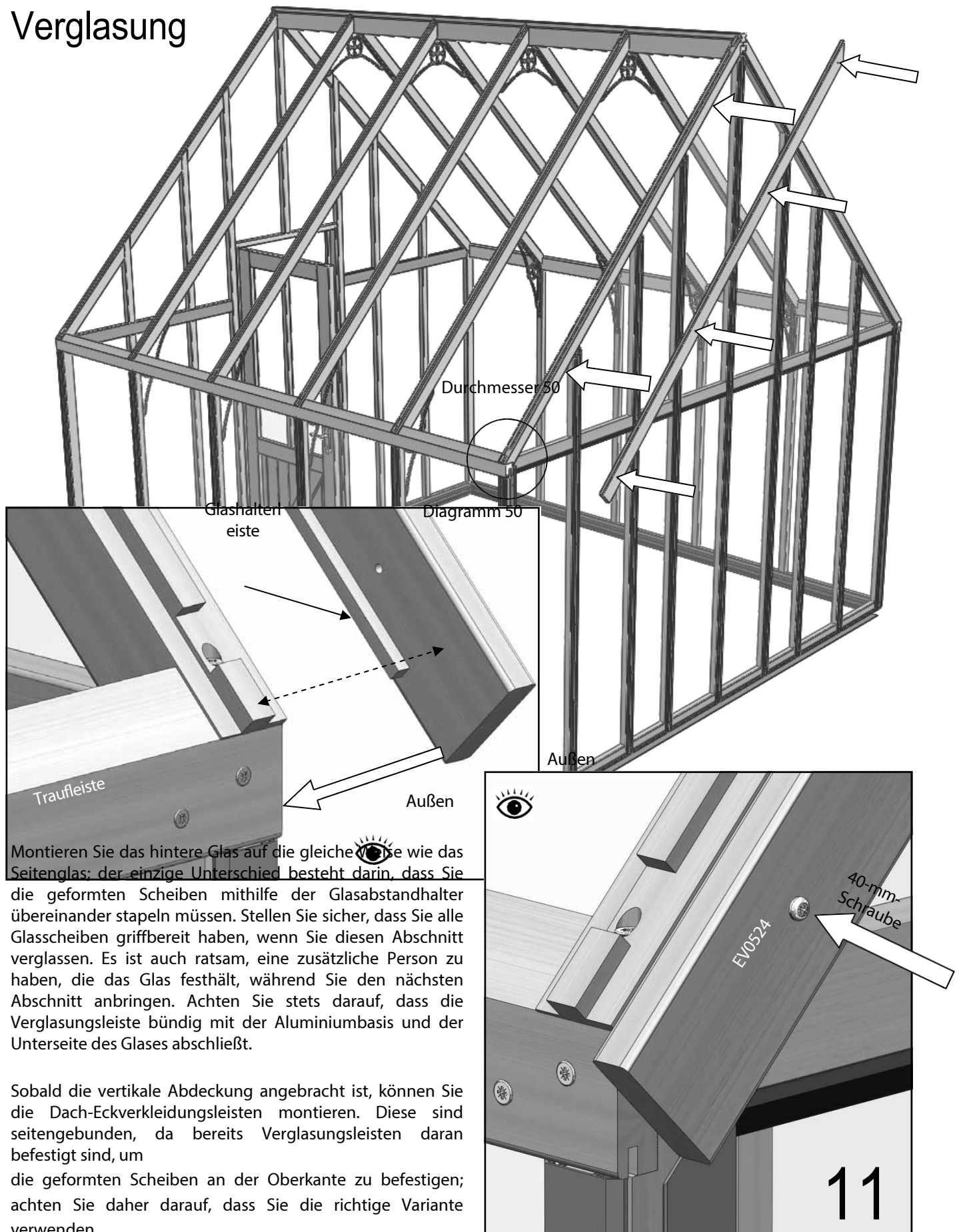

Montieren Sie das hintere Glas auf die gleiche  wie das Seitenglas; der einzige Unterschied besteht darin, dass Sie die geformten Scheiben mithilfe der Glasabstandhalter übereinander stapeln müssen. Stellen Sie sicher, dass Sie alle Glasscheiben griffbereit haben, wenn Sie diesen Abschnitt verglasten. Es ist auch ratsam, eine zusätzliche Person zu haben, die das Glas festhält, während Sie den nächsten Abschnitt anbringen. Achten Sie stets darauf, dass die Verglasungsleiste bündig mit der Aluminiumbasis und der Unterseite des Glases abschließt.

Sobald die vertikale Abdeckung angebracht ist, können Sie die Dach-Eckverkleidungsleisten montieren. Diese sind seitengebunden, da bereits Verglasungsleisten daran befestigt sind, um die geformten Scheiben an der Oberkante zu befestigen; achten Sie daher darauf, dass Sie die richtige Variante verwenden.

Verglasung

Verglasen Sie die verbleibenden Seitenteile wie zuvor. Wenn Sie an der Vorderseite angekommen sind, verglasten Sie diese wie die Rückseite.

Sobald alle Abdeckleisten für die Dachecken angebracht sind, tragen Sie eine Silikonraupe entlang der gesamten Fuge zwischen den Leisten und den Dacheckstreben auf (Diagramm 51).

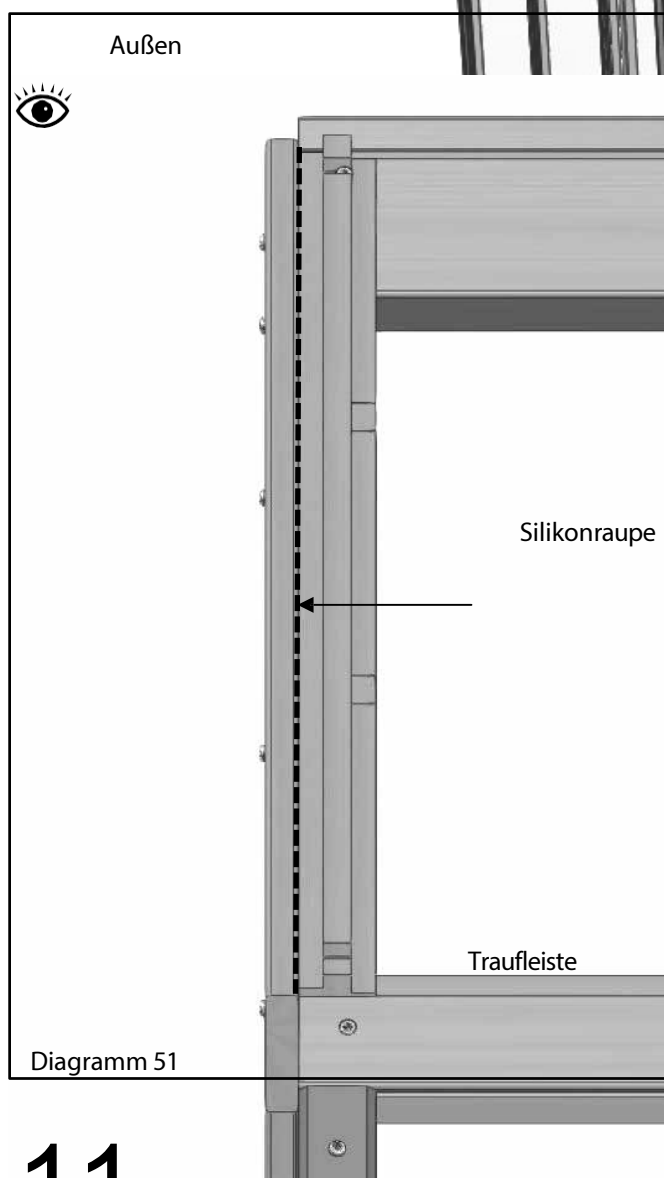
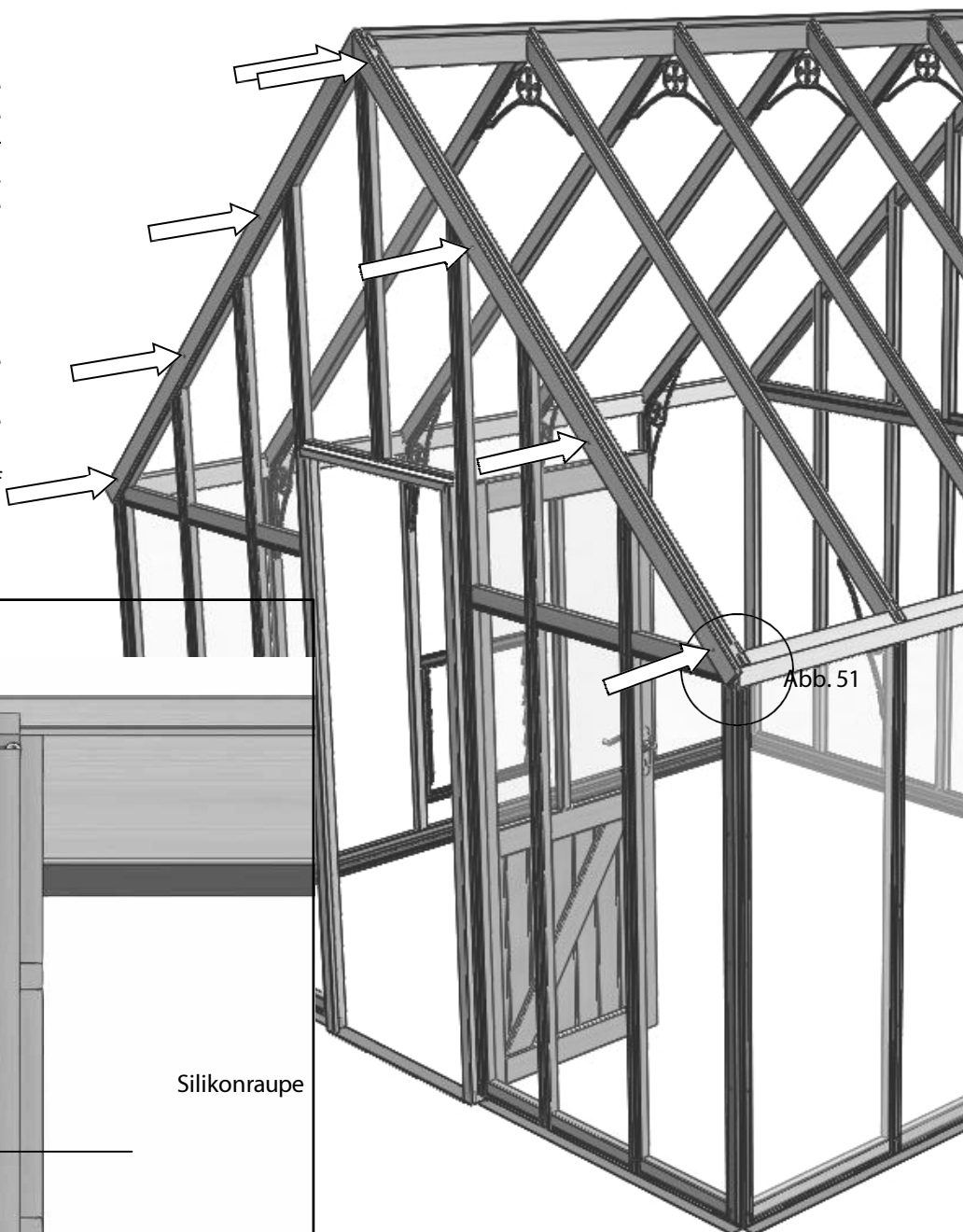

Als Nächstes müssen Sie die Position Ihrer Dachlüftungsöffnungen festlegen. Diese dürfen NICHT nebeneinander angebracht werden. Sobald Sie sich entschieden haben, beginnen Sie mit der Montage der Glasscheibe, die unterhalb der Lüftungsöffnung angebracht wird. Verwenden Sie 2 Glasansläge (EV0313M) pro Scheibe (Diagramm 52).

Verglasung

ng

In der Anschlagleiste befinden sich 2 Nuten; die dem Rand am nächsten gelegene sollte für die Aluminiumabdeckung und die der Mitte näher gelegene für die Zedernholzabdeckung verwendet werden.

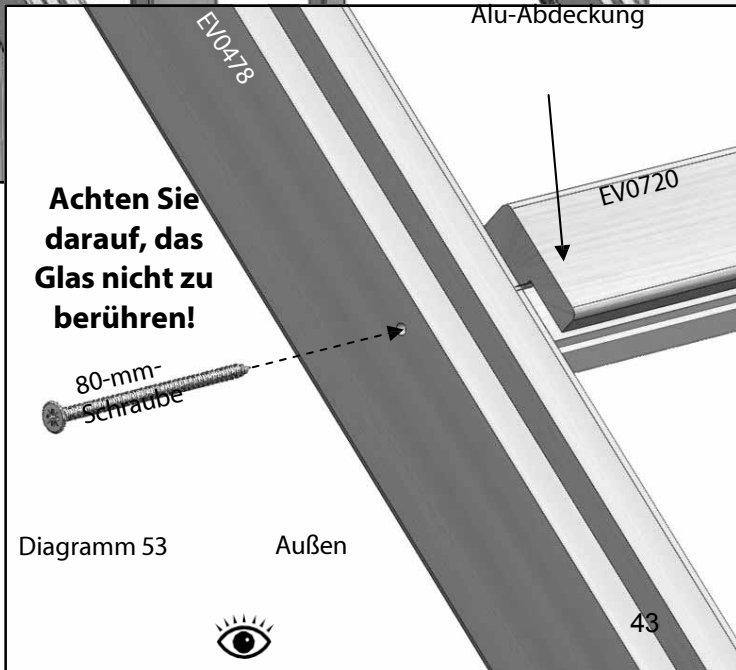
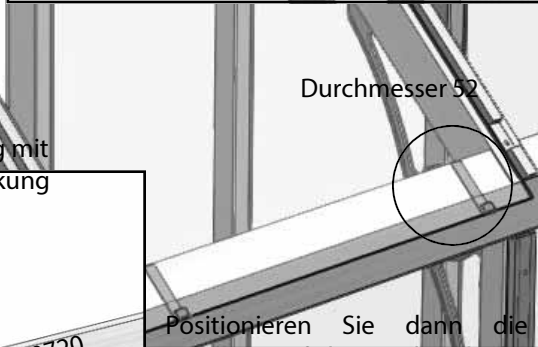
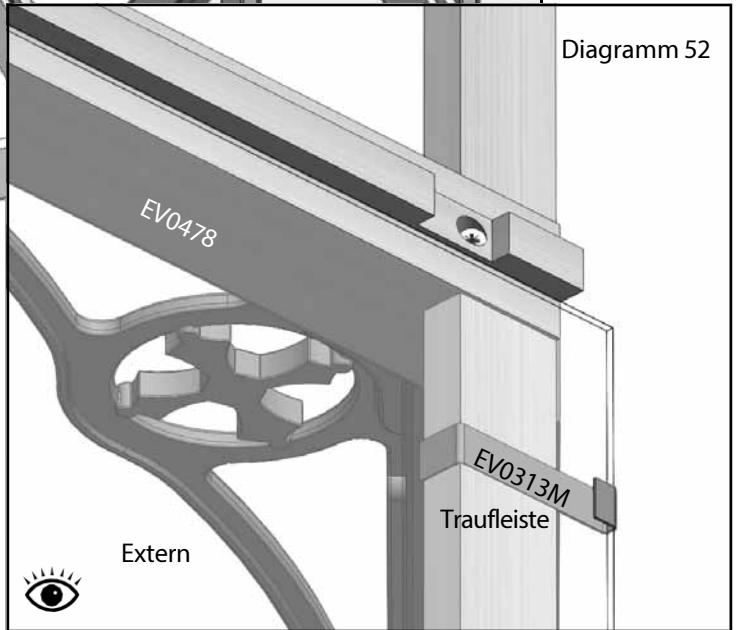
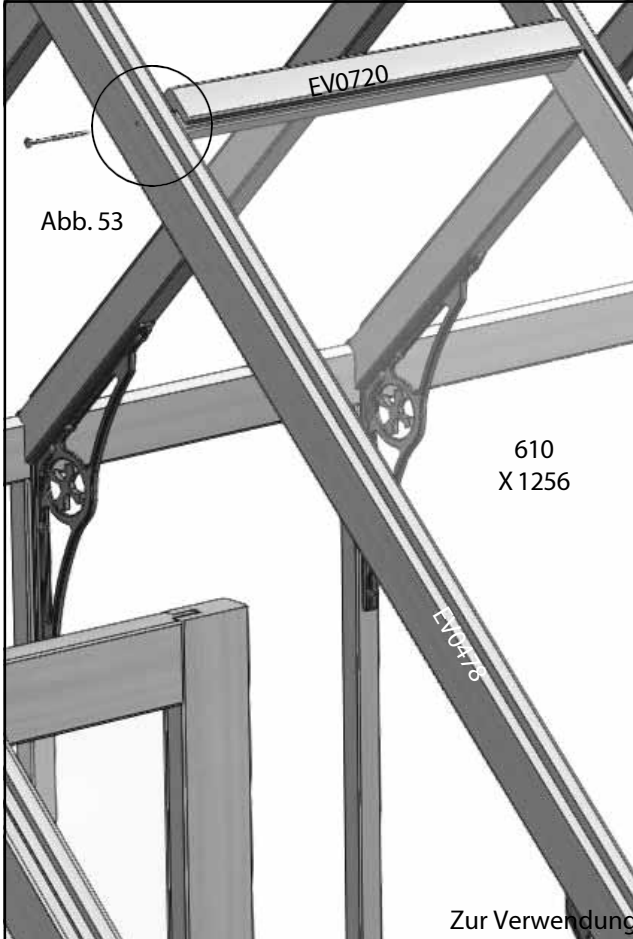
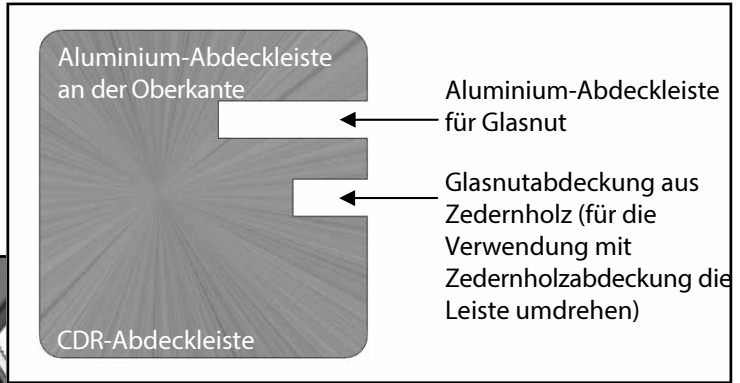

Positionieren Sie dann die Schließleiste (EV0720) auf dieser Glasscheibe. Diese sollte mit einer 80-mm-Schraube befestigt werden, siehe Diagramm 53 (denken Sie daran, zuerst vorzubohren); versenken Sie den Schraubenkopf leicht im Holz, um ein sauberes Finish zu erzielen.

Verglasung

ng
Vervollständigen Sie nun die Verglasung, indem Sie die Dachscheiben montieren. Schieben Sie die große Dachscheibe an den Dachverglasungsleisten nach oben, setzen Sie die Glasanschläge (Diagramm 55/56) in die Aussparung 2 ein und senken Sie die Scheibe auf die Traufleiste ab. Diese stützt sich nun selbst, während Sie die darüberliegende Überlappungsscheibe montieren. Haken Sie 2 feste Überlappungsklammern an der Oberkante der großen Dachscheibe ein (Diagramm 54). Wenn die Klammern angebracht sind, können Sie nun die obere Scheibe in die Nut der Firstleiste schieben und sie auf die Klammer absenken, sodass sie nach unten gleitet und mit der Überlappungsklammer einrastet. Sobald das Glas in Position ist, können Sie es mit einem Stück Abdeckleiste sichern. Ziehen Sie die Abdeckleiste im Bereich der Überlappung nicht zu fest an.

Wie bei den Seitenwänden wird in einer Schleife um das Gebäude herum gearbeitet. Die Abdeckung für die Dachecken ist breiter als üblich, um die Verbindung zwischen der Abdeckleiste und der Verglasungsleiste der Dachecke abzudecken (Diagramm 56). Die Abdeckung sollte außerdem bündig mit der Unterkante der Verglasung an der Traufe abschließen.

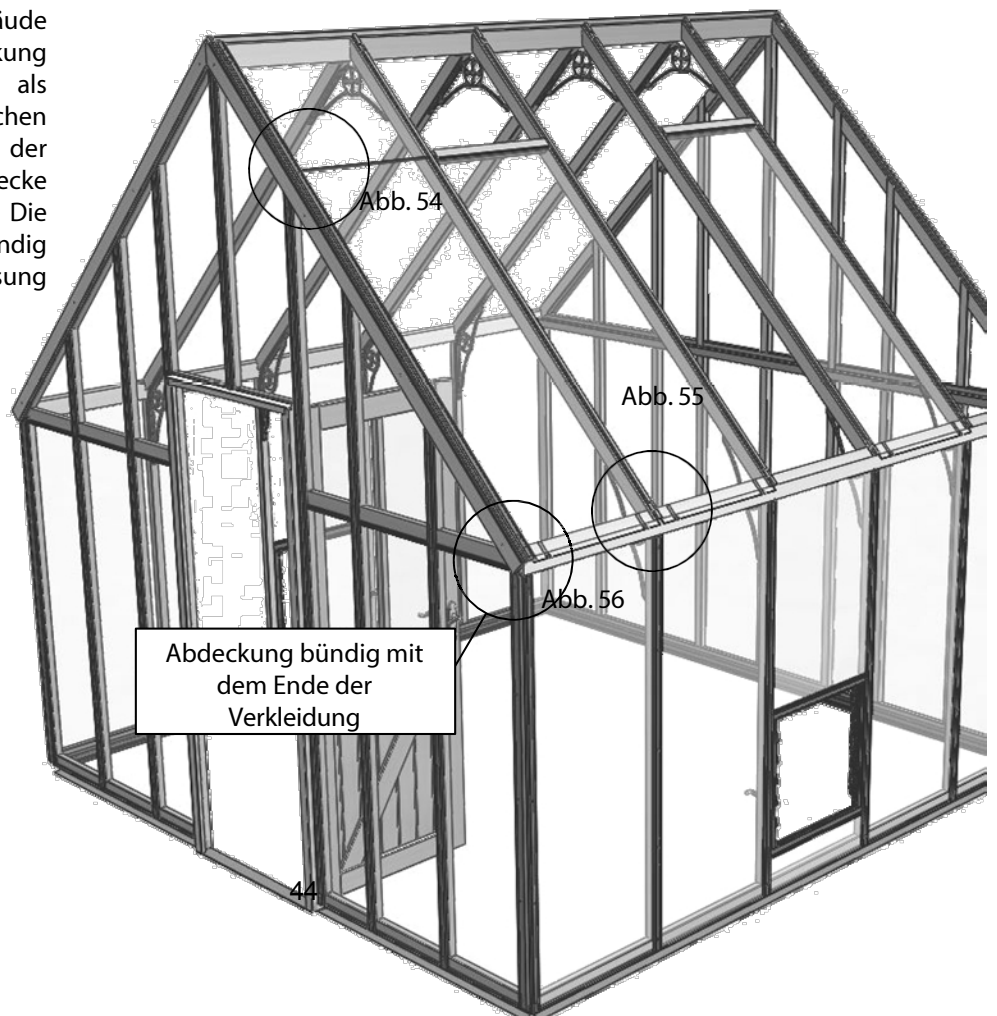
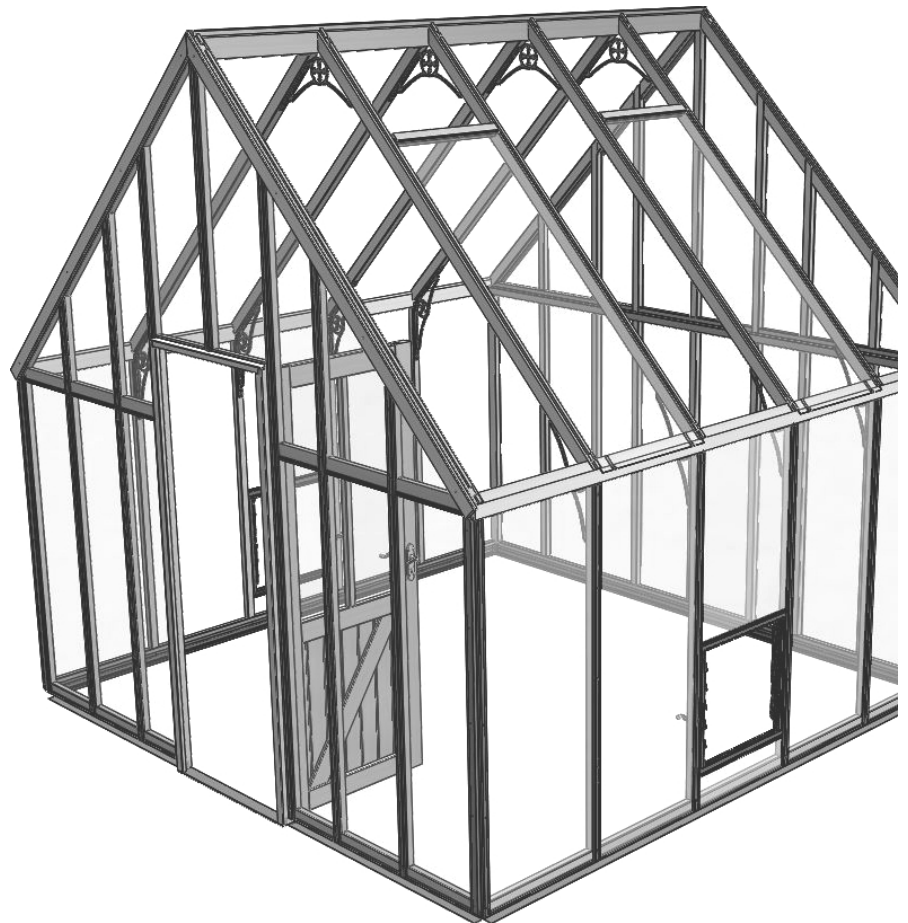

Verglasu

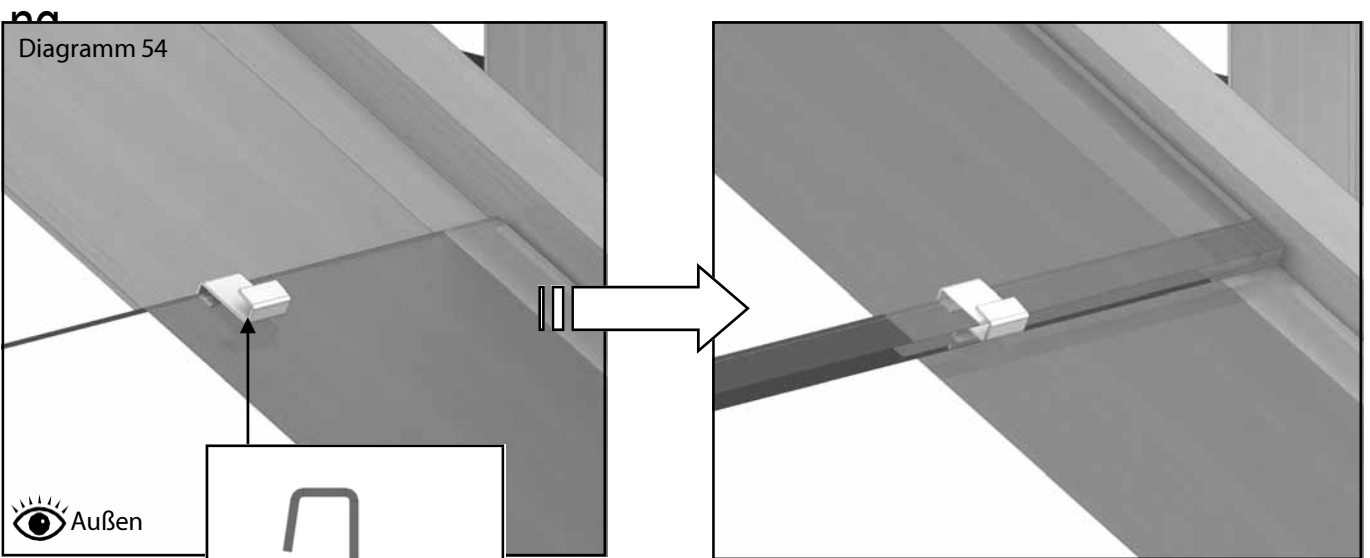

Die Eckabdeckung sollte auf die Abdeckleiste überlappen, um die Fuge zwischen der Abdeckleiste und der Dacheckleiste abzudichten.

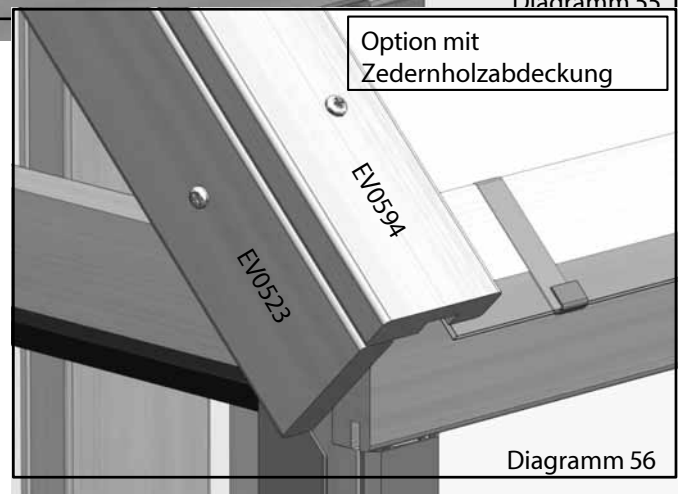
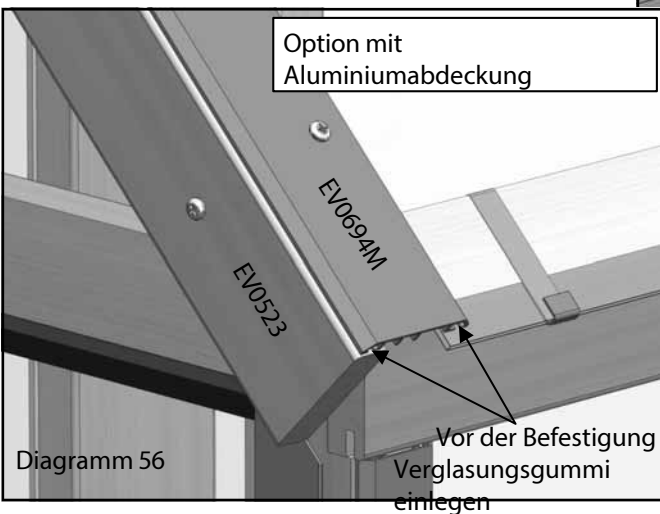
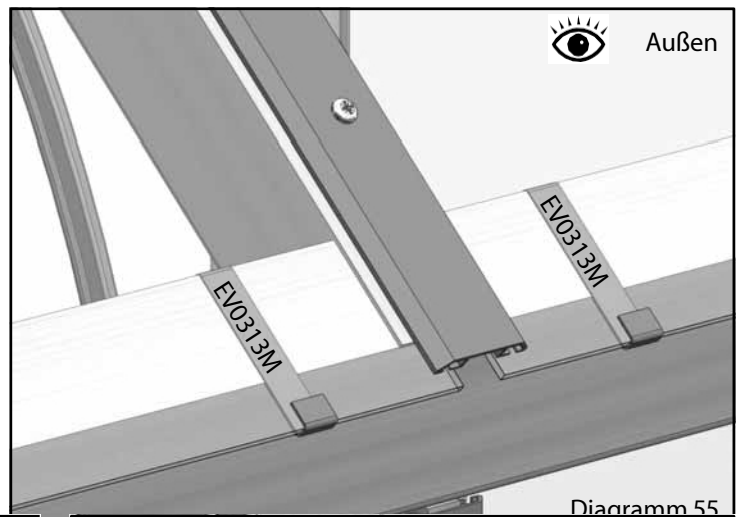

Hinweis: Verwenden Sie an Stellen, an denen eine Entlüftungsöffnung vorgesehen ist, Senkkopfschrauben, damit der Schraubenkopf nicht im Weg ist dass sich die Entlüftung nicht richtig schließt.

Verglasung

Abb. 57

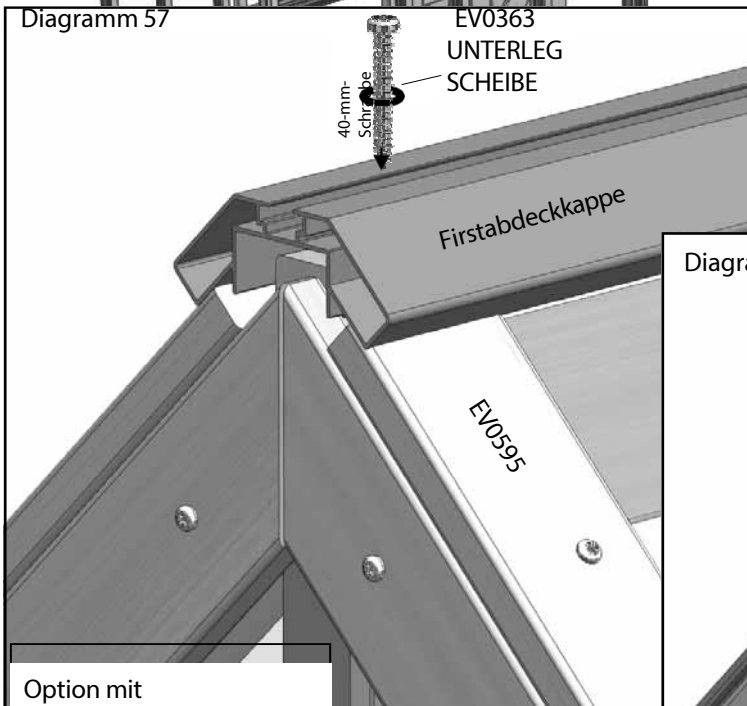
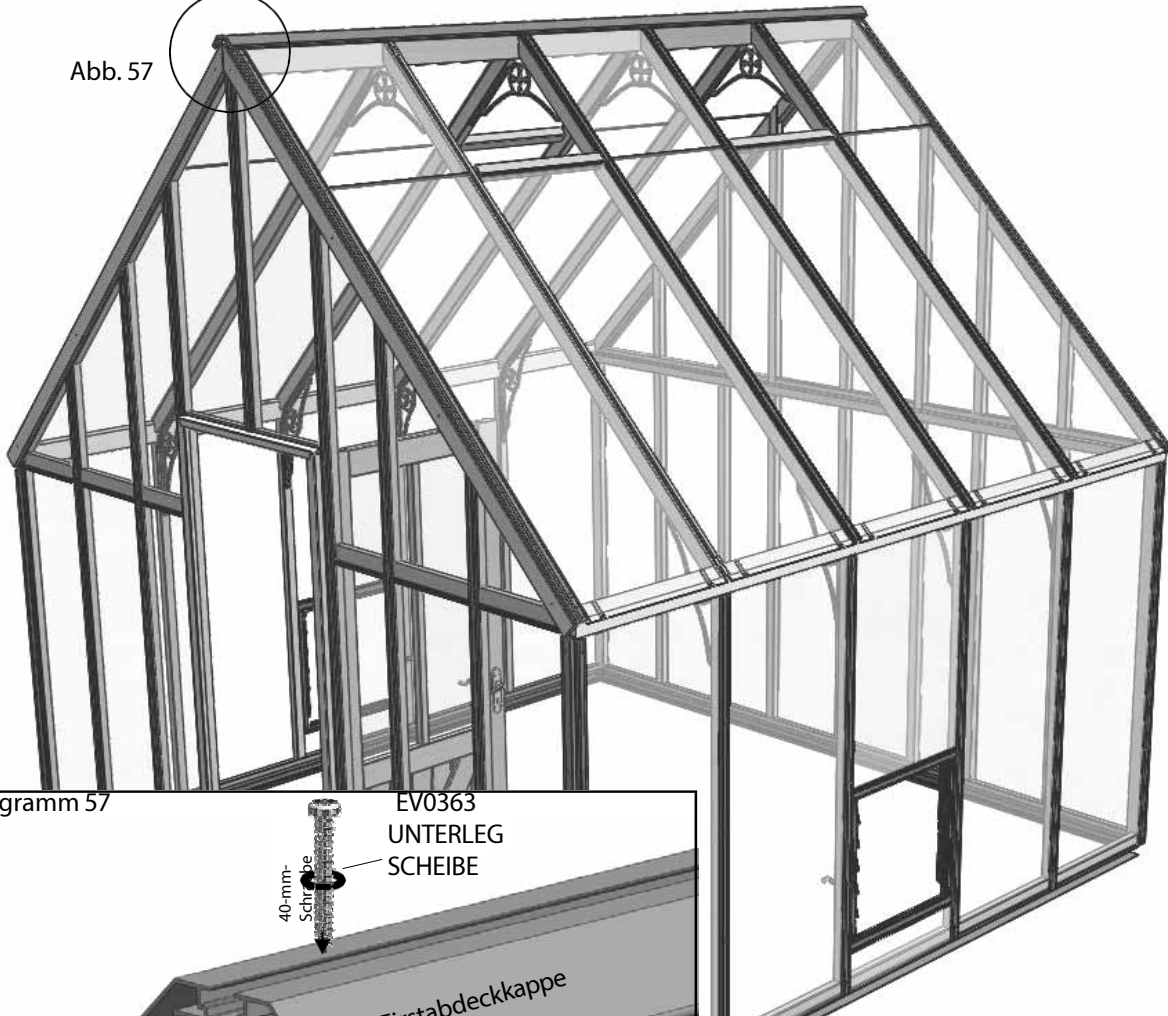

Option mit
Zedernholzabdeckung

Sobald die Verglasung vollständig fertiggestellt ist, können Sie die Firstabdeckung montieren. Es handelt sich hierbei um ein Universalteil, das sowohl mit Zedernholz- als auch mit Aluminiumabdeckungen verwendet werden kann. Setzen Sie die Abdeckung einfach bündig mit den Vorderseiten der Blenden auf den First und befestigen Sie sie mit (EV0363) Unterlegscheiben und 40-mm-Flachkopfschrauben.

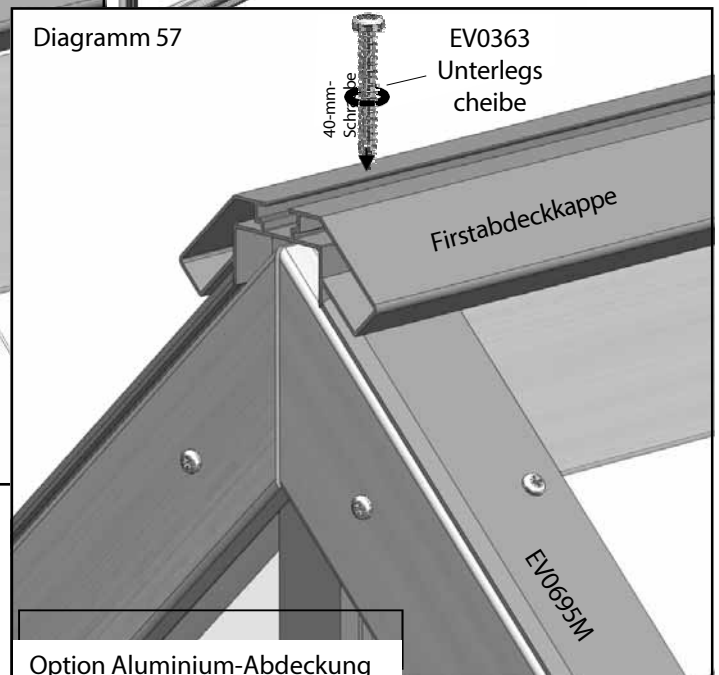

Option Aluminium-Abdeckung

Einbau von Dachentlüfter

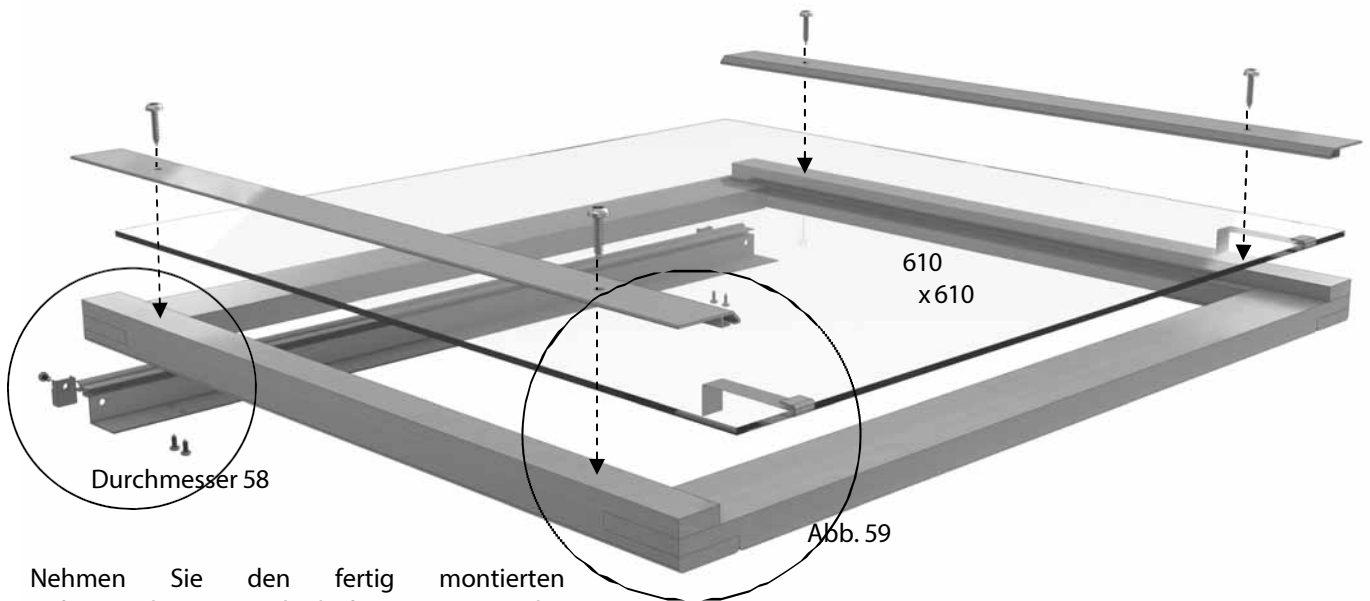

Nehmen Sie den fertig montierten Lüftungsrahmen und befestigen Sie das Lüftungsscharnier an einem Ende durch die 4 vorgebohrten Löcher mit den 19-mm-Schrauben (siehe Diagramm 58). Sobald dies befestigt ist, befestigen Sie den Kunststoff-Lüftungsfüller (EV0323) ebenfalls mit einer 19-mm-Schraube. Es ist **wichtig**, vor der Befestigung des Kunststofffüllers ein Vorbohrloch zu bohren, um ein Splittern zu verhindern.

Nehmen Sie nun eine 610 mm x 610 mm große Glasscheibe und setzen Sie diese in das Lüftungsscharnier ein. Bevor Sie diese vollständig absenken, schieben Sie die Glasanschläge auf die offene Kante.

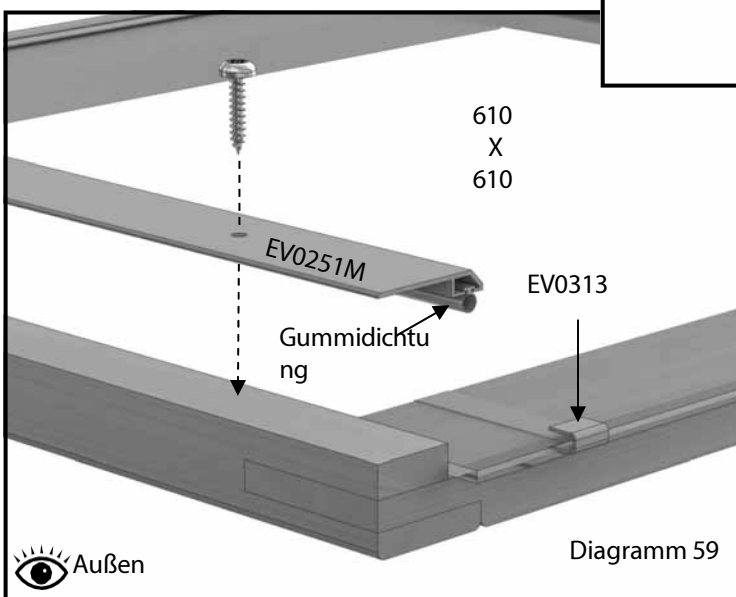
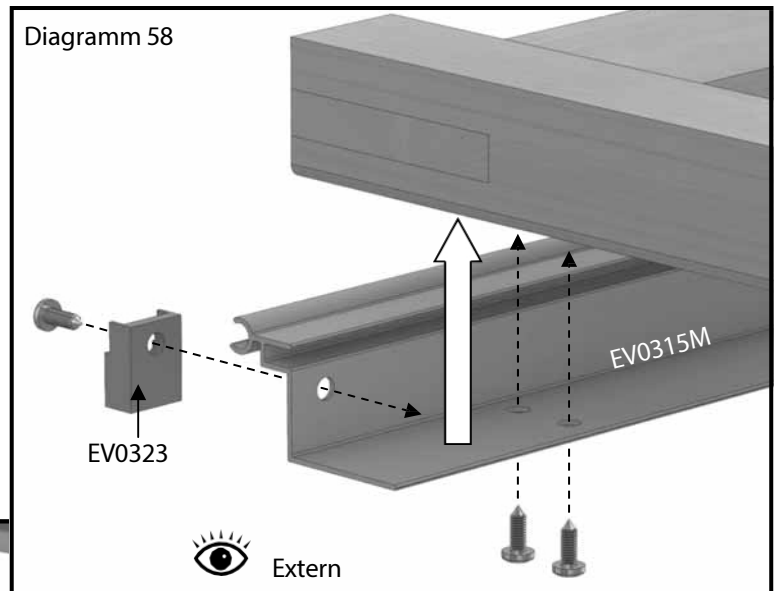

Sobald das Glas in Position ist, können Sie es mit der Lüftungsabdeckung (entweder aus Zedernholz oder Aluminium) unter Verwendung der 25-mm-Schrauben befestigen (siehe Diagramm 59). Beachten Sie, dass Sie bei Verwendung des Aluminium-Abdeckungssystems die Gummidichtung einsetzen müssen, bevor Sie die Abdeckung befestigen.

(Teilenummer für Zedernholzabdeckung:
EV0151)

Einbau von Dachentlüftern

Nachdem Sie die Dachlüftungsböffnungen zusammengebaut haben, können Sie diese nun an Ihrem Gebäude anbringen. Bereiten Sie das Firstscharnier (EV0314M) vor, indem Sie eine Silikonraupe entlang der Hinterkante auftragen.

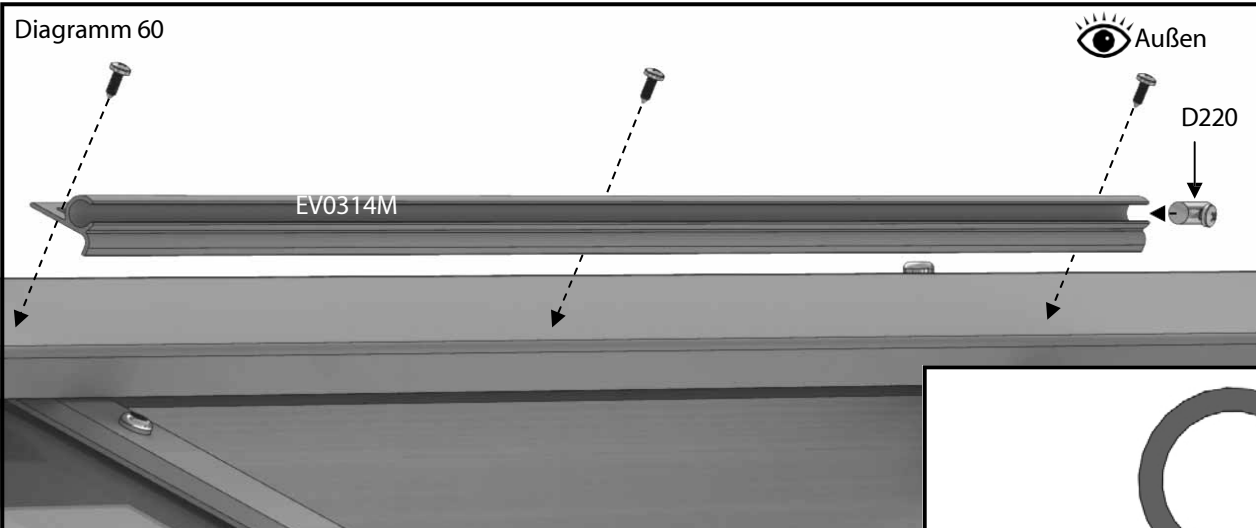

Positionieren Sie dieses dann gleichmäßig über der Öffnung im Dach. Befestigen Sie den Scharnierteil mit den 13-mm-Selbstschneidschrauben an der Firstkappe; die Schrauben bohren beim Eindrehen ihr eigenes Loch in das Aluminium. Befestigen Sie einen der Lüftungsanschlänge (D220) an einem Ende des Firstscharnierkanals.

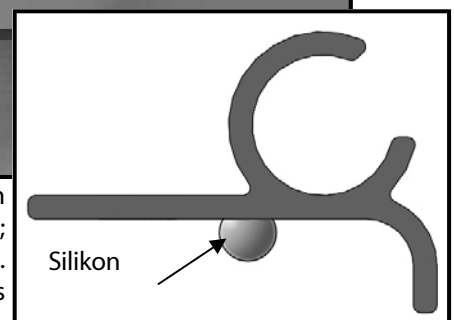

Schieben Sie anschließend die Dachentlüftung von einem Ende her entlang des Scharniers und sichern Sie sie mit einem weiteren Entlüftungsanschlag (siehe Diagramme 61 und 62). Sie können die Entlüftung nun absenken, bis sie auf den Dachträgern aufliegt.

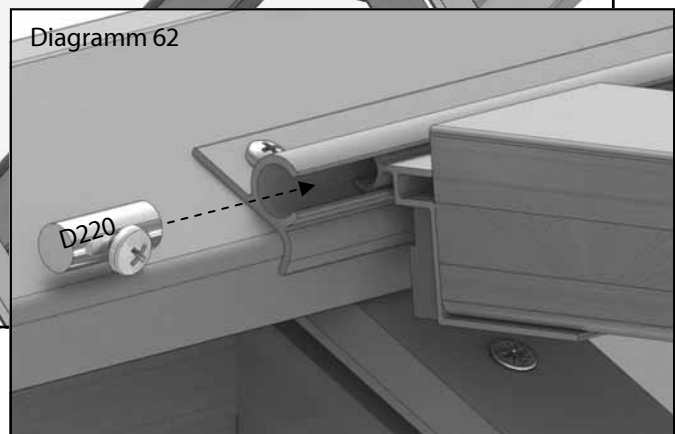
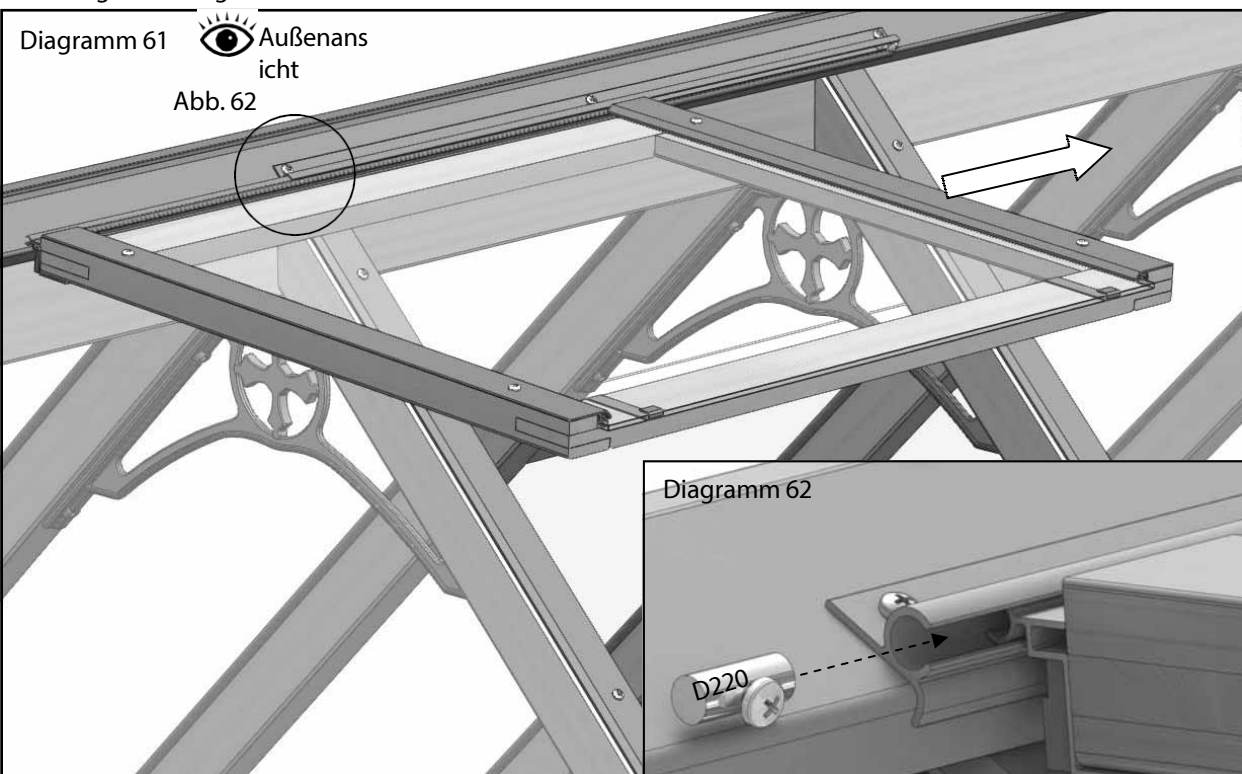

Einbau von Dachentlüftern

Diagramm 63



Abb. 64

Befestigen Sie nun Ihre Autovents an der Schließschiene und an der Unterseite der Dachlüftungsklappen (siehe Diagramm 64). Befestigen Sie den oberen Arm des Autovents mit 19-mm-Schrauben an der Dachlüftungsklappe. Führen Sie dies bei geschlossener Dachlüftungsklappe durch, damit die Halterung in der richtigen Position sitzt.

Stellen Sie die Position des unteren Arms an der Schiene so ein, dass die Arme des Autovents möglichst parallel zum Dach stehen, und befestigen Sie ihn dann mit 25-mm-Schrauben.

Hinweis: Ignorieren Sie alle Montageanleitungen in der Autovent-Verpackung sowie alle zusätzlichen Platten oder Schrauben, da diese für andere Gewächshäuser bestimmt sind. Bewahren Sie jedoch die Broschüre auf, da sich darin die Bedienungsanleitung befindet.

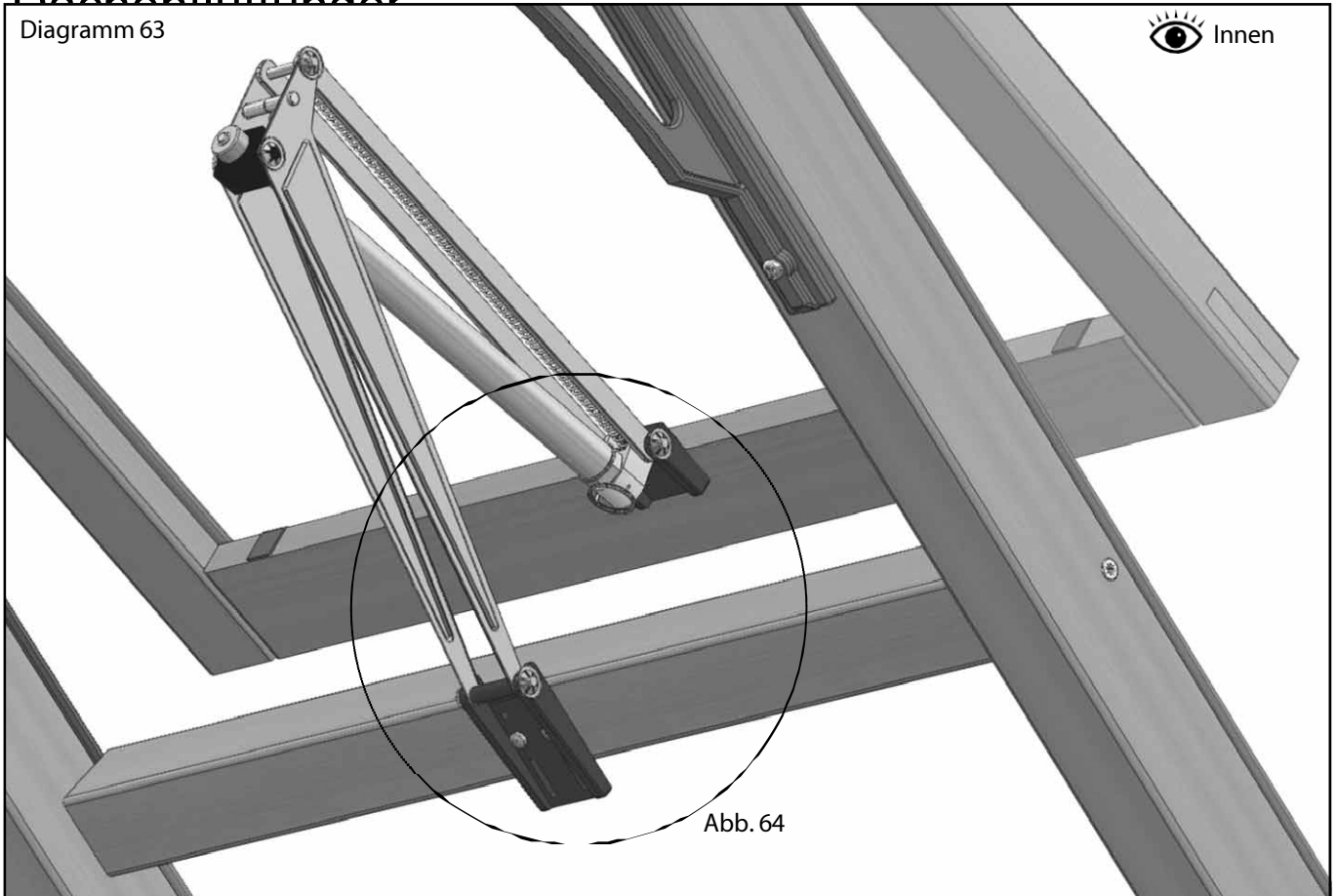
Diagramm 64

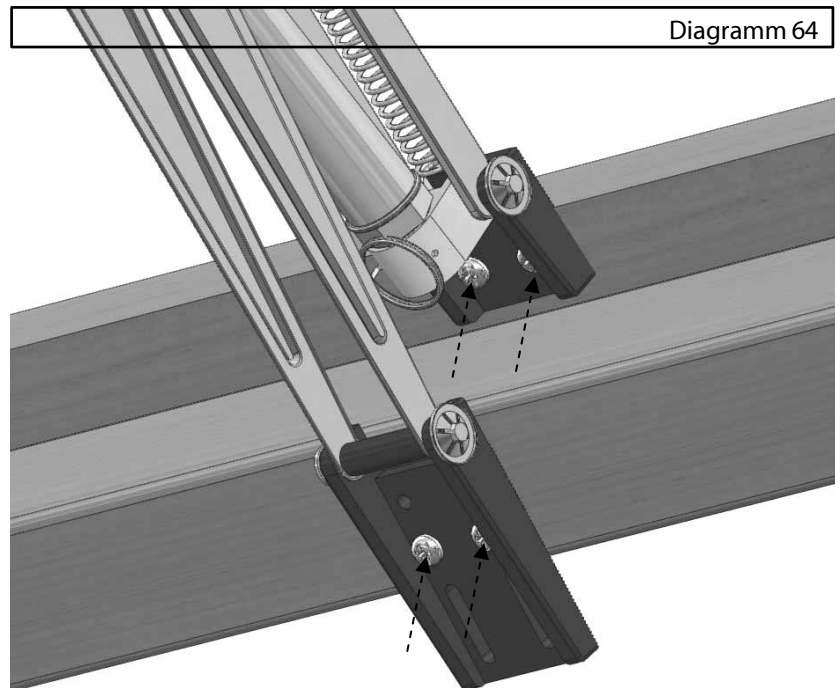

Lamellenverglasung

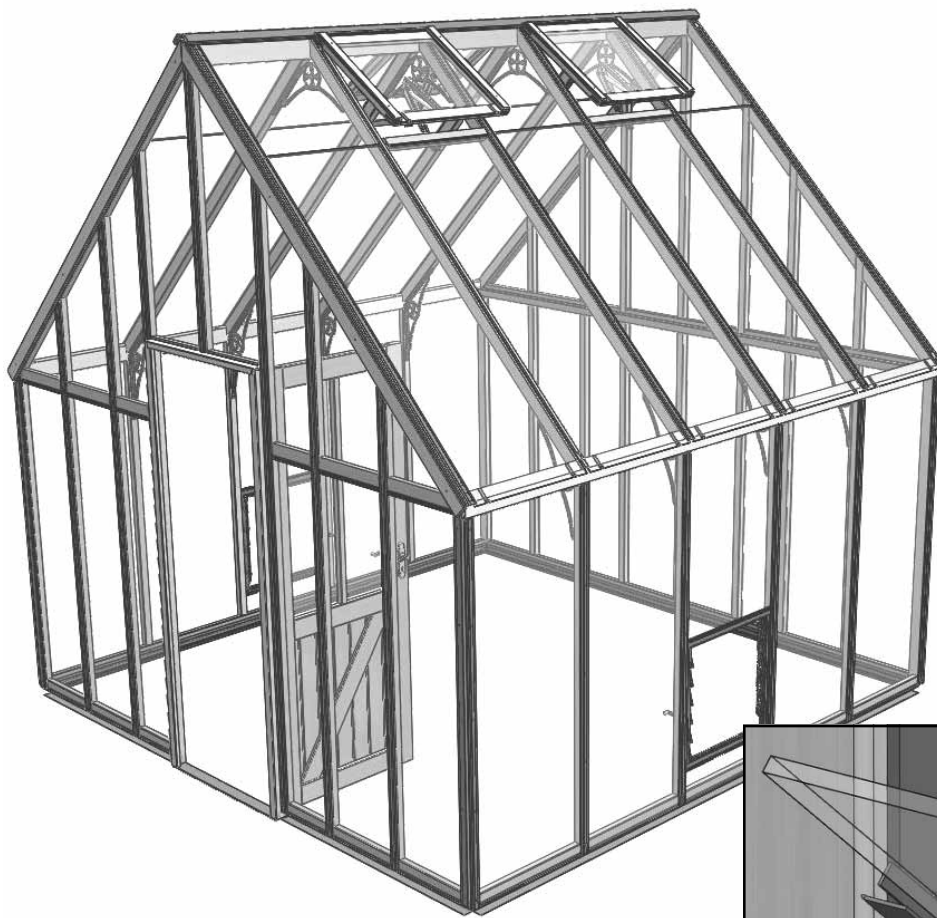

Falls Sie dies noch nicht getan haben, können Sie nun die Lamellenverglasung einbauen. Stellen Sie sicher, dass die Laschen an den Glashaltern leicht eingeklemmt sind, damit sie das Glas festhalten. Stellen Sie sich auf die Innenseite des Gebäudes und schieben Sie die erste Lamelle ein, bis sie an der unteren Lasche des Halters anliegt. Wiederholen Sie dies, bis alle Lamellen montiert sind.

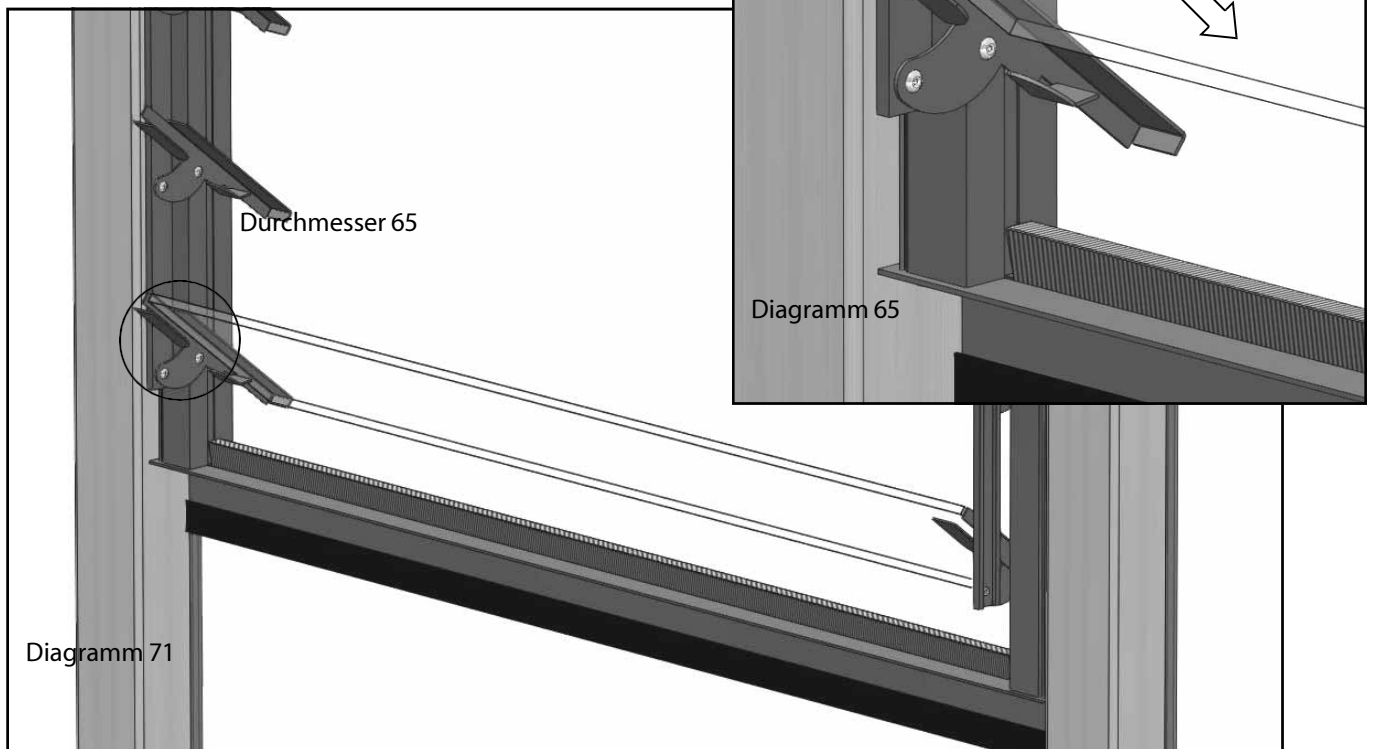

Montage von Dachrinnen und Fallrohren

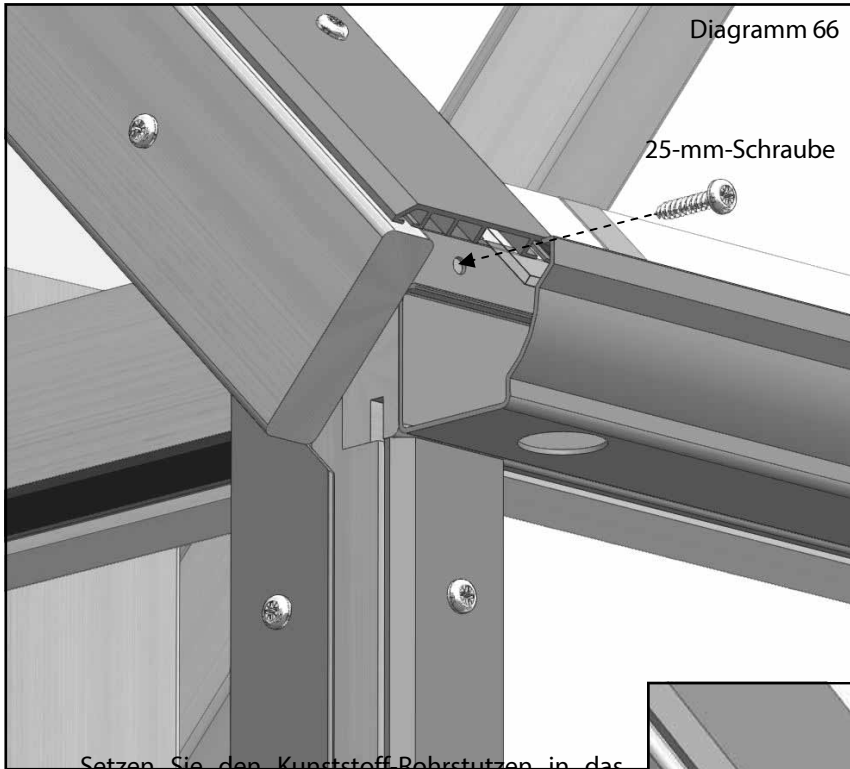

Befestigen Sie Ihre Dachrinne an der Seitenfläche der Traufleisten. Diese sollte dieselbe Länge wie die Traufleiste haben und zwischen die Enden der Dacheckleisten passen. Befestigen Sie sie mit 25-mm-Schrauben (Diagramm 66).

Setzen Sie den Kunststoff Rohrstützen in das Ende der Dachrinne ein, aus dem Ihr Fallrohr herausführen soll (Diagramm 67). Verwenden Sie eine kleine Menge Silikon, um diesen fest abzudichten.

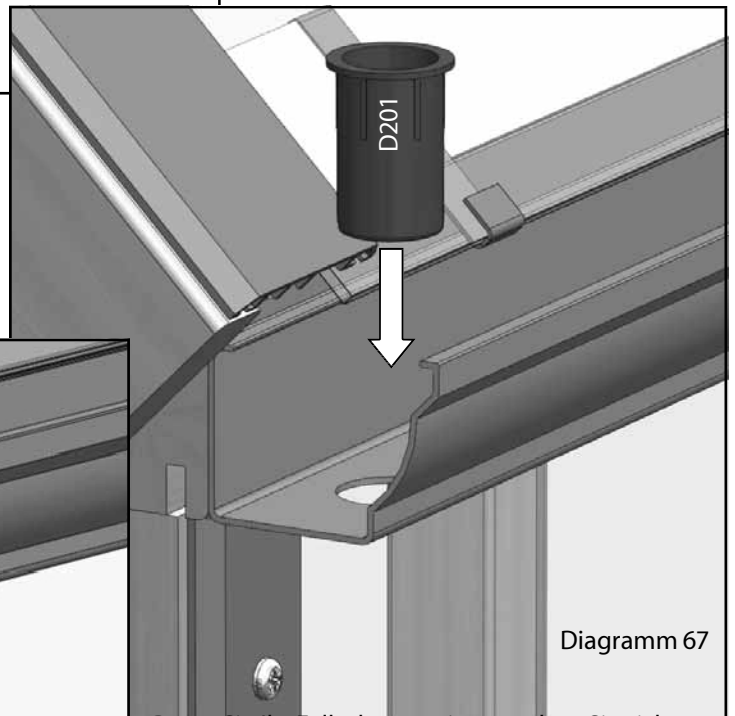

Bevor Sie Ihr Fallrohr montieren, sehen Sie sich bitte die Diagramme 63/64 auf der nächsten Seite an.

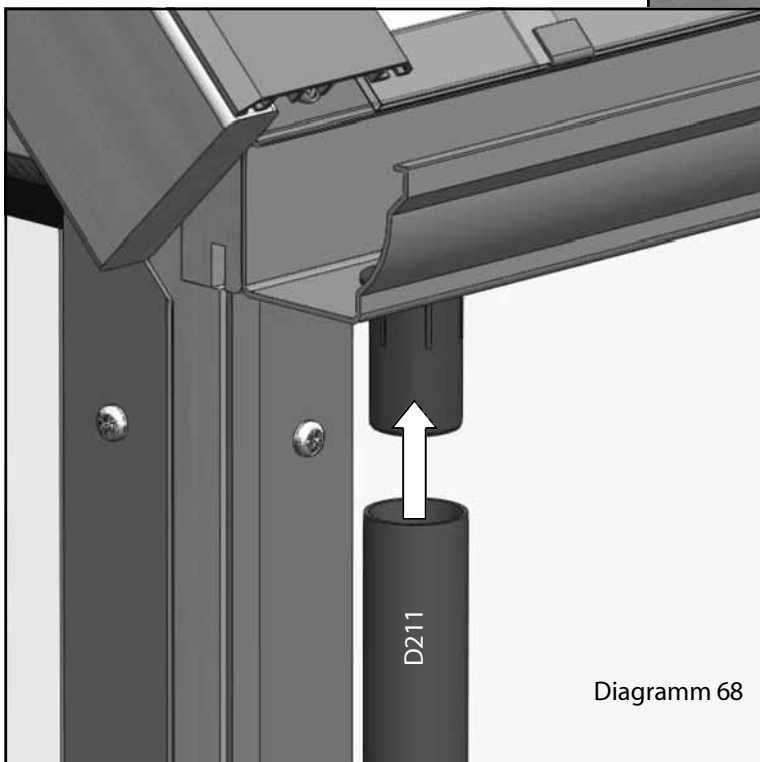

Wenn Sie bereit sind, das Rohr wieder einzubauen, tragen Sie eine kleine Menge Silikon auf die Innenseite des Rohrs auf, bevor Sie es an seinen Platz schieben (Diagramm 68). Es muss gestützt werden, bis die Fallrohrhalterung

montiert ist.

Montage von Dachrinnen und Fallrohren

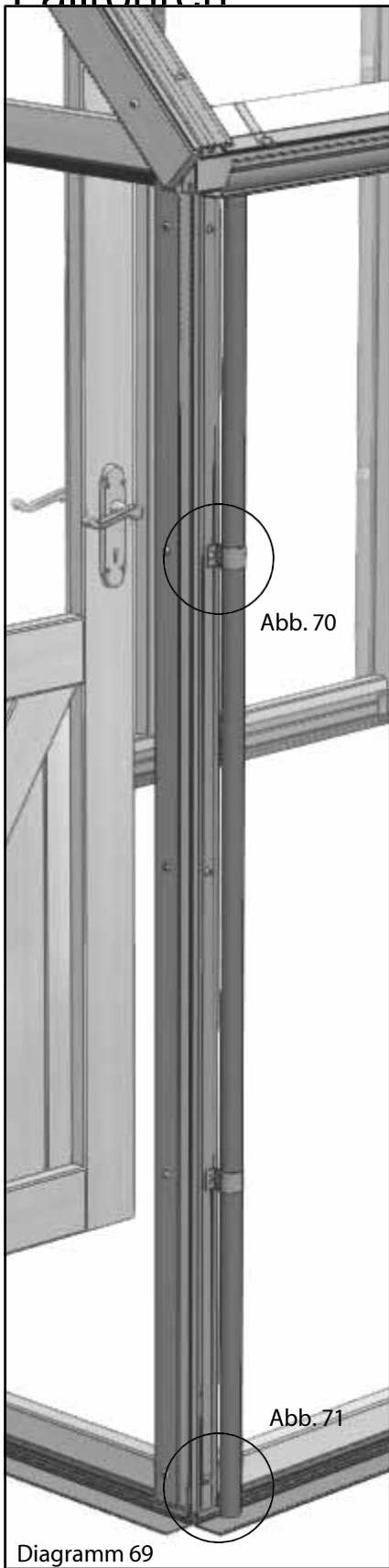

Schieben Sie die Halterung auf das Rohr, während Sie das Fallrohr weiterhin abstützen. Entfernen Sie zwei der für die Abdeckung verwendeten Schrauben und befestigen Sie die Halterung an diesen Stellen (Diagramm 70 und 71). Wenn Sie die Aluminiumabdeckung verwenden, möchten Sie möglicherweise eine M6-Mutter einsetzen, um die Halterung so abzustützen, dass das Rohr besser in einer Linie mit dem Gewächshausrahmen verläuft.

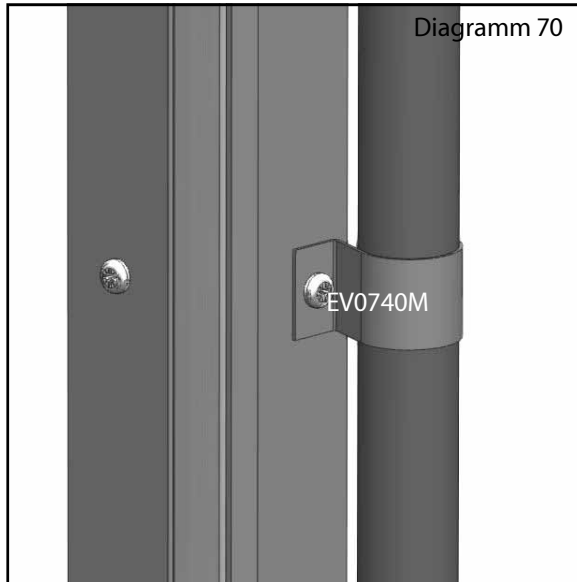

Sie können nun den Fallrohranschluss am Ende des Rohrs anbringen; auch dieser sollte mit Silikon befestigt werden.

(Wenn Sie das Wasser in eine Regentonne leiten möchten, schneiden Sie das Fallrohr einfach auf die erforderliche Länge zu und verbinden Sie die beiden Rohrabschnitte mit dem Fallrohranschluss, wobei das offene Ende in die Regentonne mündet).

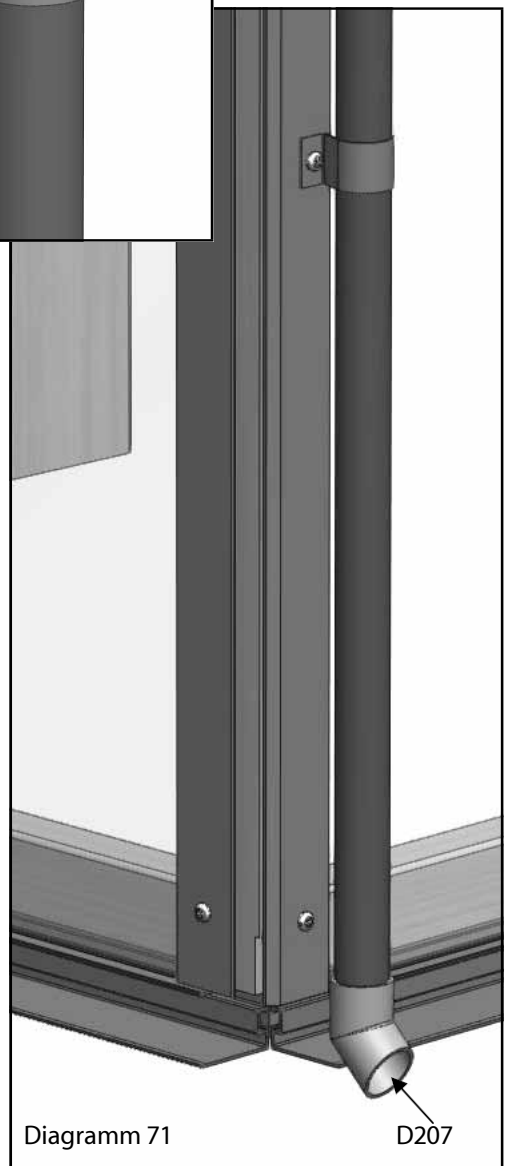

Montage von Dachrinnen und Fallrohren

| Rinnenkomponenten | | |
|-------------------|-------------|--------|
| Teilebezeichnung | Teilenummer | Anzahl |
| Dachrinne: | | 2 |
| 6 ft lang | EV0621M | |
| 8 ft lang | EV0622M | |
| 10 Fuß lang | EV0623M | |
| 12 Fuß lang | EV0624M | |
| Endstück rechts | EV0535M | 2 |
| Endstück links | EV0536M | 2 |
| Halterung | EV0740M | 4 |
| Fallrohr-Auslass | D201 | 2 |
| Fallrohranschluss | D207 | 6 |
| Gummeinsatz | D214 | 2 |

Wenn Sie das Rohr an eine Regentonne anschließen möchten, schneiden Sie das Rohr auf die passende Länge zu und verwenden Sie einfach die D207-Verbindungsstücke, um das Rohr umzuleiten. Wahrscheinlich müssen Sie die Fallrohrhalterungen höher anbringen; versuchen Sie auch hier, eine Standard-Befestigungsstelle für die Abdeckkappe zu nutzen. Wenn Sie die Aluminium-Abdeckkappe verwenden, empfiehlt es sich möglicherweise, eine M6-Mutter zu verwenden, um die Halterung weiter nach außen zu versetzen, damit das Rohr besser in einer Linie mit dem Gewächshausrahmen verläuft.

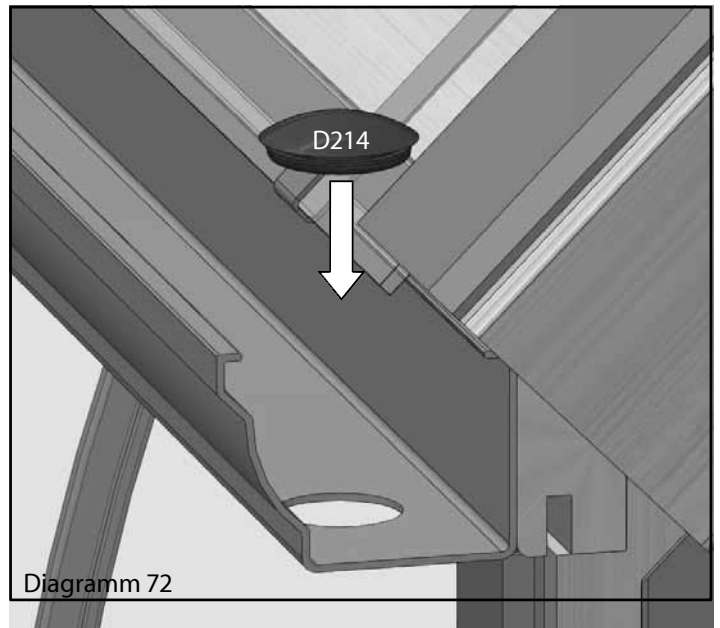

Setzen Sie den kleinen Gummpfropfen in das nicht benötigte Loch ein.

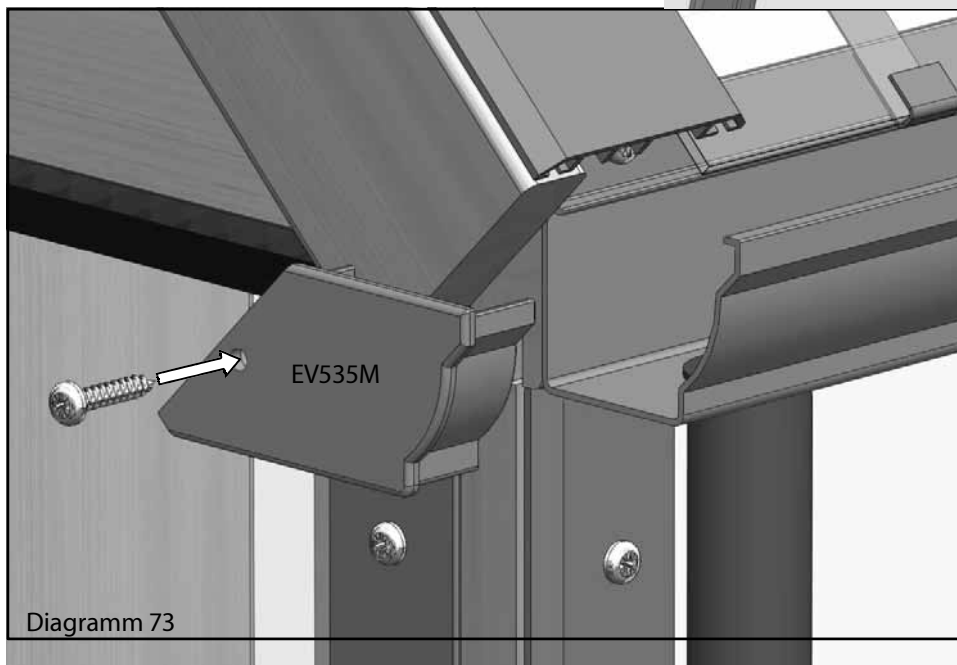

Sie können nun die Endanschlüsse aus Aluminiumguss montieren. Diese müssen mit einer ausreichenden Menge Silikon versehen werden, um die Abdichtung zur Regenrinne herzustellen; überschüssiges Silikon sollte nach dem Anbringen entfernt werden. Befestigen Sie sie mit einer 25-mm-Schraube.

Optionale Wellenkammbildung

Durchmesser 80



Diagramm 74



Abb. 75

Diagramm 75

Schieben Sie Ihre Firststücke von einem Ende des Gebäudes Ihre Firststücke entlang der Rinne in der Firstabdeckung.

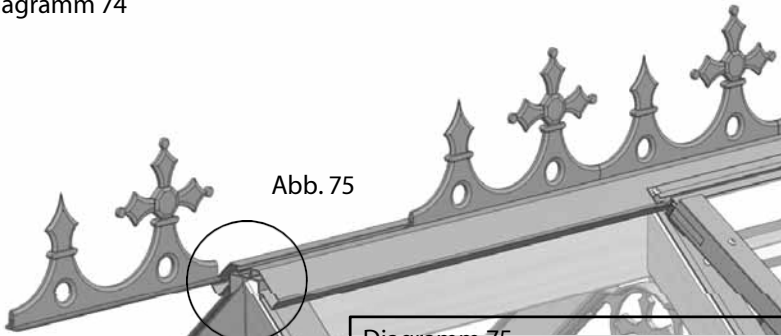
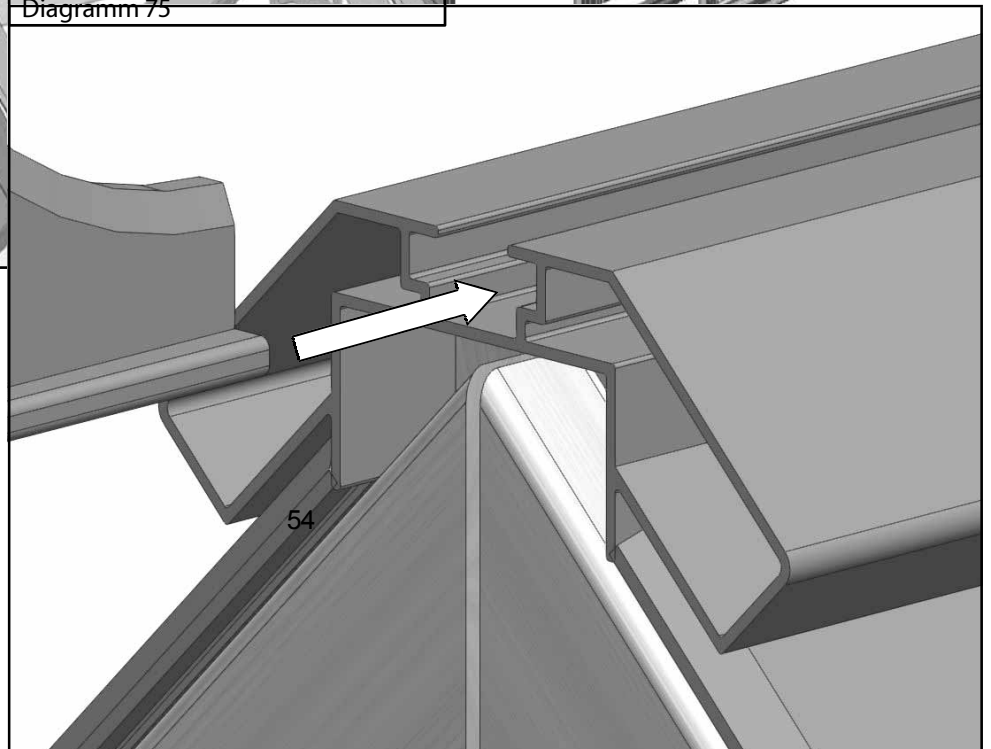

Endkappe und

Abschluss

Diagramm 76



Diagramm 77



Die Endkappe und die Firstkappe werden mit einer 22 mm langen M6-Schraube miteinander verbunden. Am einfachsten lässt sich dies bewerkstelligen, indem Sie die Endkappe auf das Ende der Firstabdeckkappe schieben und dann die Schraube auf die Endkappe schieben (der Kopf sollte in der unteren Aussparung der Endkappe sitzen). Sobald die Schraube sitzt, können Sie die Firstkappe auf die Schraube schrauben.

Installation

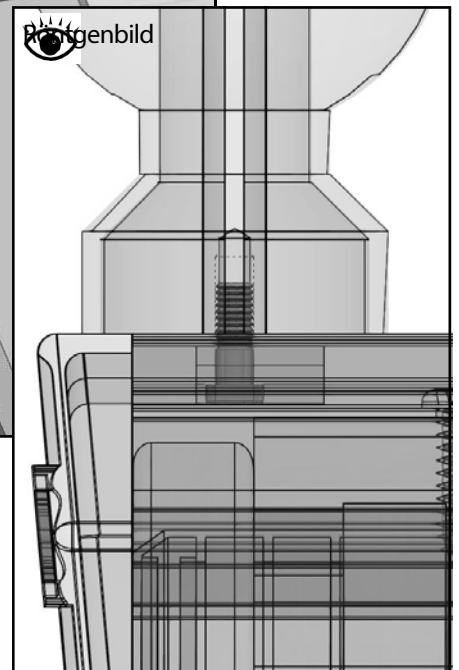
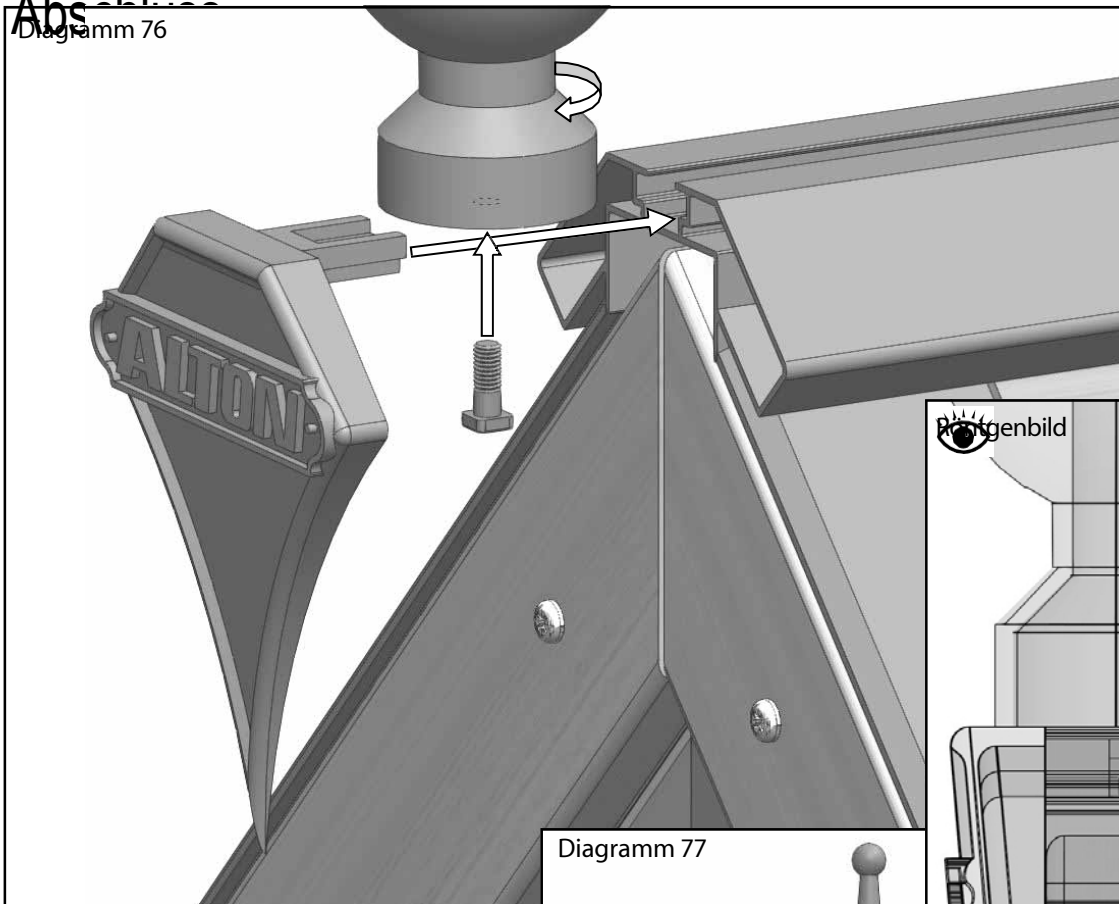
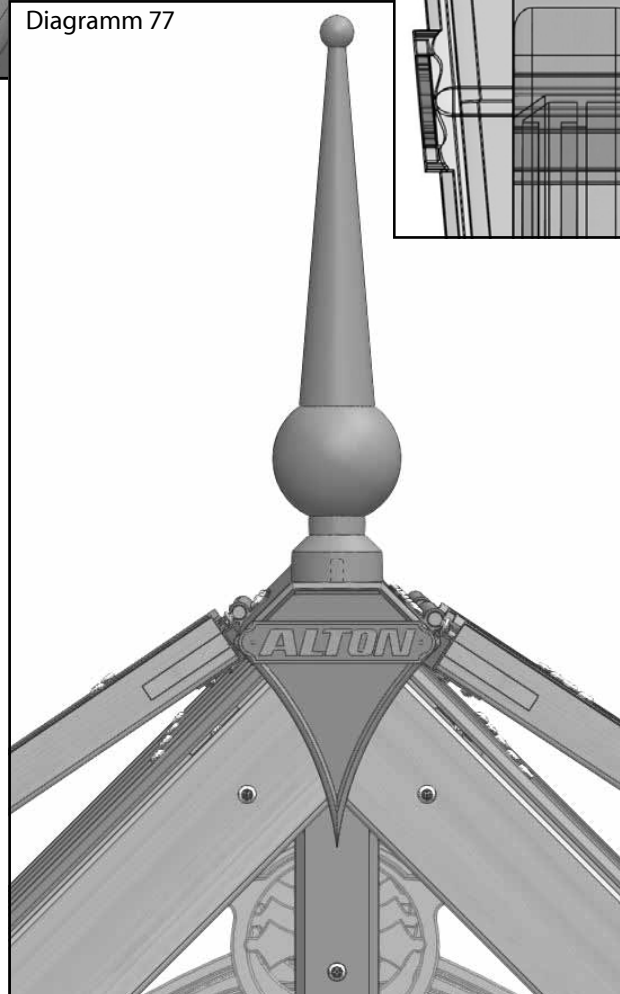
abgeschlossen

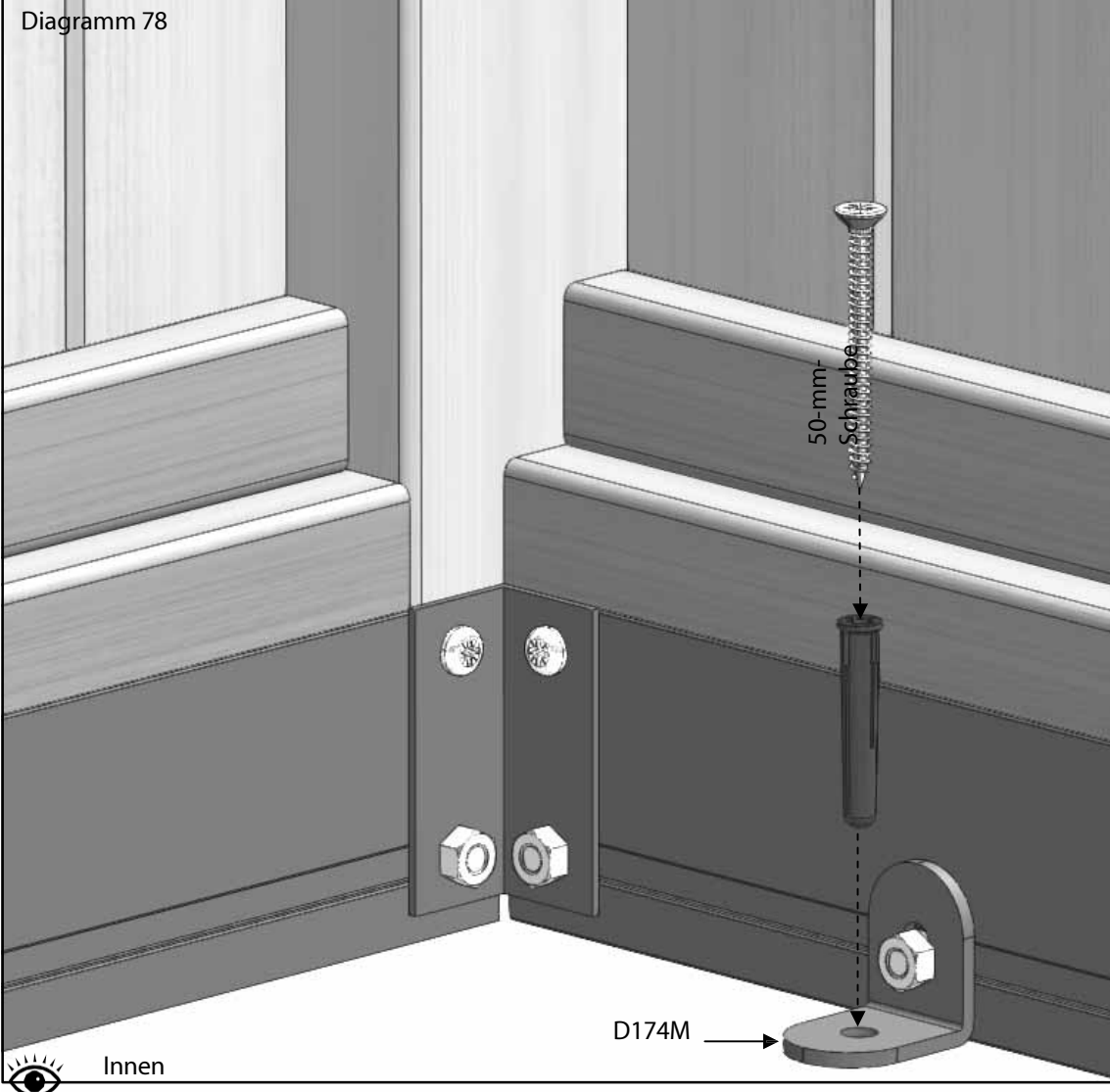

Wenn Sie mit der endgültigen Position Ihres Gewächshauses zufrieden sind und alle Seiten senkrecht und rechtwinklig stehen, können Sie das Gewächshaus am Boden befestigen. Verwenden Sie braune Dübel, 50-mm-Schrauben und einen 7-mm-Bohrhammer, um es durch die zuvor angebrachten Bodenhalterungen zu befestigen (Diagramm 84).

Installation
abgeschlossen

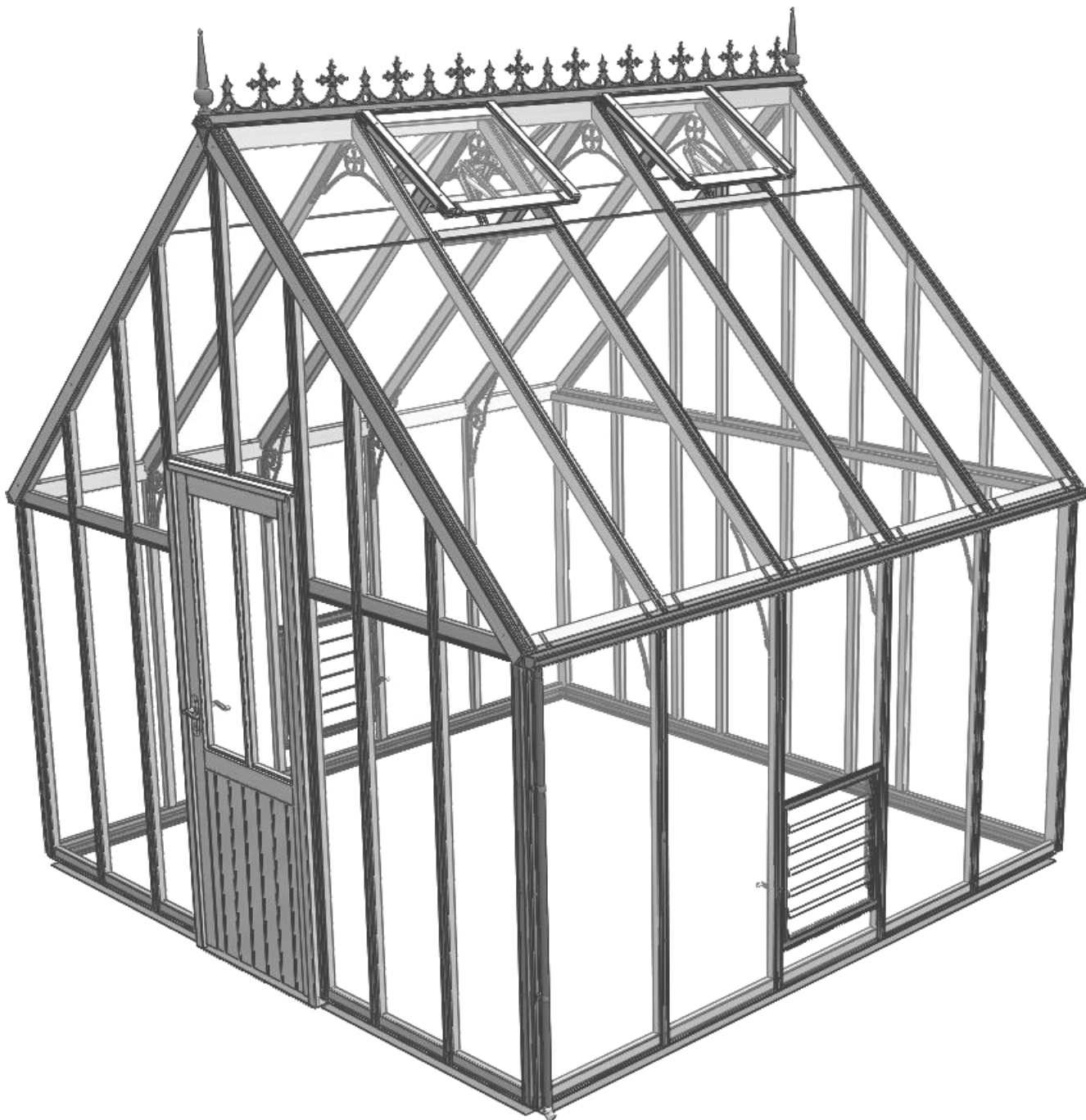

Optionale Installation einer automatischen Lamellenjalousie

Sobald die Jalousie im Gewächshaus installiert ist, können Sie den manuellen Griff durch die automatische Einheit ersetzen.

Entfernen Sie zunächst die Schraube, um den Arm zu lösen (Diagramm 79).

Entfernen Sie anschließend den Griff vom Rahmen der Lamellen (Diagramm 80).



Diagramm 79

Diagramm 79 zeigt die Teile, die Sie zur Befestigung des automatischen Öffners benötigen.



Diagramm 80

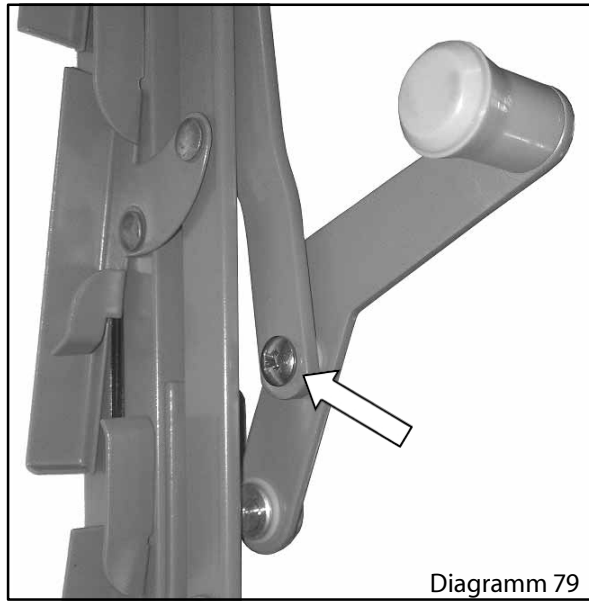

Diagramm 81

Optionale Installation einer automatischen Lamellenjalous

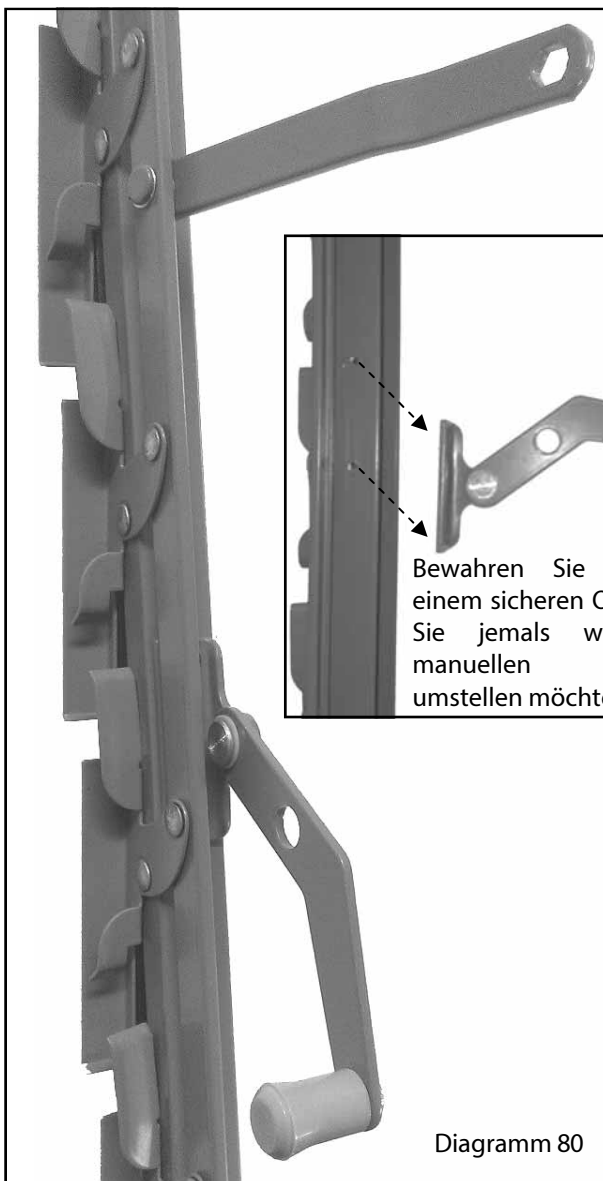
Markieren Sie nun den Rahmen, um die 2 Löcher zu bohren; verwenden Sie hierfür einen 2,5-mm-Bohrer.

Halten Sie den Öffner mit den Platten und Unterlegscheiben an den Rahmen und schieben Sie den Lamellenarm in Position. So erhalten Sie die richtige Position für den Öffner (Diagramm 82). Nachdem Sie den Rahmen markiert haben, entfernen Sie den Öffner, um die Löcher zu bohren.

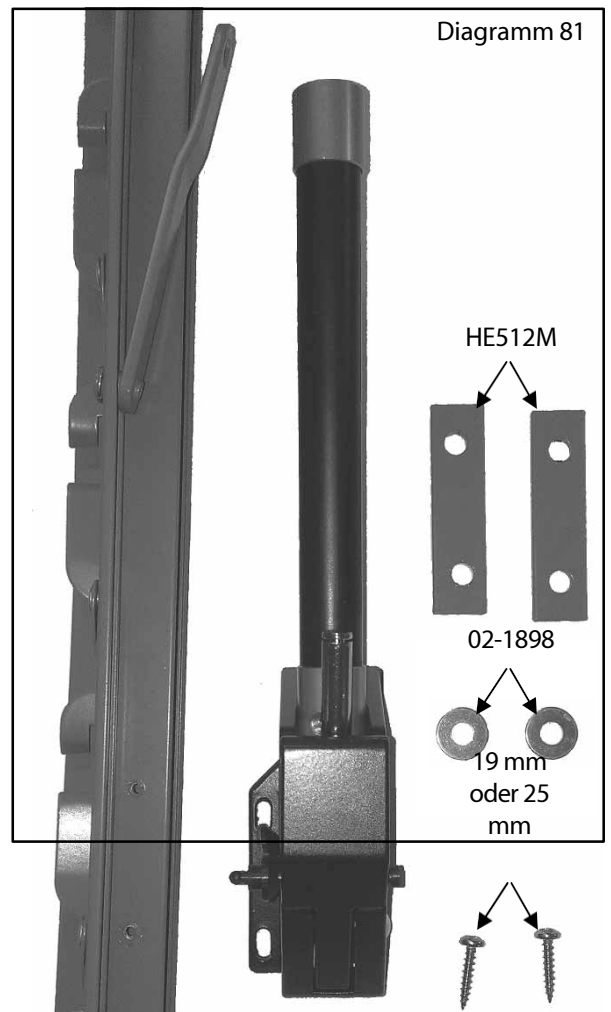
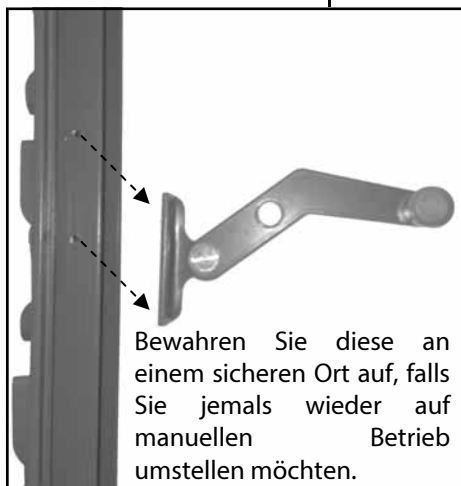
Befestigen Sie nun den Öffner mit den 2 Platten und 2 Unterlegscheiben am Rahmen (Diagramm 83).

Dafür sollten Sie noch 19-mm- oder 25-mm-Schrauben vom Gewächshausrahmen übrig haben.

Sobald er befestigt ist, befestigen Sie den Lamellenarm am Öffner und halten Sie ihn mit der aufsteckbaren Kunststoffkappe fest (Diagramm 84).



Diagramm 82



Diagramm 83

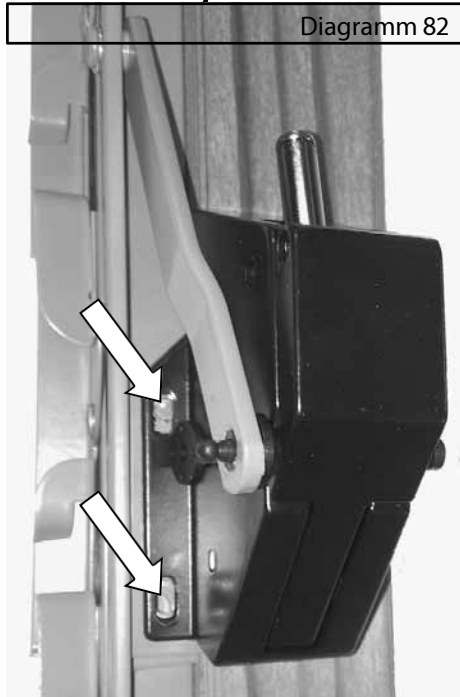

Diagramm 84

Schieben Sie nun den Zylinder auf die am Gehäuse des Öffners befestigte Welle und sichern Sie ihn mit 2 Madenschrauben (Diagramm 84).

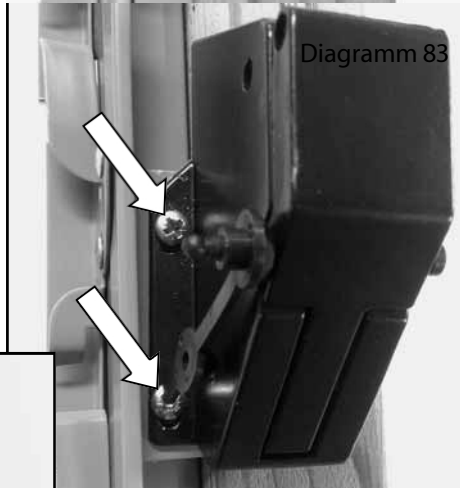
Bringen Sie zum Schluss die Rändelschraube am Ende des Zylinders an und stellen Sie diese so ein, dass die gewünschte Belüftung erreicht wird (Diagramm 85).

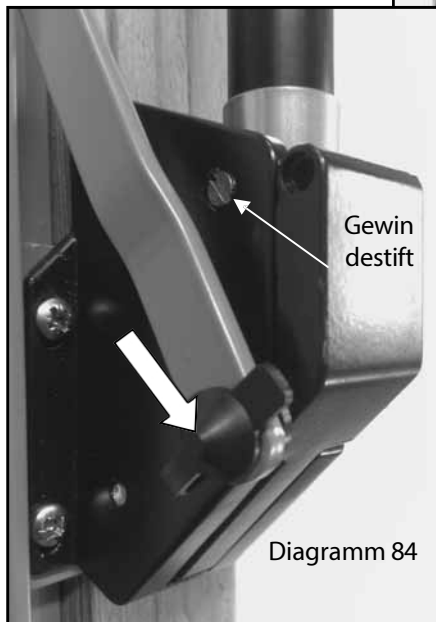

Ziehen Sie hier nach unten, während Sie die Rändelschraube einstellen.

Diagramm 85

Teilelisten

| Beschreibung: | | Vic 10 ft breite Giebelbox – Glas bis Boden |
|---------------|--|---|
| Produktcode | Beschreibung | Anzahl |
| EV0030 | Verglasungsleiste seitlich | 9 |
| EV0056 | Verglasungsleiste Seitenecke R | 2 |
| EV0057 | Verglasungsleiste Seitenecke L | 2 |
| EV0402 | Bodenprofil, vorderer Giebel, 10 ft breit | 2 |
| EV0406 | Bodenprofil, hinterer Giebel, 10 Fuß breit | 1 |
| EV0410 | Purling-Giebel, 10 Fuß breit R | 2 |
| EV0412 | Hintere Sparrenstrebe, 10 ft breit | 1 |
| EV0413 | Hintere Giebelstrebe | 1 |
| EV0416 | Pfetten Giebel 10 ft breit L | 2 |
| EV0457 | Giebel-Sprosse, 10 Fuß breit, R | 2 |
| EV0458 | Giebel-Verglasungsleiste, 10 ft breit, L | 2 |
| EV0462 | Verglasungsleiste über mittlerer Pfette, 10 ft breit | 1 |
| EV0465 | Verglasungsleiste über Pfette, 8 ft breit R | 2 |
| EV0466 | Verglasungsleiste über Pfette, 8 ft breit, L | 2 |
| EV0467 | Verglasungsleiste über Pfette, 10 ft breit, rechts | 2 |
| EV0468 | Verglasungsleiste über Pfette, 10 ft breit, L | 2 |
| EV0473 | Verglasungsleiste über Tür, 10 ft breit | 1 |
| EV0484 | Verglasungsleiste für Dachecke, 10 ft breit R | 2 |
| EV0485 | Dacheckprofil für Glasfront, 10 Fuß breit, L | 2 |
| EV0525 | Dach-Eckverkleidung 10 ft breit R | 2 |
| EV0526 | Dacheckverkleidung, 10 ft breit, L | 2 |
| EV0614M | ALU Vic Frontbasis 10 ft breit | 2 |
| EV0615M | ALU Vic Heckbasis 10 ft breit | 1 |
| INS | ****ANLEITUNG FÜR DAS GEWÄCHSHAUS**** | 1 |

| Beschreibung: | | Vic 10 ft breites Gewächshaus | | | |
|---------------|--|-------------------------------|------------|-------------|-------------|
| Produktcode | | EVVIC106 | EVVIC108 | EVVIC1010 | EVVIC1012 |
| | Beschreibung | 6 Fuß lang | 8 Fuß lang | 10 Fuß lang | 12 Fuß lang |
| EVPACVIC | Viktorianisches Komponentenpaket | 1 | 1 | 1 | 1 |
| EV0313M | Glasanschlag | 12 | 16 | 20 | 24 |
| EV0537M | Alton-Traufverstrebung | 4 | 6 | 8 | 10 |
| EV0538M | Alton Ridge-Verstrebung | 2 | 3 | 4 | 5 |
| EVPACVENT | Entlüftungssatz für Evo | 1 | 2 | 3 | 4 |
| BAXLAU | Bayliss Auto-Vent | 1 | 2 | 3 | 4 |
| EV SMA01 | Smalls Pack Nr. 01 für Evolution | 1 | 1 | 1 | 1 |
| EV SMA02 | Smalls Pack Nr. 02 für Evolution | - | 1 | 1 | 1 |
| EV SMAVIC01 | Smalls Pack Nr. 01 für Victorian | 1 | 1 | 1 | 1 |
| ROSEPS | Glasabtrennwände 4 mm schwarz | 14 | 14 | 14 | 14 |
| SC201 | 25er-Pack Z-Überlappungsklammern | 1 | 1 | 1 | 1 |
| EV0478 | Verglasungsleiste für Dach, 10 Fuß breit | 4 | 6 | 8 | 10 |

| Beschreibung: | | Vic Common Länge Box – Glas bis Boden | | | |
|---------------|---------------------------------|---------------------------------------|------------|-------------|-------------|
| Artikelnummer | | EVCLGG6 | EVCLGG8 | EVCLGG10 | EVCLGG12 |
| | Beschreibung | 6 Fuß lang | 8 Fuß lang | 10 Fuß lang | 12 Fuß lang |
| EV0015 | Bodenprofil | 2 | | | |
| EV0016 | | | 2 | | |
| EV0017 | | | | 2 | |
| EV0018 | | | | | 2 |
| EV0501 | Scheibensprosse seitlich | 4 | 6 | 8 | 10 |
| EV0418 | Eaves Bar | 2 | | | |
| EV0419 | | | 2 | | |
| EV0420 | | | | 2 | |
| EV0421 | | | | | 2 |
| EV0444 | Firstleiste | 1 | | | |
| EV0445 | | | 1 | | |
| EV0446 | | | | 1 | |
| EV0447 | | | | | 1 |
| EV0303M | ALU-Seitenfuß | 2 | | | |
| EV0304M | | | 2 | | |
| EV0305M | | | | 2 | |
| EV0306M | | | | | 2 |
| EV0621M | ALU Vic Dachrinne | 2 | | | |
| EV0622M | | | 2 | | |
| EV0623M | | | | 2 | |
| EV0624M | | | | | 2 |
| EV0627M | ALU-Firstabdeckung | 1 | | | |
| EV0628M | | | 1 | | |
| EV0629M | | | | 1 | |
| EV0630M | | | | | 1 |
| EV0325 | Evolution Komplett-Lamellensatz | 1 | 2 | 2 | 2 |
| D211 | Graues Fallrohr, Länge 1625 mm | 2 | 2 | 2 | 2 |

Teilelisten

| Beschreibung: | | Zedernholz-Abdeckung für Vic, 10 Fuß breit – vom Glas bis zum Boden | | | |
|---------------|---|---|------------|-------------|-------------|
| Produktcode | Beschreibung | 6 ft lang | 8 Fuß lang | 10 Fuß lang | 12 Fuß lang |
| | Giebel | | | | |
| EV0571 | Zedernholzverkleidung über der Tür | 1 | 1 | 1 | 1 |
| EV0574 | Zedernholz-Abdeckleiste, seitliche Ecke, rechts | 2 | 2 | 2 | 2 |
| EV0575 | Zedernholz-Abdeckleiste, seitliche Ecke, L | 2 | 2 | 2 | 2 |
| EV0576 | Giebelabdeckung aus Zedernholz, 8 Fuß breit, 1. Reihe | 2 | 2 | 2 | 2 |
| EV0577 | Giebelabdeckung aus Zedernholz, 8 Fuß breit, 1. L | 2 | 2 | 2 | 2 |
| EV0578 | Giebelabdeckung aus Zedernholz, 8 Fuß breit, 2. Reihe | 2 | 2 | 2 | 2 |
| EV0579 | Giebelabdeckung aus Zedernholz, 8 Fuß breit, 2. L | 2 | 2 | 2 | 2 |
| EV0580 | Giebelverkleidung aus Zedernholz, 10 Fuß breit, R | 2 | 2 | 2 | 2 |
| EV0581 | Giebelverkleidung aus Zedernholz, 10 Fuß breit, L | 2 | 2 | 2 | 2 |
| EV0585 | Zedernholz-Abdeckleiste, 10 Fuß breit | 1 | 1 | 1 | 1 |
| | | | | | |
| EV0140 | Zedernholz-Abdeckleiste | 8 | 10 | 12 | 14 |
| | | | | | |
| EV0151 | Dachentlüftung mit Zedernholzabdeckung | 2 | 4 | 6 | 8 |
| EV0590 | Zedernholz-Dachabdeckung, 10 Fuß breit | 4 | 6 | 8 | 10 |
| EV0595 | Dacheckverkleidung aus Zedernholz, 10 Fuß breit | 4 | 4 | 4 | 4 |
| | | | | | |
| 02-1356 | Klares Silikon | 6 | 6 | 7 | 7 |

Teilleisten

| Beschreibung: | | Alu-Abdeckung für Vic, 10 Fuß breit – vom Glas bis zum Boden | | | |
|---------------|--|--|-----------|------------|-------------|
| Produktcode | Beschreibung | 6 ft lang | 8 ft lang | 10 ft lang | 12 Fuß lang |
| | | | | | |
| EV0671M | ALU-Abdeckung über der Tür | 1 | 1 | 1 | 1 |
| EV0674M | ALU Vic Abdeckleiste, seitliche Ecke, rechts | 2 | 2 | 2 | 2 |
| EV0675M | ALU Vic Abdeckleiste, seitliche Ecke, L | 2 | 2 | 2 | 2 |
| EV0676M | ALU Vic Giebelabdeckung 8 ft breit 1. Reihe | 2 | 2 | 2 | 2 |
| EV0677M | ALU Vic Giebelabdeckung 8 ft breit 1. L | 2 | 2 | 2 | 2 |
| EV0678M | ALU Vic Giebelabdeckung, 8 Fuß breit, 2. Reihe | 2 | 2 | 2 | 2 |
| EV0679M | ALU Vic Giebelabdeckung 8 ft breit 2. L | 2 | 2 | 2 | 2 |
| EV0680M | ALU Vic Giebelabdeckung 10 ft breit R | 2 | 2 | 2 | 2 |
| EV0681M | ALU Vic Giebelabdeckung 10 ft breit L | 2 | 2 | 2 | 2 |
| EV0685M | ALU Vic Capping Mid 10 breit | 1 | 1 | 1 | 1 |
| | | | | | |
| EV0240M | ALU-Seitenabdeckung | 8 | 10 | 12 | 14 |
| | | | | | |
| EV0251M | ALU-Dachlüftungsabdeckung | 2 | 4 | 6 | 8 |
| EV0690M | ALU Vic Capping Dach 10 Fuß breit | 4 | 6 | 8 | 10 |
| EV0695M | ALU Vic Dacheckverkleidung, 10 Fuß breit | 4 | 4 | 4 | 4 |
| | | | | | |
| EV0227 | PVC-Verglasung 10 m (m700) 1729D10GP Rolle | 4 | 6 | 8 | 9 |
| EV0231 | PVC-Verglasung 100 m (m700) 1729D10GP Rolle | 1 | 1 | 1 | 1 |

