

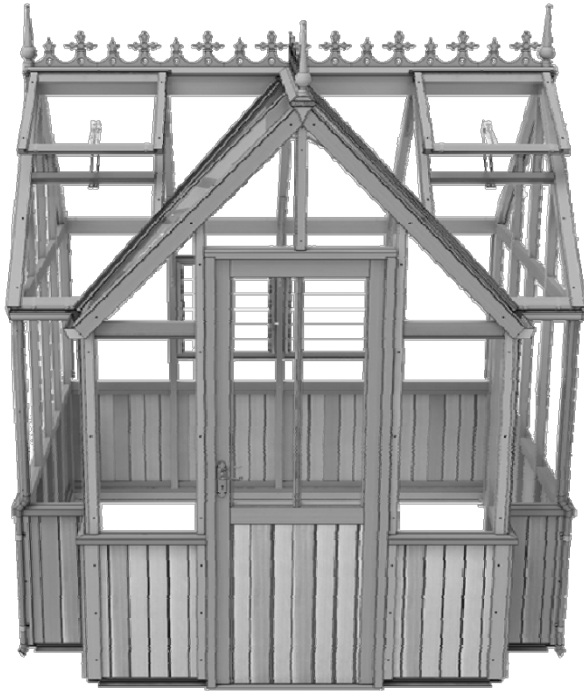

Zedern Gewächshaus Durham

mit Halbholzverkleidung



7x8



Made in the United Kingdom

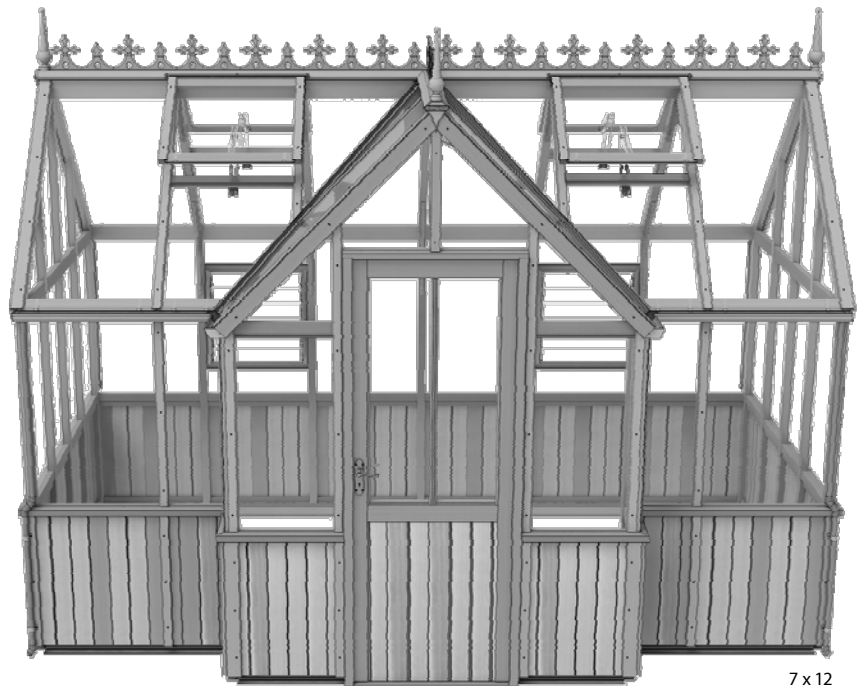

7x12



Montageanleitung für das 7 Fuß breite viktorianische Halbhoch-Gewächshaus aus Zedernholz

Inhalt:	Abschnitt	Seite
Einleitung	-	3
Vorbereitung der Unterlage / Abmessungen	1	4-5
Übersicht	2	6-7
Montage des Sockels	3	8
Montage des hinteren Teils	4	9-10
Montage des Giebels	5	11-15
Veranda-Baugruppe	6	16-21
Rahmenmontage	7	22-25
Montage der Tür	8	26-28
Dachmontage	9	29-35
Montage der mittleren Schiene	10	36-38
Montage der Halbverkleidung	11	39-40
Montage der Lamellen	12	41
Verglasung (Teil 1)	13	42-46
Montage von Dachrinnen und Fallrohren	14	46-49
Verglasung (Teil 2)	15	50-52
Einbau von Dachentlüftungen	16	53-55
Optionale Firstabdeckung	17	56
Endkappen und Firstkronen	18	57
Installation abschließen	19	58
Optionale Installation einer automatischen Lamellenjalousie	20	59-60
Teilelisten		61-64

Einleitung

Vielen Dank, dass Sie sich für Ihr neues Alton-Gewächshaus entschieden haben. Wir empfehlen Ihnen, sich vor Beginn der Montage mit der Anleitung vertraut zu machen und alle Sicherheitshinweise zu lesen.

Sicherheitshinweis

- Glas, Aluminium und Holz können Verletzungen verursachen. Bitte tragen Sie beim Aufbau und beim Verglasen des Gewächshauses unbedingt eine Schutzbrille, Handschuhe, Kopfschutz und geeignetes Schuhwerk.
- Bitte denken Sie daran, dass Glas zerbrechlich ist und mit äußerster Vorsicht behandelt werden sollte. Beseitigen und entsorgen Sie Bruchstücke immer sofort.
- Bauen Sie das Gewächshaus nicht bei starkem Wind auf.
- Aus Sicherheitsgründen und zur Erleichterung des Aufbaus empfehlen wir, dieses Gewächshaus mit mindestens zwei Personen aufzubauen.
- Bitte entfernen Sie den gesamten Schnee vom Gewächshausdach, da dieser dazu führen kann, dass sich das Dach verformt oder einstürzt.

Vorbereitung des Aufstellungsortes

- Bei der Auswahl eines Standorts für Ihr Gewächshaus ist es wichtig, dass Sie einen möglichst flachen und ebenen Bereich wählen.
- Ein Fundament aus Beton oder einer Betonplatte bietet die stabilste Grundlage für Ihr Gewächshaus. Wir empfehlen eine Betonplatte, da diese die Entwässerung verbessert.
- Vermeiden Sie es, Ihr Gewächshaus unter Bäumen oder an anderen exponierten Stellen aufzustellen.
- Um das Risiko von Windschäden zu minimieren, wählen Sie einen möglichst windgeschützten Standort, z. B. neben einer Hecke oder einem Gartenzaun.

Weitere Überlegungen

- Bitte beachten Sie, dass der Aufbau Ihres Gewächshauses zeitaufwendig sein kann. Möglicherweise müssen Sie den Aufbau auf zwei oder mehr Tage verteilen. Wir empfehlen Ihnen, das Gewächshaus nicht teilweise verglast stehen zu lassen. Sollten Sie Ihr Gewächshaus einmal halb aufgebaut und nicht verankert lassen müssen, beschweren Sie es mit Platten oder Sandsäcken, damit es nicht vom Wind verweht wird.
- Es ist hilfreich, einen großen, sauberen und übersichtlichen Arbeitsbereich vorzubereiten. Ein Garagenboden oder eine ebene Rasenfläche sind ideal.
- Falls Sie jemanden beauftragt haben, Ihr Gewächshaus für Sie aufzubauen, überprüfen Sie bitte, ob alle Teile vorhanden sind. Die meisten Teile sind nummeriert und lassen sich anhand eines Stempels oder eines abnehmbaren Etiketts identifizieren. Alternativ können die Teile anhand der Längenangaben in der Packliste in Ihrem Hauptkarton bzw. auf der Rückseite der Anleitung identifiziert werden.
- Denken Sie daran, dass es sich um ein Naturholzprodukt handelt; das Holz kann etwas Wasser aufnehmen, wodurch Flecken entstehen können. Ihr Evolution-Gewächshaus wurde werkseitig in ein klares, auf Alkohol basierendes Schutzmittel getaucht. Wir empfehlen, jährlich eine neue Schicht des klaren Schutzmittels aufzutragen, insbesondere an den am stärksten exponierten Stellen. Wenn Sie dies vermeiden und Ihrem Gewächshaus eine dauerhaftere Oberfläche verleihen möchten, können Sie ein Produkt auf Ölbasis auftragen (beachten Sie die Empfehlungen des Herstellers für die Neubeschichtung).

Vorbereitung des Untergrunds

Achten Sie darauf, beim Aufbau Ihres Gewächshauses ausreichend Platz zu lassen und berücksichtigen Sie auch, dass Sie in Zukunft möglicherweise eine Glasscheibe austauschen müssen. Versuchen Sie nach Möglichkeit, rund um das Gewächshaus einen Abstand von 2 Fuß/610 mm einzuhalten.

Stellen Sie das Gewächshaus an einem Standort mit maximaler Sonneneinstrahlung auf und vermeiden Sie nach Möglichkeit Schatten durch Bäume, Zäune oder andere Gebäude. Überhängende Äste können besonders störend sein und sollten vermieden werden.

Wählen Sie einen Standort, an dem das Gewächshaus relativ leicht zu erreichen ist und an dem Wasser sowie möglicherweise Strom bequem bereitgestellt werden können.

Zu guter Letzt – und das ist das Wichtigste – wählen Sie einen Standort, an dem Ihr Alton-Gewächshaus gut zur Geltung kommt und Ihren Garten harmonisch ergänzt.

Wir können gar nicht genug betonen, wie wichtig es ist, einen geeigneten Untergrund für die Aufstellung Ihres Alton-Gewächshauses zu haben. Es ist unerlässlich, dass der **Untergrund FLACH, EBEN UND RECHTWINKLIG ist sowie stabil** genug, um das Gewicht des Gewächshauses einschließlich seiner 3-mm-Verglasung zu tragen. Ein gepflasterter Untergrund, der größer ist als das Gewächshaus, ist die ideale Lösung. Die Fugen zwischen den Pflastersteinen sorgen dafür, dass eventuell in das Gewächshaus eindringendes Wasser leicht abfließen kann.

Beachten Sie, dass sich die Tür nach innen öffnet, sodass sich innerhalb des Bogenbereichs der Eingangstür keine Erhöhungen oder Hindernisse befinden sollten.

WICHTIG: Verankern Sie Ihr Gewächshaus erst dann, wenn es einschließlich der Verglasung vollständig montiert ist, es sei denn, Sie sind sich zu 100 % sicher, dass Ihr Fundament rechtwinklig und waagrecht ist. Andernfalls passt Ihr Glas nicht richtig.

Abmessungen des Fundaments

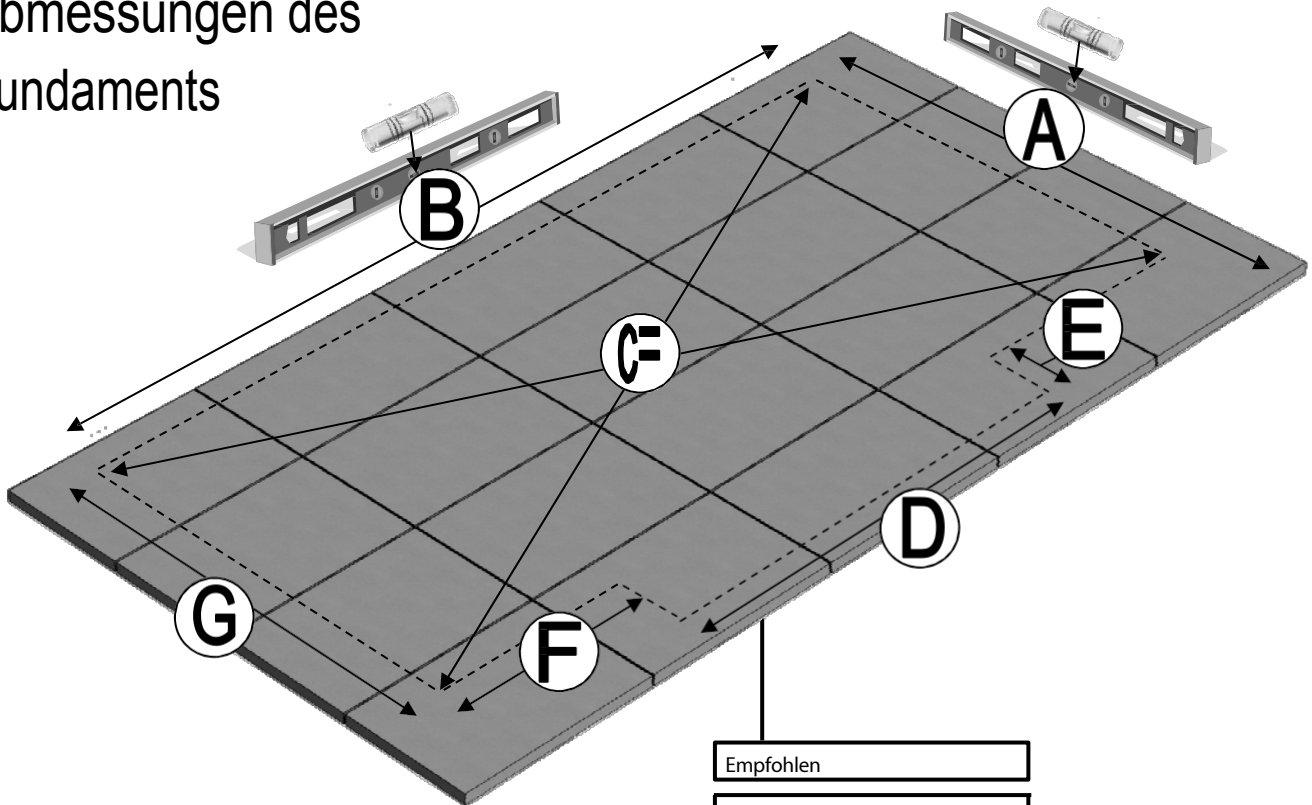

Größe der Fundamentplatte (empfohlen)

Hinweis: Das Fundament sollte immer größer sein als Ihr Gebäude.

Hinweis: Wenn eine Membran verwendet wird, kann dies die Entwässerung behindern.

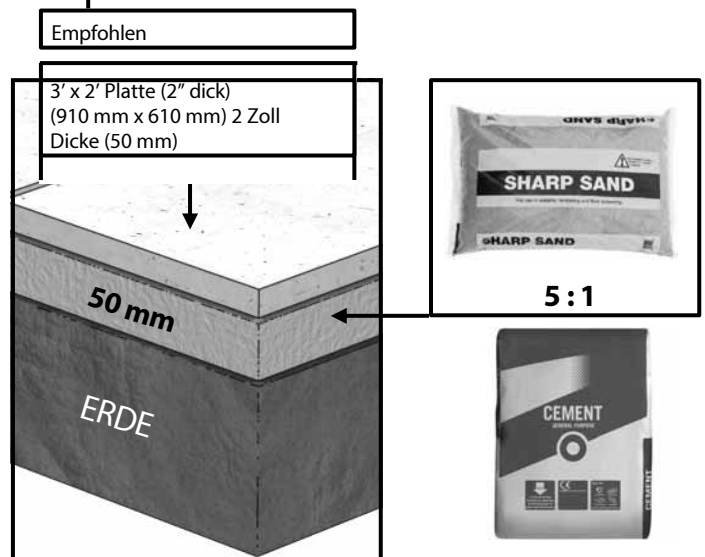

AUSSENMAßE DES GEWÄCHSHAUSES (mm)

Die angegebenen Modellgrößen sind **Nennmaße**, es gelten „mm“-Maße. D. h.: Ein 7 x 12 ist das Modell 7'5" x 12'7"

MODELL	A (mm) GESAMTBREITE	B (mm) LÄNGE	C (mm) DIAG	D (mm) VORBAU	E (mm) VORBAUTIEFE	F (mm) RÜCKLAUF	G (mm) BREITE
VICTORIAN (7) DURHAM (HB)	7 x 8	2566	3194	1902	357	332	1902
	7 x 12	3827	4273,5			962,5	
	7 x 16	5087	5431			1592,5	
	7 x 20	6347	6626			2222,5	
	7 x 24	7607	7841			2852,5	
	7 x 28	8867	9069			3482,5	

Übersicht

Zum Bau Ihres neuen Gewächshauses benötigen Sie folgende Werkzeuge:

- | | |
|-------------------------|---|
| Wasserwaage | Bleistift |
| PZ2-Schraubendreher-Bit | Akku-Schrauber (idealerweise 2, 1 zum Bohren und 1 zum Schrauben) 4-mm- |
| Bohrer | 7-mm-Steinbohrer |
| Bohrhammer | Hammer Holz- |
| /Gummihammer | Hohe Trittleitern x 2 |
| Maßband | |

Beim Bau des Gewächshauses kommen 9 verschiedene Schraubentypen zum Einsatz. Diese sind im Folgenden aufgeführt, zusammen mit Beispielen, wo man sie finden kann:

	EV0329 13 mm SELF TAP	EV0328 20 mm PAN- KOPF	EV0330 25 mm CSK-Kopf	EV0331 25 mm Schwenkopf f	EV0332 40 mm Schwenkopf f	EV0333 50 mm CSK-Kopf	EV0367 50 mm Schwenkopf f	EV0334 80 mm CSK-Kopf	EV0339 100 mm CSK-Kopf
	Befestigt das Scharnier der Lüftungsklappe an der Firstabdeckung.	Wird bei Dachentlüftungen verwendet.	Befestigungsschrauben für Dachentlüftungen und Türen.	Befestigt alle Abdeckungen und Metallteile.	Befestigt Holzverkleidungen.	Befestigt Glasleisten an First und Bodenprofil.	Wird für die Verkleidung des oberen Vorbaus verwendet.	Befestigt Eckverbindungen und die Dachverglasungsleisten am First.	Befestigt die Dachverglasungsleisten in einem Arbeitsgang an der Traufe und den seitlichen Verglasungsleisten.
BAU GRÖSSE	MENGE								
7x8	6	16	46	204	154	43	7	52	9
7x12	12	32	46	261	168	52	7	60	13

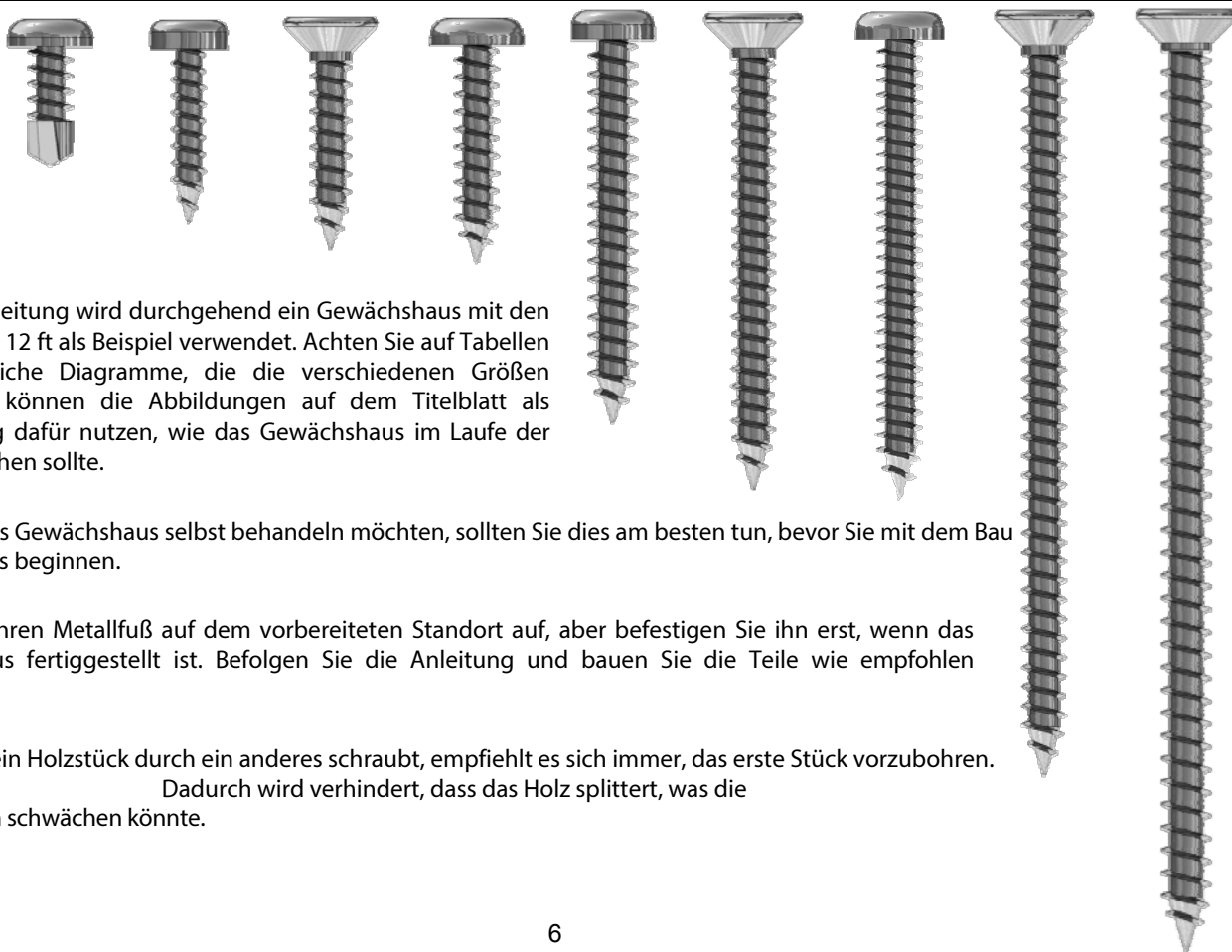

In dieser Anleitung wird durchgehend ein Gewächshaus mit den Maßen 7 ft x 12 ft als Beispiel verwendet. Achten Sie auf Tabellen und zusätzliche Diagramme, die die verschiedenen Größen zeigen. Sie können die Abbildungen auf dem Titelblatt als Orientierung dafür nutzen, wie das Gewächshaus im Laufe der Arbeit aussehen sollte.

Wenn Sie das Gewächshaus selbst behandeln möchten, sollten Sie dies am besten tun, bevor Sie mit dem Bau des Rahmens beginnen.

Stellen Sie Ihren Metallfuß auf dem vorbereiteten Standort auf, aber befestigen Sie ihn erst, wenn das Gewächshaus fertiggestellt ist. Befolgen Sie die Anleitung und bauen Sie die Teile wie empfohlen zusammen.

Wenn man ein Holzstück durch ein anderes schraubt, empfiehlt es sich immer, das erste Stück vorzubohren. Dadurch wird verhindert, dass das Holz splittert, was die Konstruktion schwächen könnte.

Übersicht

Sie können die Seitenwände und Giebel flach auf dem Boden zusammenbauen und dann mit Hilfe einer Stütze das erste Element für die Montage in Position bringen. Anschließend arbeiten Sie sich um das Gewächshaus herum und verbinden die einzelnen Teile miteinander. Sobald Sie die Giebel und Seitenwände fertiggestellt haben, können Sie den First und das Dach montieren.

Das Verglasen der Konstruktion ist sehr einfach, aber seien Sie sehr vorsichtig mit den Kanten des Glases, da die Scheiben in winzige Stücke zerbrechen, wenn Sie mit einer Kante an einer harten Oberfläche wie Beton anstoßen. Sie sollten beim Umgang mit dem Glas auch geeignete Handschuhe und eine Schutzbrille tragen (dies hilft auch, es sauber zu halten). Es empfiehlt sich, die Zedernholz-Abdeckleisten vorab mit Schrauben zu befestigen und diese rund um das Gewächshaus zu positionieren, damit sie bereitliegen, wenn Sie mit dem Glas ankommen.

Während der Verglasung müssen Sie auch die Lamellenlüftungen anbringen, stellen Sie also sicher, dass diese fertig montiert und einsatzbereit sind. Diese werden zwischen zwei Glasscheiben eingesetzt und durch das Abdeckungssystem in Position gehalten.

Nachdem die Seiten nun verglast sind, müssen die Dachrinnen und Fallrohre **vor** dem Einbau des Großteils der Dachverglasung angebracht werden, da die Dachplatten sonst deren Befestigung behindern. Überlegen Sie sich dabei, wo Sie eine Regentonne aufstellen könnten.

Sobald das Dach verglast ist, montieren Sie die Dachlüftungsöffnungen. Dies geschieht von innen; der Zugang erfolgt über die Öffnung auf einer Treppe.

Längere Modelle

Wenn Ihr Gebäude länger als 12 Fuß ist, d. h. Anbauten hat, lesen Sie bitte auch die separate Anleitung für Anbauten, bevor Sie mit dem Bau beginnen. Anbauten sind in Nennlängen von 4 und 8 Fuß erhältlich, die an jeder Seite eines 8- oder 12-Fuß-Mittelkörpers angebracht werden können.

Ein 16-Fuß-Gebäude besteht beispielsweise aus einem 8-Fuß-Kern mit einem 4-Fuß-Anbau auf jeder Seite, d. h. einem Endgiebel + 4-Fuß-Erweiterung + 8-Fuß-Kern + 4-Fuß-Erweiterung + Endgiebel.

Ein 28-Fuß-Modell besteht beispielsweise aus einem 12-Fuß-Kern mit je einem 8-Fuß-Anbau an beiden Seiten, d. h. einem Giebel + 8-Fuß-Erweiterung + 12-Fuß-Kern + 8-Fuß-Erweiterung + Endgiebel.

Option zum Verkleben der Fugen. Dies ist für die Stabilität nicht erforderlich, aber Sie können es tun, wenn Sie möchten. Bedenken Sie jedoch, dass dies den Umzug oder die Anpassung des Gewächshauses in der Zukunft erheblich erschweren würde. Der beste Kleber hierfür wäre Polyurethan-Holzkleber. Seien Sie beim Auftragen vorsichtig, Sie benötigen nur eine sehr kleine Menge, da sich der Kleber ausdehnt und die Fuge ausfüllt. Wenn Sie zu viel verwenden, kann er aus der Fuge austreten und unansehnlich aussehen! Probieren Sie es zunächst an einem Teststück aus, bevor Sie beginnen.

Lesen Sie den Rest dieser Anleitung durch, bevor Sie beginnen. So übersehen Sie weniger leicht etwas und erhalten ein besseres Verständnis dafür, wie alles funktioniert.

Montage des Sockels

Ordnen Sie Ihre Aluminium-Bodenprofile wie im Diagramm gezeigt an. Verwenden Sie die Einschraub-Kopfschrauben in den Schraubkanälen zur Befestigung der Bodenhalterungen (D174M), Diagramm 1. Die Bodenhalterungen sollten immer auf beiden Seiten der Tür, in den Ecken, in der Mitte der Stirngiebel und in gleichen Abständen an der Seite positioniert werden. Verwenden Sie die Verbindungshalterungen (EV0311M) in jeder Ecke mit einer Standardschraube, um die Profile zu verbinden (Diagramm 1). In die oberen Löcher passt eine 25-mm-Schraube, wenn später die Bodenprofile daran befestigt werden. Suchen Sie in den folgenden Tabellen nach der Länge Ihres Gebäudes, um zu überprüfen, welche Schrauben Sie verwenden sollten.

Hinweis: Für Anbauten siehe separates Handbuch.

4-Fuß-Verlängerung = EV1173M (1262 mm), 8-Fuß-Verlängerung = EV0307M (2520 mm)

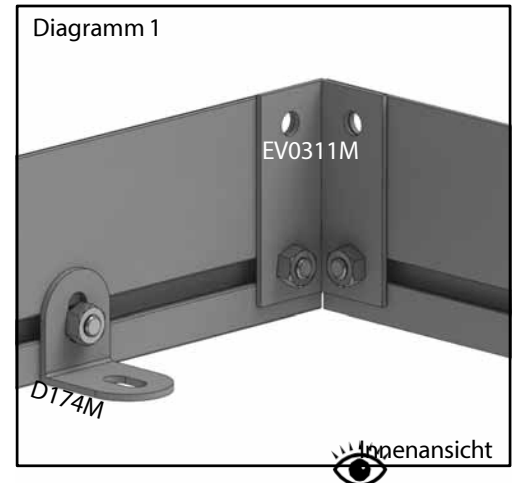

7 x 12
Beispiel

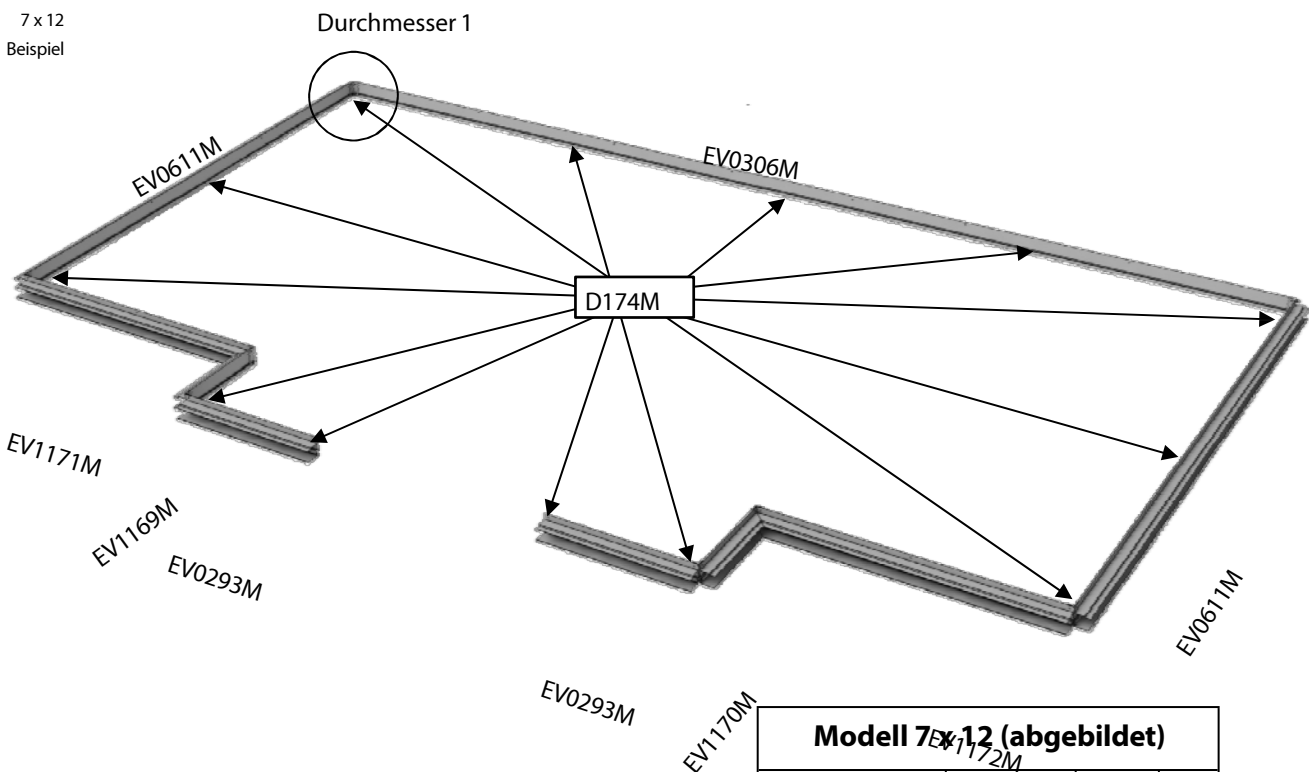

Modell 7 x 8			
Teilebezeichnung	Teilenummer	Größe (mm)	Anzahl
Vorderseite der Veranda	EV0293M	497	2
Kurze Veranda links	EV1169M	330	2
Porch Short RH	EV1170M	330	2
Giebelabschluss	EV0611M	1801	2
Seitenfuß 8	EV0304M	2471	1
Verbindungswinkel	EV0311M	-	8
Basishalterung	D174M	-	12

Modell 7 x 12 (abgebildet)			
Teilebezeichnung	Teilenummer	Größe (mm)	Anzahl
Vorderseite der Veranda	EV0293M	497	2
Kurze Veranda links	EV1169M	330	1
Porch Short RH	EV1170M	330	1
Vorbau lang links	EV1171M	960	1
Veranda lang rechts	EV1172M	960	1
Giebelabschluss	EV0611M	1801	2
Seitensockel 12	EV306M	3731	1
Verbindungswinkel	EV0311M	-	8
Basishalterung	D174M	-	13

3

8

Heckbaugruppe

Um mit dem Bau Ihres Gewächshauses zu beginnen, legen Sie zunächst die Bauteile für die Rückwand flach auf den Boden, wie im Diagramm unten dargestellt. Verwenden Sie die folgenden Tabellen, um die Länge Ihres Gewächshauses sowie die Bauteile mit den Teilenummern und Maßen zu ermitteln.

Bohren Sie zunächst Vorbohrungen durch den Boden jeder Aussparung am Bodenprofil (z. B. EV0018) (Diagramm 2, Seite 10). Stecken Sie dann jede Verglasungsleiste in die Zapfenlöcher. Diese sind passgenau konstruiert, sodass Sie hierfür möglicherweise Hilfe benötigen oder einen festen Gegenstand zum Andrücken verwenden müssen. Sobald sie fest sitzen, befestigen Sie sie mit 50-mm-CSK-Schrauben (EV0333). Stecken Sie nun die Traufleiste in Position (z. B. EV0421). Diese muss noch nicht befestigt werden, da dies zu einem späteren Zeitpunkt erfolgt.

7 x 12
Beispiel

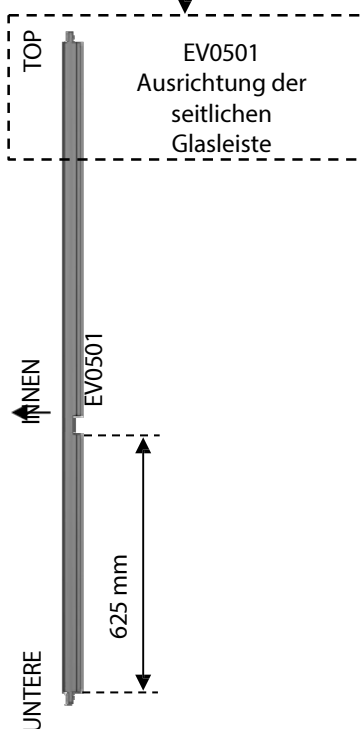
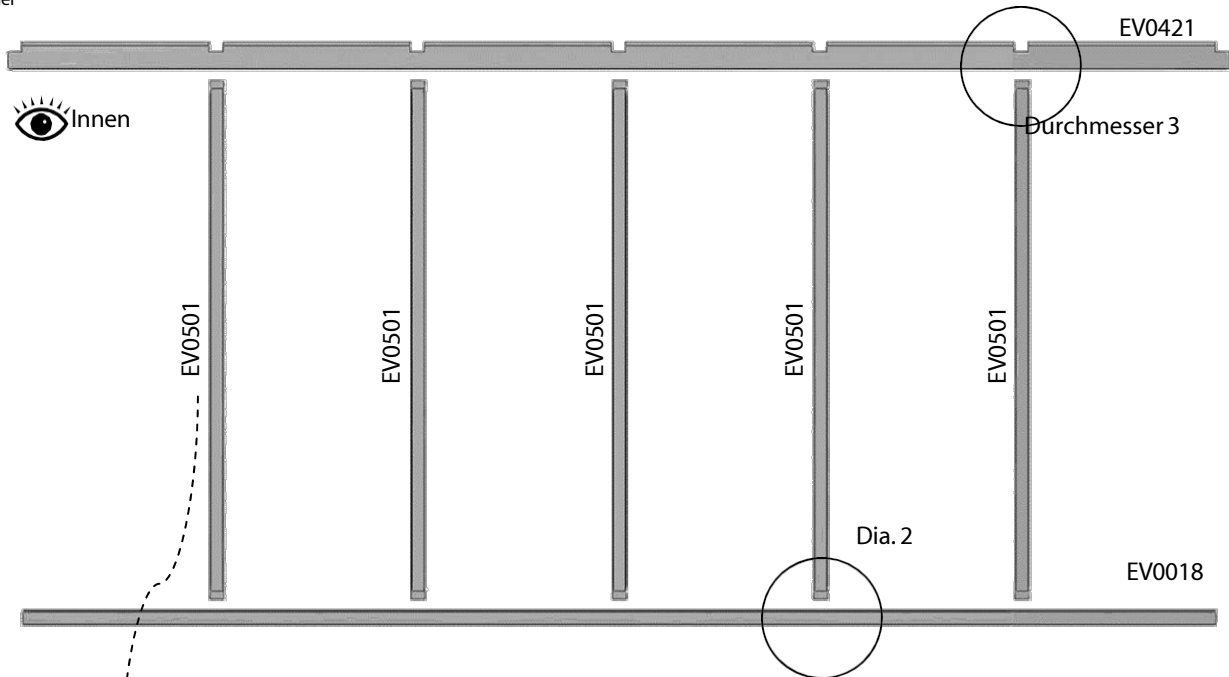

Seite 8			
Teilebezeichnung	Teilenummer	Größe (mm)	Anzahl
Bodenprofil	EV0016	2476	1
Traufleiste	EV0419	2564	1
Verglasungsleiste	EV0501	1624	3

Seite 12 (abgebildet)			
Teilebezeichnung	Teilenummer	Größe (mm)	Anzahl
Bodenprofil	EV0018	3736	1
Traufleiste	EV0421	3824	1
Verglasungsleiste	EV0501	1624	5

Heckbaugruppe

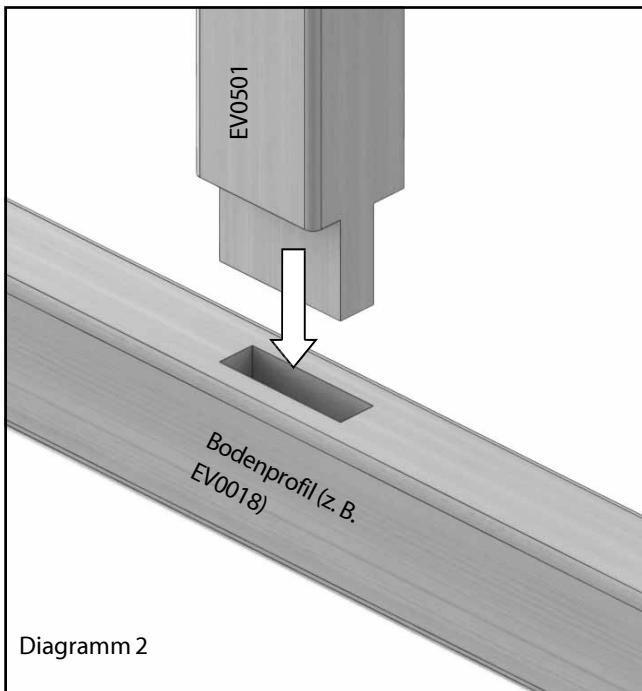

Stellen Sie sicher, dass die Seitenschiene vollständig eingeschoben sind; möglicherweise müssen Sie sie mit einem Holzhammer oder etwas Ähnlichem leicht einschlagen.

(Wenn Sie die Verbindungen verleimen möchten, ist dies der erste Schritt, den Sie durchführen sollten.)

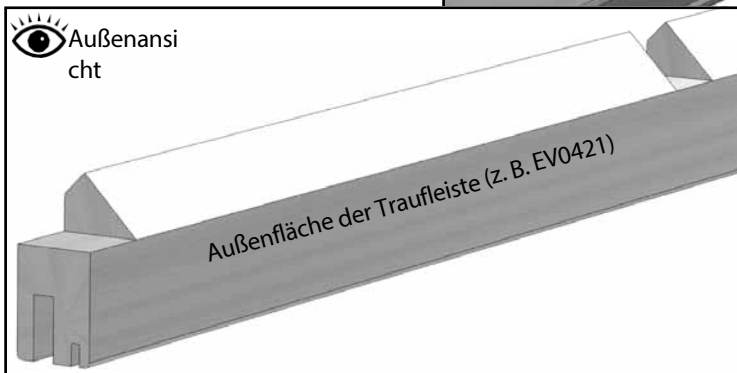
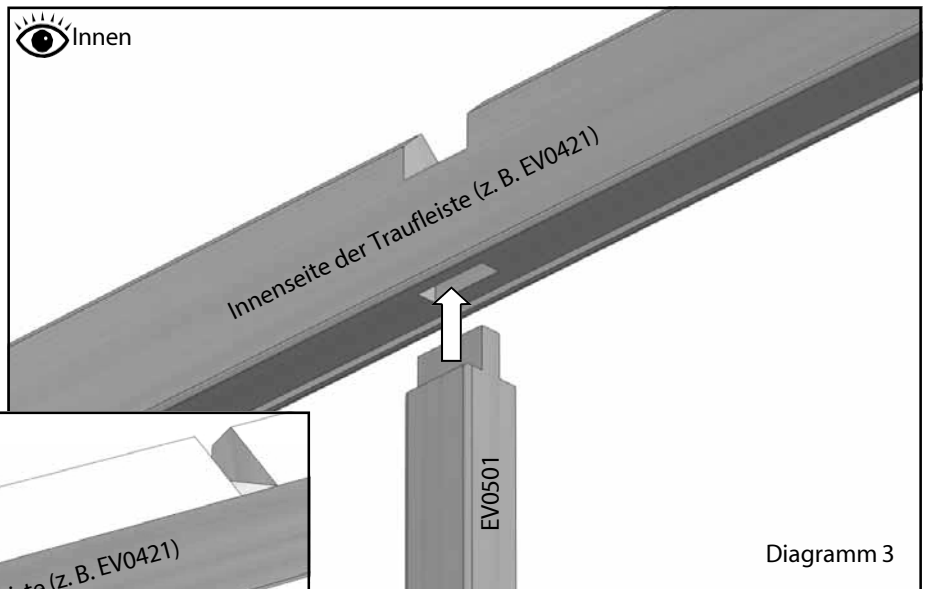
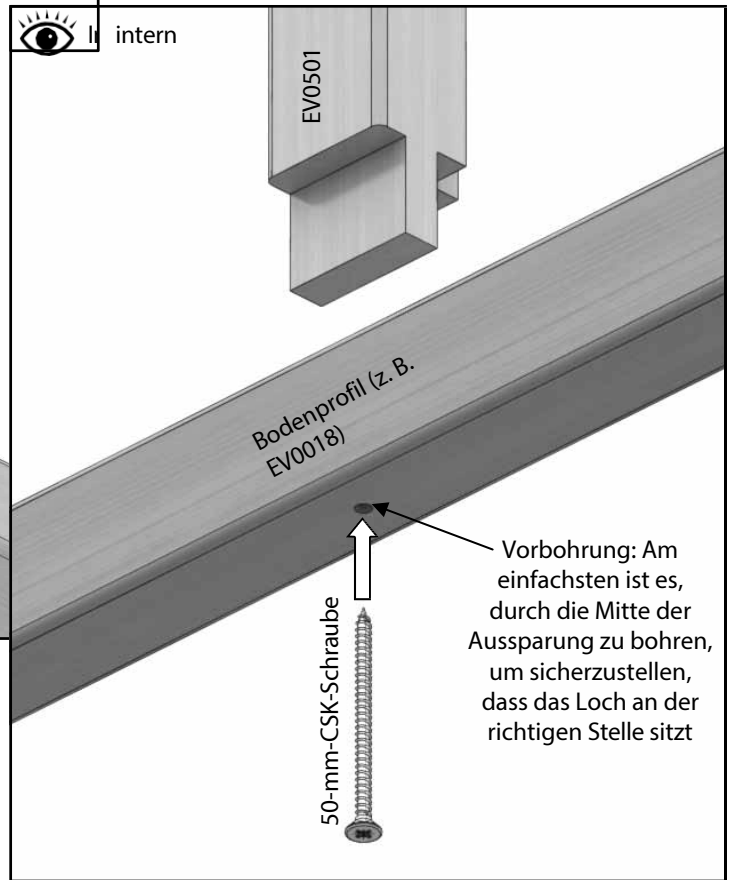

Giebelendstück (bei diesem Modell werden zwei benötigt)

1 Stück Giebel (1,8 m)			
Bezeichnung	Teilnummer	Größe (mm)	Anzahl
Hinteres Bodenprofil	EV0404	1821	1
Dach-Eckprofil R	EV0480	1324	1
Dach-Eckstück L	EV0481	1324	1
Seitenecke R	EV0502	1650	1
Seitenecke L	EV0503	1650	1
Giebelpfette R	EV0408	480	1
Giebelpfette L	EV0414	480	1
Hinterere Mittelpfette	EV0413	851	1
Standardstange	EV0501	1624	1
Giebelstange R	EV0504	2208	1
Giebelstange L	EV0505	2208	1
Mittlere Giebelstange	EV0460	901	1

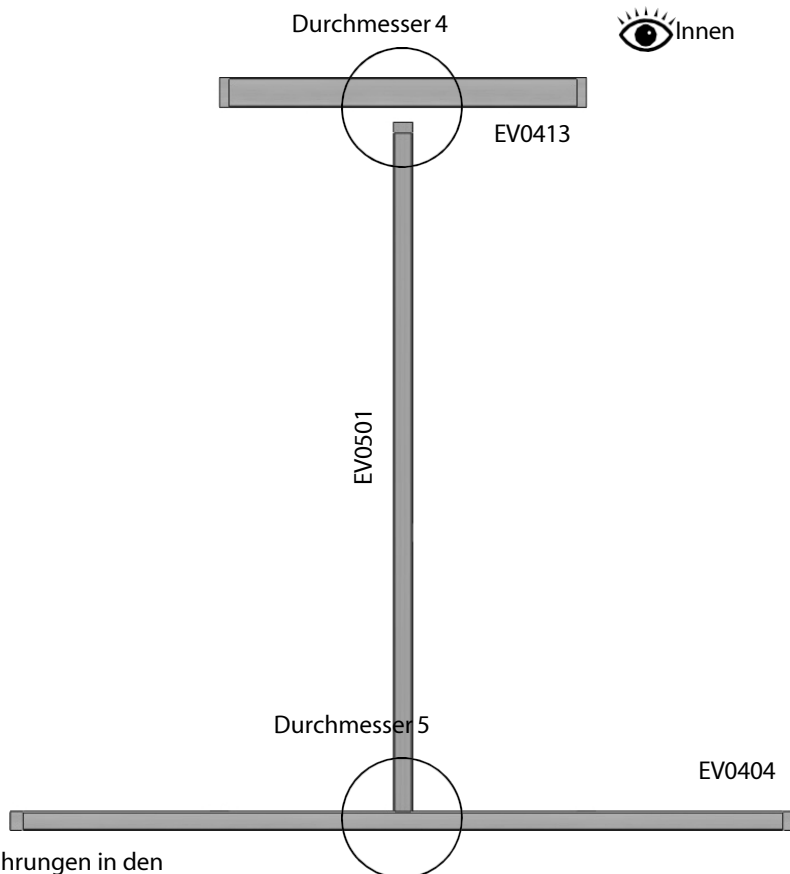

Wie beim hinteren Bodenprofil müssen Sie Vorbohrungen in den Boden der Einsteckbohrungen vornehmen (Diagramm 5).

Montieren Sie die Glasleiste (EV0501) so, dass das Bodenprofil flach auf dem Boden aufliegt, genau wie beim hinteren Teil. Diese wird in die beiden äußeren Zapfenlöcher und das mittlere Zapfenloch eingesetzt.

Stecken Sie nun die mittlere hintere Pfette (EV0413) auf die mittlere Glasleiste; diese wird in Kürze befestigt.

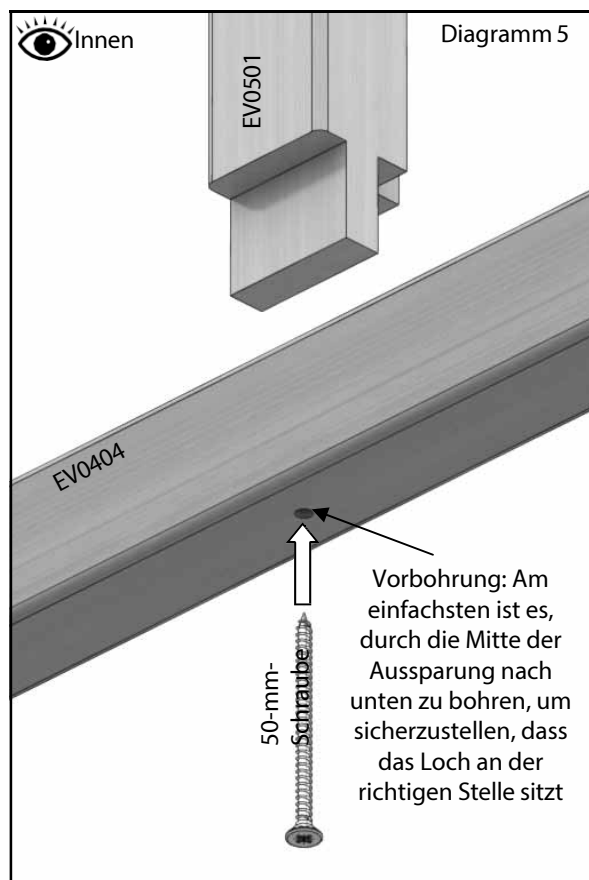
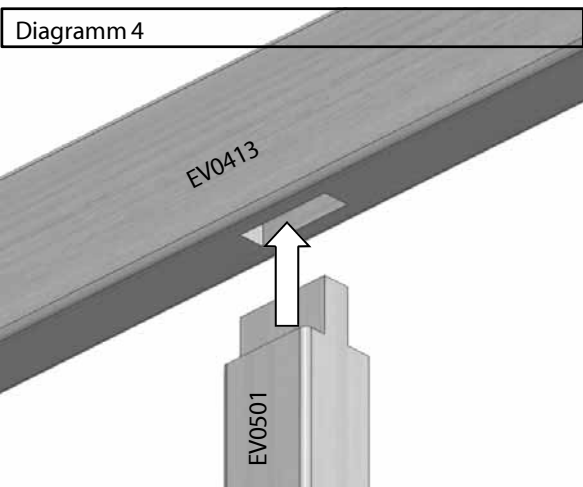

Endgiebel

Stecken Sie nun die beiden längeren Giebelstreben (EV0504 / EV0505) in das Bodenprofil. Diese müssen ebenfalls an der mittleren hinteren Pfette anliegen (Diagramm 6).

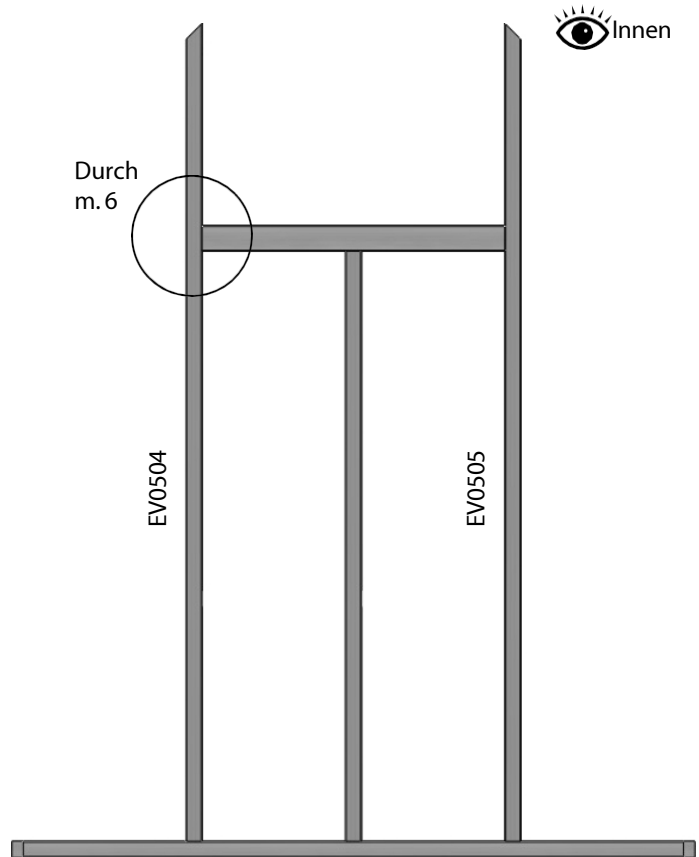
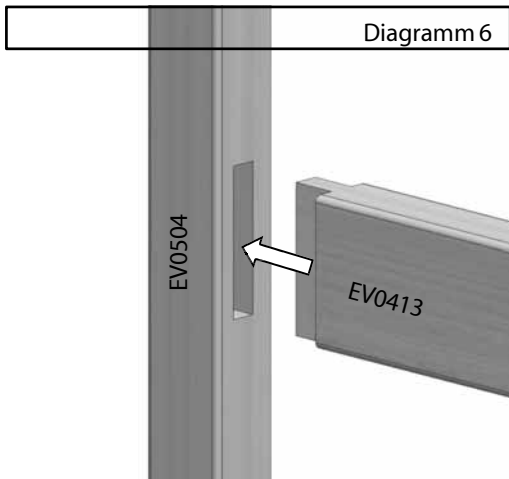

Befestigen Sie anschließend sowohl die linke als auch die rechte Riegelleiste (EV0408 / EV0414) an den Standard-Sprossen (EV0501). Da es sich hierbei um seitengebundene Teile handelt, ist es wichtig, sie in der richtigen Ausrichtung anzubringen. Die Pfetten haben auf einer Seite abgerundete Kanten und auf der anderen Seite rechtwinklig geschnittene Kanten; die abgerundeten Kanten sollten sich auf der Innenseite des Gebäudes befinden und bündig mit den anderen Bauteilen abschließen. Die rechtwinklig geschnittenen Kanten sollten nach außen zeigen und etwas zurückgesetzt gegenüber der Glasfalz sein. Diese werden vorerst einfach eingesteckt.

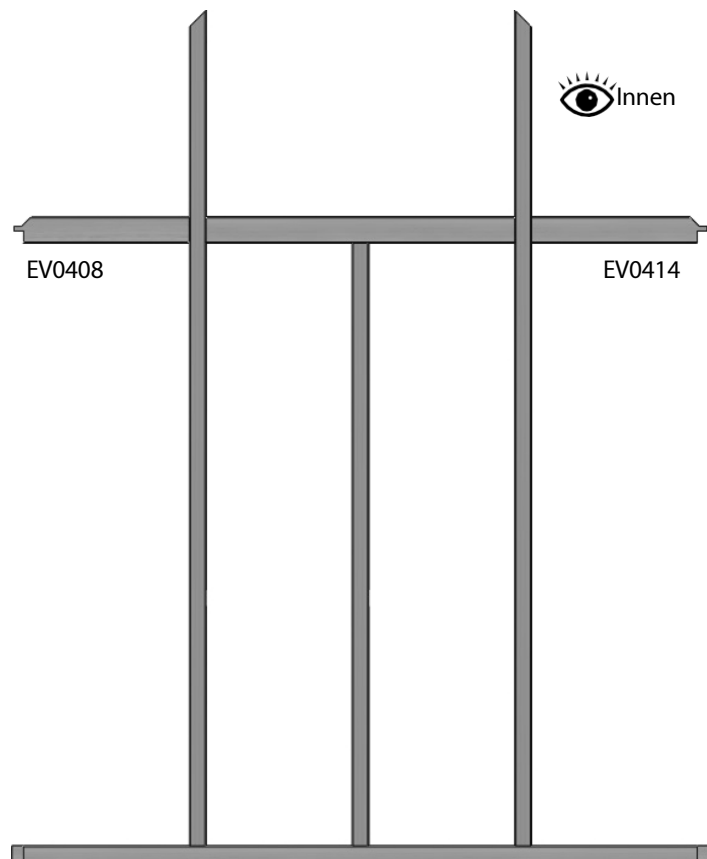

Montage des Giebelendes

Sie müssen in die Unterseite jeder seitlichen Eckleiste ein Vorbohrloch bohren, wie in Diagramm 7 dargestellt. Dieses sollte bis zur Hälfte der Zapfenschlitzhöhe reichen. Setzen Sie nun die seitliche Eckleiste ein und befestigen Sie die Unterseite der Leiste mit einer 80-mm-Schraube.

Richten Sie die Oberseite der Leiste am Ende der Pfette aus (wobei die Innenkanten bündig bleiben) und bohren Sie ein Vorloch nahe der Innenseite des Zapfens an der Pfette (Diagramm 8), dann befestigen Sie die Leiste mit einer 25-mm-Senkkopfschraube. Dies ist nur eine provisorische Schraube, stellen Sie also sicher, dass die Verbindung fest sitzt; eine größere Befestigung wird später hinzugefügt.

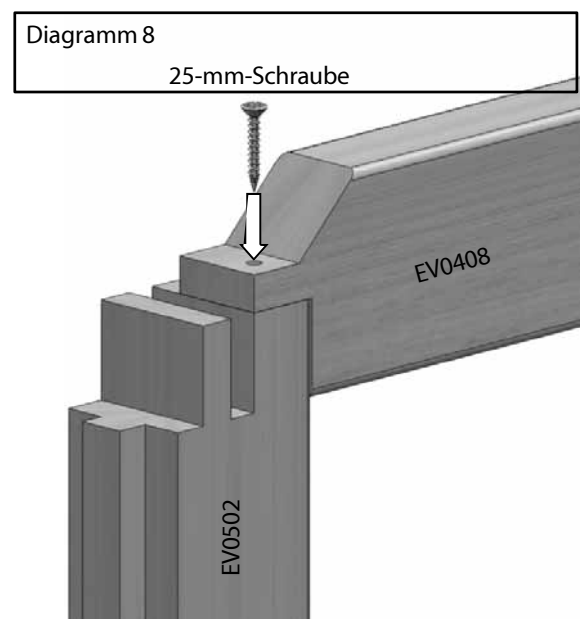
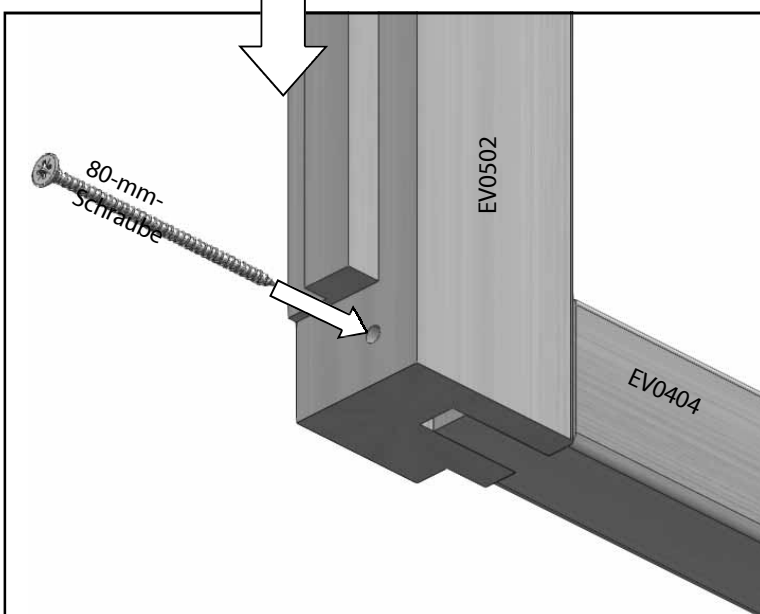
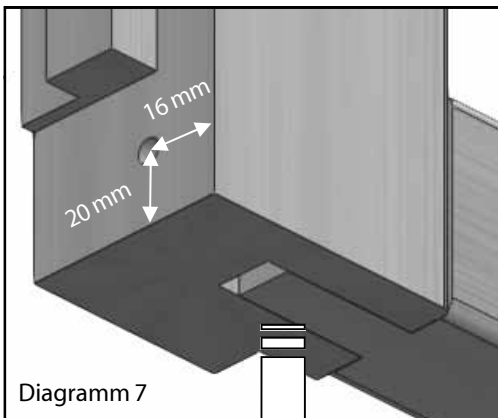
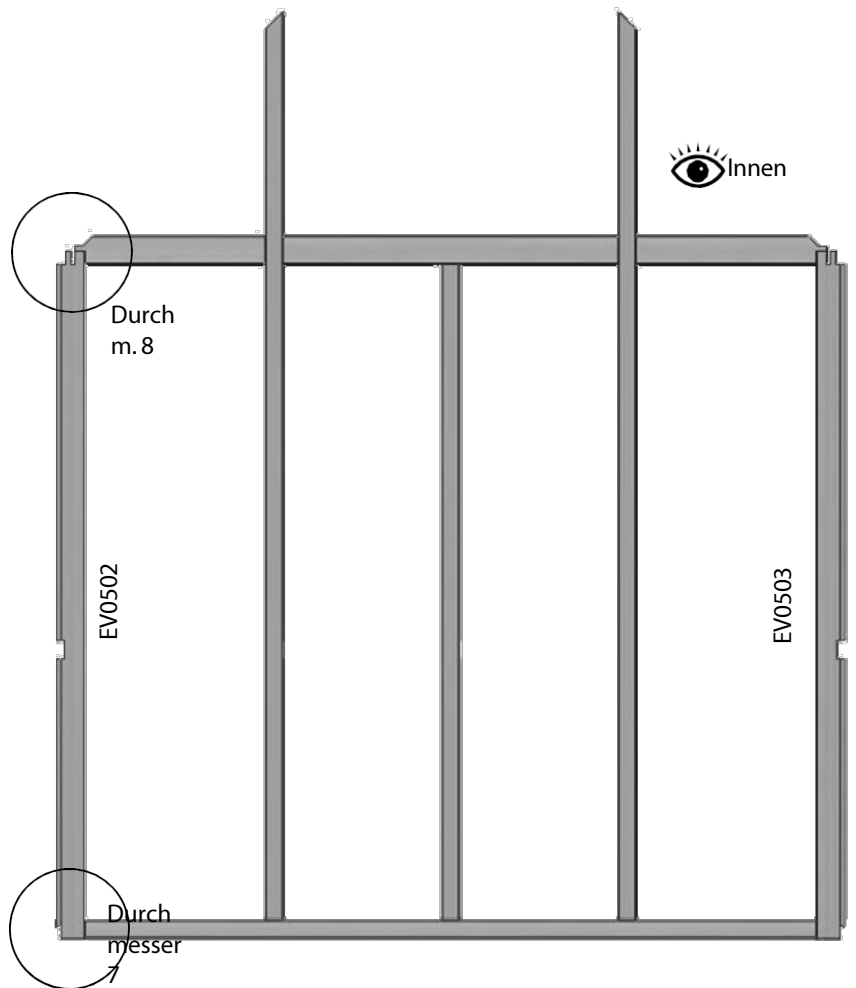

Montage der Giebelenden

Sobald die seitlichen Eckleisten befestigt sind, schieben Sie die oben genannten Glasleisten in ihre Position. Wenn alle Giebelleisten angebracht sind, bohren Sie Vorbohrungen durch die Überlappungsfugen am Ende jeder Leiste. Die Löcher sollten mittig in der Leiste gebohrt werden und den in Diagramm 9 gezeigten Abstand einhalten.

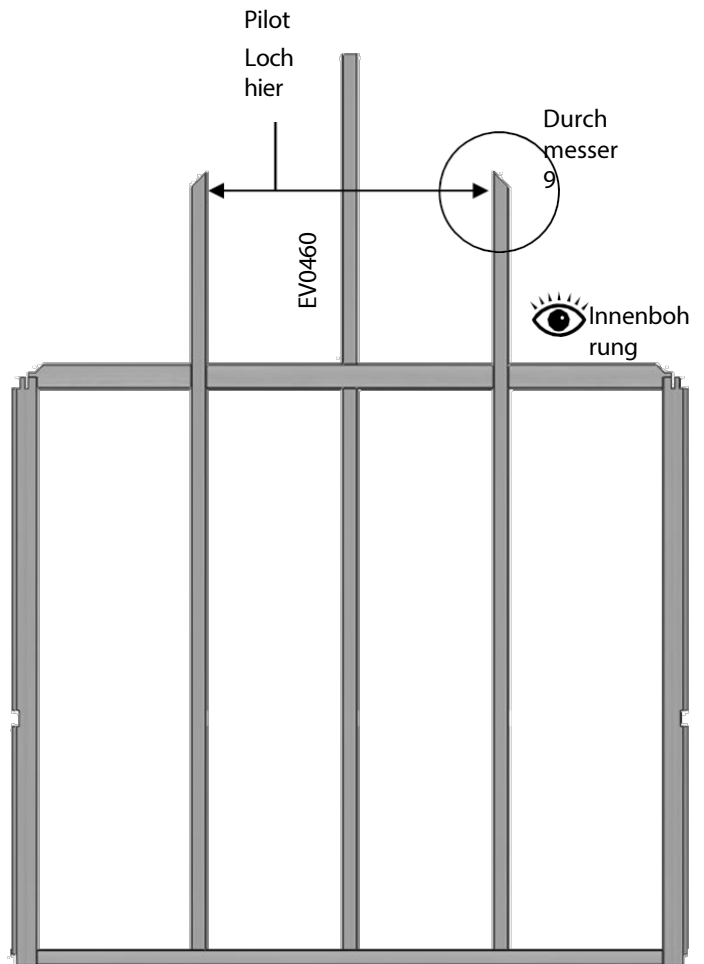
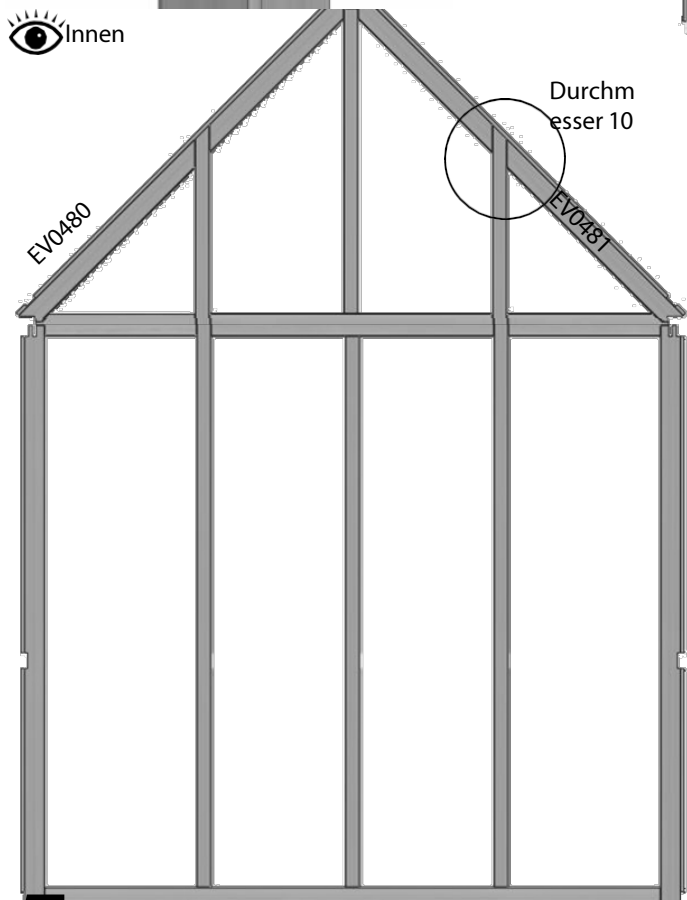
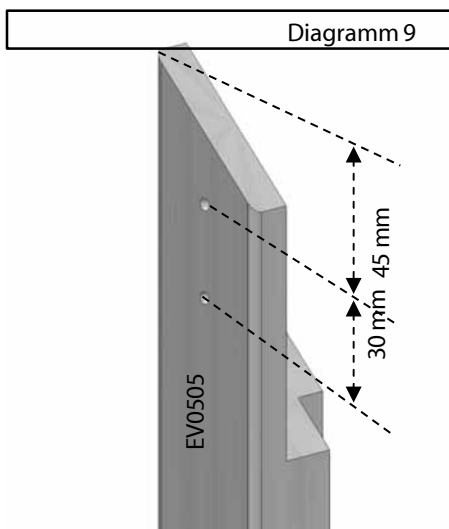

Setzen Sie nun die beiden Dacheckleisten ein; diese sollten mit 40-mm-Flachkopfschrauben (EV0332) befestigt werden, Diagramm 10.

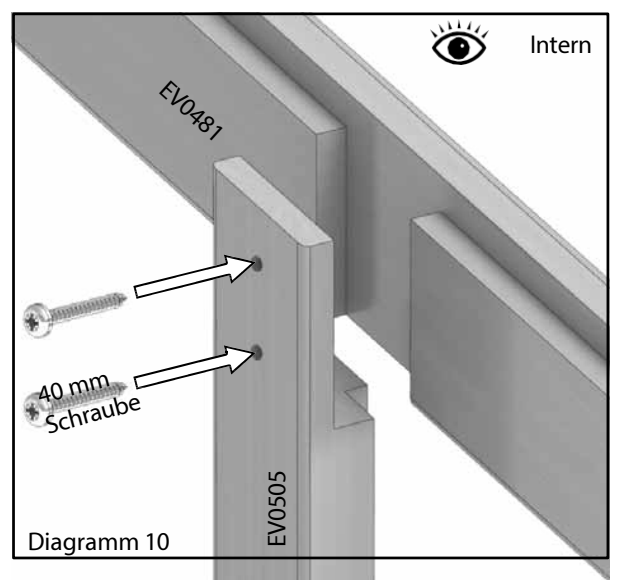

Endgiebel-Baugruppe



Diagramm 11



Diagramm 12

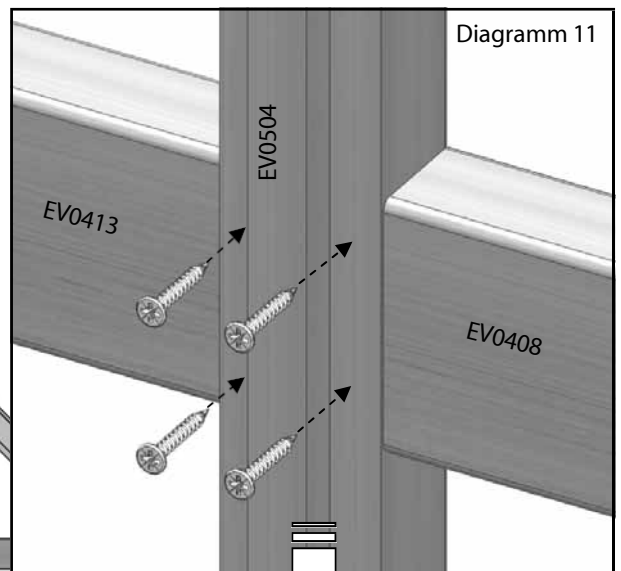
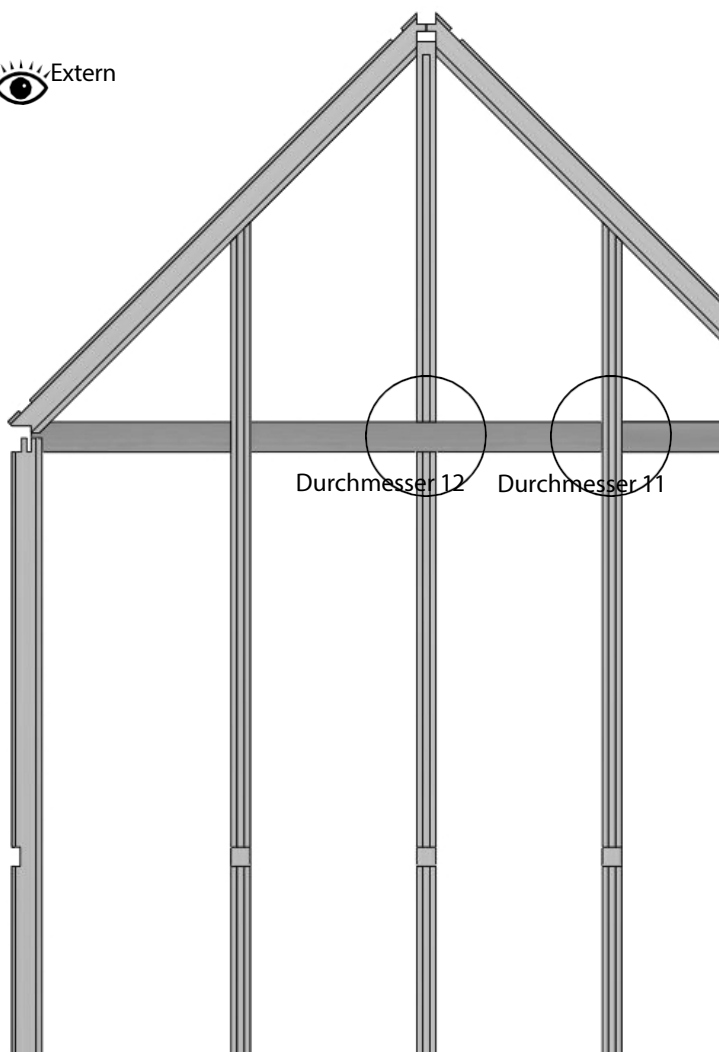

Nachdem nun alle Teile angebracht sind, drehen Sie die Giebelseite um, sodass die Außenkante zu Ihnen zeigt. Gehen Sie dabei vorsichtig vor, da einige Teile noch nicht vollständig abgestützt sind; es ist ratsam, sich an dieser Stelle von jemandem helfen zu lassen. Befestigen Sie nun die Pfetten mit 25-mm-Senkkopfschrauben an den Glasleisten, wie in den Diagrammen 11 und 12 dargestellt. Achten Sie darauf, dass die Schraubenköpfe unterhalb der Holzoberfläche liegen, damit sie das Glas nicht berühren.

Montage der Verandafront

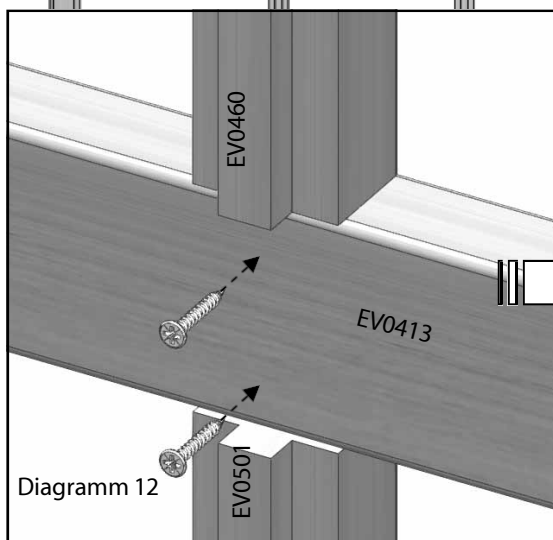
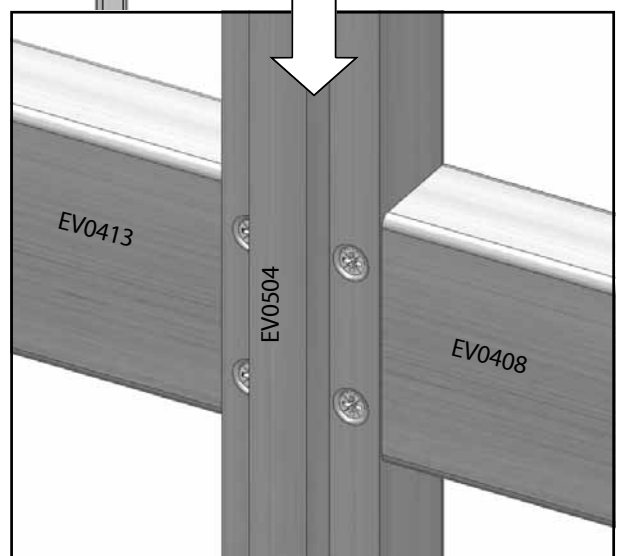
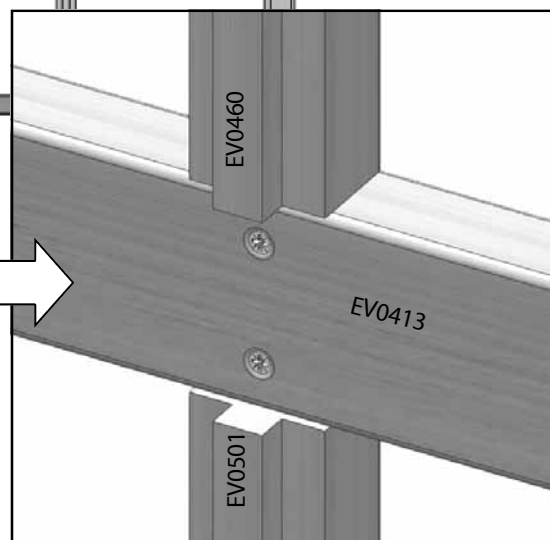
6-Fuß-Vorderseite der Veranda			
Bezeichnung	Teilenummer	Größe (mm)	Anzahl
Vorderes Bodenprofil	EV0005	507	2
Dach-Eckprofil R	EV0480	1324	1
Dach-Eckstück L	EV0481	1324	1
Seitenecke R	EV0502	1650	1
Seitenecke L	EV0503	1650	1
Giebelpfette R	EV0408	480	1
Giebelpfette L	EV0414	480	1
Giebelstrebe R	EV0504	2208	1
Giebelstange L	EV0505	2208	1
Über der Tür	EV0471	561	1

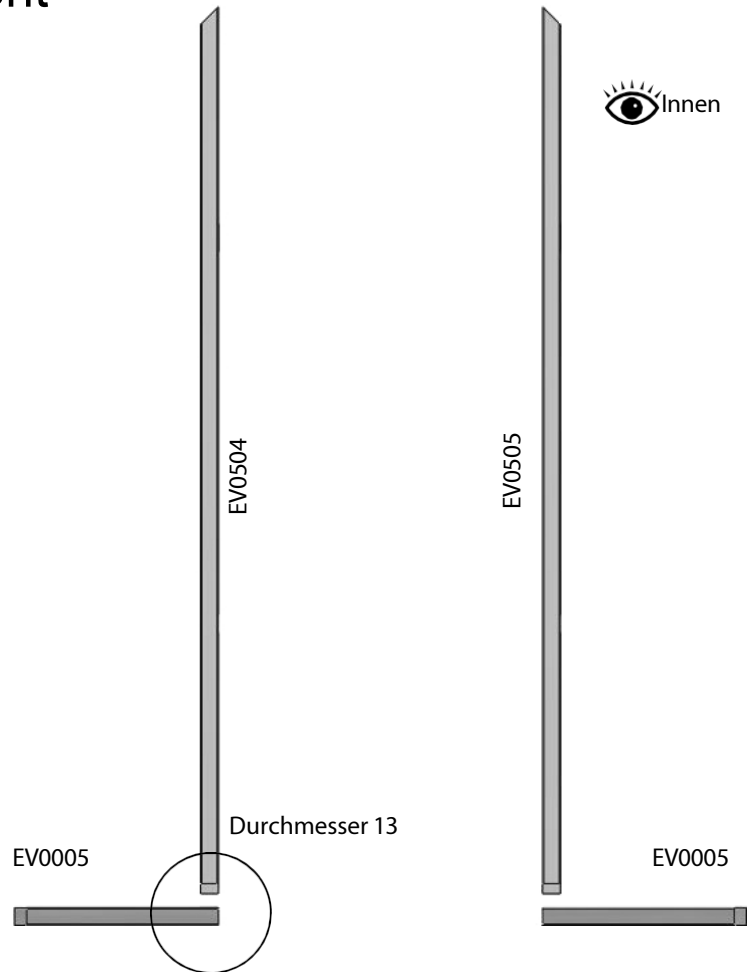

Der Giebel der Veranda ist etwas anders aufgebaut als die Stirnseiten, da er aus zwei Hälften besteht. Es empfiehlt sich, diese nebeneinander zu bauen, um sicherzustellen, dass die Teile in der richtigen Ausrichtung montiert werden.

Befestigen Sie wie zuvor zunächst die Giebelstreben an den Bodenprofilen, wie in den Diagrammen 13 und 14 dargestellt.

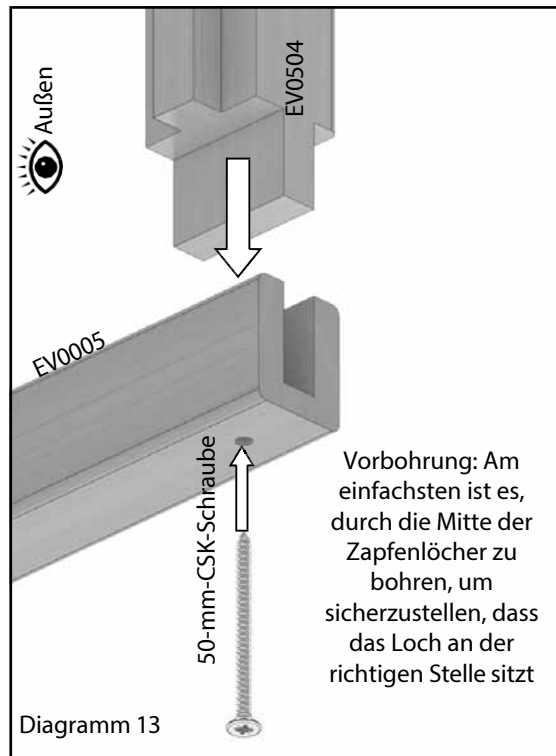

Montage der Verandafron

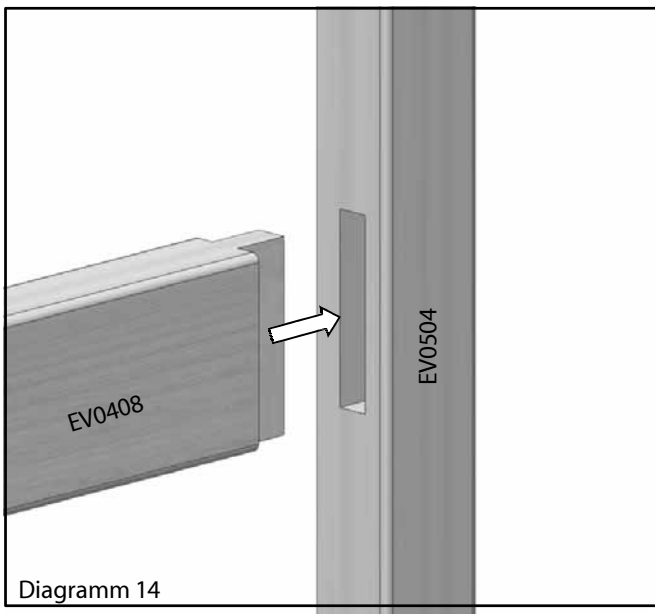
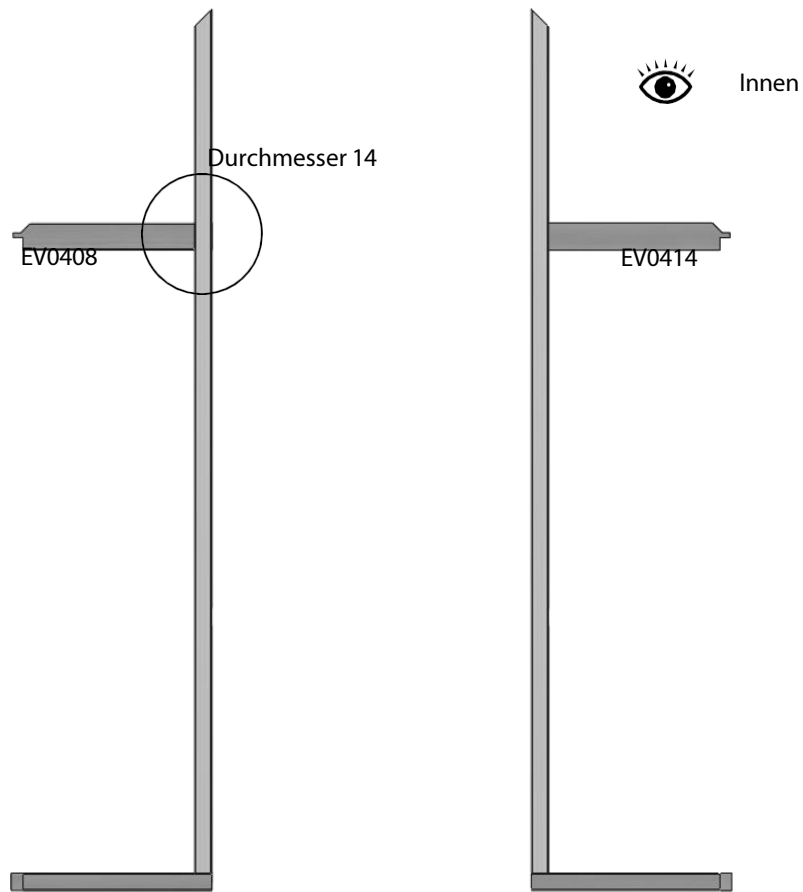

Setzen Sie nun die Riegel ein; wie bei den Endkonstruktionen werden diese später befestigt.

Montage der Verandafror

Bohren Sie die Vorbohrungen erneut, wie in Diagramm 15 dargestellt. Befestigen Sie das Bodenprofil mit einer 80-mm-CSK-Schraube an der Eckleiste.

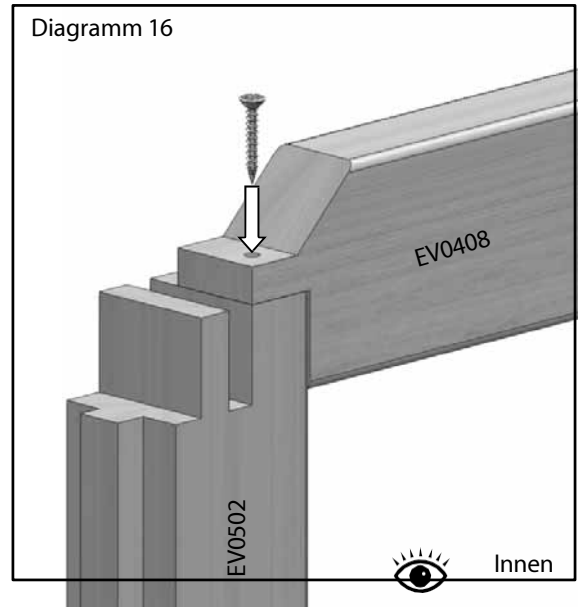
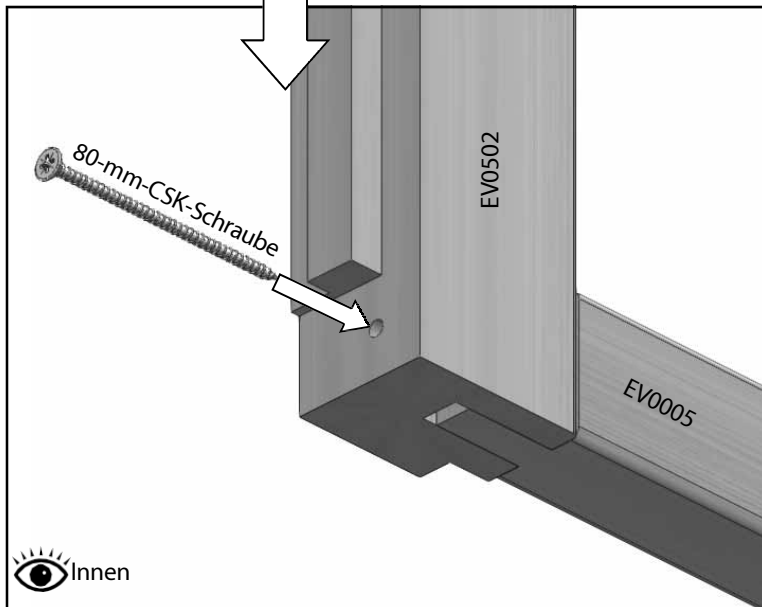
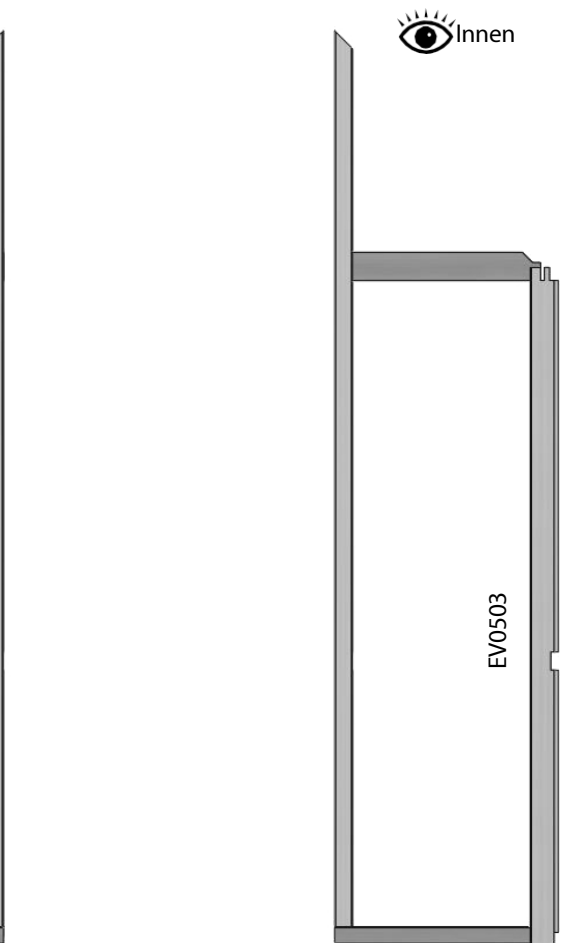
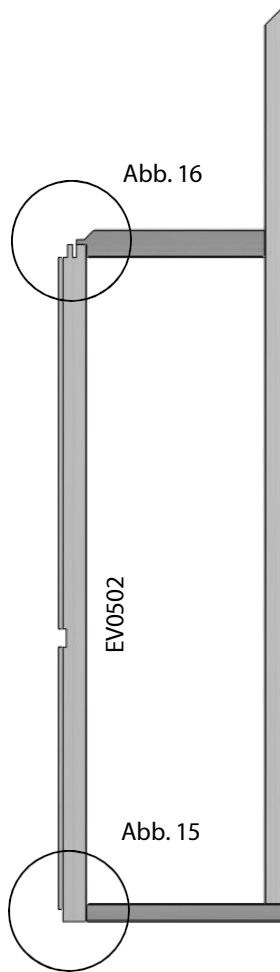
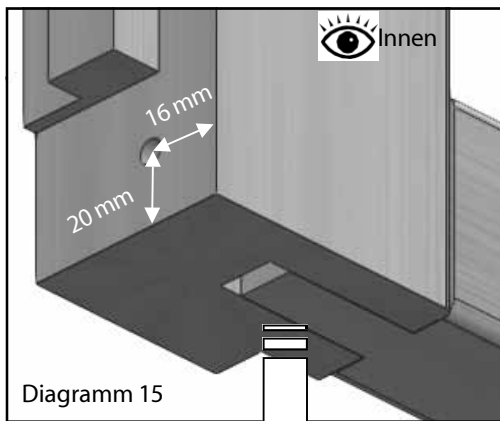

Wie zuvor (die Innenkanten bündig halten) bohren Sie ein Vorloch nahe der Innenseite des Pfettenzapfens (Diagramm 16) und befestigen Sie diesen dann mit einer 25-mm-Senkkopfschraube. Dies ist nur eine provisorische Schraube, achten Sie also darauf, dass die Verbindung gut und fest sitzt; eine größere Befestigung wird später hinzugefügt.

Montage der Verandafron

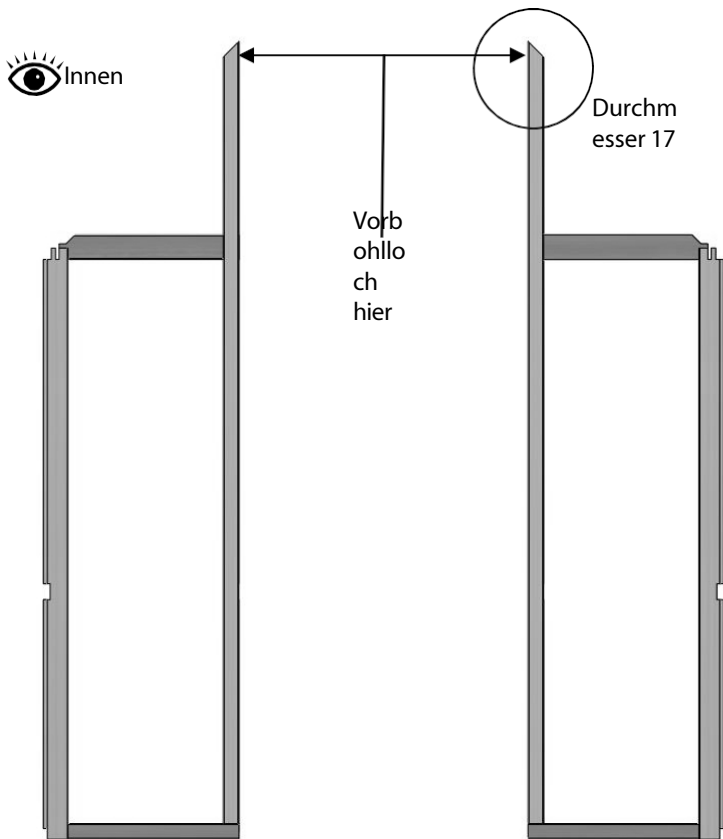

Stecken Sie die oben genannten Glasleisten ein, damit die Dacheckleisten eingesetzt werden können. Bohren Sie nun die in Diagramm 17 gezeigten Vorbohrungen.

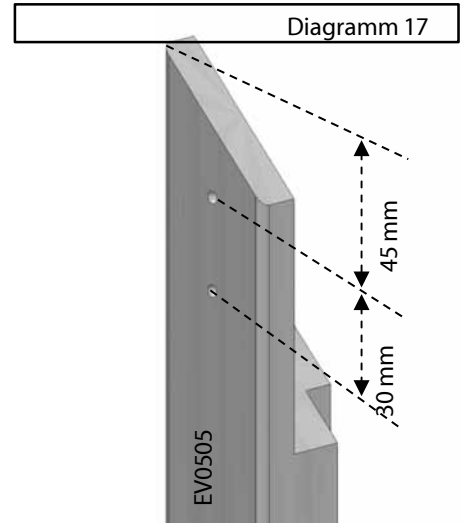

Die Dacheckleisten auf die Giebelleisten aufstecken und mit 40-mm-Flachkopfschrauben befestigen (Diagramm 18).

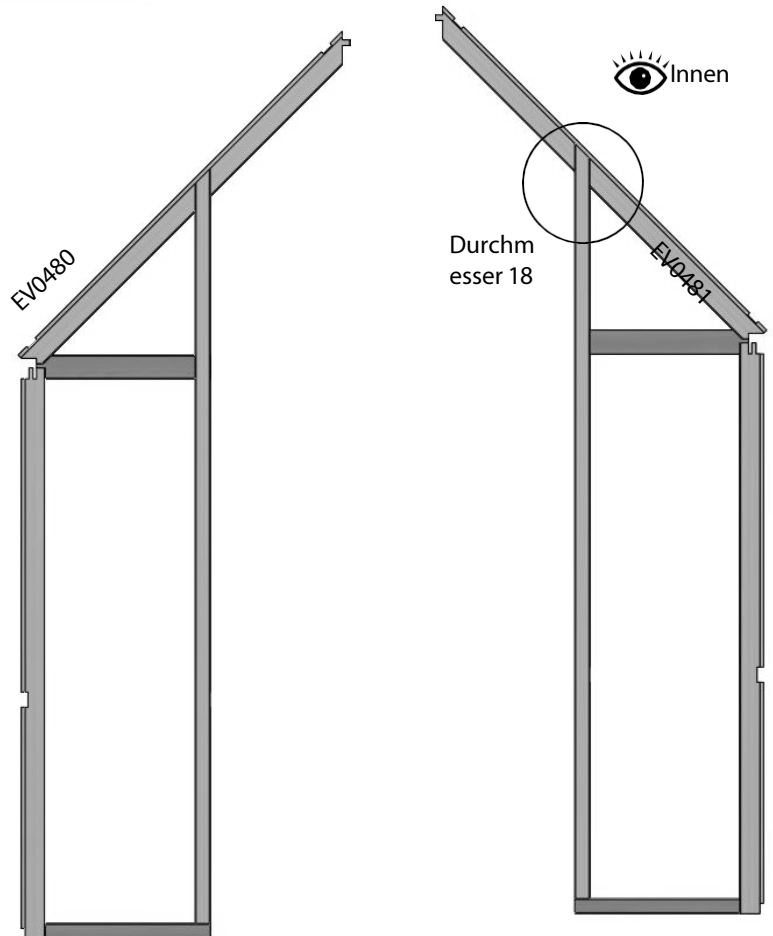
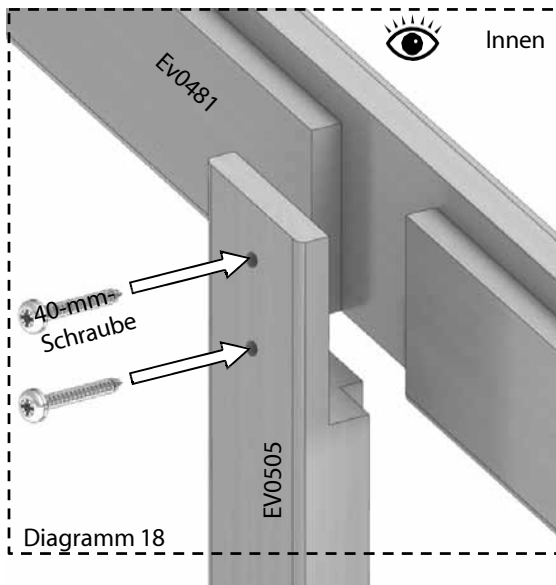

Vorderseite der Veranda

Drehen Sie jeden Giebelabschnitt um, damit Sie die Pfetten mit 25-mm-Senkkopfschrauben befestigen können (Diagramm 19).

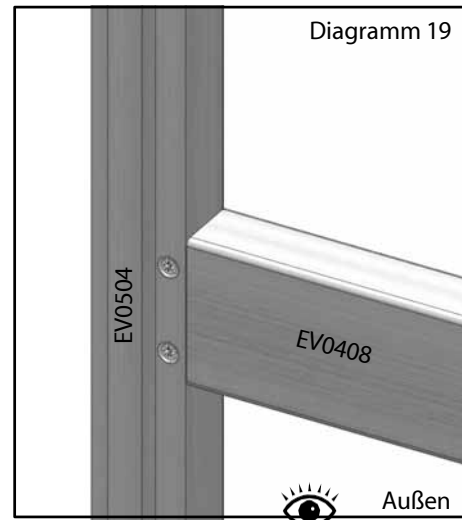
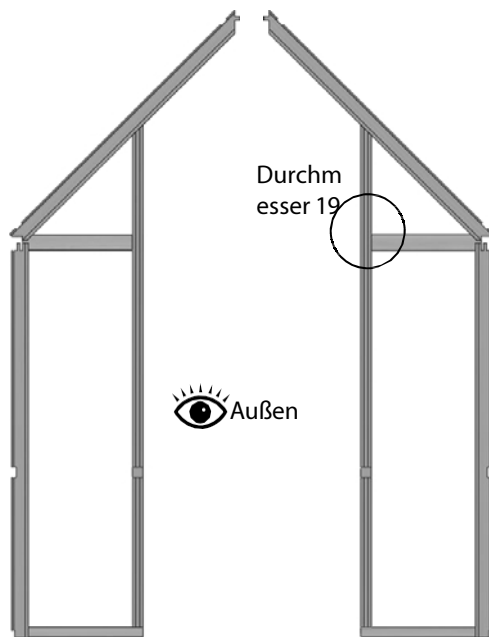

Montage der Veranda-Rückwände

Mit Ihren seitlichen Verandaverlängerungen (Diagramme 20 Innenansicht, 23 Außenansicht) können Sie Ihre Giebelendkonstruktionen mit der vorderen Verandakonstruktion verbinden. An den 12-Fuß-Anbauteilen (abgebildet) werden die Vertikalstreben (EV0501) auf dieselbe Weise befestigt wie die entsprechende Strebe an der hinteren Seitenkonstruktion (Diagramme 2 und 3). Beachten Sie, dass Sie diese nur von unten an den Bodenprofilen (EV0907) befestigen müssen; sie werden später während der Dachmontage an der Traufe (EV0910 / EV0911) befestigt. An den 8-Fuß-Rückwänden (nicht abgebildet) sind die EV0501-Vertikalstreben nicht erforderlich, da Ihre Bodenprofile (EV0906 x 4) und Ihre Traufstreben (EV0908 x 2, EV0909 x 2) diese nicht aufnehmen können.

Die L-förmigen Umkehr-Eckleisten, die es ermöglichen, dass Ihre Veranda aus dem Gebäude herausragt, bestehen aus zwei Komponenten: einer seitengebundenen Eckleiste (EV0794 / EV0795) mit einer zusätzlichen Leiste (EV0791), die mit 50-mm-CSK-Schrauben befestigt wird, siehe Diagramme 21–24. Die umgekehrten Ecken verfügen über Zapfen, die an der abgewinkelten Stelle in die Traufleisten einrasten und anschließend mit der Halterung EV1158M abgedeckt werden.

Sehen Sie sich die Diagramme 20–25 an, um zu erfahren, wie die 50-mm- und 80-mm-CSK-Schrauben zum Zusammenfügen der Teile verwendet werden. Denken Sie wie zuvor daran, immer zuerst Vorbohrungen anzubringen; die Maße für die optimalen Bohrpositionen entnehmen Sie bitte der Zeichnung. Nehmen Sie sich Zeit, um sicherzustellen, dass Sie richtig gemessen haben, da die Schraubenköpfe am Ende des Baus sichtbar sein werden und Fehler zu überflüssigen Löchern im Holz führen. Die Aluminium-Vordach-Trosse (EV1158M) bestimmt, wo die Schrauben an den Vordachschielen befestigt werden.

Verandaverlauf			
Bezeichnung	Teilnummer	Anzahl	
		7x8	7x12
Standardstange	EV0501	-	2
Innenleiste für Veranda	EV0791	2	
Veranda-Innenleiste, Eckstück links	EV0794	1	
Veranda innen, HB-Ecke rechts	EV0795	1	
Veranda-Bodenprofil 1'	EV0906	4	2
Veranda-Bodenprofil 3'	EV0907	-	2
Vordach-Traufe 1' LH	EV0908	2	1
Vordach 1' rechts	EV0909	2	1
Vordach 3' links	EV0910	-	1
Vordach-Traufe 3' rechts	EV0911	-	1
Verformtes Verblech für Verandadach	EV1158M	2	

Montage der Verandaseitenwände, Fortsetzung

Diagramm 20

7 x 12
Beispiel



Diagramm 24



Diagramm 25

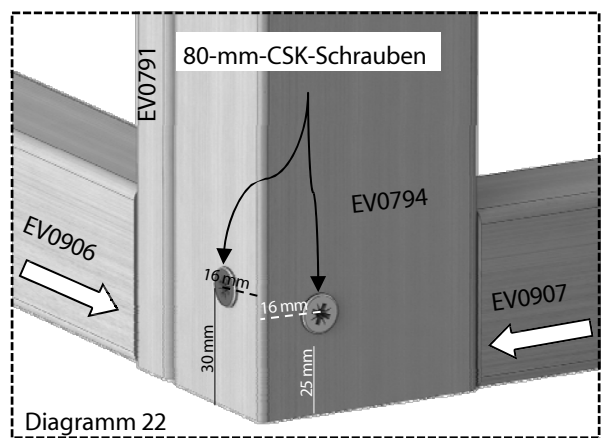
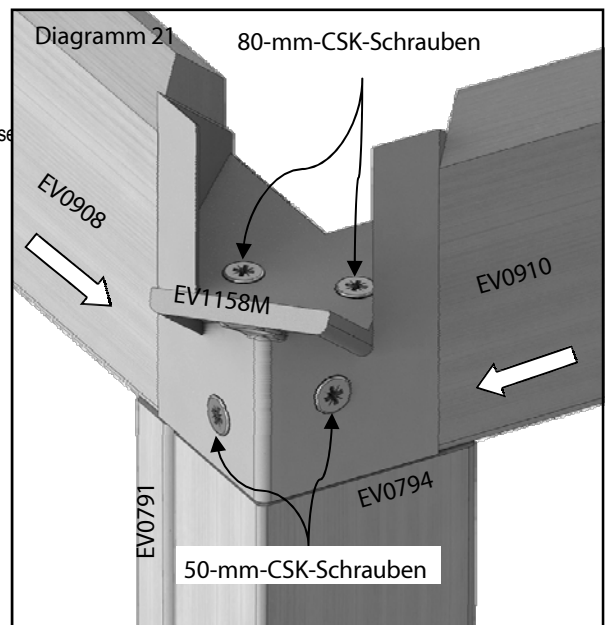
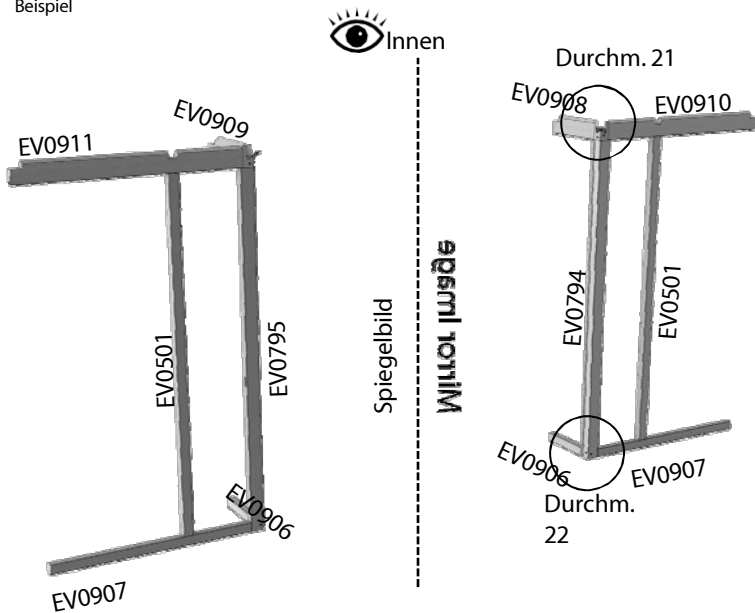

Außen

Spiegelbild
Wichtig! Innenseite

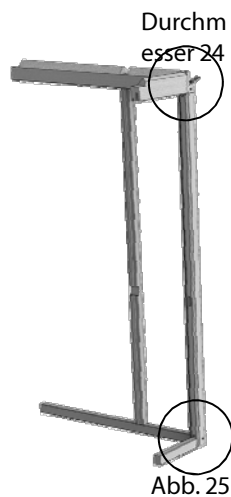
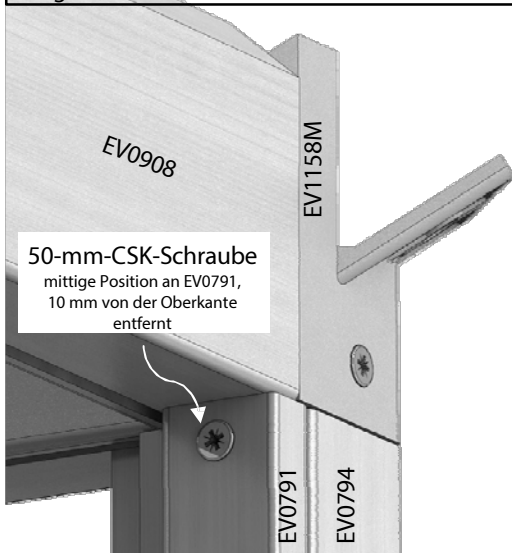
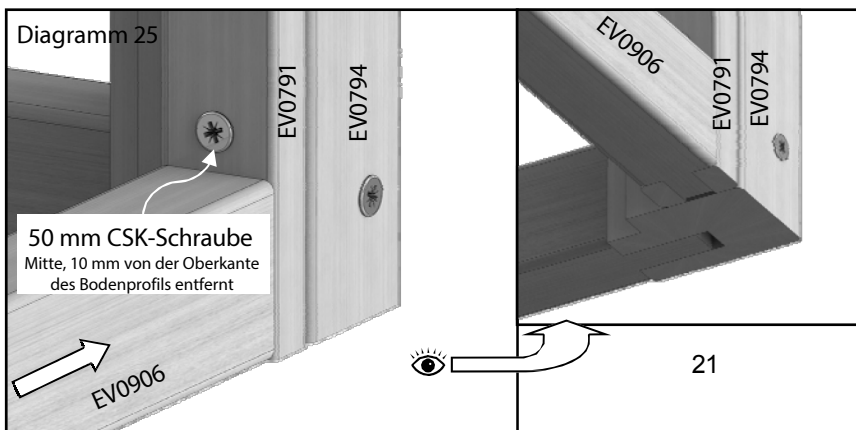

Diagramm 23

7 x 12
Beispiel

Nach Fertigstellung werden die beiden Verandaseiten ein Spiegelbild. Sie sind einander wie aus dem Gesicht geschnitten und können nun vorsichtig auf Ihren Aluminiumfuß gesetzt werden – Abschnitte.

Rahmenmontage

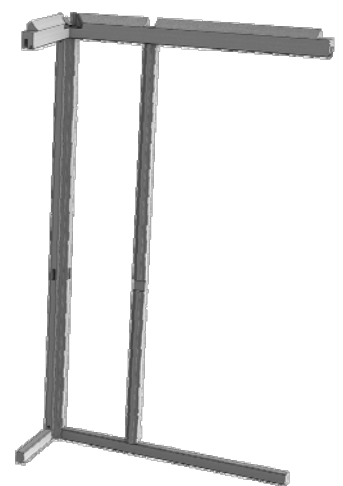
Bevor Sie Ihre Teile auf dem Aluminiumsockel positionieren, sollten Sie die Vorbohrungen in die Unterseite der Eckstreben der Giebelseite (EV0502 / EV0503) bohren, wie in Diagramm 28 dargestellt. Die Position dieser Löcher sollte etwa 19 mm von der Seitenfläche und 30 mm vom unteren Ende der Strebe entfernt sein.

Sie können nun das Giebeldenteil auf der Aluminiumbasis positionieren; dazu benötigen Sie einen Helfer, der es festhält, oder Sie befestigen es einfach an einer Treppe.

Setzen Sie nun die Seitenbaugruppe (oder die 4'/8'-Verlängerungsbaugruppe, falls Ihr Modell länger als 12' ist) an, indem Sie die Eckleiste auf das Ende der Traufleiste aufstecken; befestigen Sie diese Verbindung noch nicht, da dies zu einem späteren Zeitpunkt erfolgt (Diagramm 27). Schrauben Sie die Unterseite der Eckverglasungsleiste am Ende des Bodenprofils fest (80-mm-Schraube) und achten Sie dabei darauf, dass die Glasfuge mit der Vorderseite des seitlichen Bodenprofils abschließt (Diagramm 28).

Sobald die seitliche Eckleiste angebracht ist, erhalten Sie die richtige Position auf dem Aluminiumsockel und können den Sockel mit 25-mm-Flachkopfschrauben (EV0331) am seitlichen Bodenprofil befestigen (Diagramm 26).

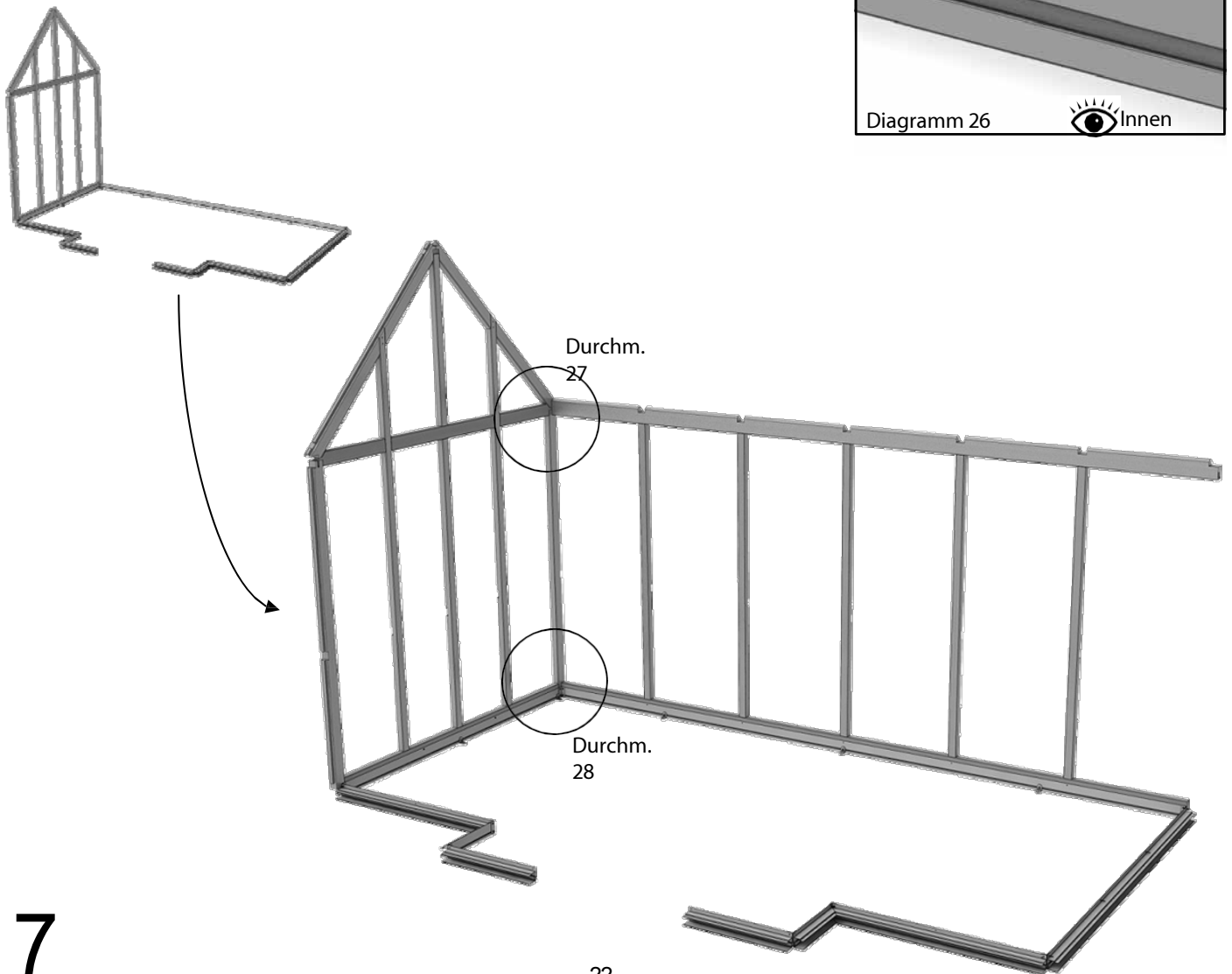
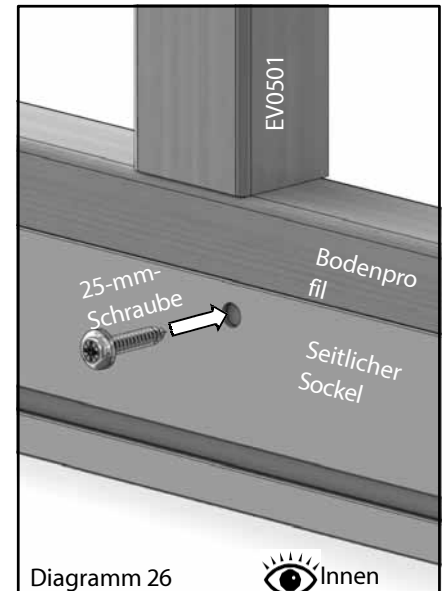

Rahmenmontage

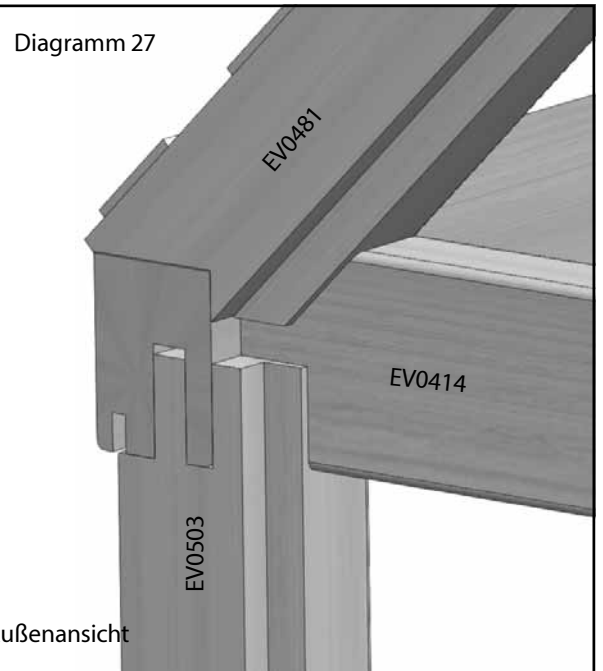
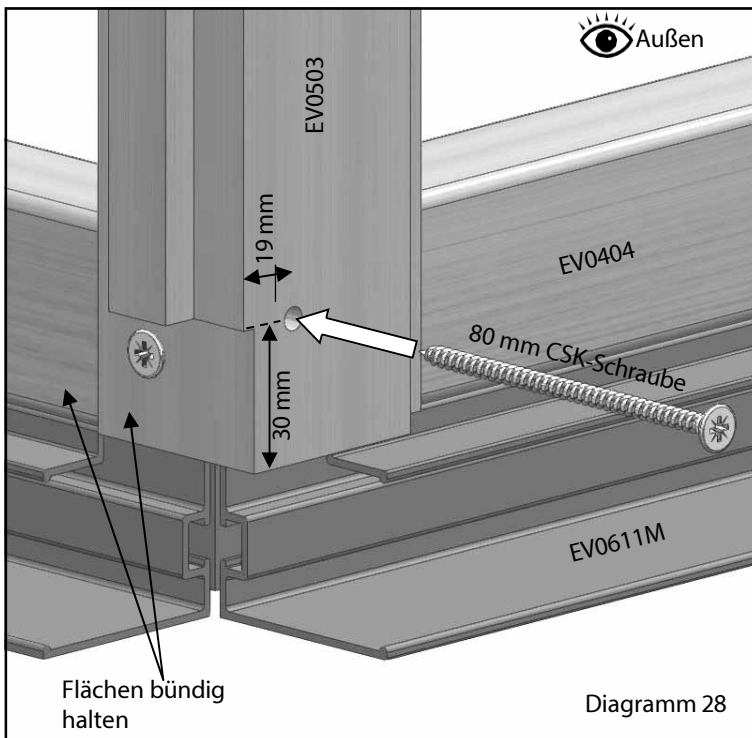

Stellen Sie sicher, dass die seitliche Eckleiste korrekt positioniert ist und die Vorderseite bündig mit dem Ende der Traufleiste abschließt, und markieren Sie die in den Diagrammen 29 und 30 gezeigten Positionen für die Vorbohrungen. Die Diagramme 31 und 32 auf der nächsten Seite zeigen die Richtung, in die die Löcher gebohrt werden sollten.

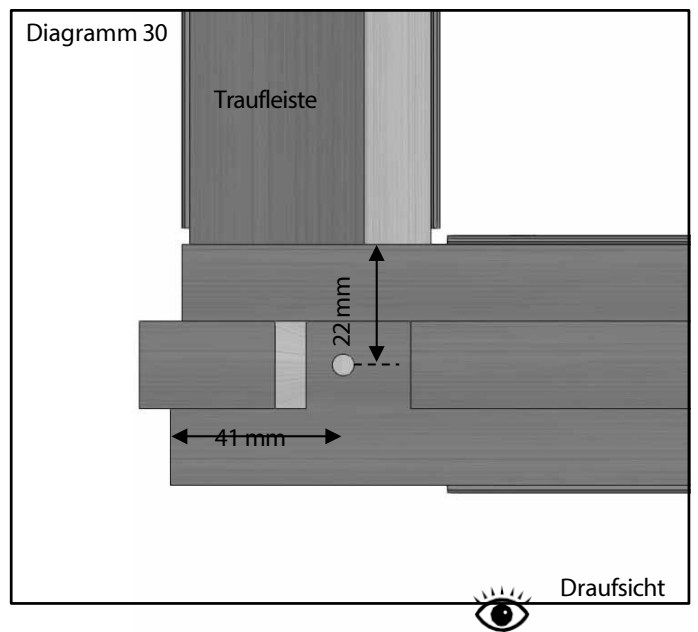
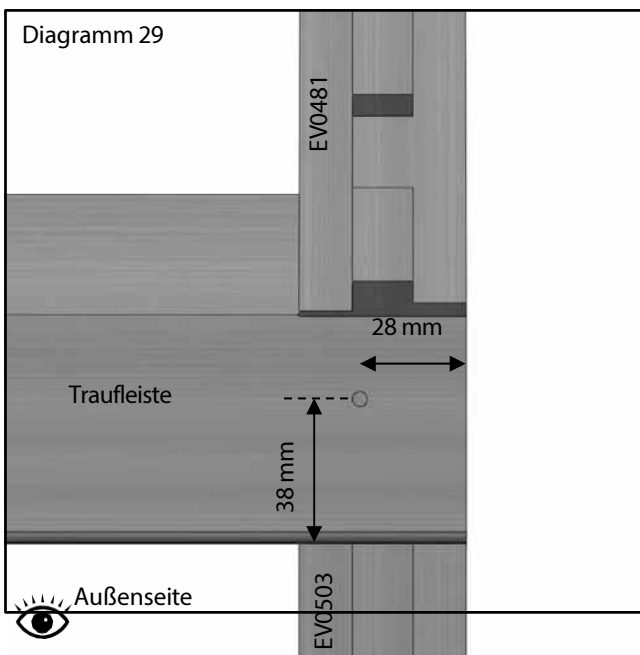

Rahmenmontage

Bevor Sie diese Ecke befestigen, stellen Sie sicher, dass alle Innenflächen bündig sind (Diagramm 31). Wenn Sie sicher sind, dass die Pfette korrekt positioniert ist (es ist normal, dass die Pfette gegenüber der Glasfuge an der Vorderseite des Gebäudes leicht zurückgesetzt ist), beginnen Sie damit, die 80-mm-Schraube durch die Seite der Traufleiste in den Zapfen am Ende der Pfette einzuführen.

Führen Sie anschließend die 100-mm-Schraube senkrecht durch die Dacheckeleiste in die Traufleiste ein und befestigen Sie schließlich die seitliche Eckleiste (Diagramme 32 und 33).

Diagramm 32

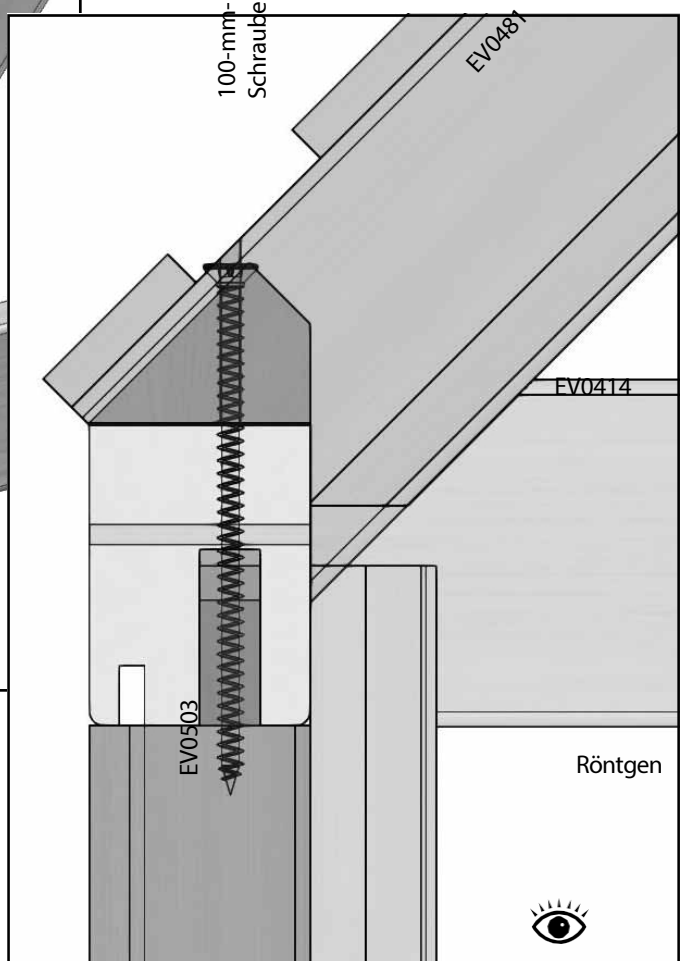
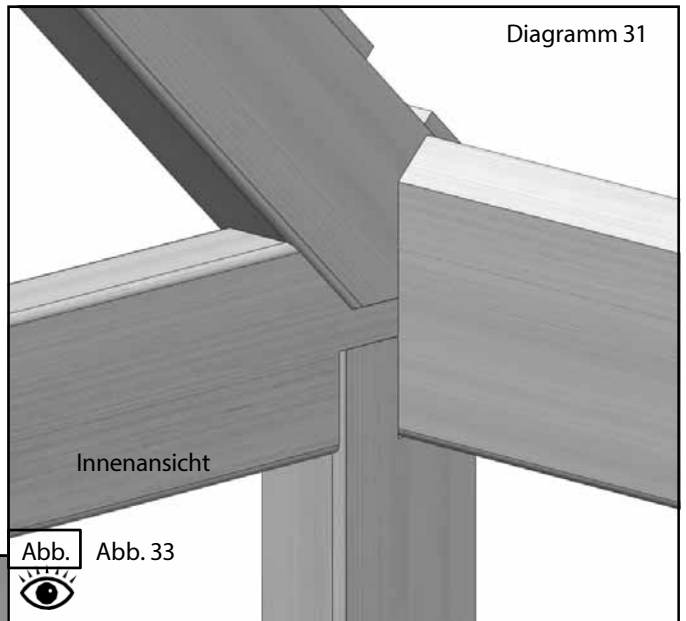
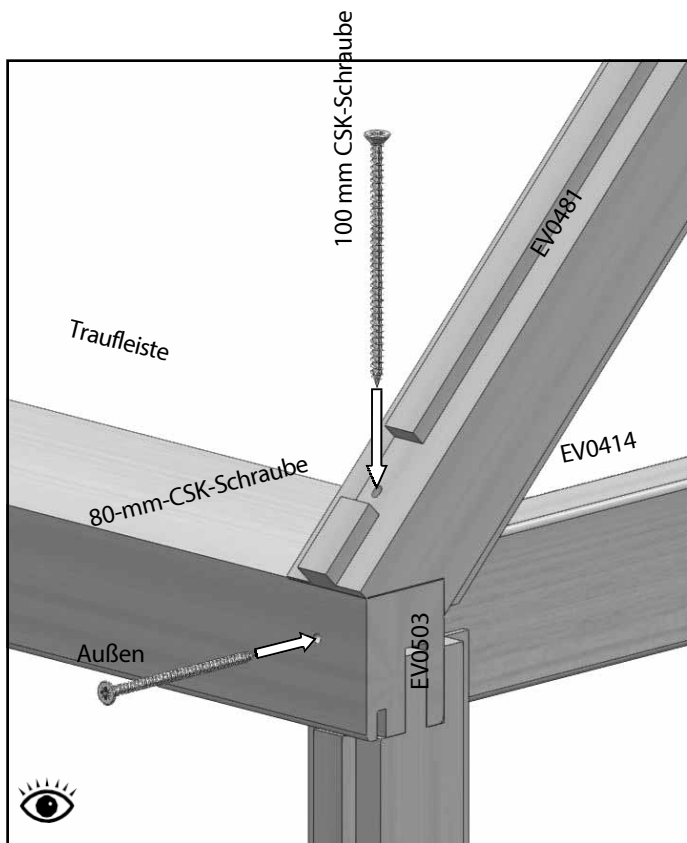

Rahmenmontage

Setzen Sie das andere Giebelende mit Hilfe oder unter Verwendung von Stützen auf den Sockel und wiederholen Sie die Schritte von Seite 22 bis 24. Es ist am besten, diesen Giebel an dieser Stelle noch NICHT am Aluminiumsockel zu befestigen, da Sie beim Anbringen der seitlichen Verandateile noch Anpassungen vornehmen müssen; stützen Sie ihn jedoch jederzeit ab.

Befestigen Sie die seitlichen Verandaseiten auf ähnliche Weise wie die Rückseite mit 80-mm- und 100-mm-CSK-Schrauben. Möglicherweise müssen Sie die Eckhalterungen, die den Aluminiumsockel zusammenhalten, anpassen, damit die Ecken korrekt aufeinandertreffen. Wenn Sie mit der Ausrichtung zufrieden sind und jede Eckverbindung befestigt haben, können Sie die Muttern an den Eckhalterungen des Sockels festziehen und die Bodenprofile mit den 25-mm-Flachkopfschrauben (EV0331) am Sockel befestigen.

Befestigen Sie abschließend die beiden Hälften der Veranda-Frontkonstruktion und montieren Sie diese am Sockel, sodass Ihre Tür in die Türöffnung passt.

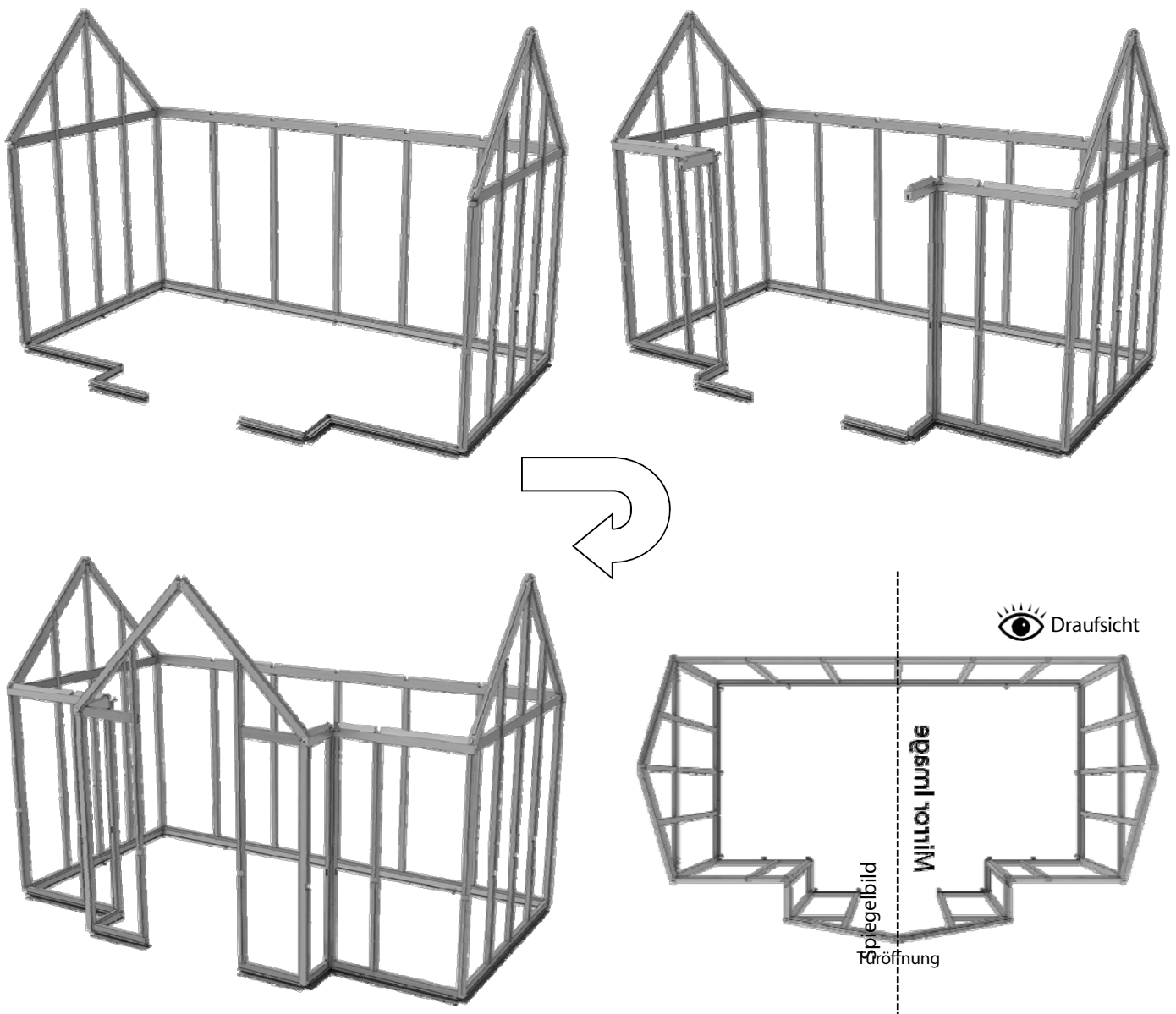

Türmontage

Ihre Tür wird bereits im Rahmen montiert und mit angebrachtem Schloss und Schlossplatte geliefert. Sie müssen lediglich den Türgriff anbringen, um die Tür am Gebäude zu montieren.

Schieben Sie zunächst die Spindel durch das obere Loch in der Tür (Diagramm 34), setzen Sie dann einen der Türgriffe darauf und befestigen Sie ihn mit den mitgelieferten Schrauben. Wiederholen Sie diesen Vorgang auf der anderen Seite der Tür (Diagramm 35).

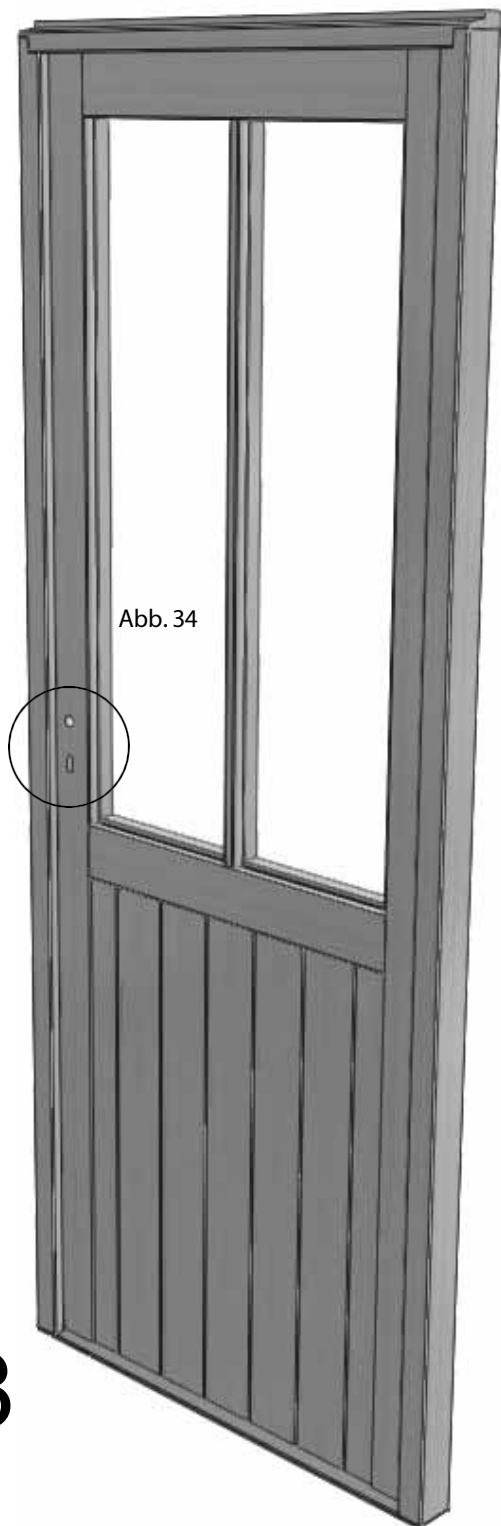

Außenansichten

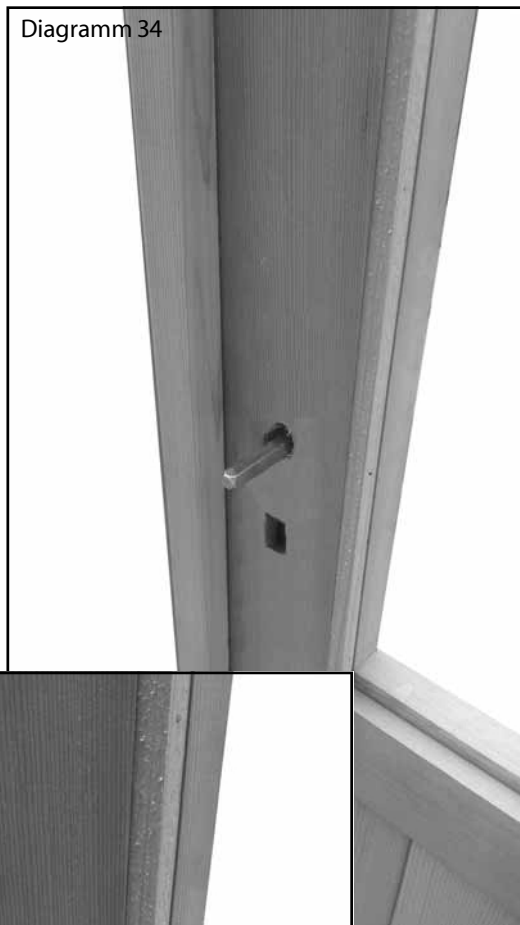

Türmontage

Nehmen Sie die Tür für den Gewächshausrahmen und schieben Sie sie an ihren Platz. Entriegeln und öffnen Sie die Tür, sodass sie im 90-Grad-Winkel zum Rahmen steht, wie in der Abbildung auf der nächsten Seite gezeigt.

Sie müssen die Außenkante der geöffneten Tür unterlegen, idealerweise mit einem Keil, damit Sie etwas Spielraum haben, oder einfach mit einem Stück Karton aus der Verpackung. Dies hilft Ihnen, den Rahmen in die richtige Position für die Befestigung zu bringen.

Zunächst müssen Sie lediglich vier Befestigungen am Rahmen anbringen, jeweils eine auf jeder Seite oben und ebenso unten. Die 50-mm-CSK-Schrauben sollten durch dieselbe Seite geführt werden, an der das Schließblech befestigt ist, und auf der gegenüberliegenden Seite durch die Stelle, an der die Scharniere angebracht sind. Die Rückseite des Rahmens sollte mit der Innenseite der Giebelverglasungsleiste fluchten; dies sollte dann auch bedeuten, dass die Glasfuge am Rahmenkopf mit der Fuge an den Giebelverglasungsleisten fluchtet (Diagramm 37).

Wenn Sie mit der Position des Rahmens zufrieden sind, befestigen Sie ihn mit den 50-mm-Schrauben, wie auf der nächsten Seite gezeigt. Dies ist nur eine vorläufige Befestigung; Anpassungen können später vorgenommen werden.

Diagramm 37

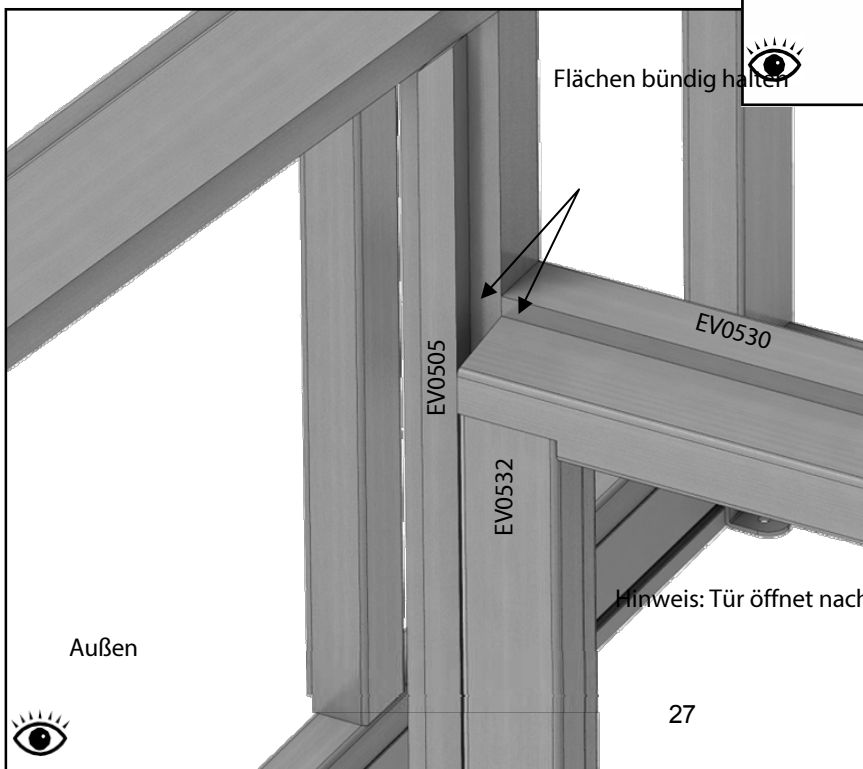
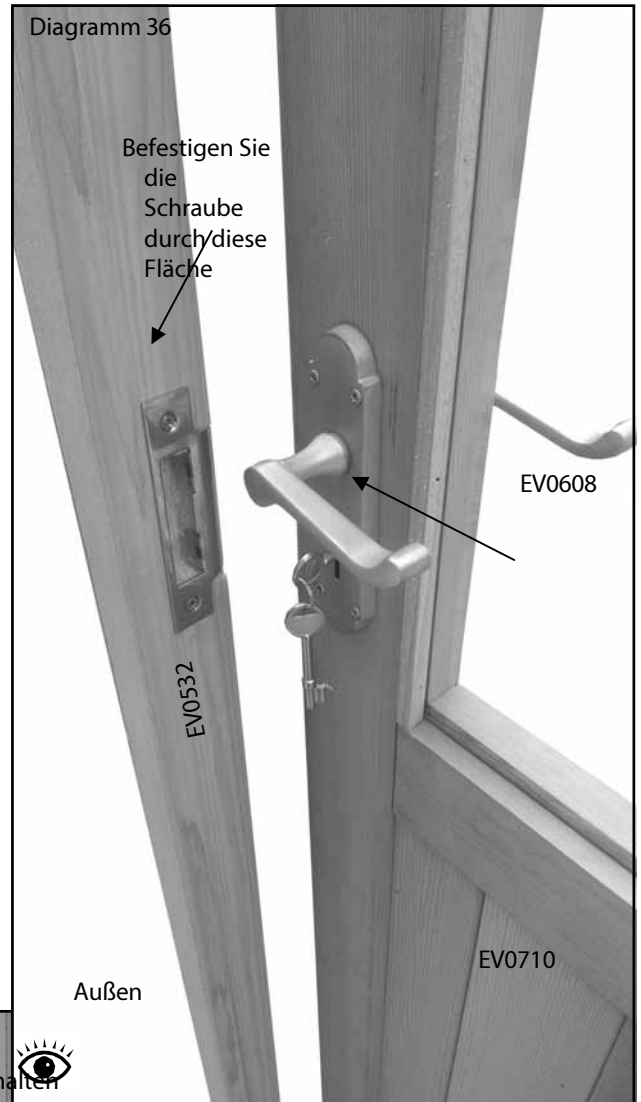

Türteile		
Teilebezeichnung	Teilenummer	Anzahl
Türschloss	EV0606	1
4-Zoll-Scharniere	EV0607	3
Türgriff-Set	EV0608	1
Einzeltür	EV0710	1

Türmontage

Sobald der Türrahmen fest sitzt, bohren Sie ein Vorloch durch den Einsteckschlitz im Türrahmenoberteil (Diagramm 38).

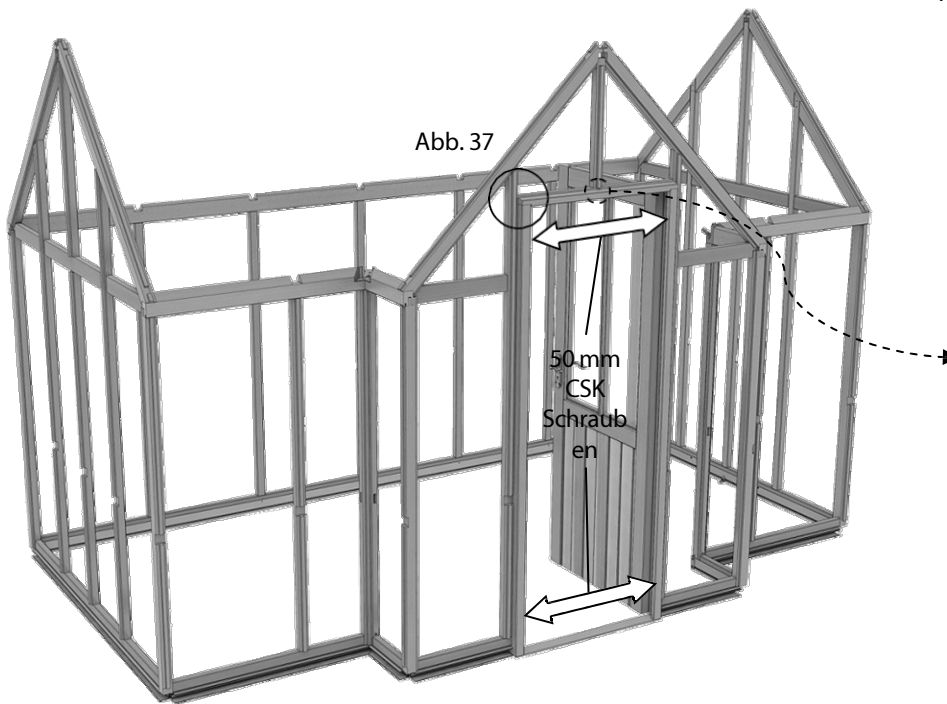

Stecken Sie die obere Türverglasungsleiste (EV0471) in die Einsteckschiene im Türrahmenkopf und befestigen Sie sie mit einer 50-mm-CSK-Schraube (Diagramm 39).

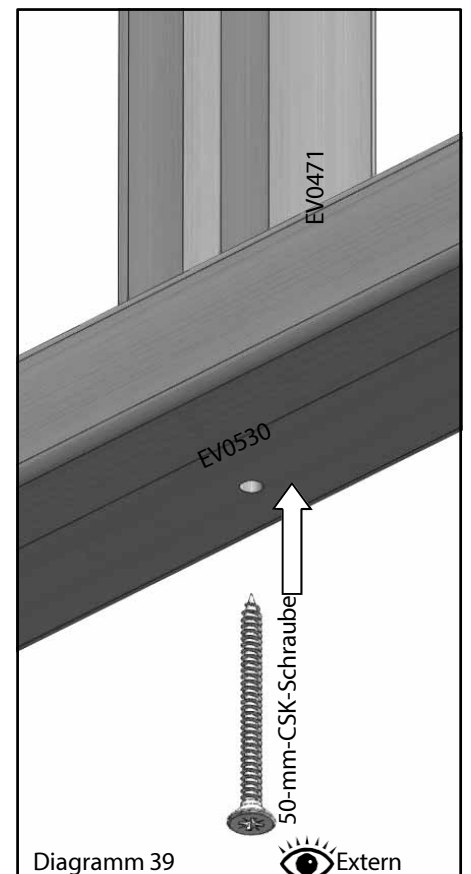

Dachkonstruktion

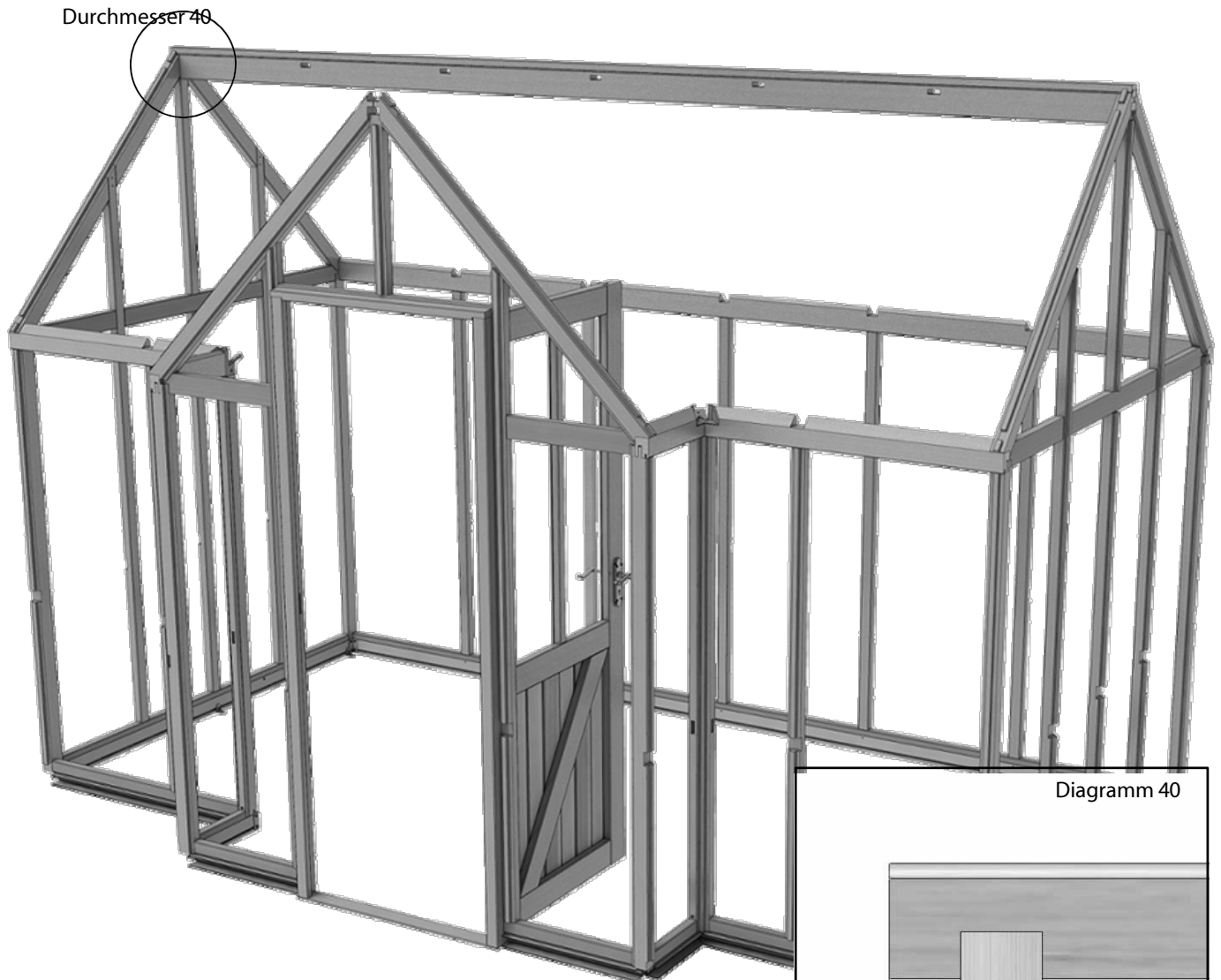

An dieser Stelle benötigen Sie zwei Trittleitern und eine Hilfsperson. Stecken Sie die Firstleiste (8' – EV0445 / 12' – EV0447) auf die Zapfen der Dacheckleisten an beiden Giebelenden des Gebäudes. Die mittleren Sprossen sollten so positioniert werden, dass sich die Firstleiste unterhalb dieser Verbindung befindet (Diagramme 40 bis 43).

Sobald die Leisten angebracht sind und Ihr Helfer weiterhin ein Ende festhält, bohren Sie die Dach-Eckverglasungsleisten wie in Diagramm 40 gezeigt. Die Vorbohrungen sollten horizontal und außermittig wie abgebildet erfolgen, damit die Schraube auf der anderen Seite diese Schraube verfehlt. Wenn Sie die Löcher für die Dachleisten immer 18 mm vom linken Rand der Leiste entfernt bohren, vermeiden Sie jegliche Probleme. Befestigen Sie die Dacheckleisten mit 80-mm-CSK-Schrauben (Diagramme 41 bis 43).

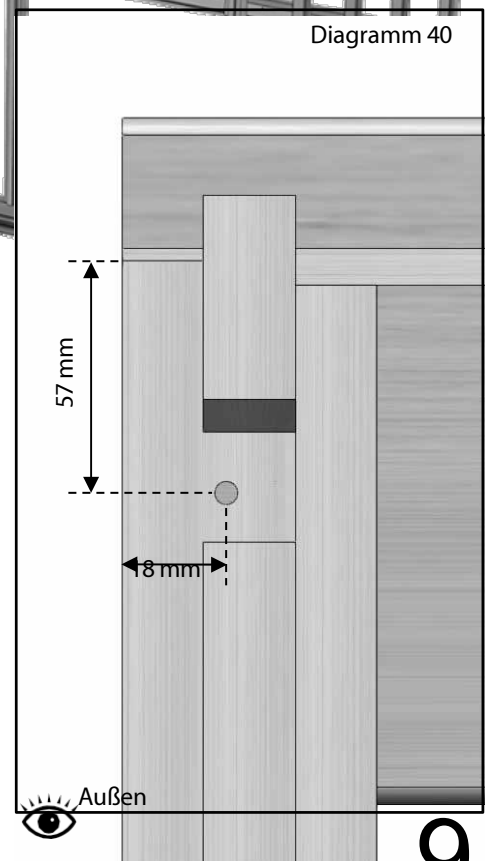

Dachkonstruktion

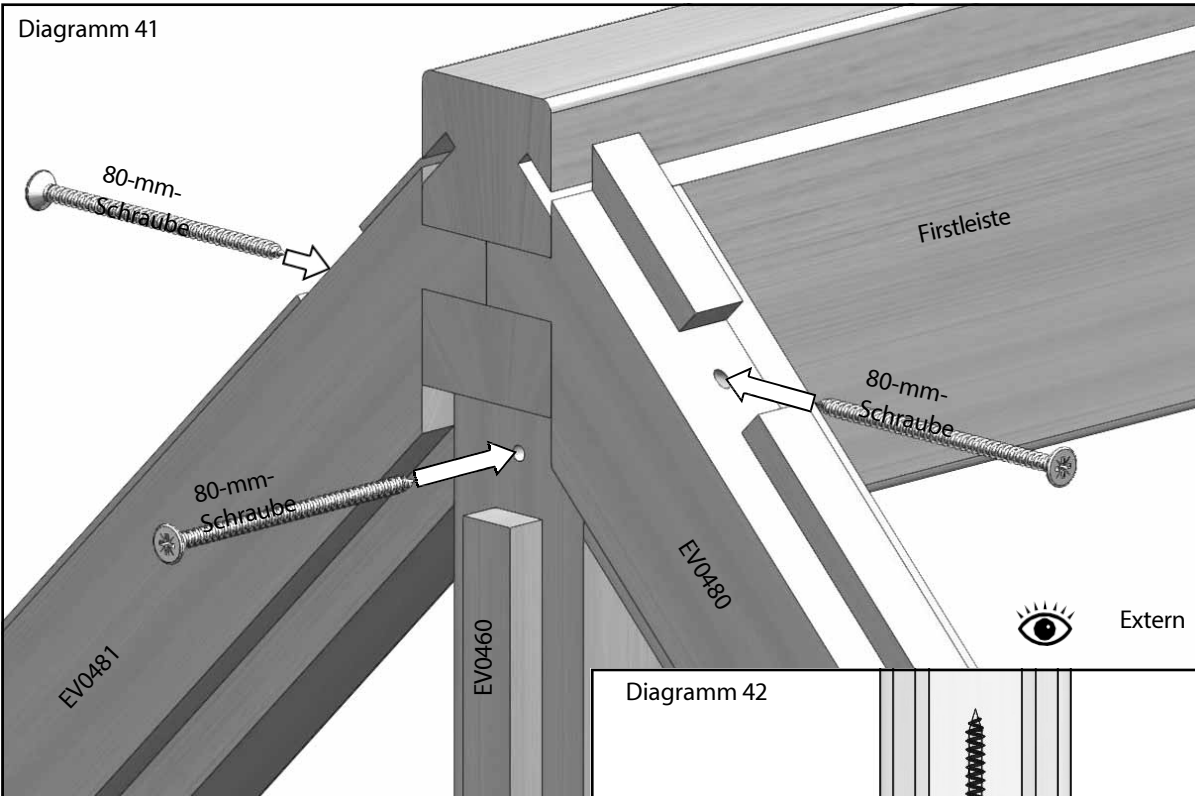

In die mittleren Sprossen sollte ebenfalls ein Vorbohrloch gebohrt werden; sie sind mit einer 80-mm-CSK-Schraube an der Firstleiste zu befestigen (Diagramme 41–43).

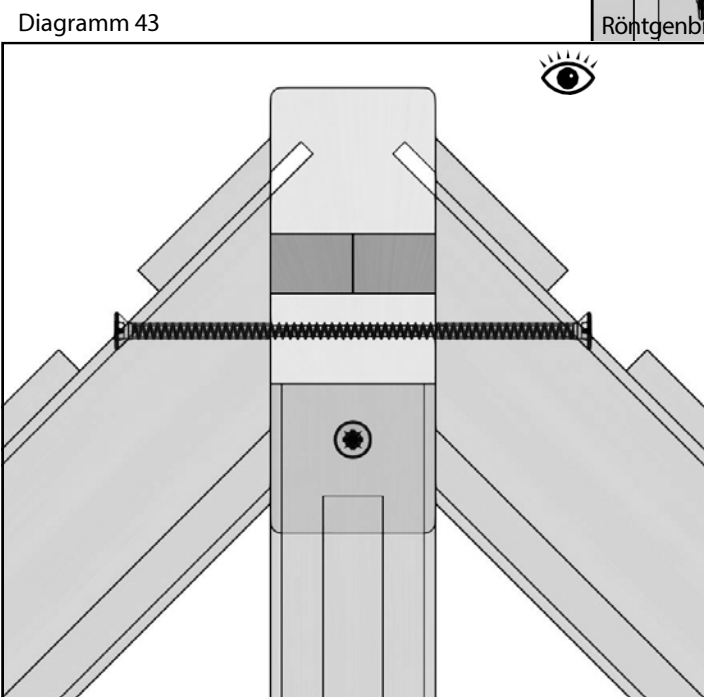
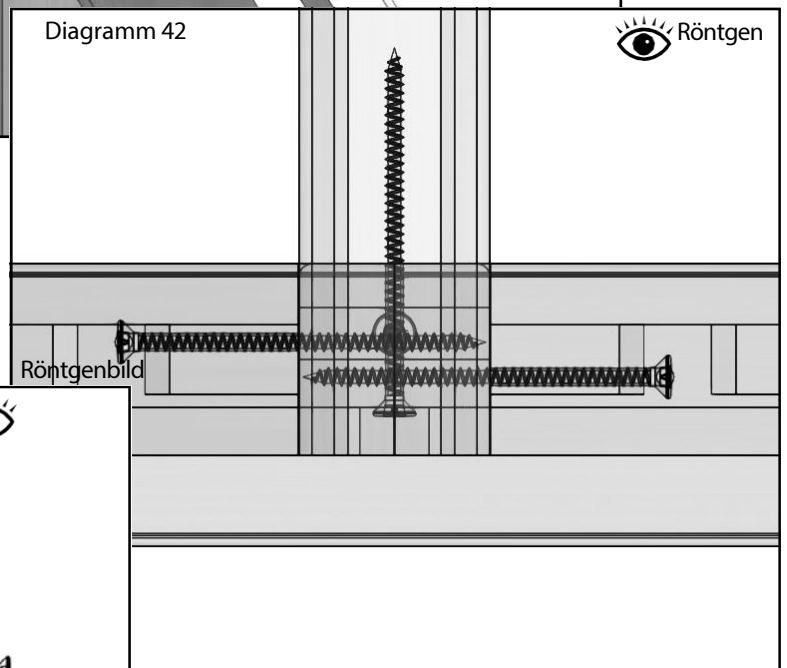

Dachkonstruktion

Nachdem der First nun montiert ist, können Sie die Dachstreben anbringen. Stecken Sie die Streben zunächst in den First; da der Zapfen möglicherweise etwas fest sitzt, ist hier ein leichter Schlag mit einem Holz- oder Gummihammer erforderlich. Sobald diese richtig sitzt, richten Sie die Unterseite der Strebe an der Aussparung in der Traufstrebe aus. Auch hier ist möglicherweise etwas Nachhilfe erforderlich, damit sie einrastet. Sobald die Stange an beiden Enden sitzt, bohren Sie oben an der Stange ein Vorloch, wie in Diagramm 44 gezeigt. Dieses sollte wiederum außermittig gebohrt werden, wie bei den Dacheckstangen in Diagramm 40. Befestigen Sie die Stange nun mit einer 80-mm-Schraube. Befestigen Sie die Unterseite erst, wenn alle Dachstangen an ihrem Platz sind.

Abb. 44

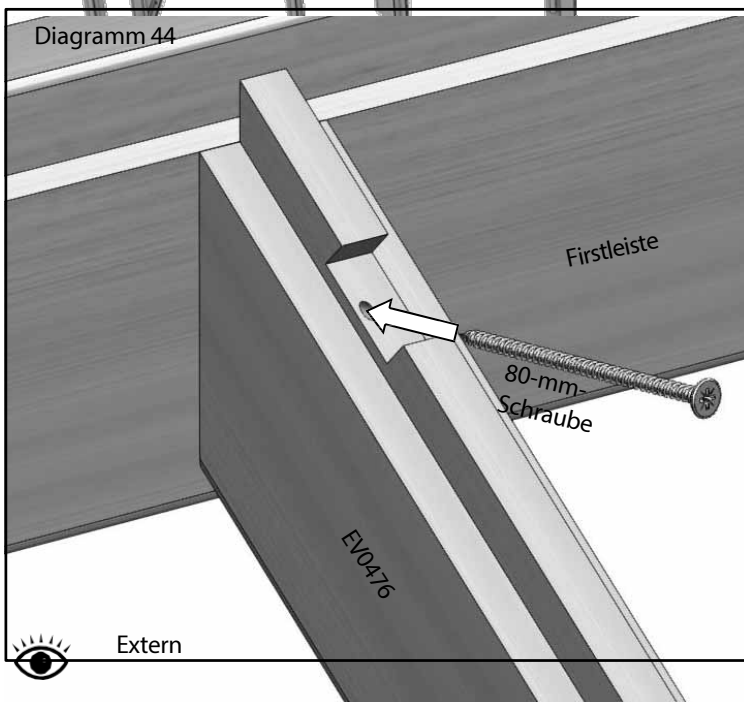
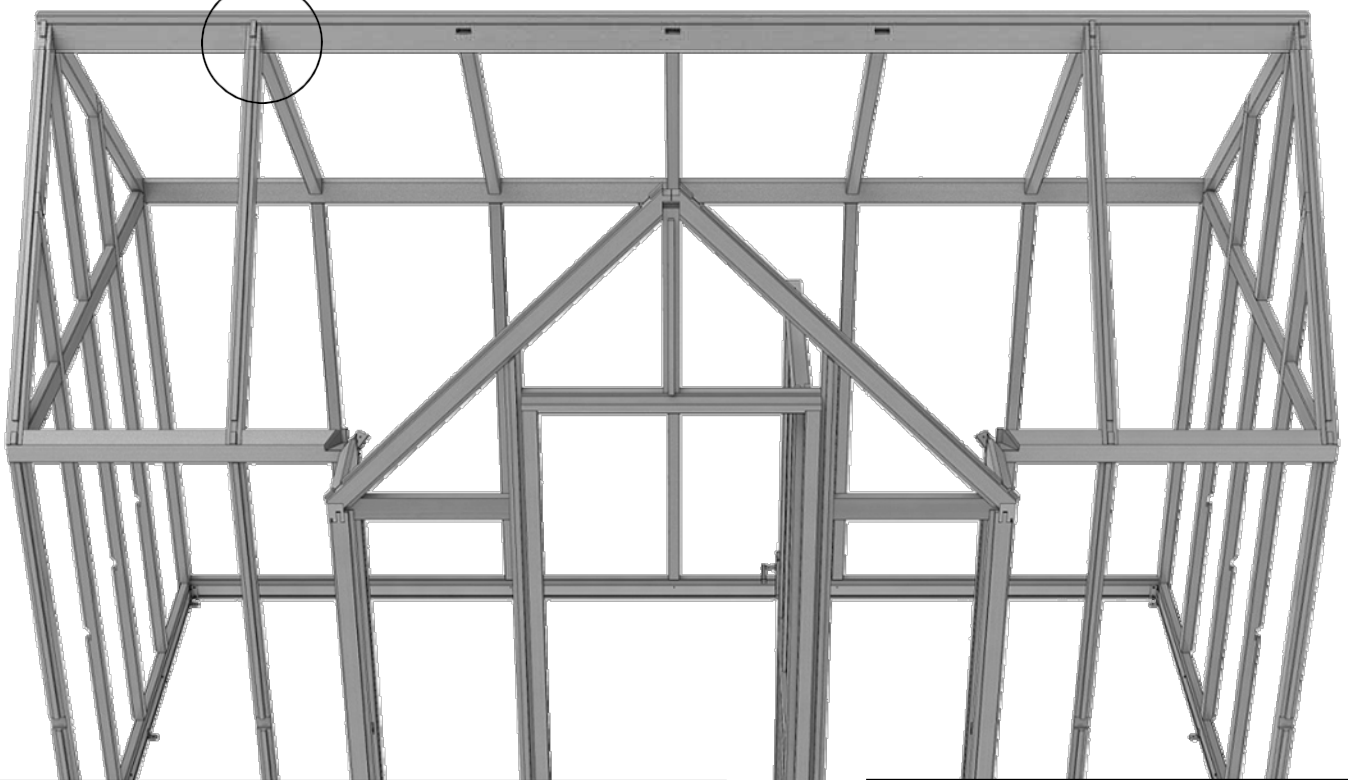

Dach			
Teilebezeichnung	Teilnummer	Anzahl	
		7x8	7x12
First: 8 ft lang	EV0445	1	-
First: 12 Fuß lang	EV0447	-	1
Dachträger	EV0476	3	7
Trauf-/Vordachverstrebung	EV0537M	4	8
Firstverstrebung	EV0538M	3	5
Vordachfirst	EV0770	1	
6' LH Dachheber GB	EV0776	2	
6' Dachheber rechts GB	EV0777	2	
Dach-Winkelstütze für Vorbau	EV0788	2	
Kehlkopfhalterung	EV1157M	2	
Tal-Mittelhalterung	EV1159M	2	
Tal-Verbindungshalterung	EV1160M	1	
Kehlrinnenprofil, 6 ft breit	EV1161M	2	

Dachkonstruktion

Wenn alle Dachträger montiert sind, bohren Sie vertikal durch die Dachträger Vorbohrungen; die Position dieser Bohrung entnehmen Sie bitte Diagramm 30 (Seite 23). Stellen Sie sicher, dass die Dachträger fest in der Traufleiste an der Innenseite des Gebäudes sitzen, und befestigen Sie sie mit 100-mm-Schrauben (Diagramme 45 und 46).

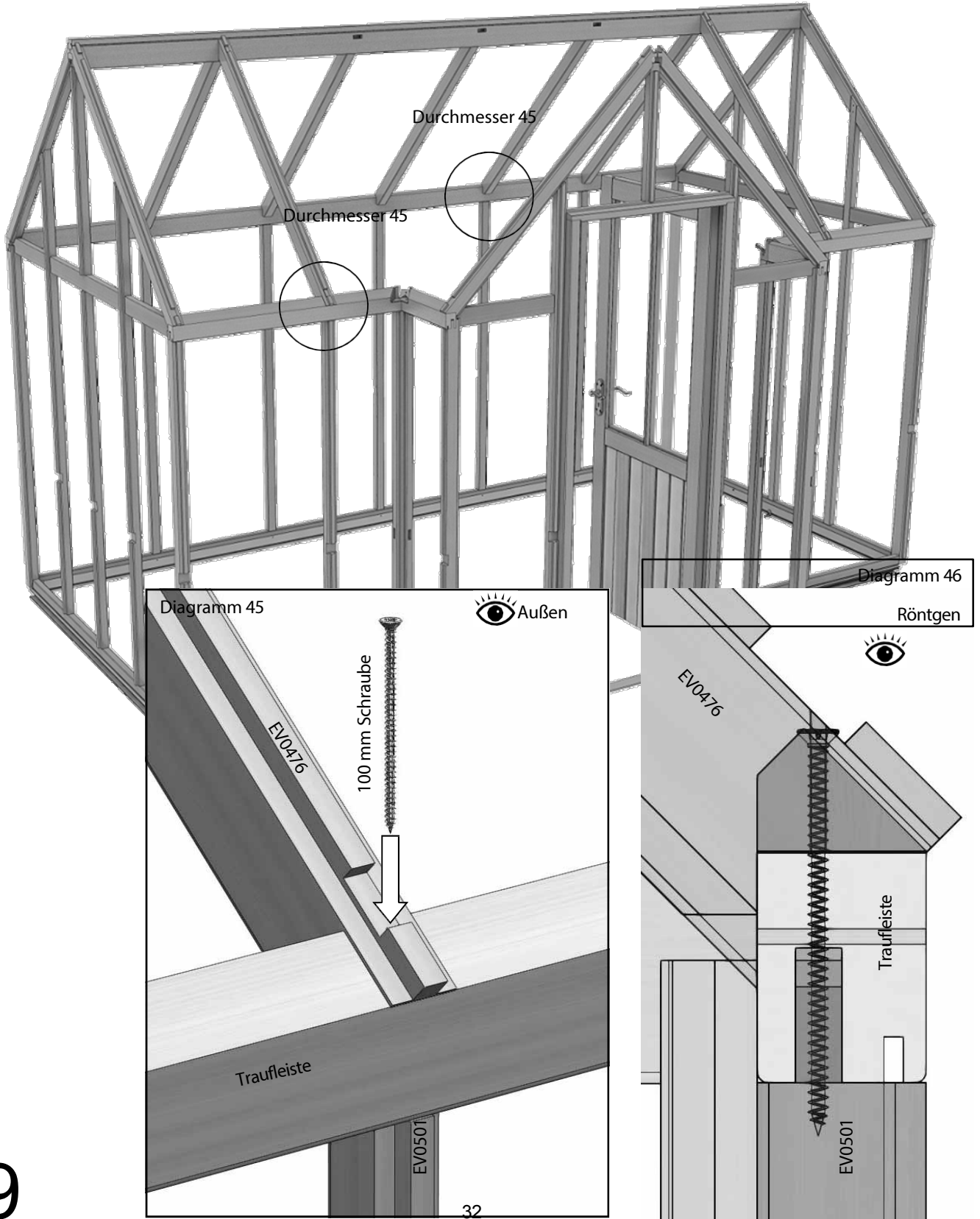

Dachmontage

Bevor Sie mit dem Bau des Vordachdachs beginnen, müssen Sie zunächst überprüfen, ob Ihr Gebäude rechtwinklig und waagrecht ist. Sind die Innendiagonalen gleich lang? Da so viele Präzisionsbauteile aus verschiedenen Richtungen zusammenkommen, sollten Sie sich jetzt Zeit nehmen, um den weiteren Bauablauf zu erleichtern.

Zwei EV1157M-Halterungen werden nun bündig (siehe gepunktete Linien) am Ende von EV0770 gemäß den Diagrammen 48 mit 25-mm-CSK-Schrauben (insgesamt 4 pro Seite) befestigt. Diese Halterungen stützen das obere Ende Ihrer Dachfirst-Verandaträger. Die Halterungen, die das untere Ende stützen, haben Sie bereits beim Bau Ihrer Veranda-Rückwandkonstruktionen (Diagramm 21) angebracht. Zwischen den beiden Firstprofilen sollte Silikon aufgetragen werden, um sicherzustellen, dass kein Wasser durch die Fuge eindringt (Diagramm 47). Sobald das Gewächshaus fertiggestellt ist, ist dieser Bereich schwer zugänglich; nehmen Sie sich daher jetzt Zeit, um sicherzustellen, dass alles fest sitzt und abgedichtet ist. Achten Sie darauf, dass die beiden Firstprofile bündig aneinanderliegen und die Verglasungsfugen bündig abschließen.



Diagramm 47
Außenansicht



Abb. 48
Silikon

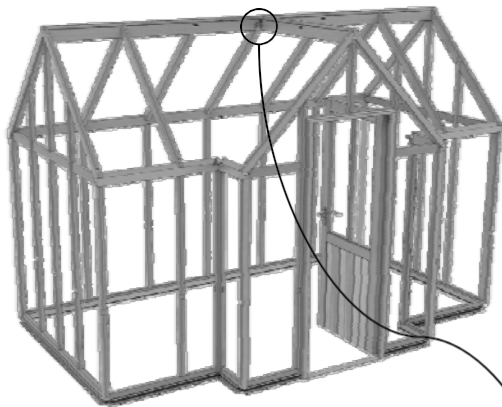
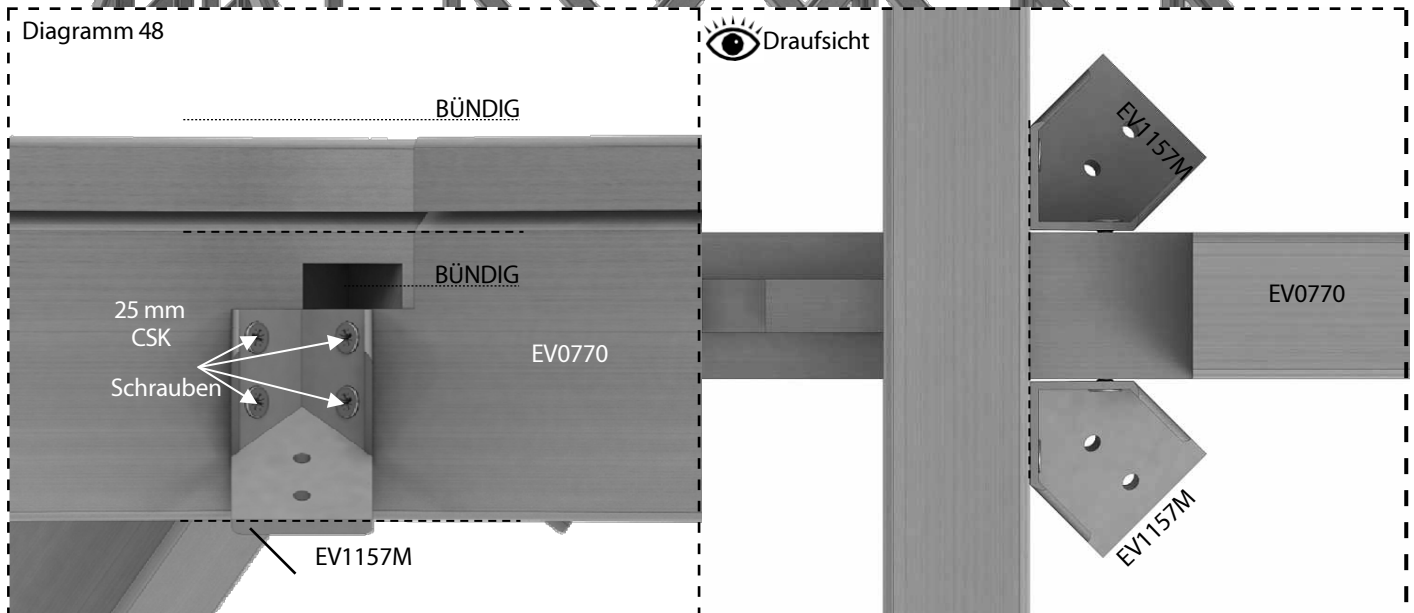
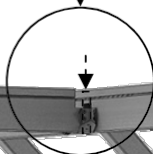

Der First Ihrer Veranda wird auf dieselbe Weise am Verandagiebel befestigt, wie der Standardfirst an den Endgiebeln (Diagramm 41).

Dachkonstruktion

Ihre Dachfirst-Verandastangen (EV0788) können nun jeweils in Position abgesenkt werden (mit dem spitzen Ende zum Verandafirst hin) und mit zwei 25-mm-CSK-Schrauben oben (Diagramm 49) sowie einer unten (Diagramm 50) befestigt werden.

An jeder Walm (EV0788) sehen Sie an der Unterseite eine Aussparung. Hier werden Ihre Walm-Mittelhalterungen (EV1159) angebracht; der breitere Teil der Gussteile ist zu den Traufbalken bzw. zum Boden hin ausgerichtet und wird ebenfalls mit einer 25-mm-CSK-Schraube befestigt (Diagramm 51).

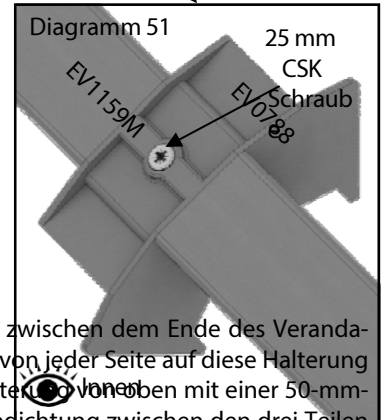
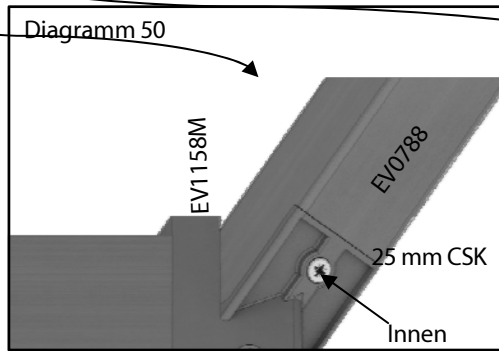
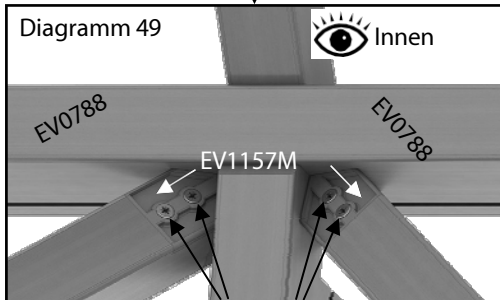
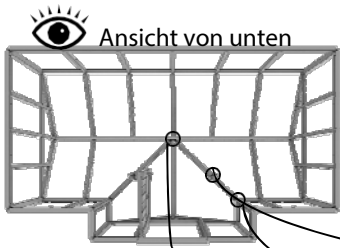

Die obere Halterung für die Traufrinne der Veranda (EV1160M) kann nun lose in die Aussparung zwischen dem Ende des Verandafirsts und dem Hauptfirst eingesetzt werden. Die Aluminium-Walmrinnen (EV1161M) müssen nun von jeder Seite auf diese Halterung aufgeschoben werden, siehe Diagramm 52. Sobald beide Rinnen an ihrem Platz sind, kann die Halterung von oben mit einer 50-mm-Flachkopfschraube befestigt werden. Tragen Sie an den markierten Stellen Silikon auf, um eine Abdichtung zwischen den drei Teilen herzustellen, siehe Diagramm 52.

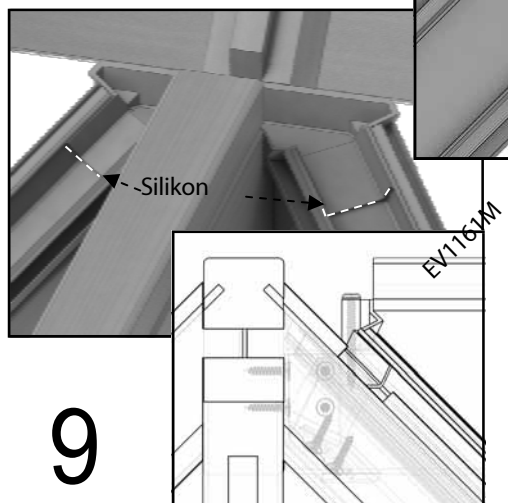
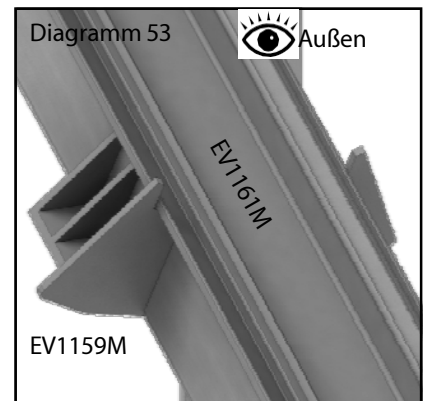
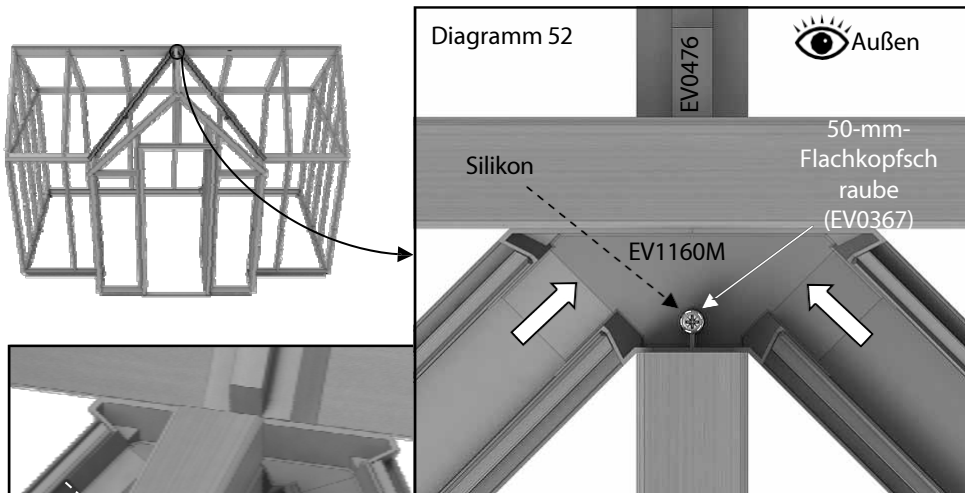

Drücken Sie die Aluminium-Dachrinnen (EV1161M) vorsichtig über ihre gesamte Länge nach unten, sodass sie vollständig in das darunterliegende Holz eingelassen sind (Diagramme 53 und 54).

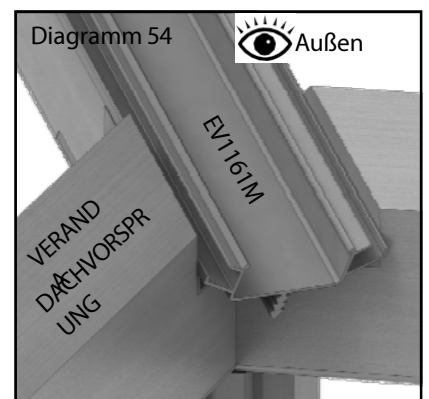

Dachbaugruppe

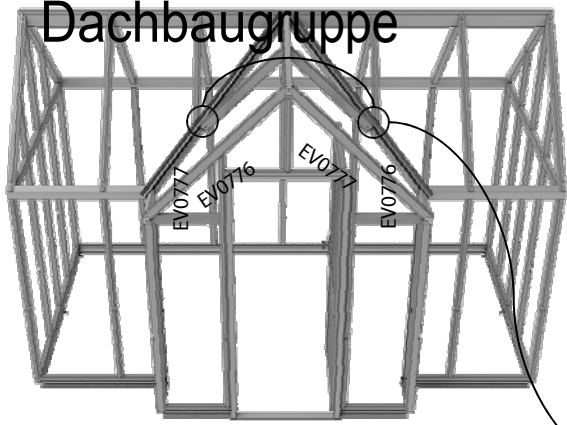

Nun müssen die seitlich versetzten Dachaufsatz-Verglasungsleisten montiert werden, siehe Diagramme 55 und 56. Sie werden wie die vorherigen Dachleisten mit 80-mm-CSK-Schrauben am First und am Vordachfirst befestigt. Die Unterseite jeder Leiste (EV0776, EV0777) liegt auf den Halterungen EV1159M auf. Markieren Sie die in Diagramm 55 gezeigten Lochpositionen und bohren Sie dann die Löcher vor, wobei Sie den empfohlenen Winkel für den Bohrer einhalten. Anschließend werden 80-mm-CSK-Schrauben verwendet, um jede Leiste mit den Dachwangen (EV0788) zu verbinden.

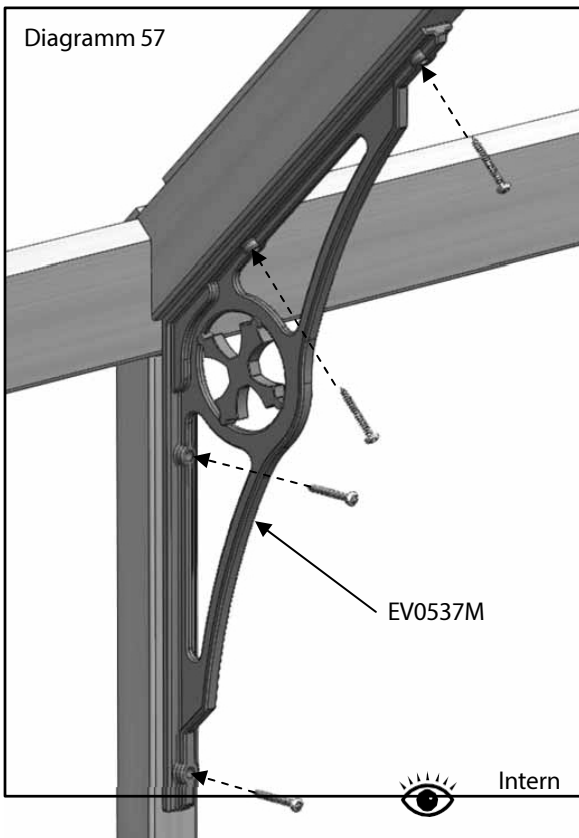
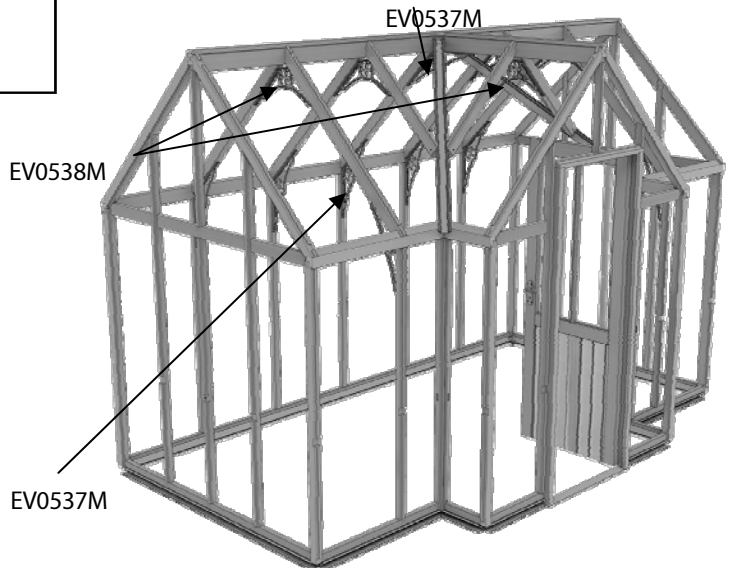
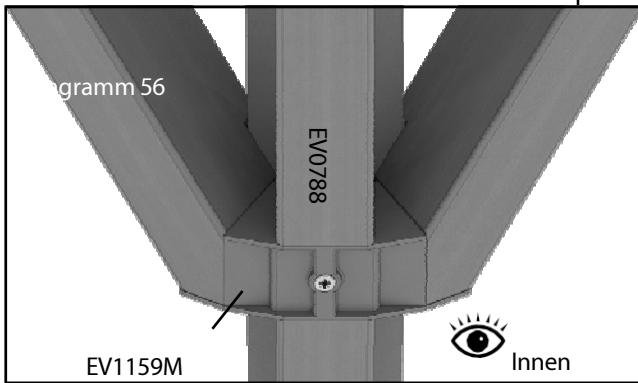
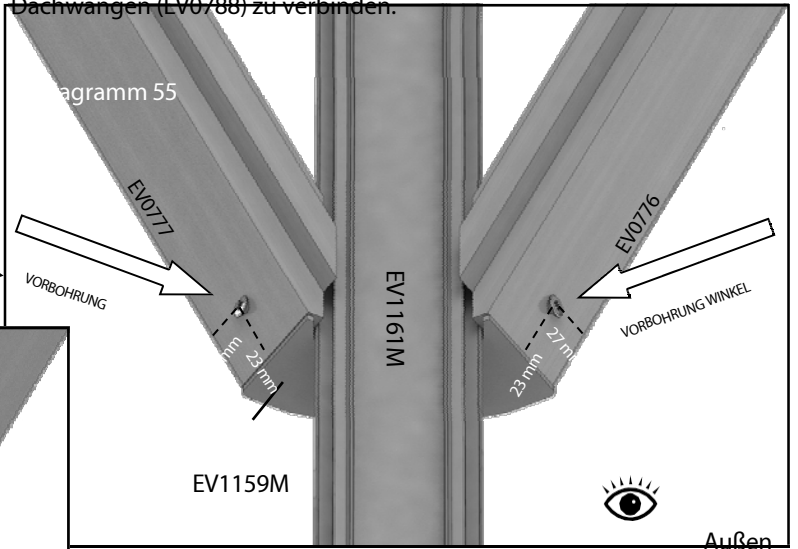

Nachdem nun alle Dachstreben angebracht und vollständig gesichert sind, können Sie die Traufverstreben (EV0537M) und Firstverstreben (EV0538M) montieren. Diese werden mittig an jeder verfügbaren Dach- und Seitenstrebe des Gebäudes angebracht. Verwenden Sie 40-mm-Flachkopfschrauben, um diese am Gebäude zu befestigen (es sieht besser aus, wenn alle Fertigungsmarkierungen von der Türöffnung weg zeigen). Beachten Sie, wie bei diesem Modell eine Traufverstrebung in der Mitte des Daches hinter der Veranda verwendet wird.

Montage der Mittelschiene

Sobald der Gewächshausrahmen aufgestellt und mit 25-mm-Flachkopfschrauben am Aluminiumsockel befestigt ist, können Sie die Mittelschienen montieren, beginnend mit der Rückseite.

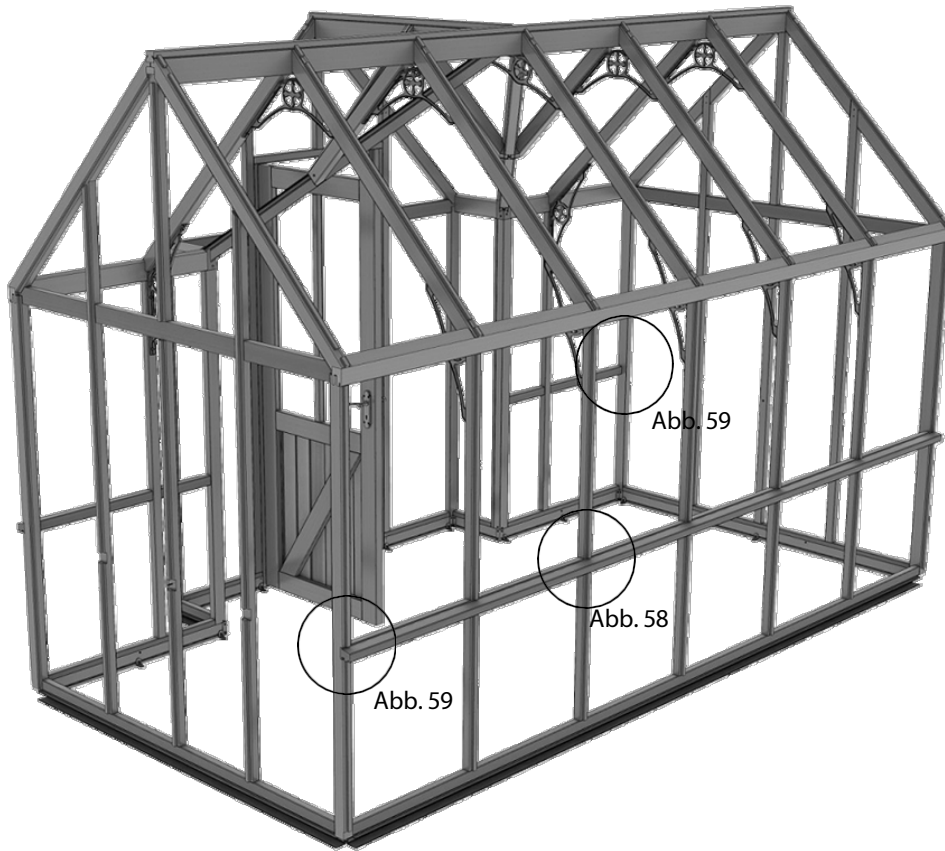

8 ft lang			
Teilebezeichnung	Teilenummer	Größe (mm)	Anzahl
Vorderrad rechts	EV0424	576	1
Vorn links	EV0425	576	1
Giebelende	EV0432	1959	2
8' Seite	EV0438	2564	1
1' LH Mitte	EV0902	329	2
1' RH Mitte	EV0903	329	2

3,6 m lang (abgebildet)			
Bezeichnung	Teilenummer	Größe (mm)	Anzahl
Vorderrad rechts	EV0424	576	1
Vorderseite L	EV0425	576	1
Giebelende	EV0432	1959	2
12-Fuß-Seite	EV0440	3824	1
1' LH Mitte	EV0902	329	1
1' RH Mitte	EV0903	329	1
3' LH Mitte	EV0904	960	1
3' RH Mitte	EV0905	960	1

Stecken Sie die Mittelschiene auf die Rückseite des Gewächshauses. Bohren Sie von der Innenseite des Gebäudes aus Vorbohrungen in die hinteren Seitenschienen und befestigen Sie diese mit 50-mm-CSK-Schrauben, Diagramm 58. Bohren Sie anschließend Vorbohrungen in die Eckstangen und befestigen Sie diese mit 80-mm-CSK-Schrauben, Diagramm 59. Die vorderen Schienen neben dem Vorbau können nun auf ähnliche Weise befestigt werden (8' = EV0902 / EV0903, 12' EV0904 / EV0905).

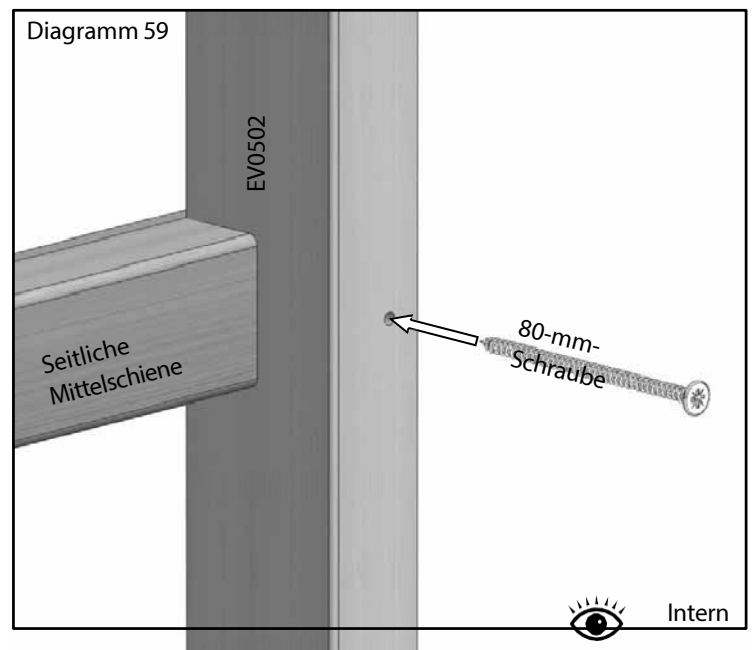
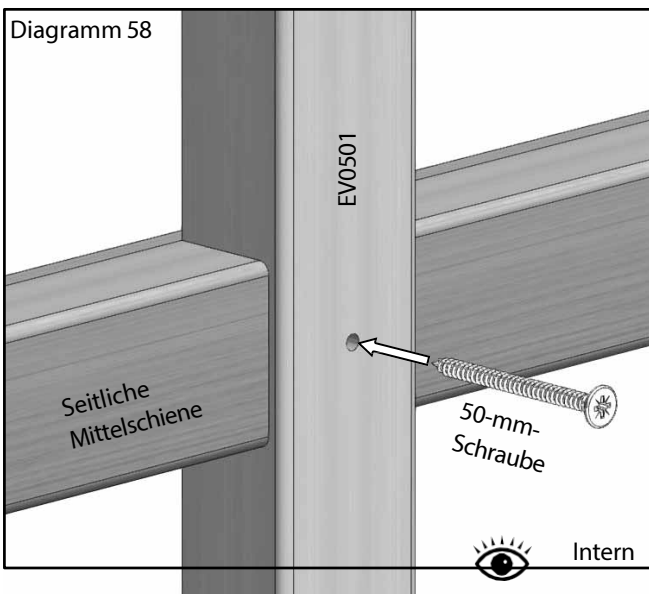

Montage der Mittelschiene

Montieren Sie nun die Mittelschienen an den Endgiebel. Stecken Sie diese ebenfalls ein, bohren Sie von innen vor und befestigen Sie sie mit 50-mm-CSK-Schrauben durch die Giebelstangen und die Eckleiste.

Stellen Sie sicher, dass die beiden Mittelschienen an der Außenseite gut ausgerichtet sind, bevor Sie sie an der Eckleiste befestigen (Diagramm 60).

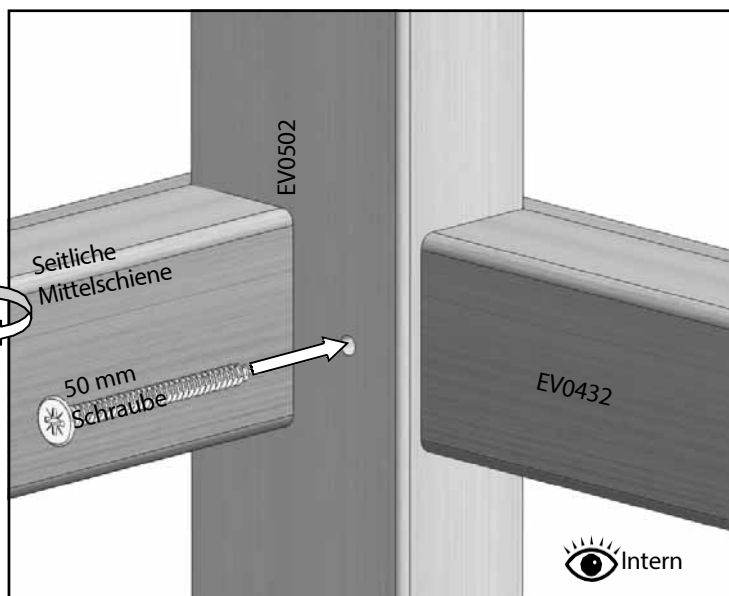
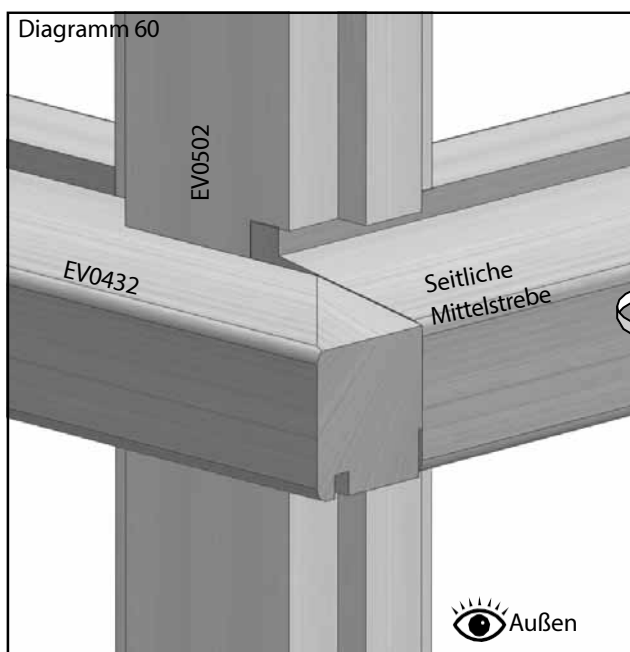
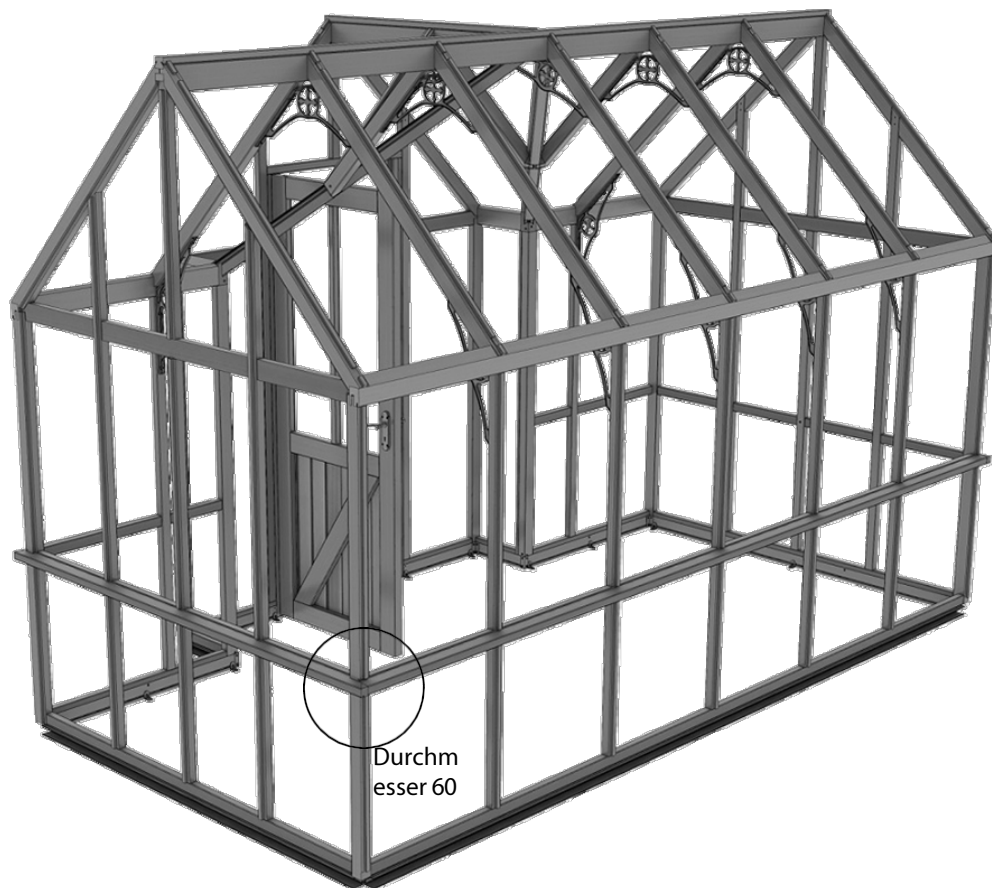

Montage an der mittleren Schiene

Setzen Sie die Montage der Mittelschienen in Richtung Türöffnung fort und verwenden Sie dabei je nach Bedarf 50-mm- und 80-mm-CSK-Schrauben. Denken Sie daran, die Löcher zunächst vorzubohren und alle Verbindungen fest anzuziehen.

7 x 12
Beispiel

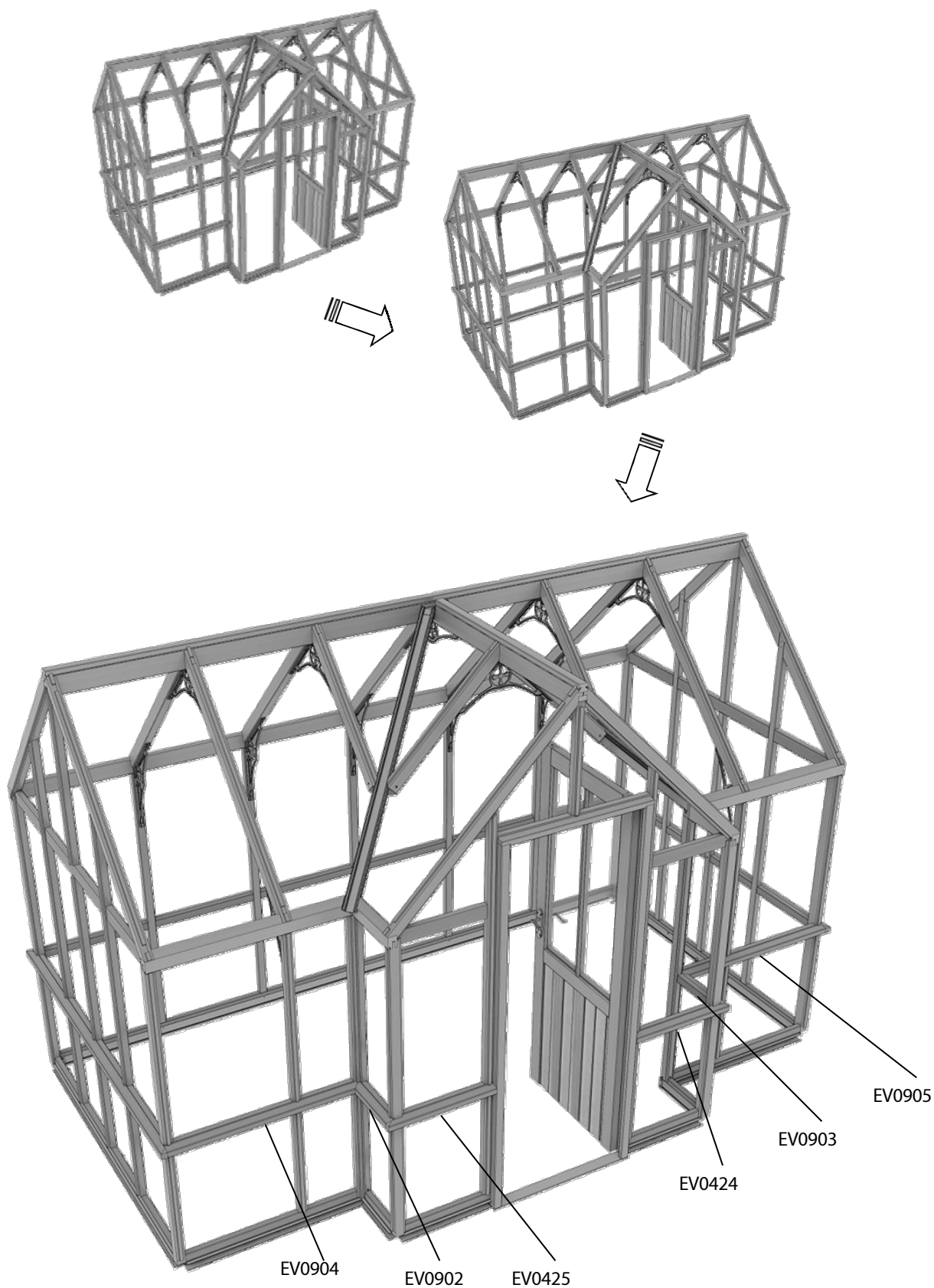

Einbau von Halbpaneelen

Halbwandpaneele				
Teilebezeichnung	Teilenummer	Größe (mm)	7x8	7x12
Seitenwand	EV0550	674 x 610	4	8
Giebelelement 1	EV0551	674 x 405	4	
Giebelpaneel 2	EV0552	674 x 457	6	
Verandaseitenwände	EV0542	674 x 295	4	

Sie können nun die Holz-Halbplatten in den Gewächshausrahmen einsetzen. Beginnen Sie mit der ersten Platte an der Rückseite des Gebäudes und arbeiten Sie sich rundherum vor, wobei Sie alle Platten in ihren verschiedenen Größen einsetzen. Die Zedernholzverkleidung wird mit 40-mm- oder 50-mm-Flachkopfschrauben befestigt (siehe nächste Seite); wenn es nicht windig ist, können Sie alle Platten einsetzen und die Verkleidung später nachziehen.

Jedes Paneel sollte so eingesetzt werden, dass die Leiste, die einem Ende am nächsten liegt, oben ist. Stecken Sie die Oberkante in die Mittelschiene und drücken Sie die Unterseite hinein, bis sie am Bodenprofil auf der Innenseite einrastet. Das Paneel sollte bündig in der Falz der Glasleiste sitzen und bereit sein, von der Abdeckung gehalten zu werden.

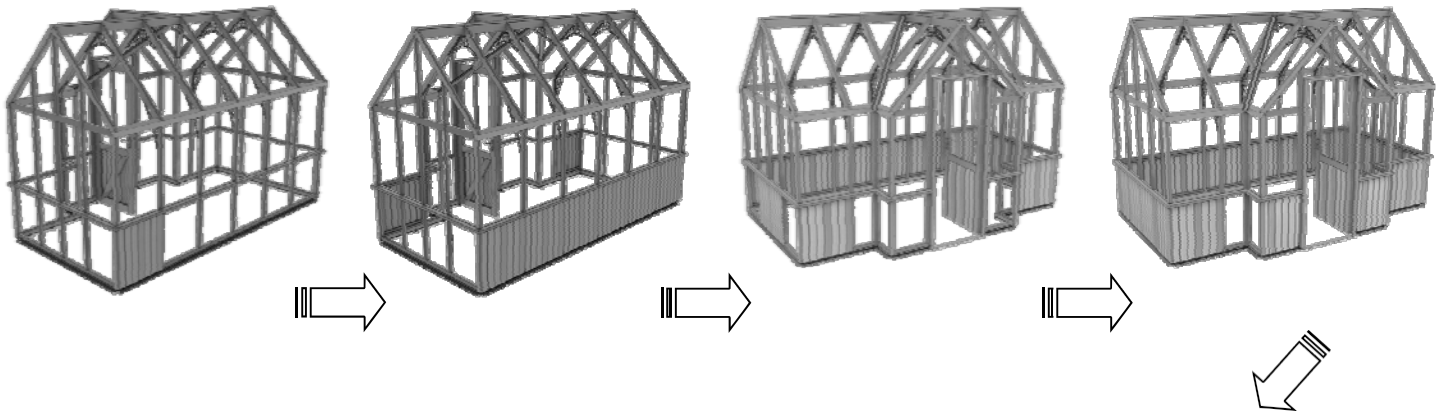

7 x 12
Beispiel

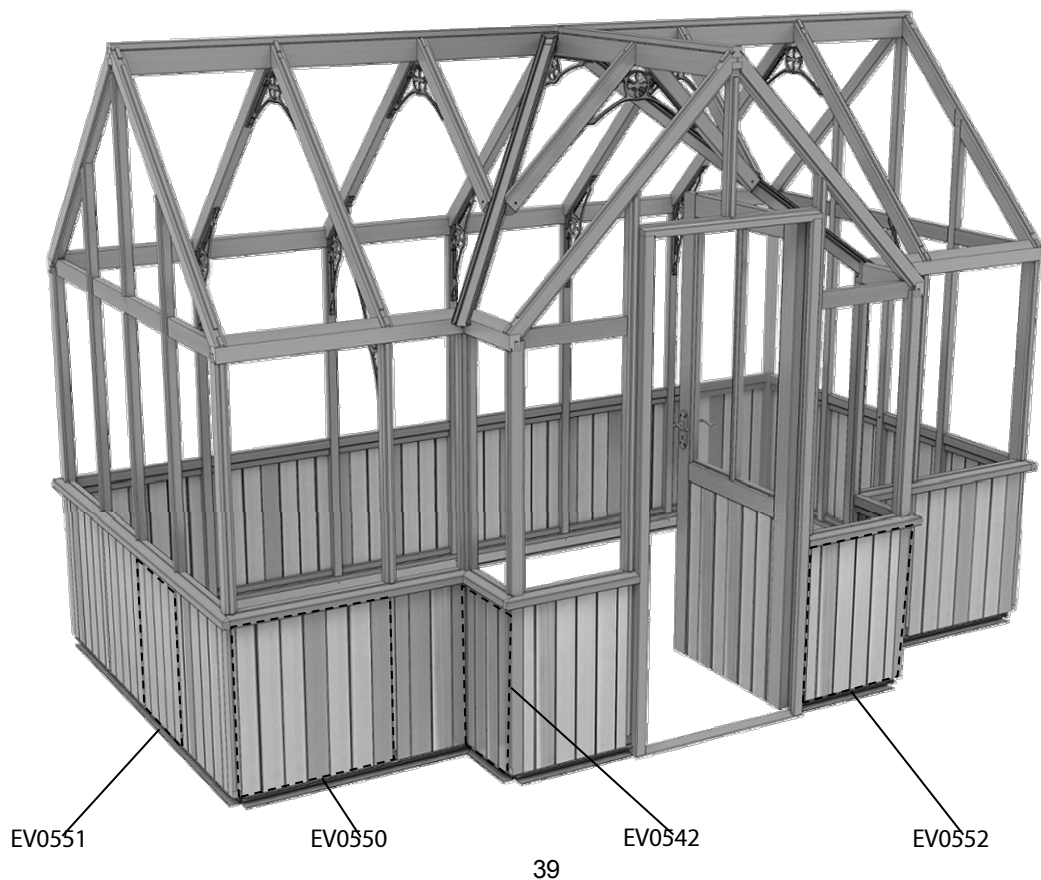



Einbau der Halbpension

Die Abdeckleiste ist in drei Ausführungen erhältlich, siehe Profile in der Tabelle.

Die Eckabdeckung ist breiter, um die Lücke zu schließen, die durch die Standardabdeckung an der Seite des Gebäudes entsteht. Sie sollte bis zu dieser Abdeckung, aber nicht darüber hinaus angebracht werden (Diagramm 61).

Für die Standard- und Eckabdeckungen werden 40-mm-Flachkopfschrauben (EV0332) verwendet, für die Veranda-Eckabdeckung sind 50-mm-Flachkopfschrauben (EV0367) erforderlich.

Abdeckung der Halbverkleidung					
Teilebezeichnung	Teilenummer	Profil	Größe (mm)	7x8	7x12
Standard-Abdeckung	EV0598		668	17	21
Eckabdeckung	EV0599		668	6	
Eckabdeckung für Veranda	EV1200		668	2	

7 x 12
Beispiel

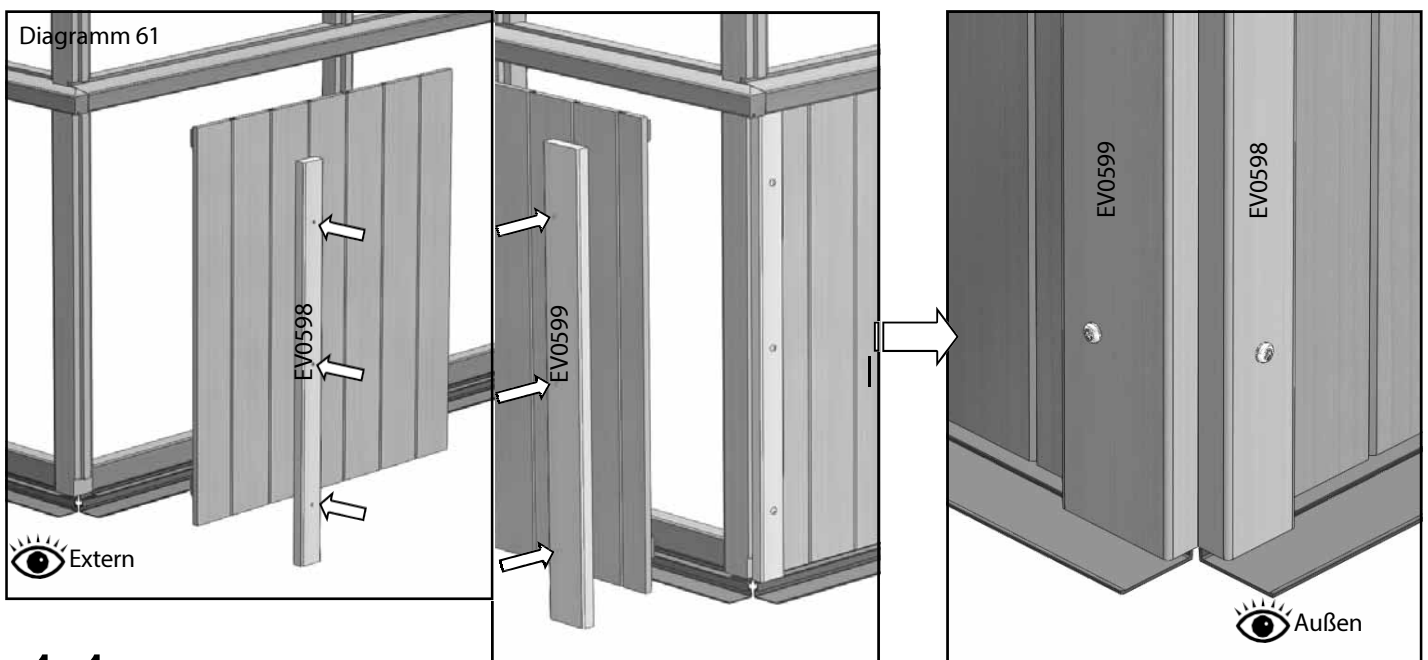
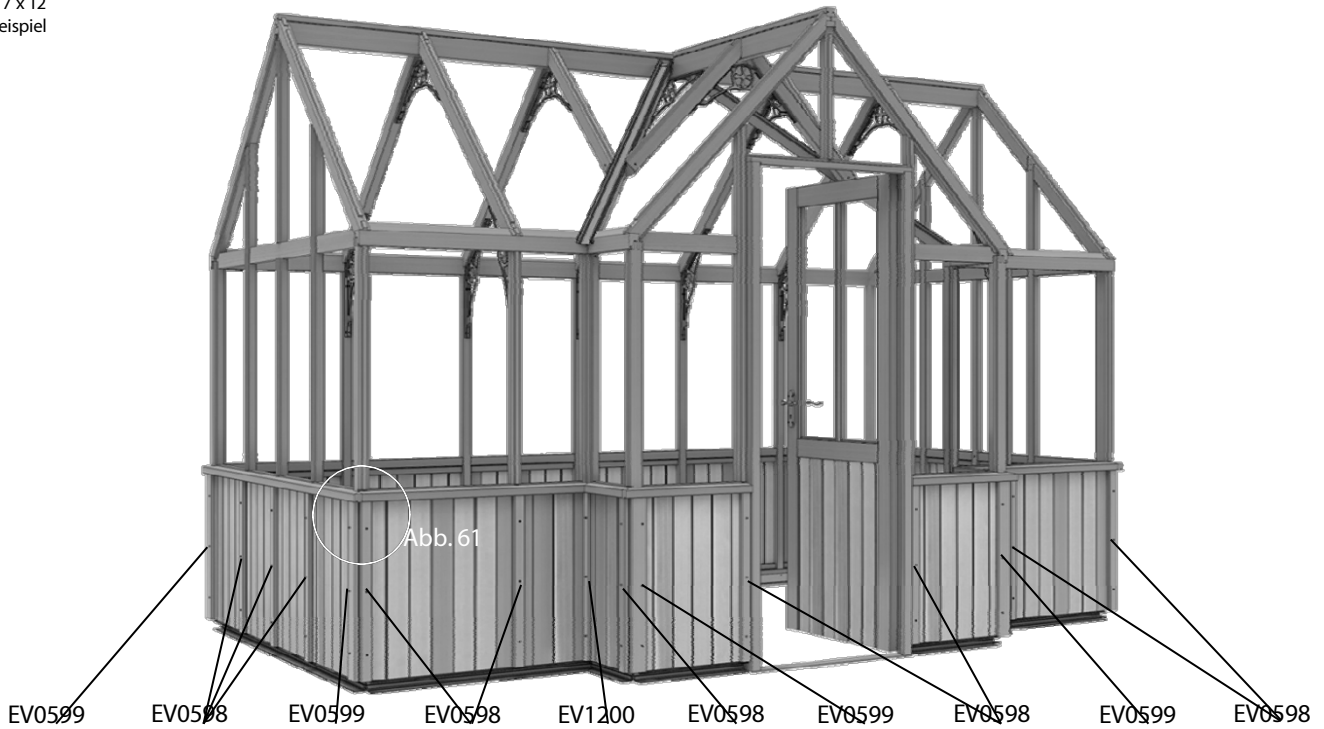

Louvre-Baugruppe

Um mit dem Bau Ihrer Lamellenblende zu beginnen, müssen Sie zunächst die seitlichen Teile zusammenbauen. Verbinden Sie die beiden Seitenteile mit den beiden Einsätzen (siehe Diagramm 62), um die Seitenbaugruppen zu erstellen.

Schneiden Sie die Gummidichtung bündig mit den Enden ab. Befestigen Sie den oberen und unteren Teil der Lamellenkonstruktion mit den Befestigungsschrauben an jedem Ende. Diese rasten in einen Schraubkanal in den Seitenteilen ein (Diagramme 62 und 63).

EV0325 – Lamelle x 1			
Teilebezeichnung	Teilenummer	Größe (mm)	Anzahl
Lamellen oben/unten	D165M	612	2
Lamelleneinsatz für die Seite	D166M	552	2
Louvre-Seitenwand	D168LM	552	1
Lamellenseite (Griff)	D168RM	552	1
Montageschraube	02-1864	n/a	4
Lamellenglas	D729TG	100 x 525	6

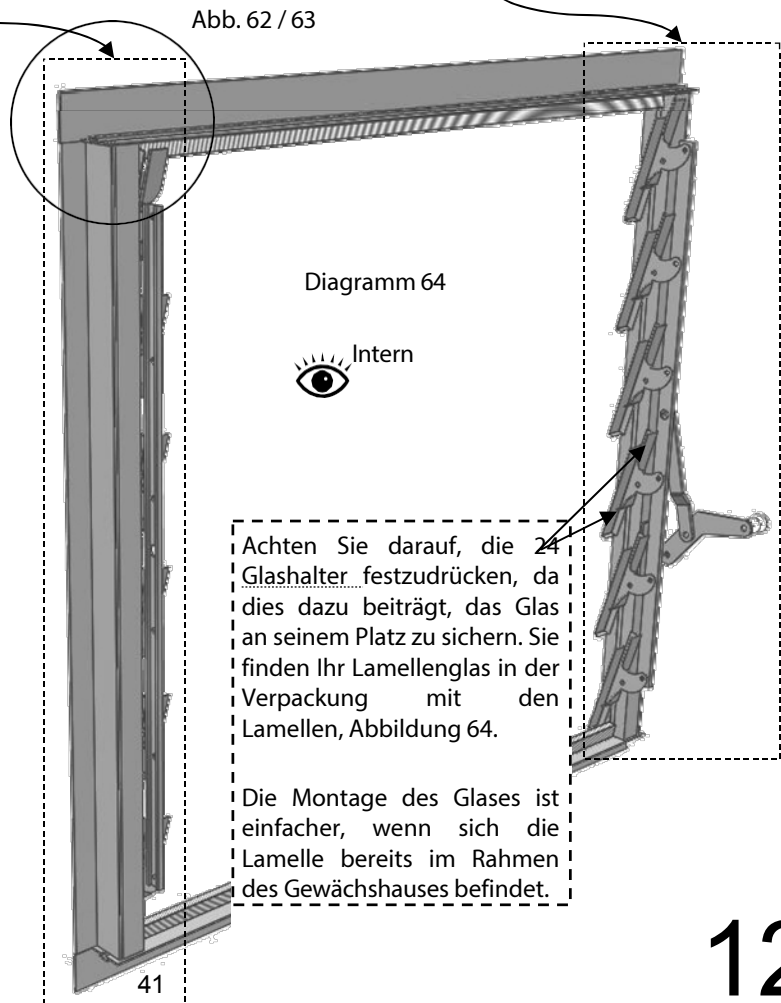
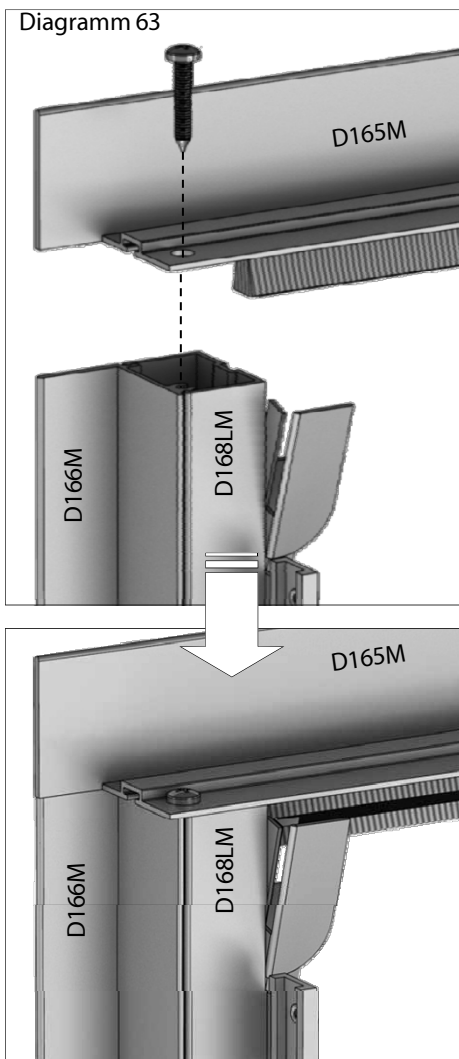
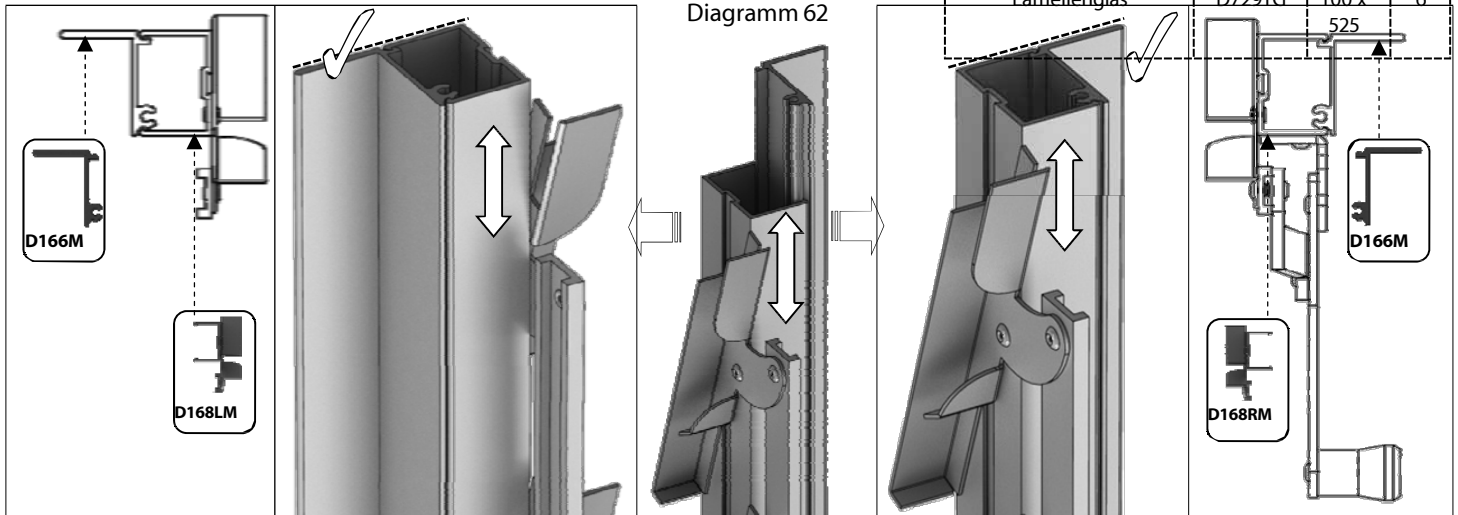

Verglasung

Standard-Zedernholzverkleidung oder die hochwertige Aluminiumverkleidung?

Wenn Sie die Aluminiumabdeckung haben, müssen Sie den Verglasungsgummi in die Kanäle auf der Rückseite der Abdeckung schieben (siehe rechts); dies gilt auch für die Inneneckabdeckung der Veranda (EV1180M). Schneiden Sie den Gummi mit einem Cuttermesser oder einer Schere auf die richtige Länge zu; am besten verwenden Sie pro Seite eine ganze Länge.

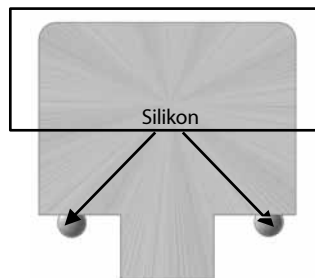
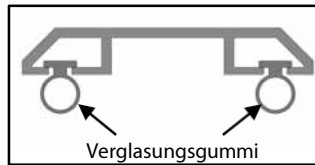

Wenn Sie die Zedernholzabdeckung verwenden, können Sie jeden Streifen vorab mit den 25-mm-Flachkopfschrauben (EV0331) befestigen. Außerdem müssen Sie vor dem Einbau jeder Scheibe eine dünne Silikonraupe auf jeden Glasleist auftragen (nicht mehr als 5 mm sind erforderlich).

Alle Abdeckleisten sind bereits auf Länge zugeschnitten, sortieren Sie sie daher so, dass Sie die Leisten rund um das Gebäude in Ihrer Reichweite platzieren.

Glasgröße	Code	78	712
A (siehe Abbildung)	EV457x496x39	6	
B (siehe Zeichnung)	EV405 x 920 x 515	4	
C (siehe Abbildung)	EV405 x 540 x 135	2	
D (siehe Diagramm)	EV610 x 1345 x 838	2	
E (siehe Zeichnung)	EV556 x 810 x 23	4	
F (siehe Diagramm)	EV610 x 725 x 218	2	
295 x 916	EV295x916	4	
405x916	EV405X916	4	
457x916	EV457X916	6	
610x916	EV610X916	2	6
610x153	610x153	4	
525x100	D729TG	12	
610x610	610 x 610	2	4
610 x 726	EV610x726	-	2
610x1345	EV610X1345	4	6
284 x 1050	VICG0005 (vorinstalliert)	2	
TRENNGITTER	ROSPES (610 mm)	14	
GLASANSCHLÄGE	EV0313M (Aluminium)	16	24
GUMMI?	D227 = 10 Meter	100 m	130 m

Hinweis: Eine Liste der Endkappen finden Sie am Ende dieses Buches. Orientieren Sie sich an den Längen, um die einzelnen Teile zu identifizieren.

Hinweis: Bevor Sie mit der Verglasung beginnen, überprüfen Sie die Rechtwinkligkeit des Gewächshauses; das Einbauen einer großen Dachscheibe gibt oft mehr Aufschluss als eine Wasserwaage.

WICHTIG:
Es ist ratsam, zuerst die **E-Scheiben** des Vordachdachs zu verglasten, solange das Gebäude noch maximale Bewegungsfreiheit aufweist, da diese Scheiben in der Regel am schwierigsten einzupassen sind.

Anschließend empfiehlt es sich, eine hintere Seitenscheibe einzubauen, um zu überprüfen, ob die Konstruktion senkrecht steht, sowie eine große Dachscheibe, um sicherzustellen, dass das Gebäude rechtwinklig ist. Die Dachplatten, die bis zu den Traufleisten reichen, müssen mit einem Paar Aluminium-Glasanschlügen (EV0313M) gesichert werden, siehe folgende Seiten.

Die Dachrinnen der Veranda müssen vor dem Einbau der Scheiben **D** und **F**, aber nach der Montage aller Seitenscheiben angebracht werden. Das Dachglas überdeckt die Befestigungspunkte an einigen Dachrinnenabschnitten, daher müssen die Dachrinnen zuerst montiert werden.

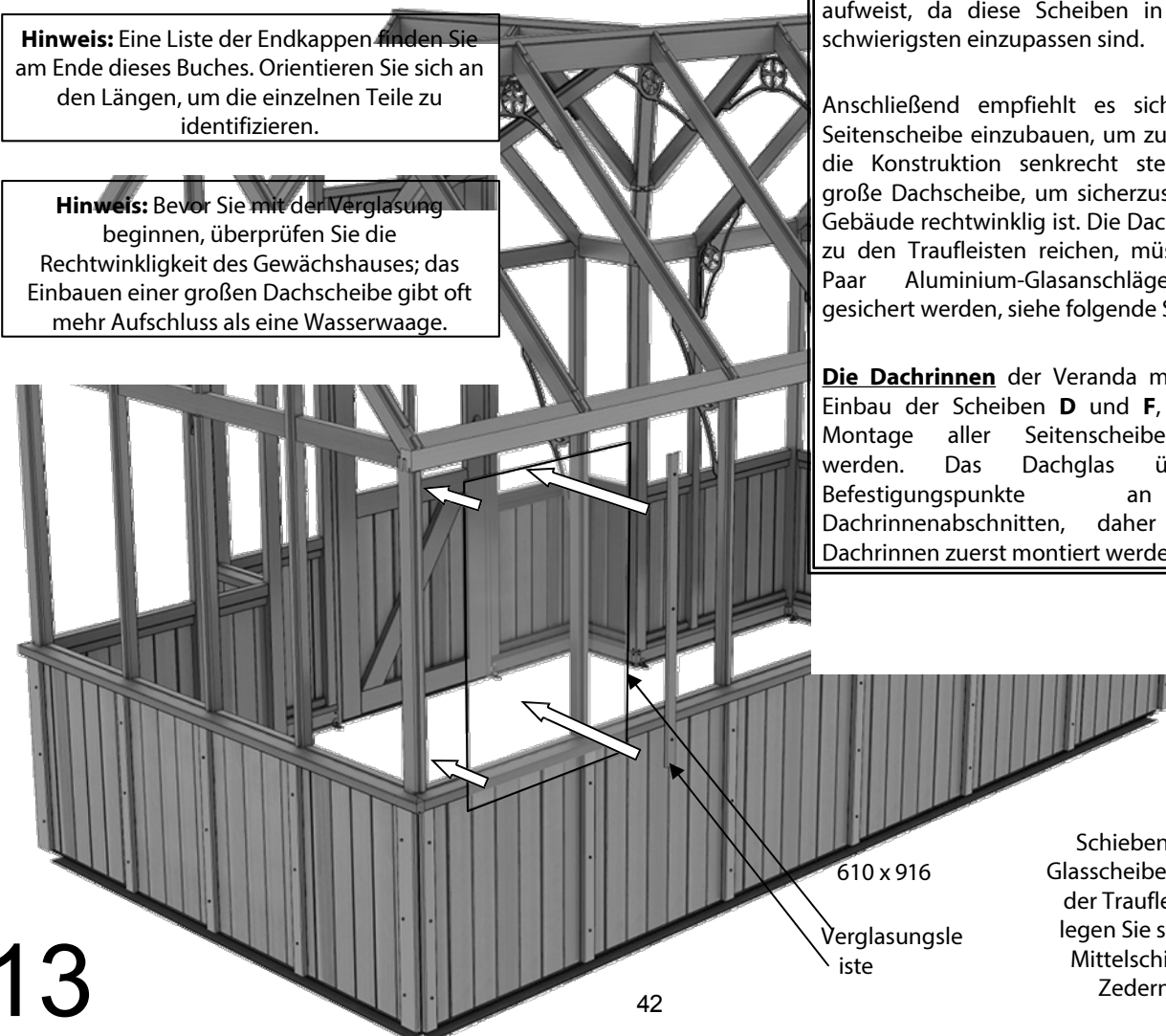

Schieben Sie die Glasscheibe in die Nut der Traufleiste und legen Sie sie auf die Mittelstütze aus Zedernholz.

Verglasung

Hinweis: Alle Kanäle in der Aluminiumabdeckung sollten mit Gummi ausgekleidet sein, auch wenn sie auf das Holz aufgesetzt werden.

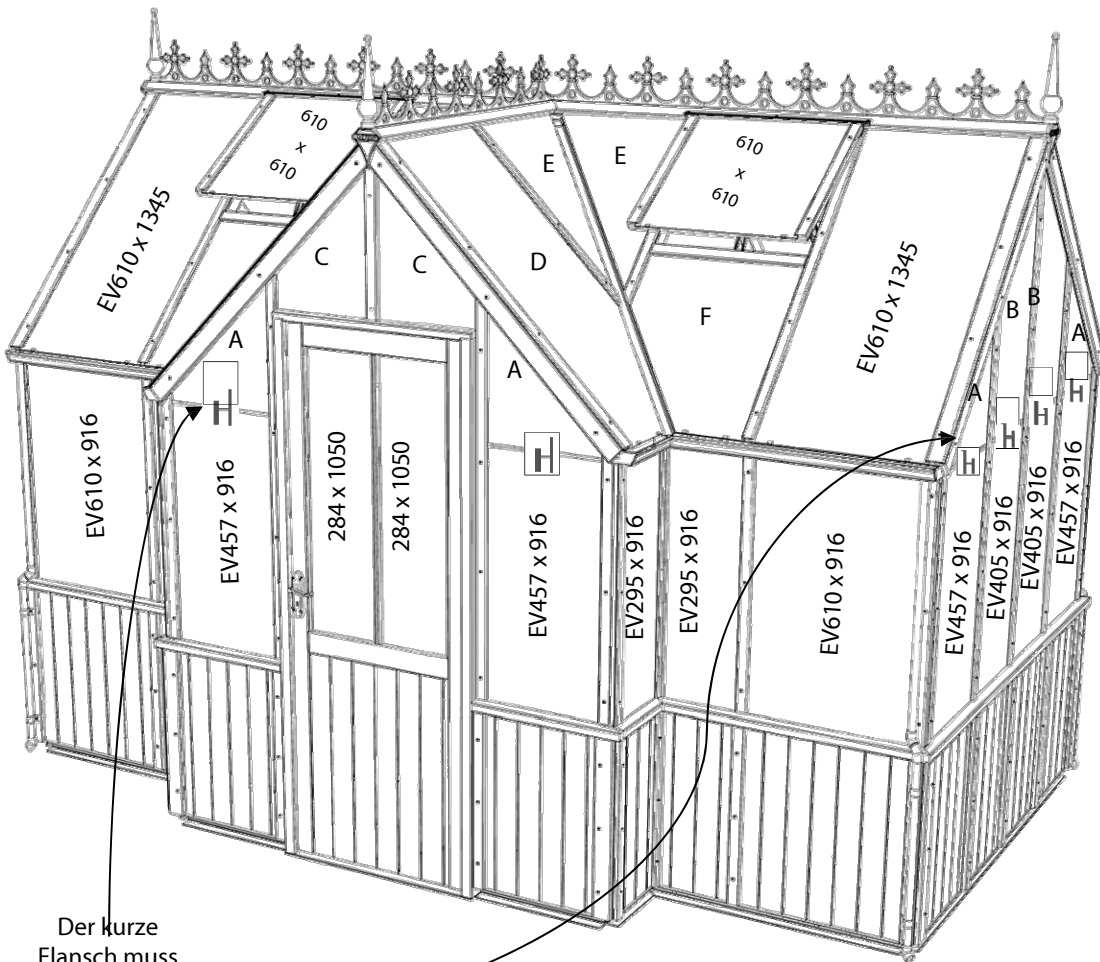

Der kurze Flansch muss außen nach oben zeigen.

Die Lamelle kann jede der Scheiben mit den Maßen 610 x 916 ersetzen.

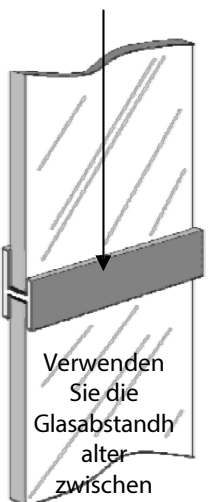
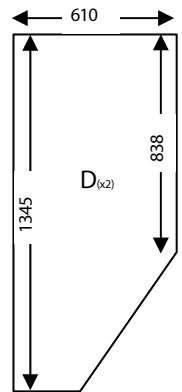
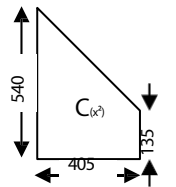
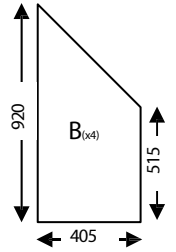
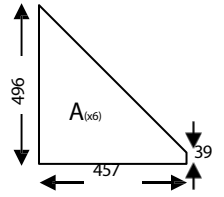

Verwenden Sie die Glasabstandhalter zwischen zwei Glasscheiben sowie oberhalb und unterhalb der

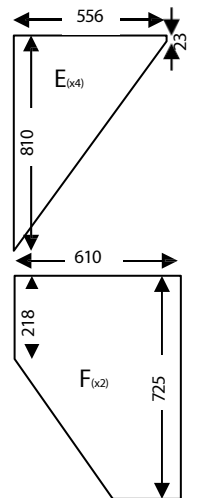
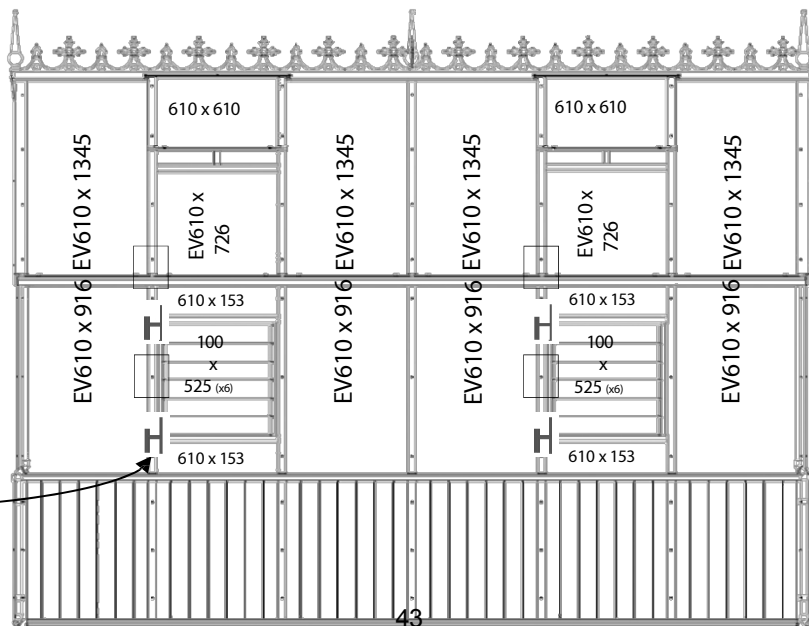

Verglasung (Teil 1)

Sie müssen entscheiden, an welcher Stelle im Gebäude Sie Ihre Lamellen anbringen möchten. Nachstehend finden Sie ein Beispiel für die mögliche Montage. Die Lamelle kann jede der 610 x 916 mm großen Scheiben ersetzen, aber stellen Sie sicher, dass der Griff

funktioniert und dass an der von Ihnen gewählten Stelle keine Behinderung durch das Glas vorliegt. Achten Sie darauf, dass Sie sie richtig herum einbauen (der Griff befindet sich von innen gesehen immer auf der rechten Seite). Sobald sie in Position ist, befestigen Sie das nächste Abdeckstück. Damit ist die vorherige Scheibe nun vollständig und die aktuelle teilweise gesichert.

Arbeiten Sie sich in derselben Richtung um das Gebäude herum und montieren Sie bei Bedarf Lamellen. Wenn Sie Rechtshänder sind, ist es am einfachsten, von links nach rechts zu arbeiten und umgekehrt!

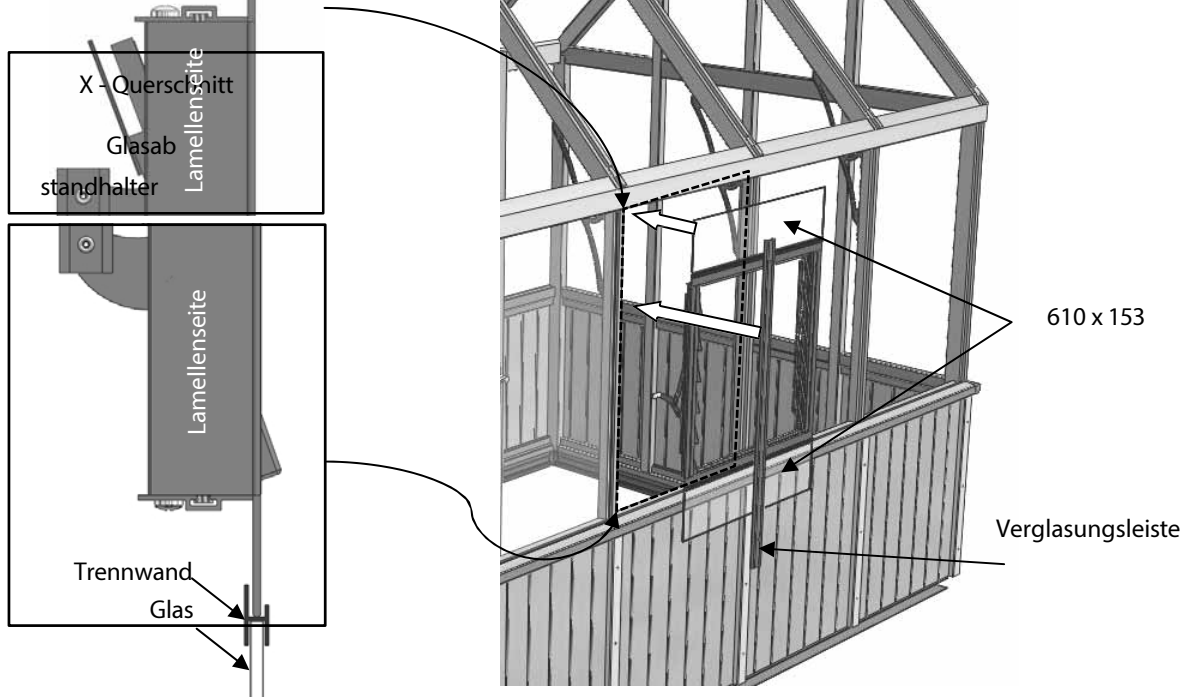

Montieren Sie das Glas für den Giebel und den Vorbau auf die gleiche Weise wie das Seitenglas. Der einzige Unterschied besteht darin, dass Sie die geformten Scheiben oben mit den schwarzen Kunststoff-Glasabstandhaltern (ROSEPS) von 610 mm (auf die Breite Ihres Glases zugeschnitten) stapeln müssen. Stellen Sie sicher, dass Sie alle Glasscheiben griffbereit haben, wenn Sie diese Abschnitte verglasten. Es ist auch ratsam, eine zusätzliche Person zu haben, die das Glas festhält, während Sie den nächsten Abschnitt vorbereiten. Achten Sie stets darauf, dass die Verglasungsabdeckung bündig mit der Unterseite des Glases abschließt.

Sobald die vertikale Abdeckung angebracht ist, können Sie die Dacheck-Abdeckleisten montieren (Diagramm 65). Diese sind seitengebunden (EV0522 links, EV0521 rechts), da bereits Glasleisten daran befestigt sind, um die geformten Scheiben entlang der Oberkante zu sichern; achten Sie also darauf, dass Sie die richtige Leiste verwenden. Sobald alle Dach-Eckverkleidungsleisten angebracht sind, tragen Sie eine Silikonraupe entlang der gesamten Fuge zwischen den Leisten und den Dach-Eckleisten auf (Diagramm 66).

Verglasung (Teil 1)

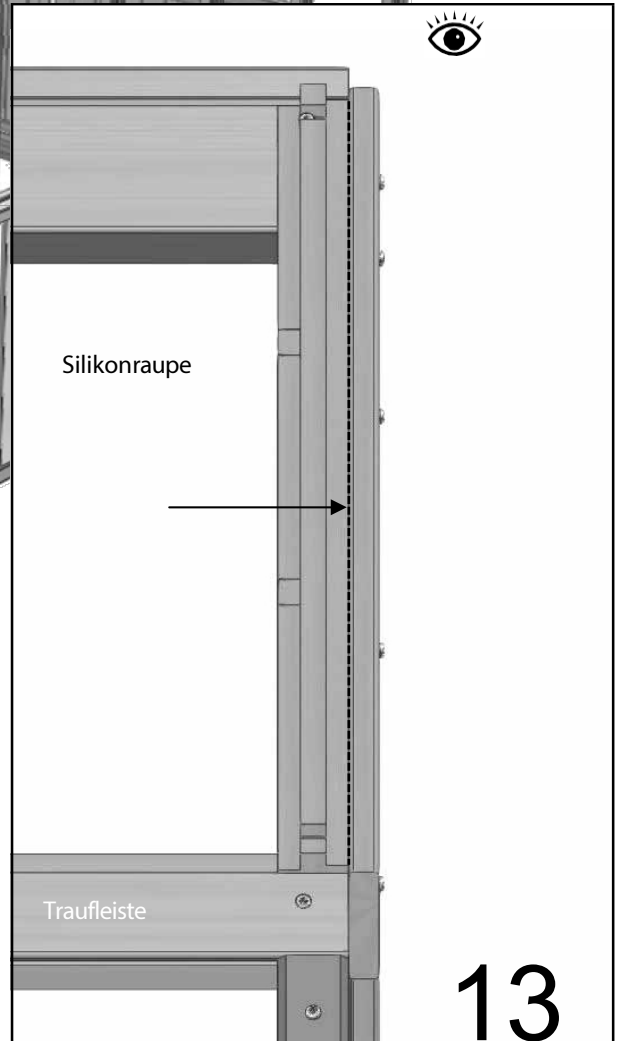
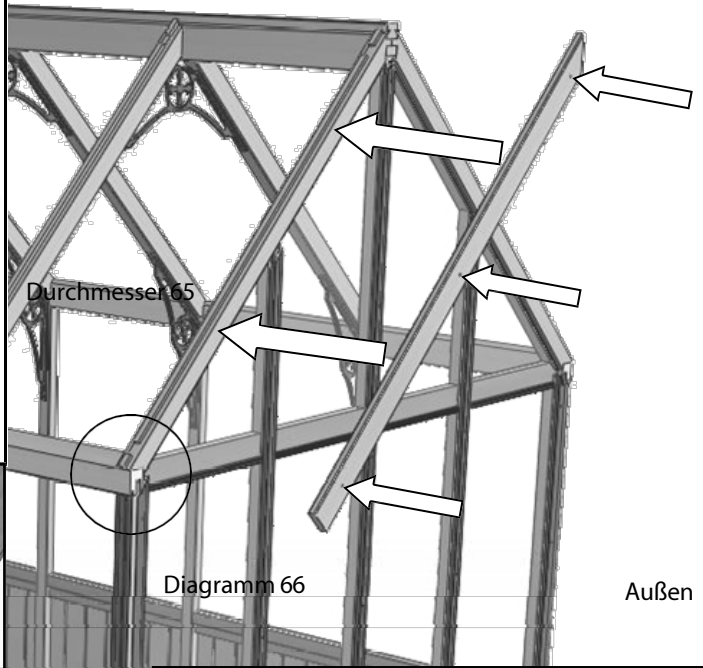
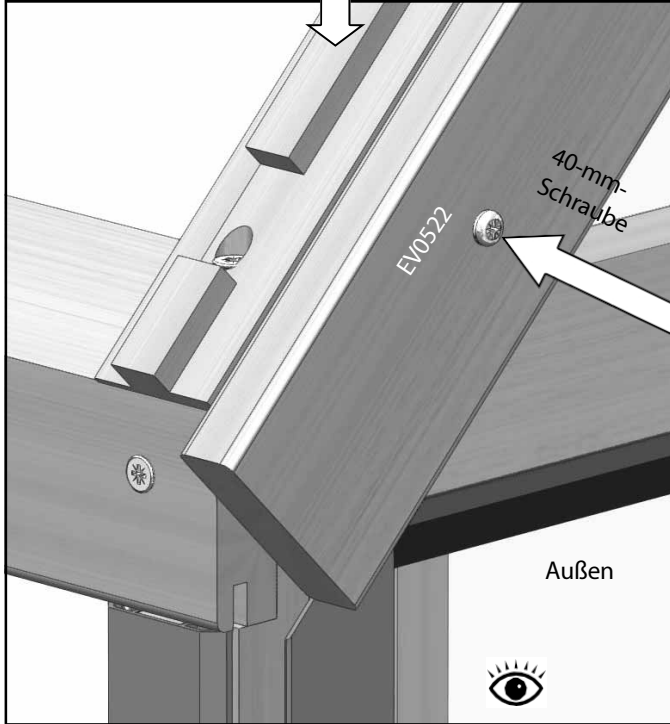
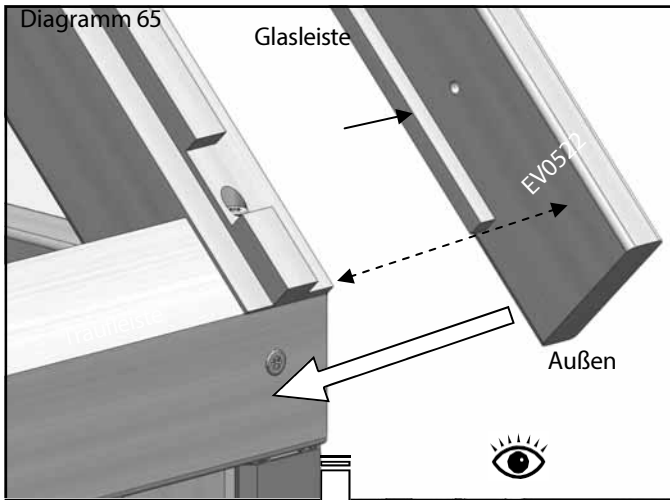

Lamellenverglasung

Falls Sie dies noch nicht getan haben, können Sie nun das Lamellenverglasung einbauen (Diagramm 67).

Achten Sie darauf, dass die Laschen an den Glashaltern leicht eingeklemmt sind, damit sie das Glas festhalten. Stellen Sie sich auf die Innenseite des Gebäudes und schieben Sie die erste Lamelle ein, bis sie an der unteren Lasche des Halters anliegt. Wiederholen Sie dies, bis alle Lamellen eingebaut sind.



Diagramm 67



Abb. 67

13

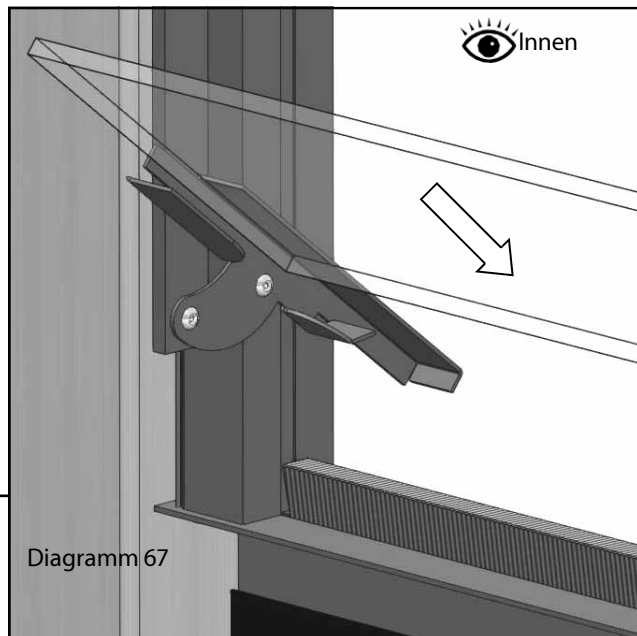
Montage von Dachrinne und Fallrohr

Positionieren Sie Ihre Dachrinne an der Rückseite der Traufleiste; diese sollte dieselbe Länge wie die Traufleiste haben und zwischen die Enden der Dacheckleisten passen. Befestigen Sie sie mit 25-mm-Schrauben, siehe Diagramm 68. Die Oberkante der Dachrinnelemente darf nicht über den abgewinkelten Teil der Traufleisten hinausragen, da es sonst zu einer Beeinträchtigung der Glasfläche kommt.

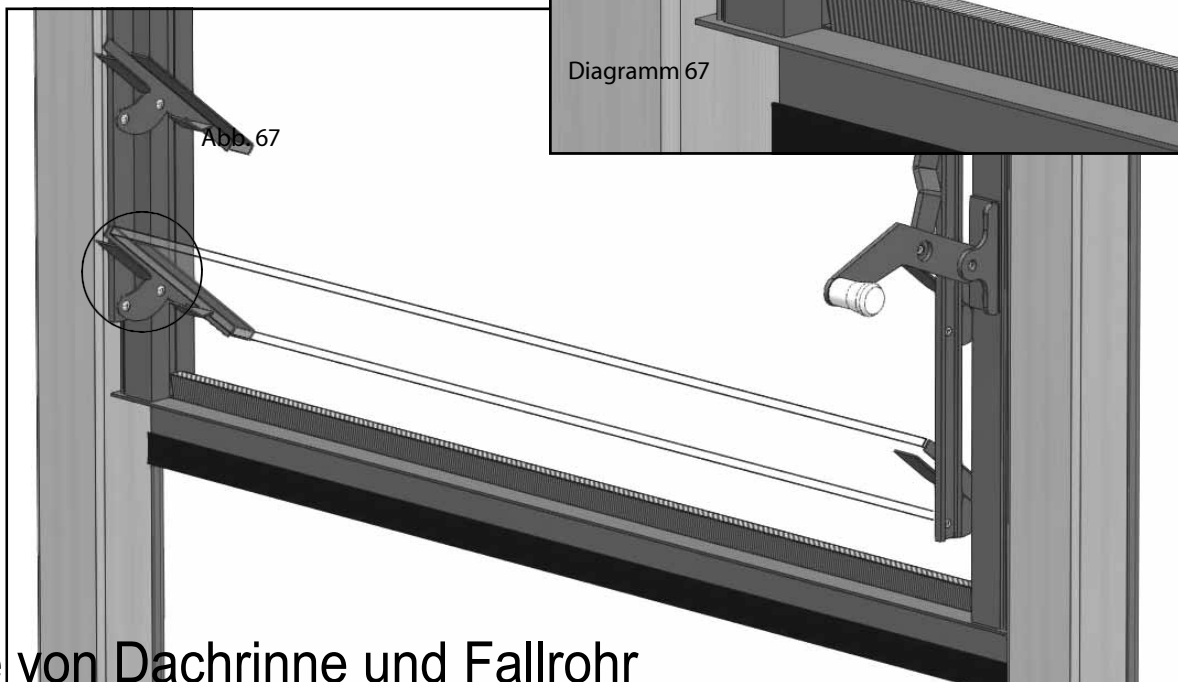
Setzen Sie den Kunststoff-Rohrstutzen (D201) in die Enden der Dachrinne ein, damit Ihr Fallrohr dort herausgeführt werden kann (Diagramm 69). Verwenden Sie eine kleine Menge Silikon, um diesen fest zu versiegeln.

14

Rinnenelemente			
Teilebezeichnung	Teilenummer	7x8	7x12
Dachrinne, 8' lang	EV0622M	1	-
Rinne, 12 Fuß lang	EV0624M	-	1
Verandadachrinne, 1 Fuß lang, links	EV1163M	2	1
Verandadachrinne, 1 Fuß lang, rechts	EV1164M	2	1
Verandarinne, 3 Fuß lang, links	EV1165M	-	1
Verandadachrinne, 3 Fuß lang, rechts	EV1166M	-	1
Einsatz für Verandadachrinne	EV1168	2	
Endstück rechts	EV0535M	3	
Anschlagende, links	EV0536M	3	
Fallrohrhalterung	EV0740M	8	
Fallrohr-Auslass	D201	4	
Fallrohranschluss	D207	12	
Fallrohr	D211	4	
Gummidichtung	D214	2	
Klares Silikon	02-1356	3	4

Montage von Dachrinnen und Fallrohre

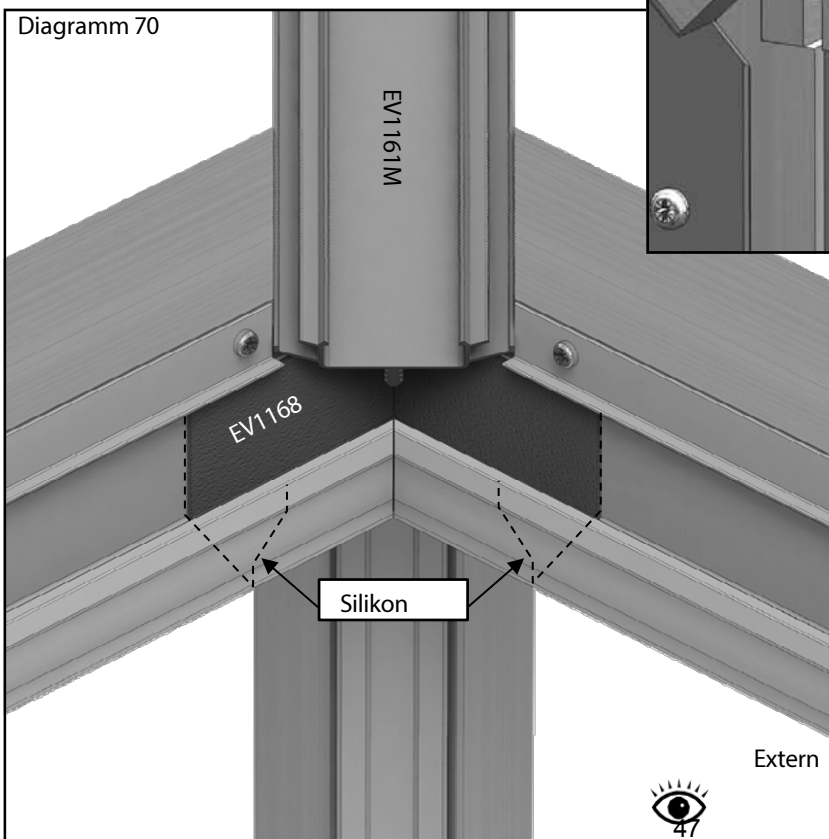
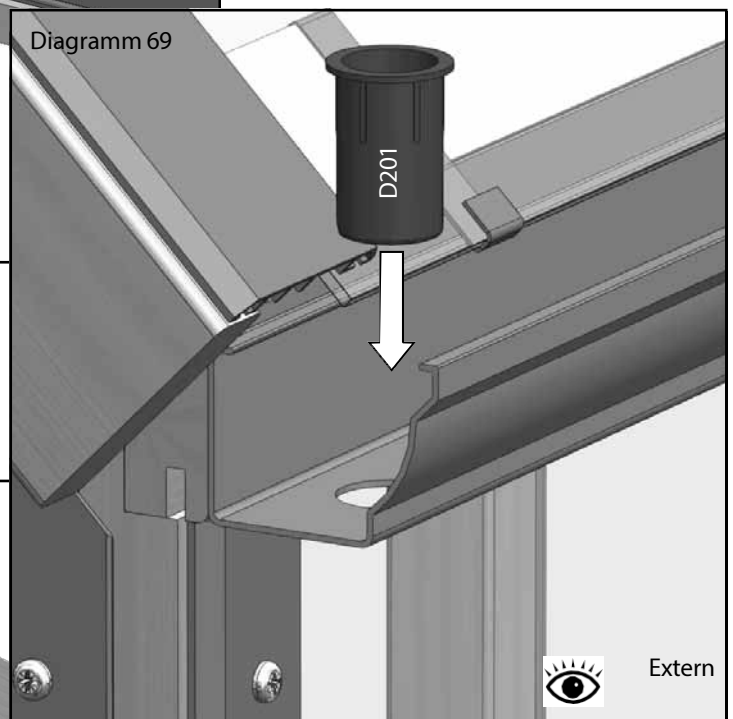
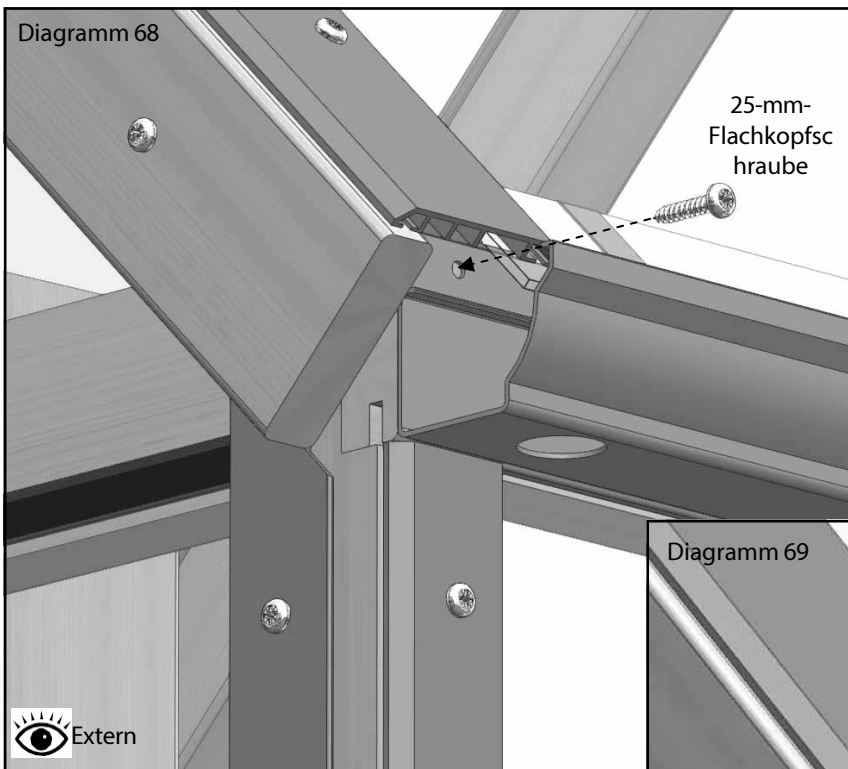

Die seitlichen Dachrinnen werden ebenfalls mit 25-mm-Scheibenköpfen befestigt. Sie verfügen an jeder Umkehrecke über einen flexiblen schwarzen Kunststoffeinsatz (EV1168), der mit Silikon befestigt werden muss, um ein Auslaufen an der Dachrinnenverbindung zu verhindern (Diagramm 70). Es ist möglicherweise einfacher, jeden L-förmigen seitlichen Dachrinnenabschnitt auf Ihrer Werkbank vormontieren und dann den fertigen Abschnitt als Ganzes einbauen.

Montage von Dachrinnen und Fallrohre

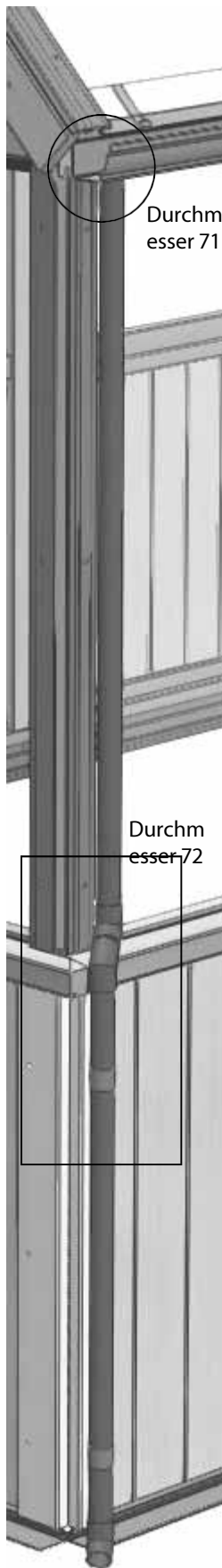

Um die Fallrohre direkt am Boden zu befestigen, schneiden Sie das Rohr gemäß den folgenden Diagrammen zu. Verwenden Sie an jeder Verbindungsstelle eine kleine Menge Silikon. Die Halterungen können dieselben Bohrlöcher wie die Abdeckkappen für die Paneele nutzen. Verwenden Sie zwei M6-Muttern als Unterlegscheiben, um die Halterungen so zu beabstanden, dass das Rohr senkrecht verläuft.

D201
Fallrohr auf 870 mm kürzen



Durchmesser 72
Fallrohr auf 700 mm kürzen
D207
48

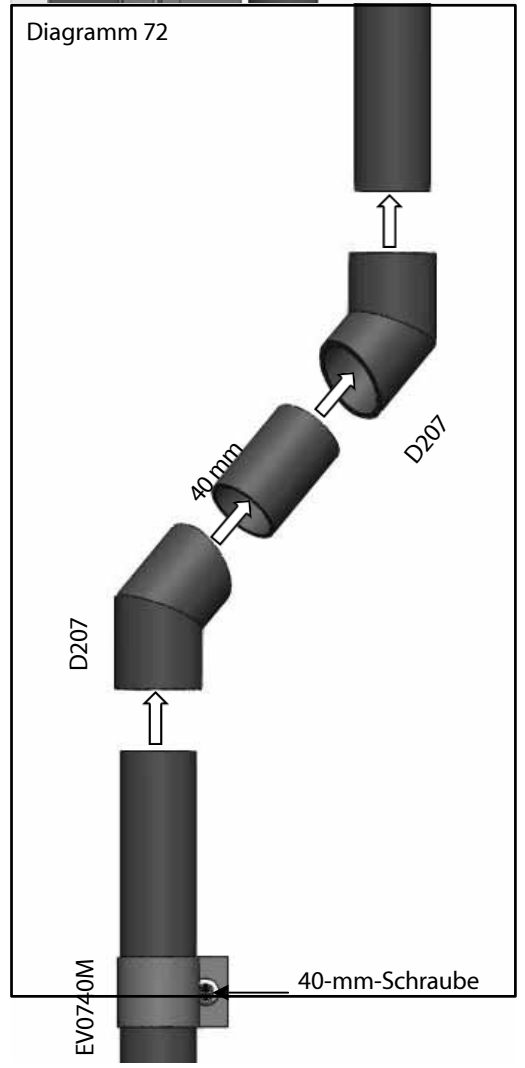
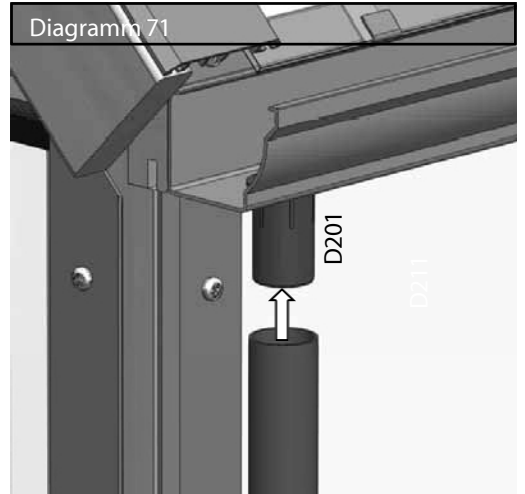

Montage von Dachrinnen und Fallrohre

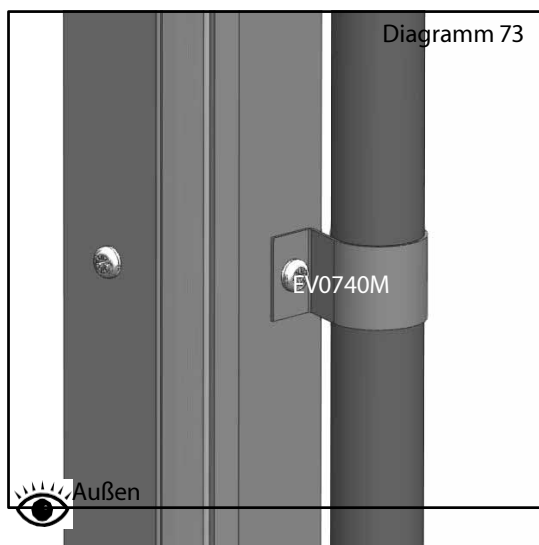

Wenn Sie das Rohr an eine Regentonne anschließen möchten, schneiden Sie das Rohr entsprechend zu und verwenden Sie einfach die D207-Verbindungsstücke, um das Rohr umzuleiten. Wahrscheinlich müssen Sie die Fallrohrhalterungen höher befestigen; versuchen Sie auch hier, eine Standard-Schraubposition zu verwenden (Diagramm 73). Wenn Sie die Aluminiumabdeckung haben, möchten Sie vielleicht eine M6-Mutter verwenden, um die Halterung so zu versetzen, dass das Rohr besser in einer Linie mit dem Gewächshausrahmen verläuft.

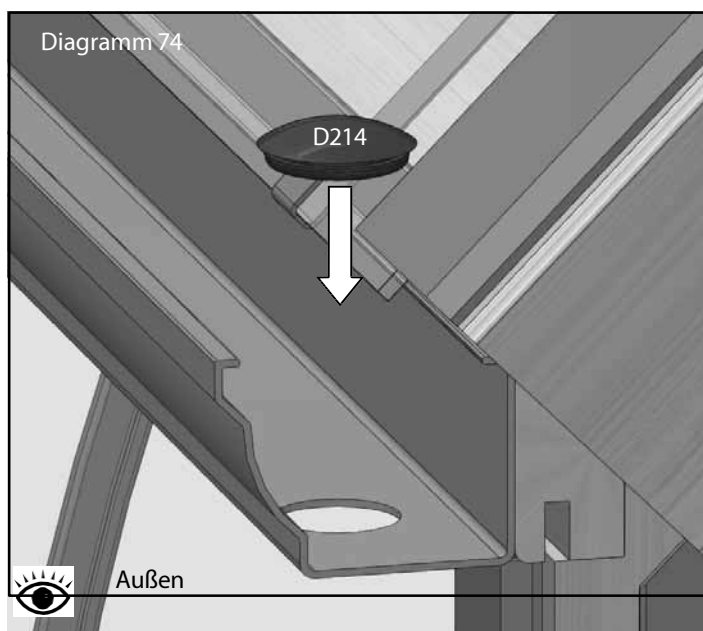

Setzen Sie den kleinen Gummipfropfen (D214) in die nicht benötigte Öffnung ein (Diagramm 74).

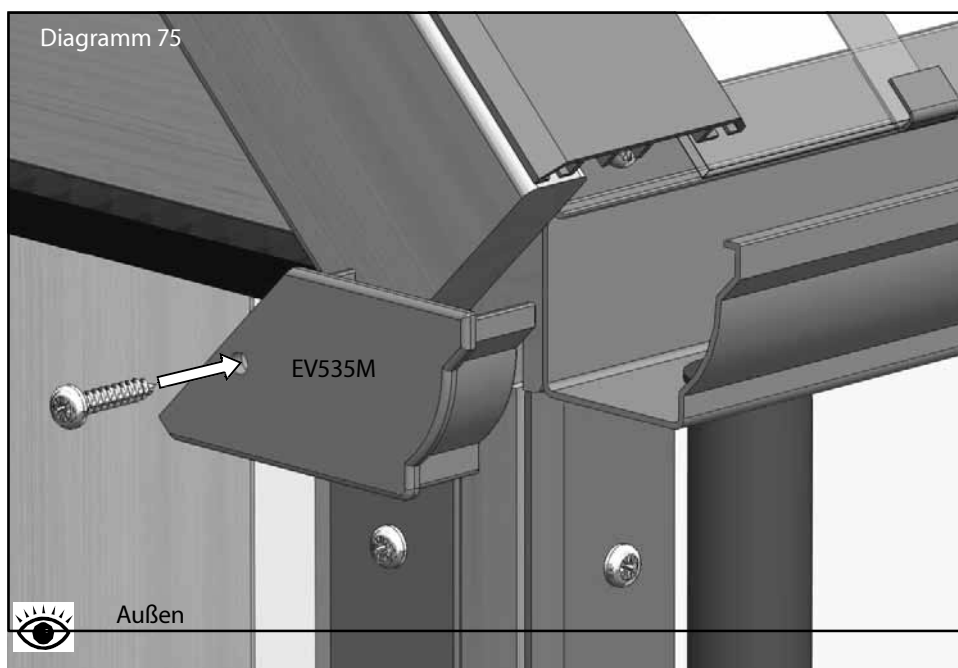

Sie können nun die Endanschlüge aus Aluminiumguss montieren (Diagramm 75). Diese müssen mit einer ausreichenden Menge Silikon versehen werden, um die Abdichtung zur Regenrinne herzustellen; überschüssiges Silikon sollte nach dem Anbringen entfernt werden. Befestigen Sie sie mit einer 25-mm-Flachkopfschraube.

Verglasung (Teil 2)

Als Nächstes müssen Sie die Position Ihrer Dachlüftungsöffnungen festlegen. Diese dürfen NICHT nebeneinander angebracht werden. Sobald Sie sich entschieden haben, beginnen Sie mit der Montage der Glasscheiben, die unter den Lüftungsöffnungen angebracht werden. Verwenden Sie 2 Glasanschläge (EV0313M) pro Scheibe (siehe Diagramm 76).

In der Schließschiene befinden sich 2 Nuten; die dem Rand am nächsten gelegene sollte für die Aluminiumabdeckung und die der Mitte näher gelegene für die Zedernholzabdeckung verwendet werden.

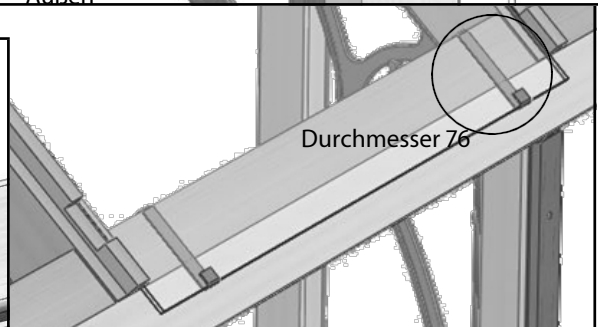
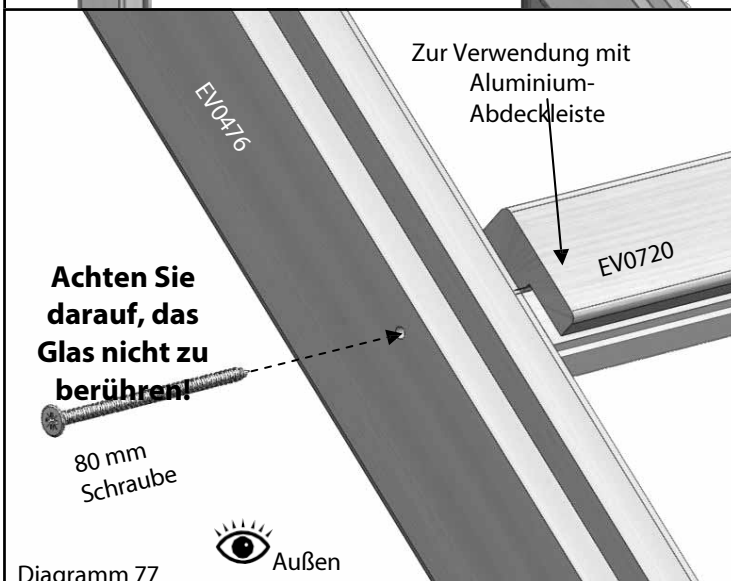
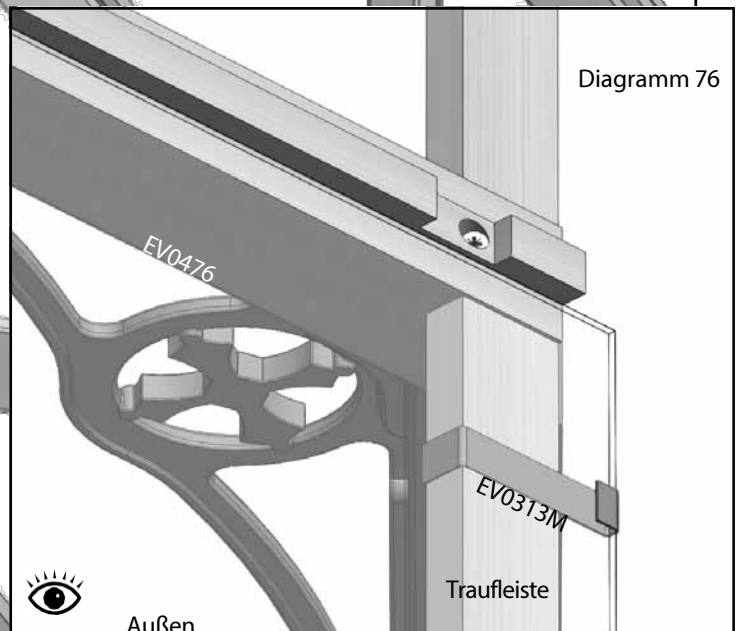
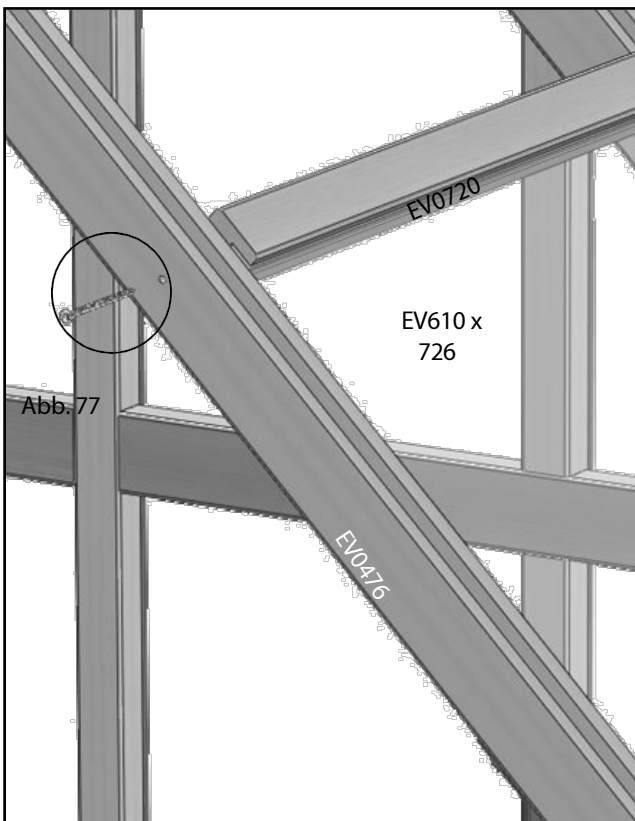
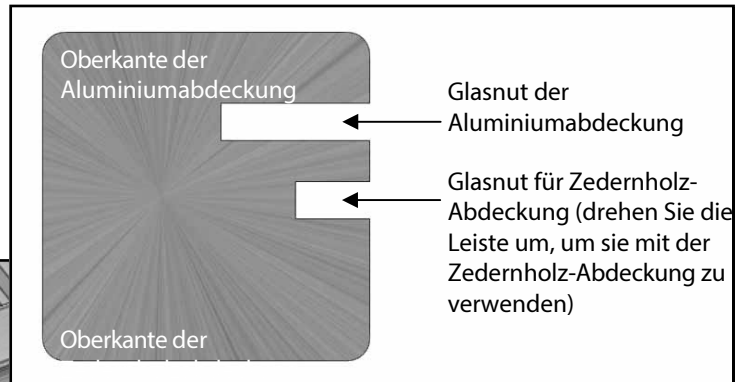

Setzen Sie dann die Schließschiene (EV0720) auf diese Glasscheibe. Diese sollte mit einer 80-mm-Schraube befestigt werden, siehe Diagramm 77 (denken Sie daran, zuerst vorzubohren); versenken Sie den Schraubenkopf leicht im Holz, um ein sauberes Finish zu erzielen.

Verglasung (Teil 2)

Vervollständigen Sie nun die Verglasung, indem Sie die Dachscheiben einbauen. Schieben Sie diese ganz nach oben auf die Glasleisten und achten Sie darauf, dass sie in die Nut im First einrasten. Setzen Sie die Glasanschlätze (Diagramme 78 und 79) ein und senken Sie die Scheibe auf die Traufleiste ab. Diese stützt sich nun selbst, während Sie die Abdeckung befestigen. Arbeiten Sie wie an den Seiten in einer Schleife um das Gebäude herum. Die Abdeckung für die Dachecken ist breiter als üblich, um die Verbindung zwischen der Abdeckleiste und der Dacheckverglasungsleiste abzudecken. Die Abdeckung sollte außerdem bündig mit der Unterkante des Glases an der Traufe abschließen.

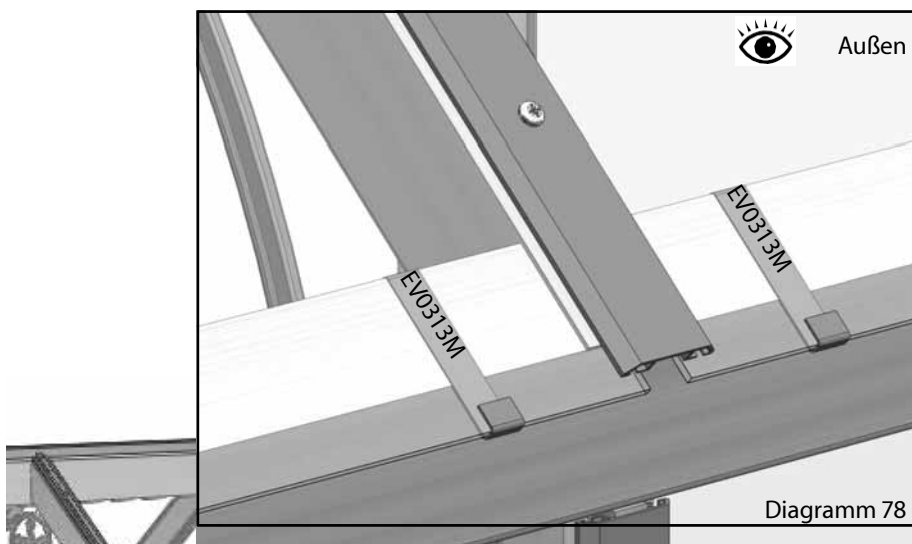

Abdeckung bündig mit dem Ende der Verkleidung



Die Eckabdeckung sollte über die Abdeckleiste hinausragen, um die Fuge zwischen der Abdeckleiste und der Dacheckleiste abzudichten.

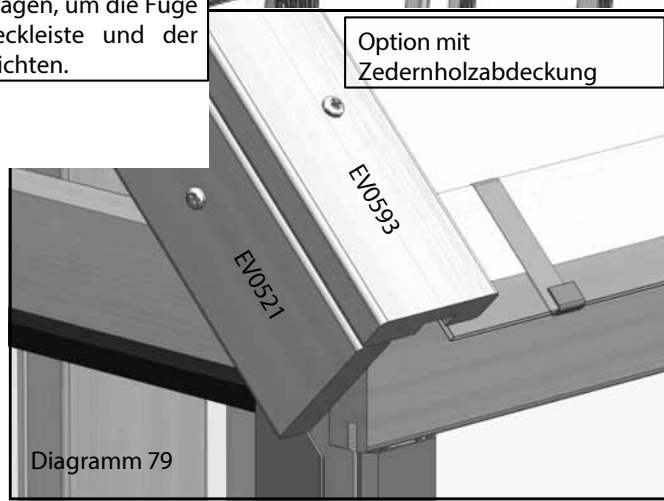
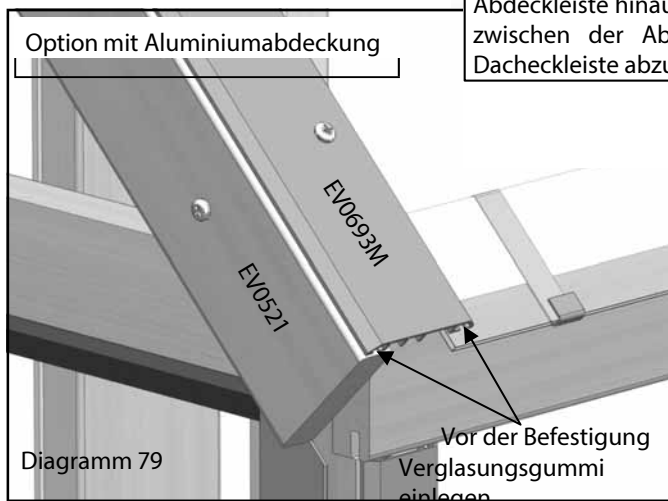

WICHTIG: Verwenden Sie **25-mm-Senkkopfschrauben** an Stellen, an denen eine Lüftungsclappe angebracht werden soll, damit der Schraubenkopf hindert die Entlüftungsöffnung nicht daran, sich ordnungsgemäß zu schließen.

Verglasung (Teil 2)

Sobald die Verglasung vollständig montiert ist, können Sie die Firstabdeckung anbringen. Es handelt sich hierbei um ein Universalteil, das sowohl mit Zedernholz- als auch mit Aluminiumverkleidungen verwendet werden kann. Setzen Sie die Abdeckung einfach bündig mit den Vorderseiten der Blenden auf den First und befestigen Sie sie mit (EV0363) Unterlegscheiben und 40-mm-Flachkopfschrauben.

Wiederholen Sie den Vorgang mit der Firstabdeckung für den Vorbau (EV1174M) und achten Sie darauf, dass sie bündig mit der Vorderseite abschließt.

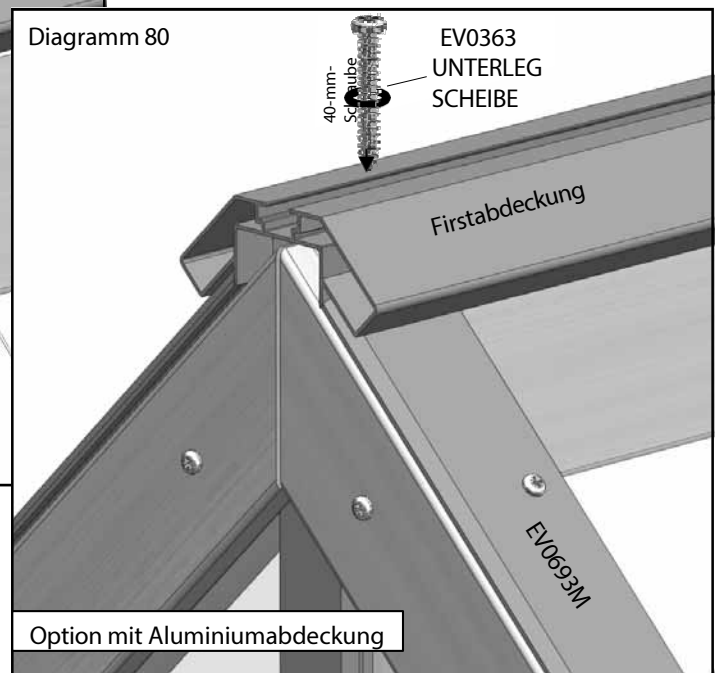
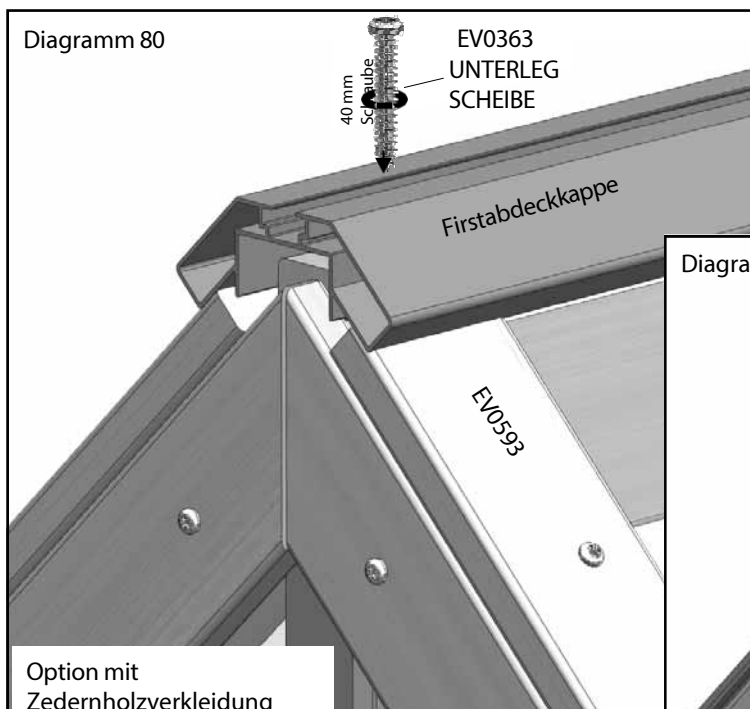

Einbau von Dachentlüftung

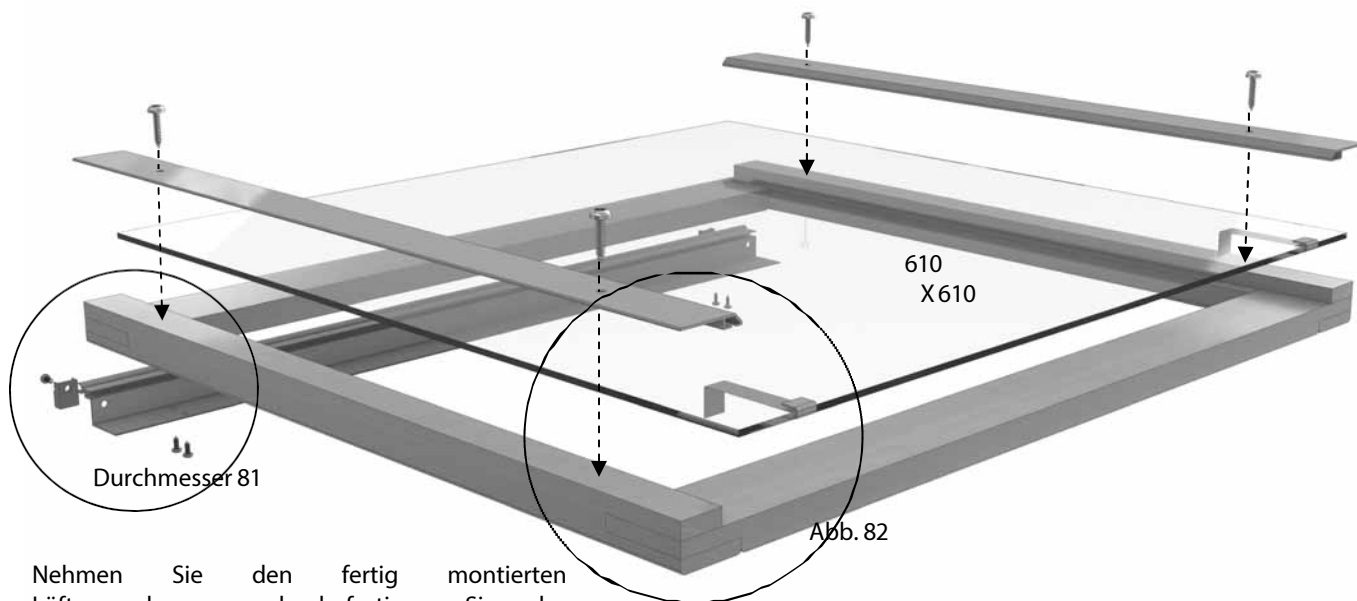

Nehmen Sie den fertig montierten Lüftungsrahmen und befestigen Sie das Lüftungsscharnier an einem Ende durch die 4 vorgebohrten Löcher mit den 20-mm-Schrauben, siehe Diagramm 81. Sobald dies angebracht ist, befestigen Sie die Kunststoff-Lüftungsfüllung (EV0323) ebenfalls mit 20-mm-Schrauben. Es ist **wichtig**, vor der Befestigung der Kunststofffüllung ein Vorbohrloch zu bohren, um ein Splintern zu verhindern.

Nehmen Sie nun eine 610 mm x 610 mm große Glasscheibe und setzen Sie diese in das Lüftungsscharnier ein. Bevor Sie diese vollständig absenken, schieben Sie die Glasansläge auf die offene Kante.

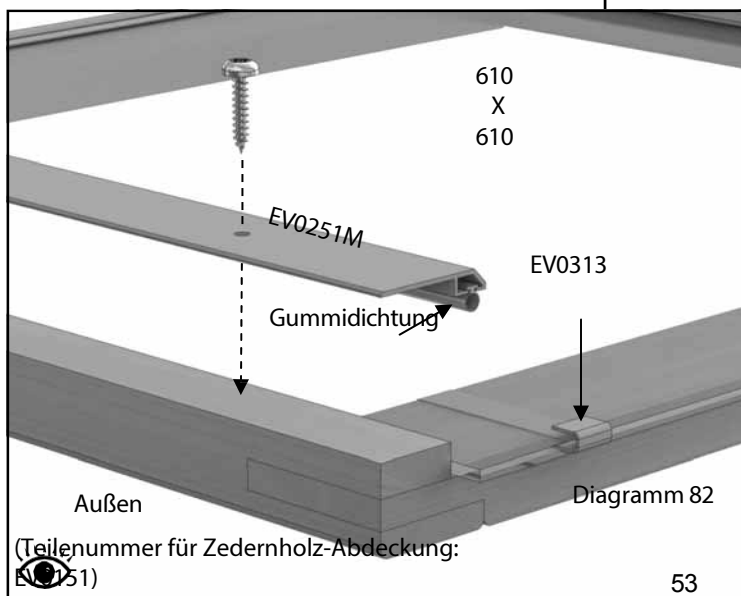
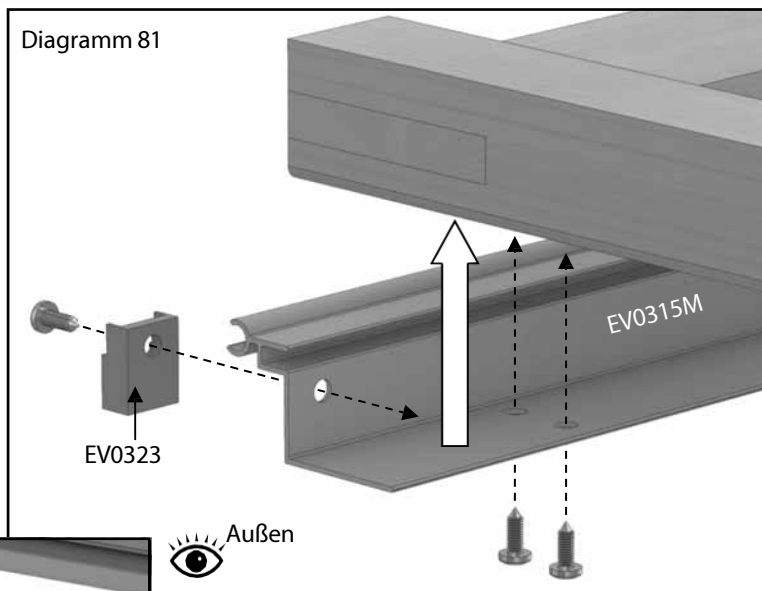

Sobald das Glas in Position ist, können Sie es mit der Lüftungsabdeckung (entweder aus Zedernholz oder Aluminium) mithilfe der 25-mm-Flachkopfschrauben befestigen (siehe Diagramm 82). Beachten Sie, dass Sie bei Verwendung des Aluminium-Abdeckungssystems die Gummidichtung einsetzen müssen, bevor Sie die Abdeckung befestigen.

(Teilenummer für Zedernholz-Abdeckung:
EV0251)

53

Einbau von Dachentlüftern

Nachdem Sie die Dachentlüftereinheiten zusammengesetzt haben, können Sie diese nun an Ihrem Gebäude anbringen.

Bereiten Sie

das Firstscharnier (EV0314M) vor, indem Sie eine **Silikonraupe** entlang der Hinterkante auftragen (Diagramme 83 und 84).

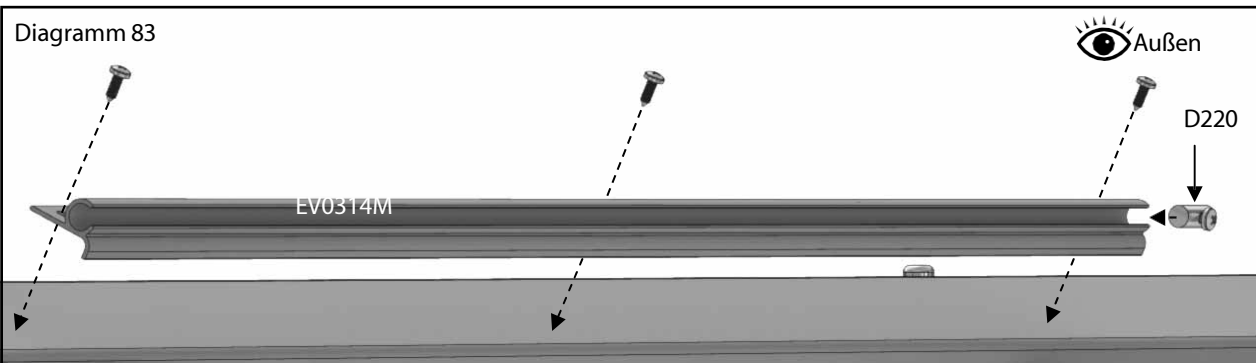

Positionieren Sie diesen dann in gleichmäßigen Abständen über der Öffnung im Dach. Befestigen Sie den Scharnierabschnitt mit den 13-mm-Selbstschneidschrauben (EV0329) an der Firstabdeckung; die Schrauben bohren beim Eindrehen selbst ein Loch in das Aluminium. Befestigen Sie einen der Lüftungsanschlüsse (D220) an einem Ende des Firstscharnierkanals.

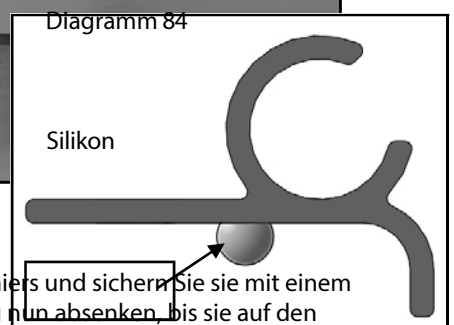

Schieben Sie anschließend die Dachentlüftung von einem Ende her entlang des Scharniers und sichern Sie sie mit einem weiteren Entlüftungsanschlag (siehe Diagramme 85 und 86). Sie können die Entlüftung nun absenken, bis sie auf den Dachträgern aufliegt.

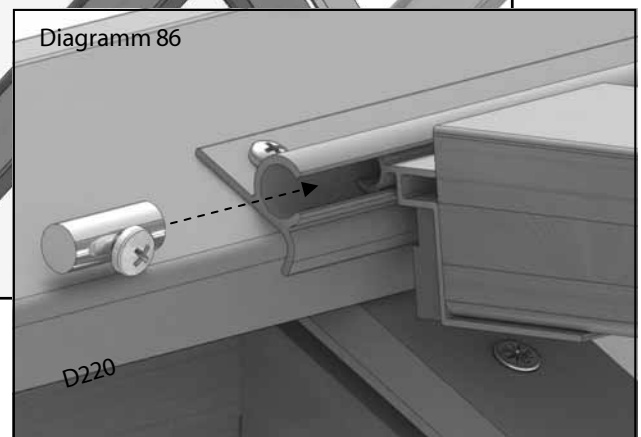
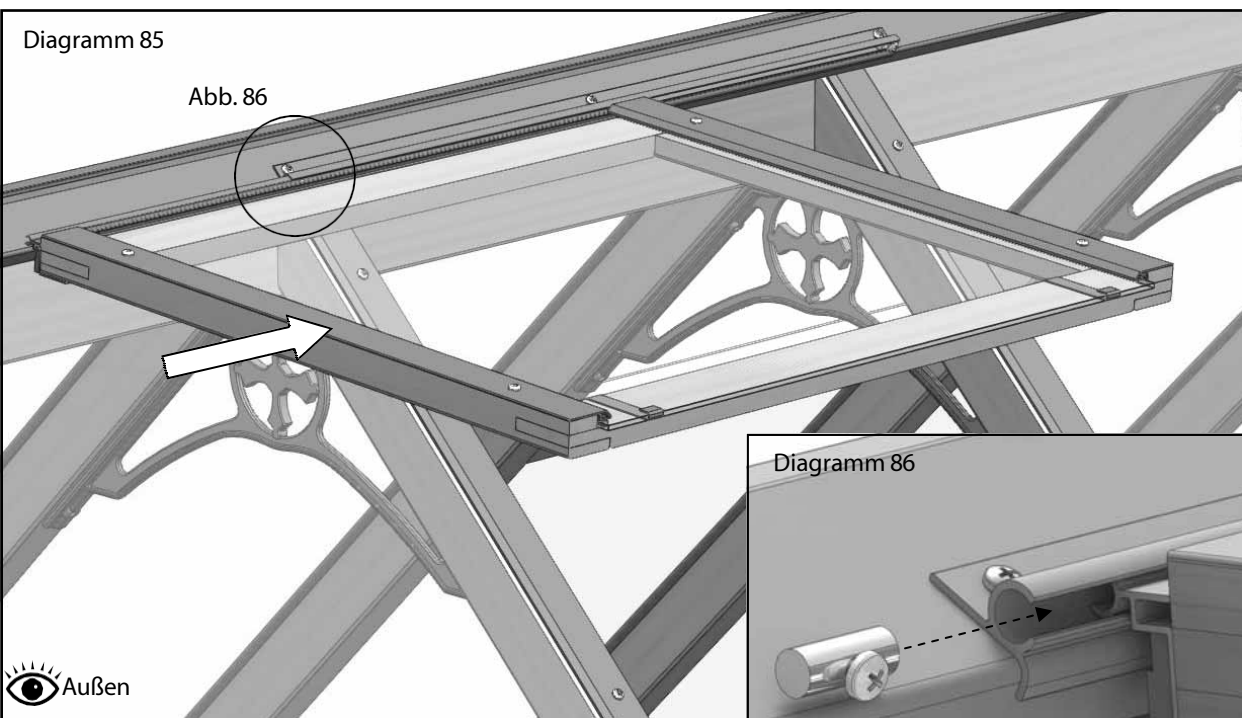

Einbau von Dachentlüftern



Abb. 87

Befestigen Sie nun Ihre Autovents an der Schiene und an der Unterseite der Dachlüftungsöffnungen, siehe Diagramm 87. Verwenden Sie 19-mm-Schrauben, um den oberen Arm des Autovents an der Dachlüftungsöffnung zu befestigen. Führen Sie dies bei geschlossener Dachlüftungsöffnung durch, damit die Halterung in der richtigen Position sitzt.

Stellen Sie die Position des unteren Arms an der Schiene so ein, dass die Arme des Autovents möglichst parallel zum Dach stehen, und befestigen Sie ihn dann mit 25-mm-Schrauben.

Hinweis: Ignorieren Sie alle Montageanleitungen in der Autovent-Verpackung sowie alle zusätzlichen Platten oder Schrauben, da diese für andere Gewächshäuser bestimmt sind. Bewahren Sie jedoch die Broschüre „ „ sowie die „ „ und die „ „ auf. Anweisungen finden Sie dort.

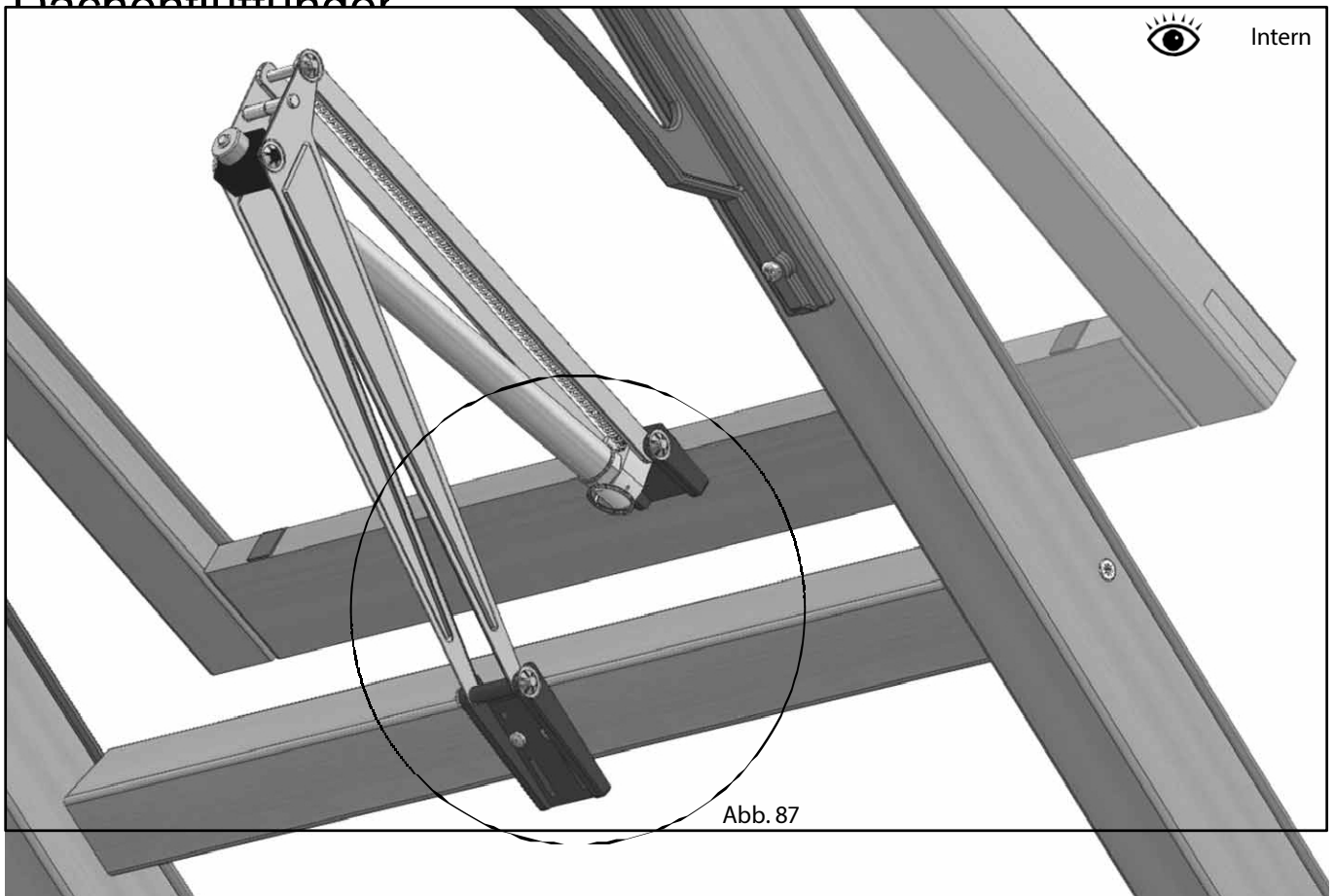
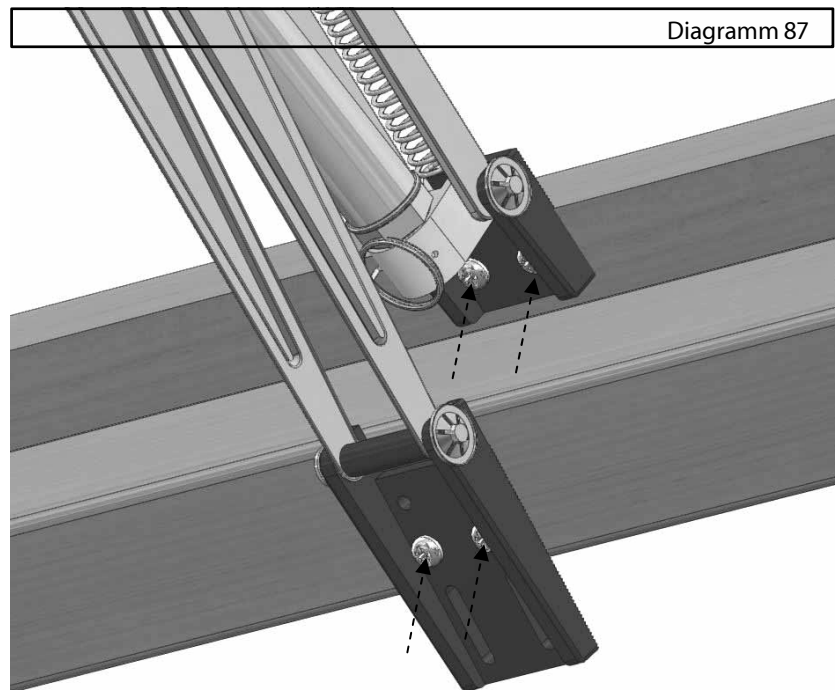

Optionale

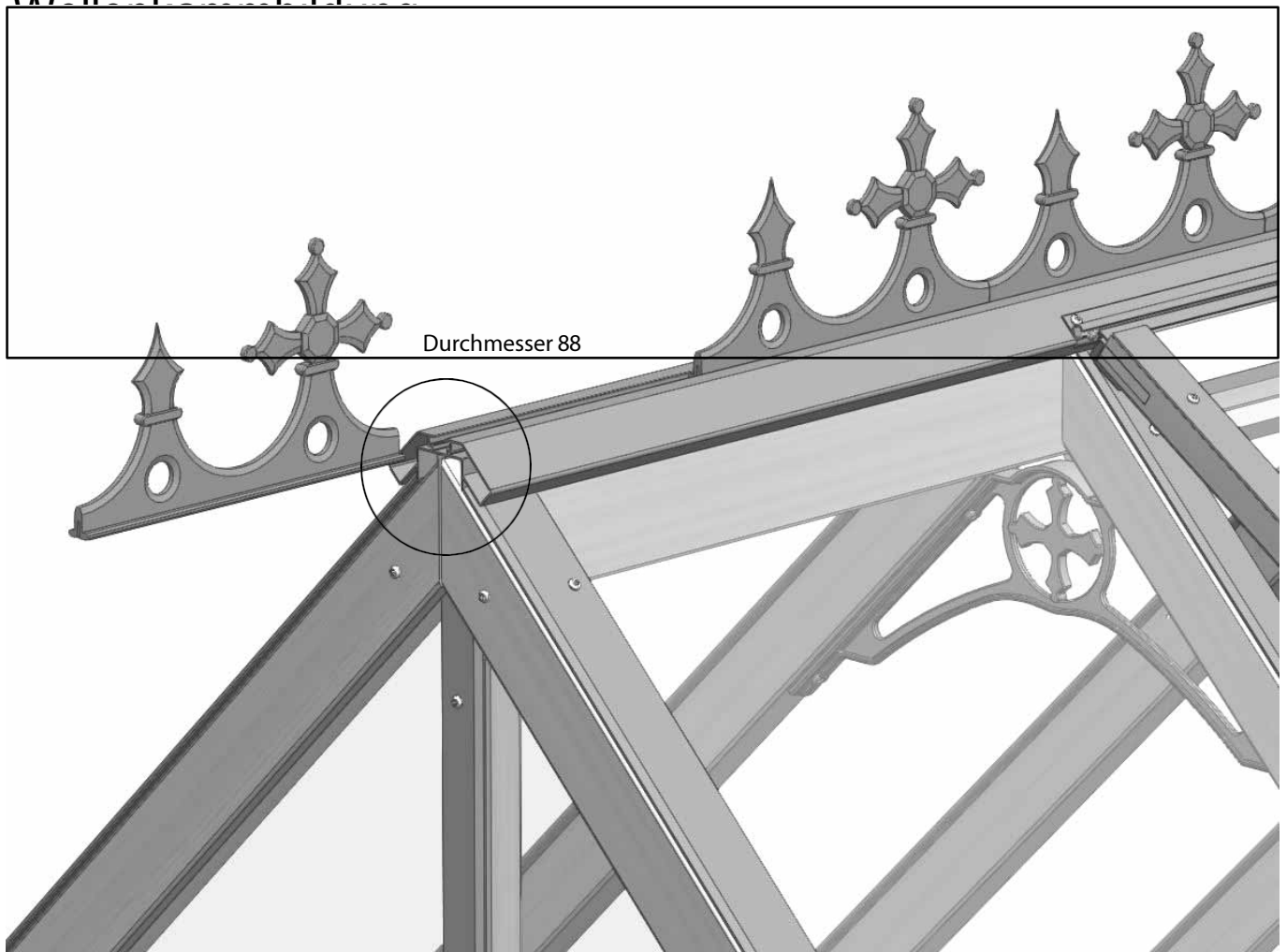

Schieben Sie die Firstabdeckungen von einem Ende des Gebäudes und von der Vorderseite Ihrer Veranda aus entlang der Nut in den Firstkappen und achten Sie dabei darauf, dass sie richtig ausgerichtet sind (Diagramm 88).

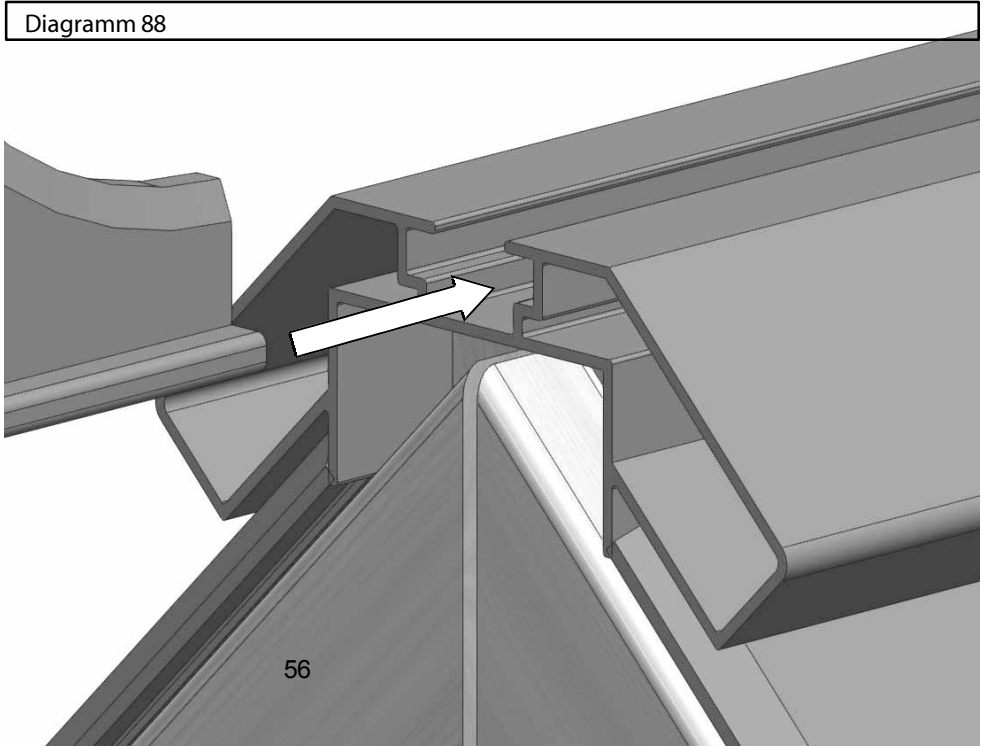

Endkappe und

Abschluss



Diagramm 90



Die Endkappe und die Firstkappe werden mit einer 22 mm langen M6-Schraube miteinander verbunden. Am einfachsten lässt sich dies bewerkstelligen, indem Sie die Endkappe auf das Ende der Firstabdeckkappe schieben und dann die Schraube auf die Endkappe schieben (der Kopf sollte in der unteren Aussparung der Endkappe sitzen). Sobald die Schraube sitzt, können Sie die Firstkappe auf die Schraube schrauben (Diagramme 89 und 90).

Montage abschließen

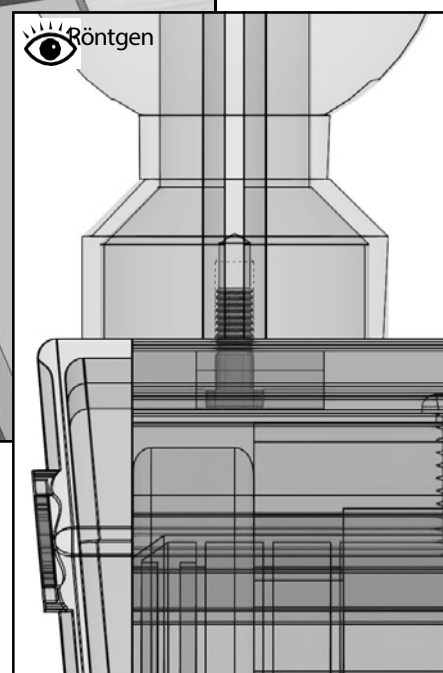
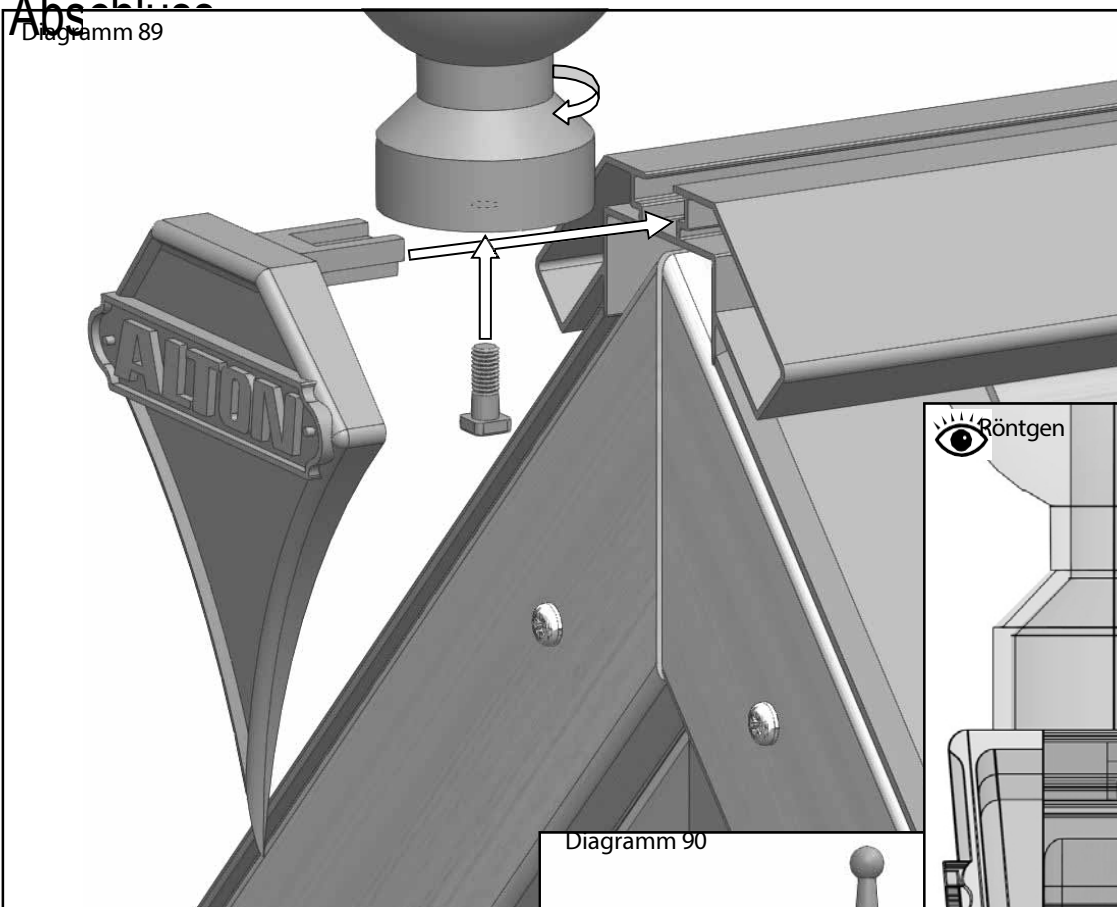
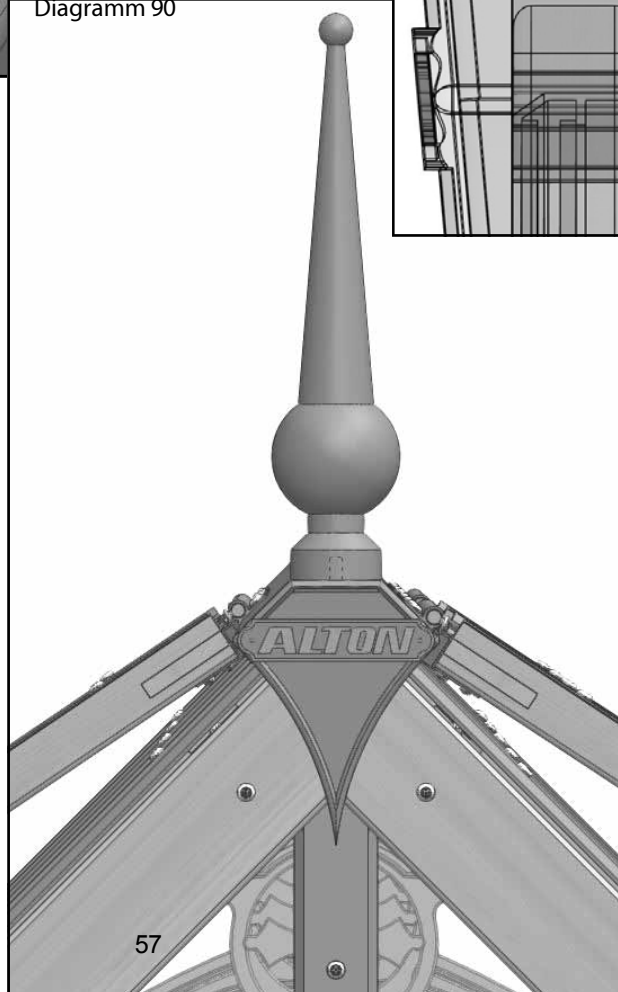
Wenn Sie mit der endgültigen Position Ihres Gewächshauses zufrieden sind und alle Seiten senkrecht und rechtwinklig stehen, können Sie das Gewächshaus am Boden befestigen. Verwenden Sie braune Dübel, 50-mm-Schrauben und einen 7-mm-Bohrhammer, um es durch die zuvor angebrachten Bodenhalterungen zu befestigen (Diagramm 91).

Überprüfen Sie abschließend, ob sich die Tür gut öffnen und schließen lässt. Nehmen Sie gegebenenfalls Anpassungen vor und befestigen Sie sie dann mit weiteren 4 x 50-mm-Senkkopfschrauben, wie unten in Diagramm 92 gezeigt.



Diagramm 92



Optionale Montage der automatischen Lamellenjalousie (Teile-1)

Sobald die Lamellen im Gewächshaus installiert sind, können Sie den manuellen Griff durch die automatische Einheit ersetzen.

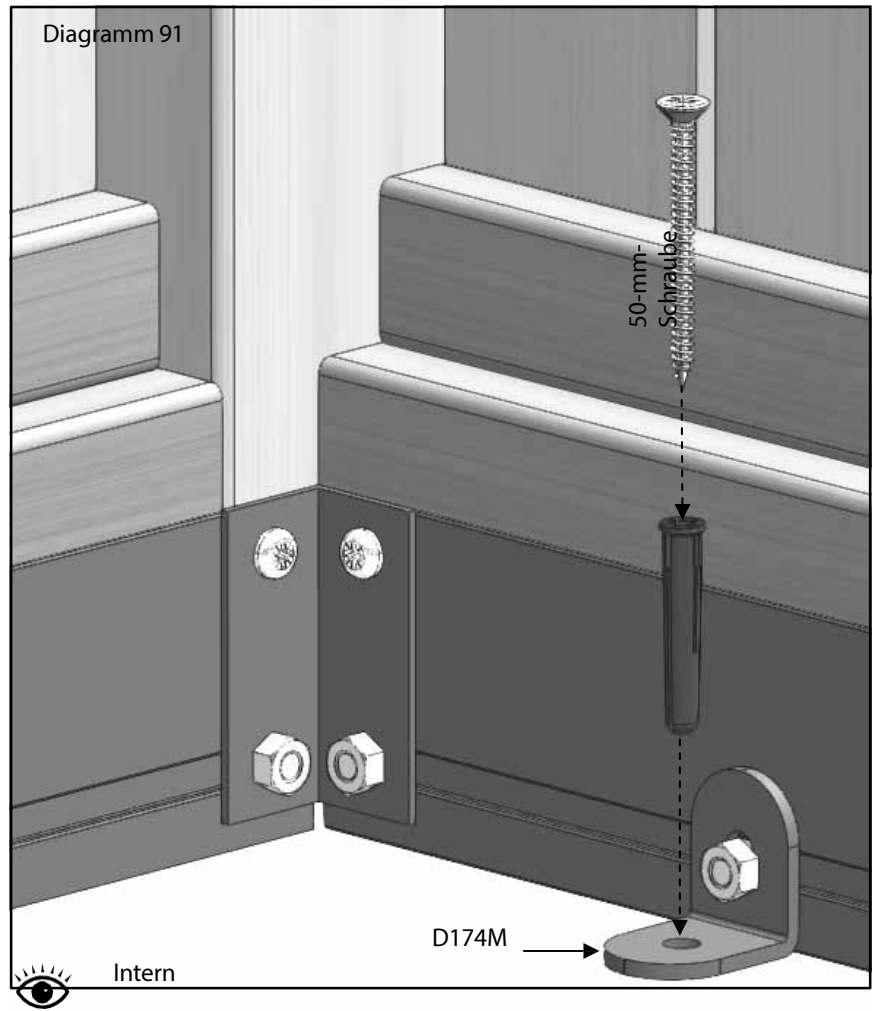
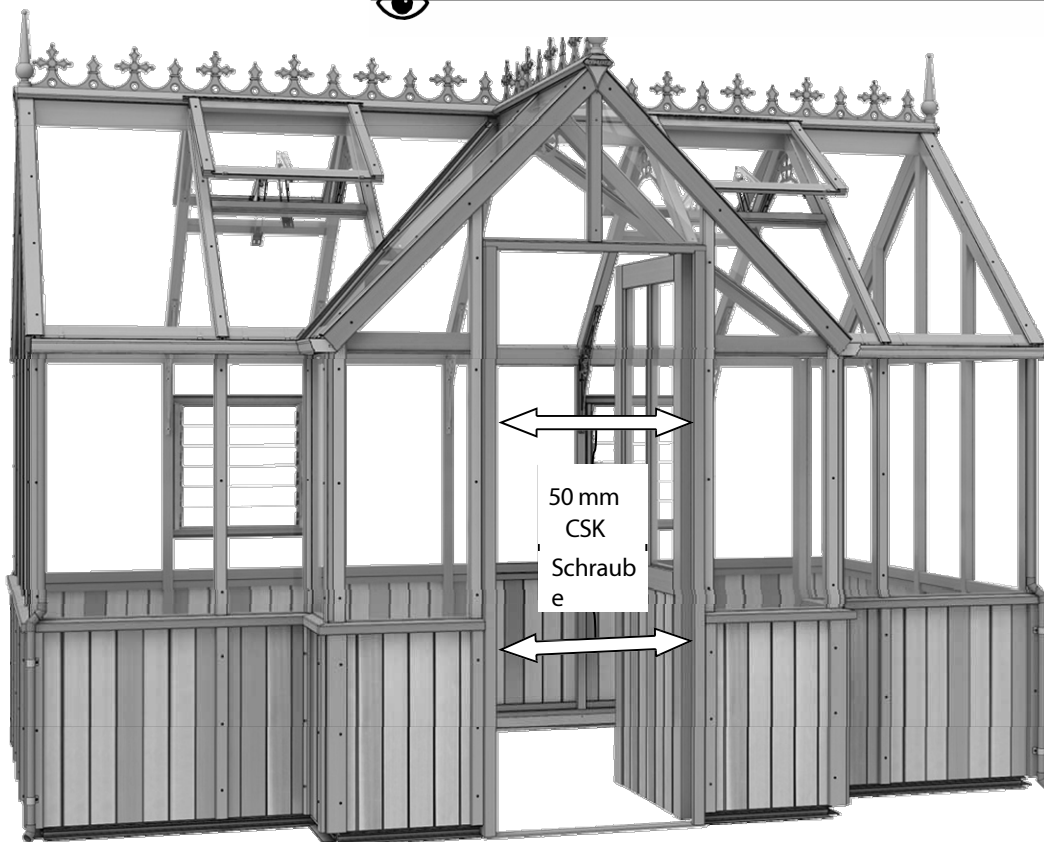
Entfernen Sie zunächst die Schraube, um den Arm zu lösen (Diagramm 93).

Entfernen Sie anschließend den Griff vom Rahmen der Lamelle (Diagramm 94).

Diagramm 95 zeigt die Teile, die Sie zur Montage des automatischen Öffners benötigen.



Diagramm 93



Diagramm 94

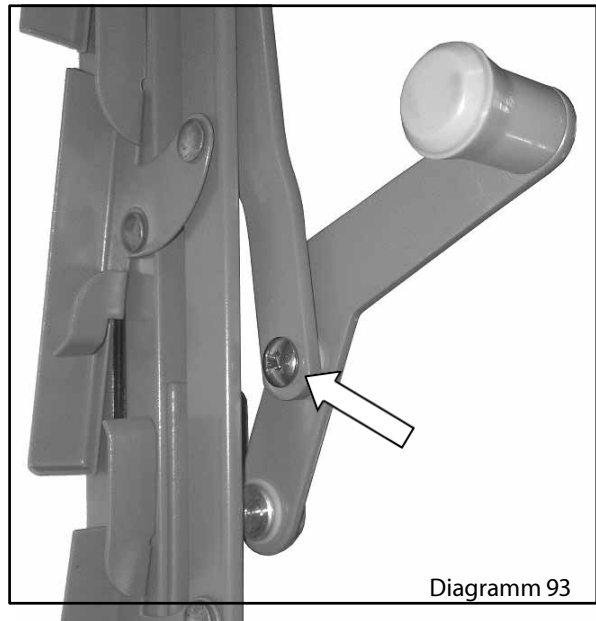

Diagramm 95

Optionale Montage der automatischen Lamellenjalousie (Teile-2)

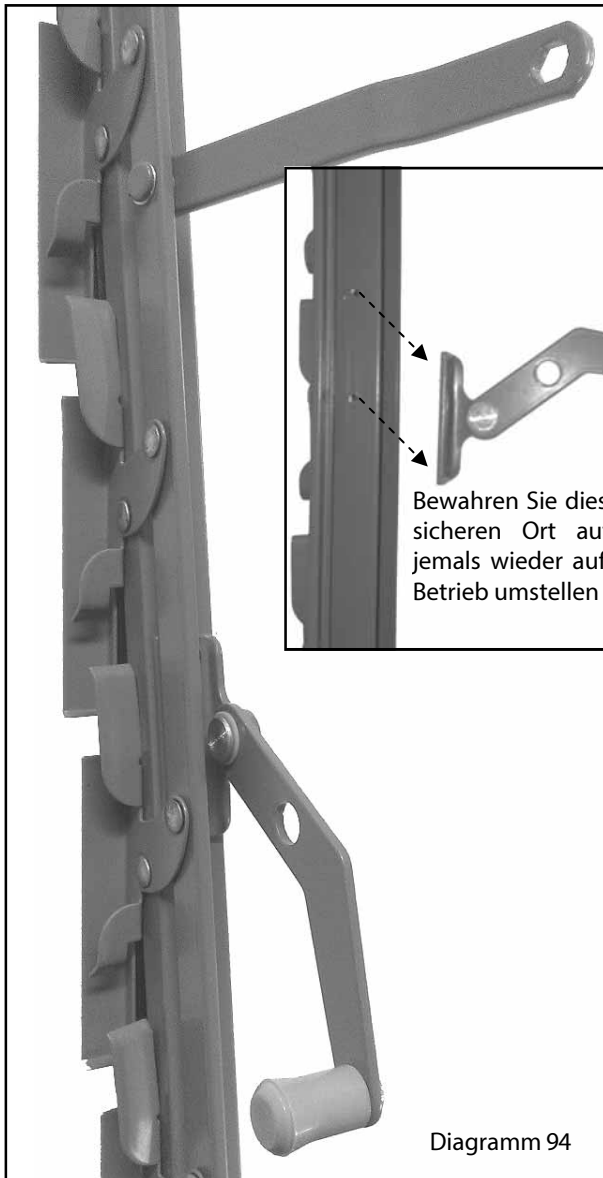
Halten Sie den Öffner mit den Platten und Unterlegscheiben an den Rahmen und schieben Sie den Lamellenarm in Position. Damit haben Sie nun die richtige Position für den Öffner gefunden (Diagramm 96).

Sie müssen nun den Rahmen markieren und zwei Löcher bohren; verwenden Sie hierfür einen 2,5-mm-Bohrer. Nachdem Sie den Rahmen markiert haben, entfernen Sie den Öffner, um die Löcher zu bohren.

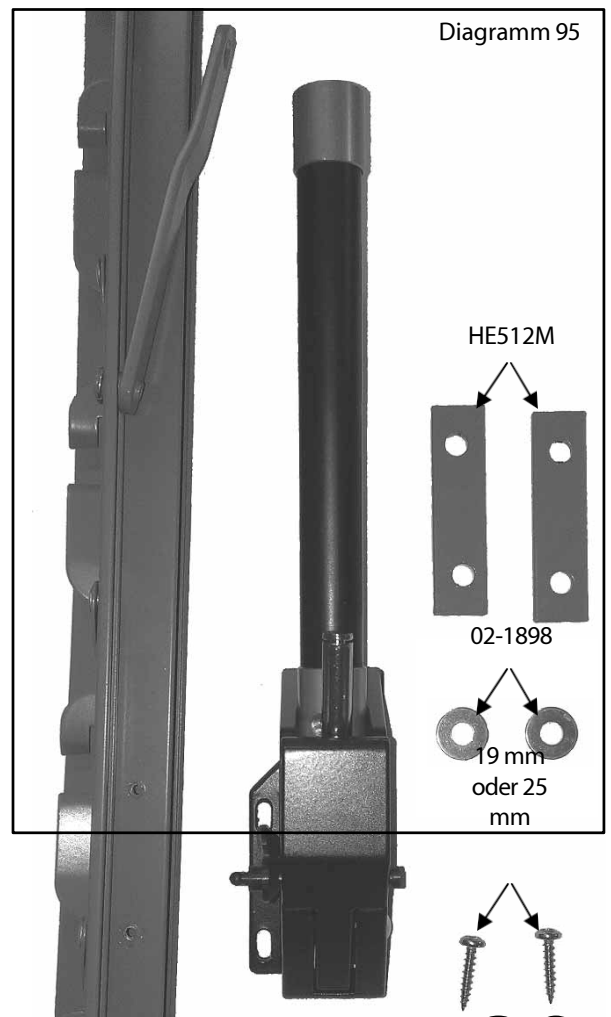
Befestigen Sie nun den Öffner mit den 2 Platten und 2 Unterlegscheiben am Rahmen (Diagramm 97). Sie sollten entweder 19 mm oder 25-mm-Schrauben übrig vom dem Gewächshausrahmen dafür. Sobald befestigt an , befestigen Sie den Lamellenarm am Öffner und sichern Sie ihn mit der aufsteckbaren Kunststoffkappe (Diagramm 98).

Diagramm 96



Diagramm 99



Schieben Sie nun den Zylinder auf die am Gehäuse des Öffners befestigte Welle und sichern Sie ihn mit zwei Gewindestiften (Diagramm 98).

Bringen Sie zum Schluss die Rändelschraube am Ende des Zylinders an und stellen Sie diese so ein, dass die gewünschte Belüftung erreicht wird (Diagramm 99).

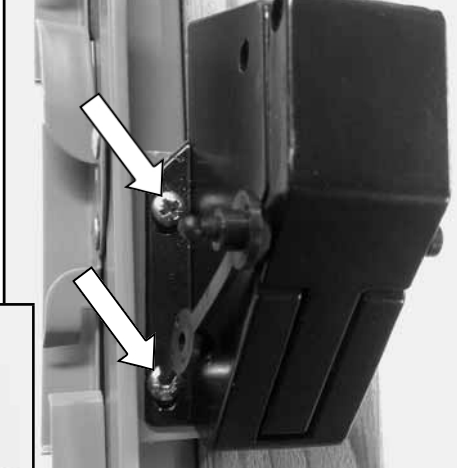
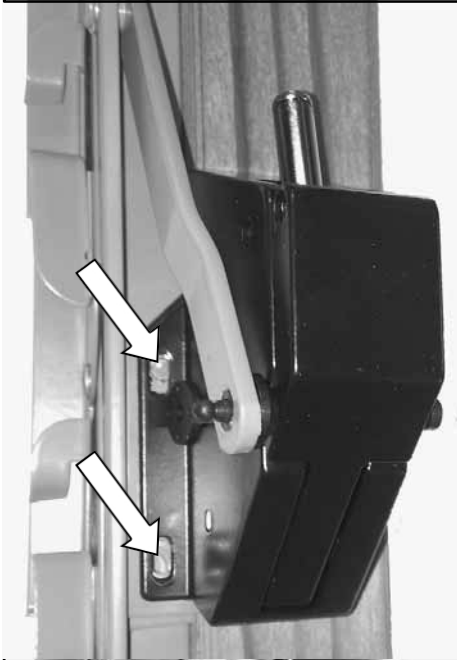
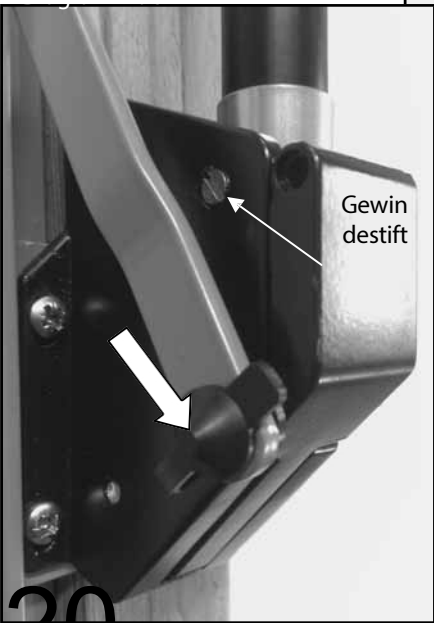

Teilelisten

7x8 Veranda-
spezifisch

EVPORCL8HB1	Evo Victorian mit Veranda, Standardlänge 8 ft **HB** – 1 von 2	Anzahl
EV0016	Bodenprofil 8 ft lang EV0016 2476 mm	1
EV0419	Traufleiste 8 ft lang EV0419 2564 mm	1
EV0438	Mittlere Seitenschiene 8 ft EV0438 2564 mm *HB*	1
EV0501	Glasleiste, seitlich EV0501 1588 mm *HB*	3
EV0304M	ALU-Seitenfuß, 8 Fuß lang, EV0304, 2474 mm **MOSS**	1
EV0622M	ALU Vic-Rinne 8 ft lang EV0622 2564 mm **MOSS**	1
EVPORCL8HB2	Evo Victorian mit Veranda, Standardlänge 8 ft **HB** – 2 von 2	
EV0902	Veranda-Mittelgeländer 1 ft tief LH	1
EV0903	Veranda-Mittelgeländer 1 ft tief, rechts	1
EV0906	Veranda-Bodenprofil, 1 ft tief	2
EV0908	Verandavordach-Geländer 1 ft tief, links	1
EV0909	Verandavordach-Geländer, 1 ft tief, rechts	1
EV1163M	Verandadachrinne, 1 ft tief, links **MOSS**	1
EV1164M	Vordach-Regenrinne, 30 cm tief, rechts **MOSS**	1
EV1169M	Veranda-Sockel 1 ft tief, links **MOSS**	1
EV1170M	Verandasockel, 1 ft tief, rechts **MOSS**	1
ROSEPS	Glasabstandhalter 4 mm schwarz	4

7x12 Veranda-
spezifisch

EVPORCL12HB1	Evo Victorian mit Veranda, Standardlänge 12 ft **HB** – 1 von 2	Anzahl
EV0018	Bodenprofil 12 ft lang EV0018 3736 mm	1
EV0421	Traufleiste 12 ft lang EV0421 3824 mm	1
EV0440	Mittlere Seitenschiene 12 ft EV0440 3824 mm *HB*	1
EV0501	Glasleiste, seitlich EV0501 1588 mm *HB*	7
EV0306M	ALU-Seitenfuß, 12 Fuß lang, EV0306, 3734 mm **MOSS**	1
EV0624M	ALU Vic-Rinne 12 ft lang EV0624 3824 mm **MOSS**	1
EVPORCL12HB2	Evo Victorian mit Vorbau, Standardlänge 12 ft **HB** – 2 von 2	
EV0904	Veranda-Mittelgeländer 3 ft tief LH	1
EV0905	Veranda-Mittelgeländer 3 ft tief, rechts	1
EV0907	Veranda-Bodenprofil, 3 ft tief	2
EV0910	Verandavordach-Geländer, 3 ft tief, links	1
EV0911	Verandavordach-Geländer, 3 ft tief, rechts	1
EV1165M	Verandadachrinne, 3 ft tief, links **MOSS**	1
EV1166M	Vordach-Regenrinne, 91 cm tief, rechts **MOSS**	1
EV1171M	Veranda-Sockel 3 ft tief, links **MOSS**	1
EV1172M	Verandafundament, 3 ft tief, rechts **MOSS**	1
ROSEPS	Glasabstandhalter 4 mm schwarz	4

2 Endgiebel erforderlich

EVDENGABPE	Evo Victorian 6 ft breit, schlichter Giebel **HB**	Anzahl
EV0501	Seitliche Sprosse EV0501 1588 mm *HB*	1
EV0502	Verglasungsleiste Seitenecke R EV0502 1650 mm *HB*	1
EV0503	Verglasungsleiste Seitenecke L EV0503 1650 mm *HB*	1
EV0404	Bodenprofil, hinterer Giebel, 6 ft breit EV0404 1821 mm	1
EV0408	Purling-Giebel 6 ft breit R EV0408 483 mm	1
EV0413	Hinterer Giebel EV413 850 mm	1
EV0414	Pfetten Giebel 6 ft breit L EV0414 483 mm	1
EV0432	Mittlere Schiene hinten, 6 ft breit EV0432 1959 mm *HB*	1
EV0504	Giebel-Sprosse rechts, 6 ft breit EV0504 2208 mm *HB*	1
EV0505	Giebel-Verglasungsleiste L, 6 ft breit EV0505 2208 mm *HB*	1
EV0460	Verglasungsleiste über mittlerer Pfette, 6 ft breit EV0460 901 mm	1
EV0480	Verglasungsleiste Dachecke rechts, 6 ft breit EV0480 1324 mm	1
EV0481	Verglasungsleiste Dachecke L, 6 ft breit, EV0481, 1324 mm	1
EV0521	Dacheckverkleidung, 6 Fuß breit, EV0521, 1362 mm	1
EV0522	Dach-Eckverkleidung L, 6 ft breit EV0522 1362 mm	1
EV0611M	ALU Vic Heckbasis 6 ft breit EV0611 1801 mm **MOSS**	1
ROSEPS	Glasabstandhalter 4 mm schwarz	4

Teilelisten

7x8 Hausspezifisch

EVPORHOU68P6B1	Evo Victorian mit Veranda 6x8 Hausbox – 1 von 2	Anzahl
EV0445	Firstbalken 8 ft lang EV0445 2564 mm	1
EV0476	Dachverglasungsleiste, 6 Fuß breit, EV0476, 1324 mm	3
EV0776	Veranda-Kehlbalken 6 ft links	1
EV0777	Porch Valley Jack Glasleiste 6 ft rechts	1
EV0628M	ALU Vic Firstabdeckung 8 ft lang EV0628 2602 mm **MOSS**	1
D211	Graues Fallrohr, Länge 1625 mm	2
EVPORHOU68P6B2	Evo Victorian mit Veranda 6x8 Hausbox – 2 von 2	
EV0313M	Glasanschlag EV0313 **MOSS**	12
EV0537M	Alton-Traufverstrebung EV0537 **MOSS**	4
EV0538M	Alton Firstverstrebung EV0538 **MOSS**	2
EVPACVIC	Victorian-Komponentenpaket	1
EVPACVENT	Lüftungsschlauch-Set für Evo	2
EVSM01	Smalls Pack Nr. 01 für Evolution	1
EVSMVIC01	Smalls-Paket Nr. 01 für Victorian	1
ROSEPS	Glasabstandhalter 4 mm schwarz	2
INS	****ANLEITUNG FÜR DAS GEWÄCHSHAUS****	1

7x12 Hausspezifisch

EVPORHOU612P6B1	Evo Victorian mit Veranda 6x12 Hausbox – 1 von 2	Anzahl
EV0447	Firstbalken 12 ft lang EV0447 3824 mm	1
EV0476	Dachverglasungsleiste 6 ft breit EV0476 1324 mm	7
EV0776	Veranda-Kehleblech-Verglasungsleiste 6 ft links	1
EV0777	Porch Valley Jack Glasleiste 6 ft rechts	1
EV0630M	ALU Vic Firstziegel, 12 Fuß lang, EV0630, 3862 mm **MOSS**	1
D211	Graues Fallrohr, Länge 1625 mm	2
EVPORHOU612P6B2	Evo Victorian mit Veranda 6x12 Hausbox – 2 von 2	
EV0313M	Glasanschlag EV0313 **MOSS**	20
EV0537M	Alton-Traufverstrebung EV0537 **MOSS**	8
EV0538M	Alton Firstverstrebung EV0538 **MOSS**	4
EVPACVIC	Victorian-Komponentenpaket	1
EVPACVENT	Entlüftungspaket für Evo	4
EVSM01	Smalls-Paket Nr. 01 für Evolution	1
EVSMVIC01	Smalls-Paket Nr. 01 für Victorian	1
ROSEPS	Glasabstandhalter 4 mm schwarz	2
INS	****ANLEITUNG FÜR DAS GEWÄCHSHAUS****	1

1' tiefe Veranda

EVPOR61HB1	Evo Victorian Veranda, 1,8 m breit x 30 cm tief **HB** – 1 von 2	Anzahl
EV0502	Verglasungsleiste, seitliche Ecke R EV0502 1650 mm *HB*	1
EV0503	Verglasungsleiste Seitenecke L EV0503 1650 mm *HB*	1
EV0504	Giebel-Glasleiste R, 6 ft breit EV0504 2208 mm *HB*	1
EV0505	Giebel-Verglasungsleiste L, 6 ft breit EV0505 2208 mm *HB*	1
EV0770	Vic-Veranda-Firstleiste_1 ft Veranda 1259 mm	1
EV0776	Veranda-Tal-Jack-Verglasungsleiste 6 ft LH 840 mm	1
EV0777	Porch Valley Jack Sprosse 6 ft rechts 840 mm	1
EV0788	Porch Valley-Leiste, 6 ft breit, mit 6 ft/8 ft/10 ft Tiefe, 1593 mm	2
EV0791	Verglasungsleiste für Veranda, Innenecke, 1640 mm *HB*	2
EV0794	Verglasungsleiste für Veranda, Innenecke links 1648 mm *HB*	1
EV0795	Verglasungsleiste für Veranda, Innenecke rechts, 1648 mm *HB*	1
EV1161M	Veranda-Trog-Dachrinne, 6 ft breit, 1610 mm **MOSS**	2
EV1174M	Veranda-Firstabdeckung 1 ft tief 1276 mm **MOSS**	1

Teilelisten

Speziell für Veranden mit einem Tiefe von 1 Fuß

EVPOR61HB2	Evo Victorian 6 ft breit x 1 ft tief Veranda **HB** – 2 von 2	Anzahl
EV0005	Bodenprofil, vorderer Giebel, 5 ft breit EV0005 546 mm	2
EV0408	Giebelfette 6 ft breit R EV0408 480 mm	1
EV0414	Giebelfette 6 ft breit L EV0414 480 mm	1
EV0424	Mittlere Schiene vorne, 6 ft breit, rechts EV0424 576 mm *HB*	1
EV0425	Mittlere Schiene vorne, 6 ft breit, links EV0425 576 mm *HB*	1
EV0471	Sprosse über der Tür, 6 ft breit EV0471 561 mm	1
EV0480	Dach-Eckprofil R, 6 ft breit EV0480 1324 mm	1
EV0481	Verglasungsleiste Dachecke L, 6 ft breit EV0481 1324 mm	1
EV0521	Dach-Eckverkleidung R, 6 ft breit, EV0521, 1362 mm	1
EV0522	Dach-Eckverkleidung L, 6 ft breit EV0522 1362 mm	1
EV0902	Veranda-Mittelgeländer 1 ft tief, links 329 mm	1
EV0903	Veranda-Mittelgeländer 1 ft tief, rechts 329 mm	1
EV0906	Veranda-Bodenprofil, 1 ft tief, 286 mm	2
EV0908	Verandavordach-Handlauf, 1 ft tief, links 373 mm	1
EV0909	Vordach-Handlauf, 30 cm tief, rechts, 373 mm	1
EV0938M	ALU-Frontsockel 5 ft breit EV0293 500 mm **MOSS**	2
EV1163M	Alton Ridge Verstrebung EV0538 **MOSS**	1
EV1163M	Verandarinne 1 ft tief, links 332 mm **MOSS**	1
EV1164M	Verandadachrinne, 1 ft tief, rechts, 332 mm **MOSS**	1
EV1169M	Verandasockel, 1 ft tief, links, 330 mm **MOSS**	1
EV1170M	Verandasockel, 1 ft tief, rechts, 330 mm **MOSS**	1
	Graues Fallrohr, Länge 1625 mm	2
EVPACPOR	Evo Victorian Veranda-Bausatz	1
EVSMAPOR1	Evo Victorian Porch Kleinteile-Paket	1

Zedernholzverkleidung

	EVPOR61CAPCHB	Evo Victorian Porch Zedernholz-Abdeckleiste 6 ft x 1 ft **HB**	Anzahl
Giebel	EV0556	Zedernholz-Abdeckung, seitliche Ecke rechts EV0556 946 mm *HB/DW*	1
	EV0557	Zedernholz-Abdeckleiste, seitliche Ecke L EV0557 946 mm *HB/DW*	1
	EV0564	Zedernholz-Abschlussleiste Giebel 6 ft breit R EV0564 1422 mm *HB/DW*	1
	EV0565	Giebelabdeckung aus Zedernholz, 6 ft breit, L EV0565 1422 mm *HB/DW*	1
	EV0569	Zedernholz-Abdeckung über der Tür, 6 ft breit EV0570 528 mm	1
Seite	EV0555	Zedernholz-Abdeckung, seitlich EV0555 910 mm *HB/DW*	2
	EV1180M	ALU Vic Porch Inneneck-Seitenabdeckung 909 mm **MOSS** *HB/DW*	2
Dach	EV0593	Zedernholz-Abschlussleiste für Dachecken, 6 ft breit EV0593 1328 mm	2
	EV1194	Verandadach-Kehlabdeckung 6 ft links 849 mm	1
	EV1195	Porch Valley Jack-Abdeckung 6 ft rechts 849 mm	1
Panneel	EV0598	Zedernholz-Abdeckung für HB-Paneel EV0598 668 mm	4
	EV0599	Zedernholz-Abschlussleiste für HB-Paneel-Ecke EV0599 668 mm	2
Panneel	EV1200	HB-Verandapaneel-Abdeckung	2
	02-1356	Klarsilikon	1
	EV0227	PVC-Verglasung 10 m (m700) 1729D10GP Rolle	1

Zedernholz-Abdeckung

		Evo Victorian mit Veranda und Zedernholzverkleidung **HB**	EVPOR68C APCHB	EVPOR612C APCHB
Giebel	EV0556	Zedernholzverkleidung Seitenecke R EV0556 946 mm *HB/DW*		2
	EV0557	Zedernholz-Abdeckleiste, seitliche Ecke L EV0557 946 mm *HB/DW*		2
	EV0564	Zedernholz-Abdeckleiste Giebel 6 ft breit R EV0564 1424 mm *HB/DW*		2
	EV0565	Giebelabdeckung aus Zedernholz, 6 ft breit, L EV0565 1424 mm *HB/DW*		2
	EV0566	Zedernholz-Abdeckleiste Mitte, 6 ft breit EV0565 1828 mm *HB/DW*		2
Seite	EV0555	Zedernholz-Abdeckleiste, seitlich EV0555 909 mm *HB/DW*	7	11
	EV0151	Zedernholz-Abdeckleiste für Dachlüftung EV0151 596 mm	4	8
Dach	EV0588	Zedernholz-Dachverkleidung, 6 ft breit EV0588 1328 mm	3	7
	EV0593	Zedernholz-Dachabdeckung, Ekelement, 6 ft breit EV0593 1328 mm		4
Panneel	EV1194	Verandadach-Kehlblende 6 ft links		1
	EV1195	Porch Valley Jack Abdeckkappe 6 ft rechts		1
Panneel	EV0598	Zedernholz-Abdeckung für HB-Paneel EV0598 668 mm	13	17
	EV0599	Zedernholz-Abschlussleiste für HB-Paneel-Ecke EV0599 668 mm		4
Panneel	02-1356	Klarsilikon	3	4

Teilelisten

Aluminiumverschluss

EVPOR61CAPAHB		Evo Victorian Porch Aluminium-Abdeckung 6 ft x 1 ft **HB**	Anzahl
Giebel	EV0656M	ALU Vic Eckabdeckung R EV0656 946 mm **MOSS** *HB/DW*	1
	EV0657M	ALU Vic Abschlussleiste Seitenecke L EV0657 946 mm **MOSS** *HB/DW*	1
	EV0664M	ALU Vic-Abdeckleiste Giebel 6 ft breit R EV0664 1422 mm **MOSS** *HB/DW*	1
	EV0665M	ALU Vic Giebelabdeckung 6 ft breit L EV0665 1422 mm **MOSS** *HB/DW*	1
	EV0669M	ALU Vic-Abdeckung über der Tür, 6 ft breit, EV0669, 528 mm **MOSS**	1
Seite	EV0655M	ALU Vic-Abdeckung seitlich EV0655 909 mm **MOSS** *HB/DW*	2
	EV1180M	ALU Vic Porch Inneneck-Seitenabdeckung 909 mm **MOSS** *HB/DW*	2
Dach	EV0693M	ALU Vic Dacheckabdeckung 6 ft breit EV0693 1328 mm **MOSS**	2
	EV1184M	Veranda-Kehlblech 6 ft LH_Alu 849 mm **MOSS**	1
	EV1185M	Porch Valley Jack-Abdeckung 6 ft RH_Alu 849 mm **MOSS**	1
Paneele	EV0598	Zedernholz-Abdeckung für HB-Paneel EV0598 668 mm	4
	EV0599	Zedernholz-Abschlussleiste für HB-Paneel-Ecke EV0599 668 mm	2
	EV1200	HB-Verandapaneel-Abdeckung	2
Gummi	EV0227	PVC-Verglasung 10 m (m700) 1729D10GP Rolle	3

Aluminiumverschluss

		Evo Victorian mit Veranda und Aluminiumverkleidung **HB**	EVPOR68C APAHB	EVPOR612C APAHB
Giebel	EV0656M	ALU Vic-Abdeckung Seitenecke R EV0656 946 mm **MOSS** *HB/DW*		2
	EV0657M	ALU Vic-Abdeckleiste Seitenecke L EV0657 946 mm **MOSS** *HB/DW*		2
	EV0664M	ALU Vic-Abdeckleiste Giebel 6 ft breit R EV0664 1424 mm **MOSS** *HB/DW*		2
	EV0665M	ALU Vic Giebelabdeckung 6 ft breit L EV0665 1424 mm **MOSS** *HB/DW*		2
	EV0666M	ALU Vic-Abschlussleiste Mitte 6 ft breit EV0666 1828 mm **MOSS** *HB/DW*		2
Seiten	EV0655M	ALU Vic Abdeckleiste EV0655 909 mm **MOSS** *HB/DW*	7	11
	EV0251M	ALU-Dachlüftungsabdeckung EV0251 596 mm **MOSS**	4	8
Dach	EV0688M	ALU-Vic-Abdeckung für Dächer, 6 ft breit EV0688 1328 mm **MOSS**	3	7
	EV0693M	ALU Vic-Abdeckprofil für Dachecken, 6 ft breit EV0693 1328 mm **MOSS**		4
	EV1184M	Veranda-Kehlblech 6 ft LH_Alu 849 mm **MOSS**		1
	EV1185M	Porch Valley Jack-Abdeckung 6 ft RH_Alu 849 mm **MOSS**		1
	EV0598	Zedernholz-Abdeckung für HB-Paneel EV0598 668 mm	13	17
Paneele	EV0599	Zedernholz-Abdeckleiste für HB-Paneel-Ecke EV0599 668 mm		4
Gummi	EV0227	PVC-Verglasung 10 m (m700) 1729D10GP Rolle	7	-
	EV0231	PVC-Verglasung 100 m (m700) 1729D10GP Rolle	-	1

