



Zedern Gewächshaus Ewell

mit Mauersockel



7x8



Made in the United Kingdom



7x12



Montageanleitung für das 7 Fuß breite viktorianische DW-Gewächshaus aus Zedernholz

Inhalt:	Abschnitt	Seite
Einleitung	-	3
Vorbereitung des Untergrunds / Abmessungen des Mauerwerks	1	4-5
Übersicht	2	6-7
Heckmontage	3	8-9
Endgiebel-Baugruppe	4	10-15
Montage der Veranda	5	16-23
Rahmenmontage	6	24-27
Montage der Tür	7	28-30
Dachmontage	8	31-37
Montage der Lamellen	9	38-39
Verglasung (Teil 1)	10	40-44
Montage von Dachrinnen und Fallrohren	11	44-47
Verglasung (Teil 2)	12	48-50
Einbau von Dachlüftungselementen	13	51-53
Optionale Firstabdeckung	14	54
Endkappen und Abschlusskappen	15	55
Montage abschließen	16	56
Optionale Installation von Auto-Louvre	17	57-58
Teilelisten	18	59-63

Einleitung

Vielen Dank, dass Sie sich für ein neues Alton-Gewächshaus entschieden haben. Wir empfehlen Ihnen, sich vor Beginn der Montage mit der Anleitung vertraut zu machen und alle Sicherheitshinweise zu lesen.

Sicherheitshinweis

- Glas, Aluminium und Holz können Verletzungen verursachen. Bitte tragen Sie beim Aufbau und beim Verglasen des Gewächshauses unbedingt eine Schutzbrille, Handschuhe, Kopfschutz und geeignetes Schuhwerk.
- Bitte denken Sie daran, dass Glas zerbrechlich ist und mit äußerster Vorsicht behandelt werden sollte. Beseitigen und entsorgen Sie Bruchstücke immer sofort.
- Bauen Sie das Gewächshaus nicht bei starkem Wind auf.
- Aus Sicherheitsgründen und zur Erleichterung des Aufbaus empfehlen wir, dieses Gewächshaus mit mindestens zwei Personen aufzubauen.
- Bitte entfernen Sie den gesamten Schnee vom Gewächshausdach, da dieser dazu führen kann, dass sich das Dach verformt oder einstürzt.

Vorbereitung des Aufstellungsortes

- Bei der Auswahl eines Standorts für Ihr Gewächshaus ist es wichtig, dass Sie einen möglichst flachen und ebenen Bereich wählen.
- Ein Fundament aus Beton oder einer Betonplatte bietet die stabilste Grundlage für Ihr Gewächshaus. Wir empfehlen eine Betonplatte, da diese die Entwässerung verbessert.
- Vermeiden Sie es, Ihr Gewächshaus unter Bäumen oder an anderen exponierten Stellen aufzustellen.
- Um das Risiko von Windschäden zu minimieren, wählen Sie einen möglichst windgeschützten Standort, z. B. neben einer Hecke oder einem Gartenzaun.

Weitere Überlegungen

- Bitte beachten Sie, dass der Aufbau Ihres Gewächshauses zeitaufwendig sein kann. Möglicherweise müssen Sie den Aufbau auf zwei oder mehr Tage verteilen. Wir empfehlen Ihnen, das Gewächshaus nicht teilweise verglast stehen zu lassen. Sollten Sie Ihr Gewächshaus einmal halb aufgebaut und nicht verankert lassen müssen, beschweren Sie es mit Platten oder Sandsäcken, damit es nicht vom Wind verweht wird.
- Es ist hilfreich, einen großen, sauberen und freien Arbeitsbereich vorzubereiten. Ein Garagenboden oder eine ebene Rasenfläche sind ideal.
- Falls Sie jemanden beauftragt haben, Ihr Gewächshaus für Sie aufzubauen, überprüfen Sie bitte, ob alle Teile vorhanden sind. Die meisten Teile sind nummeriert und lassen sich anhand eines Stempels oder eines abnehmbaren Etiketts identifizieren. Alternativ können die Teile anhand der Längenangaben in der Packliste in Ihrem Hauptkarton bzw. auf der Rückseite der Anleitung identifiziert werden.
- Denken Sie daran, dass es sich um ein Naturholzprodukt handelt; das Holz kann etwas Wasser aufnehmen, wodurch Flecken entstehen können. Ihr Evolution-Gewächshaus wurde werkseitig in ein klares, auf Alkohol basierendes Schutzmittel getaucht. Wir empfehlen, jährlich eine neue Schicht des klaren Schutzmittels aufzutragen, insbesondere an den am stärksten exponierten Stellen. Wenn Sie dies vermeiden und Ihrem Gewächshaus eine dauerhaftere Oberfläche verleihen möchten, können Sie ein Produkt auf Ölbasis auftragen (beachten Sie die Empfehlungen des Herstellers für die Neubeschichtung).

Vorbereitung des Untergrunds

Die Maße für die niedrige Umrandungsmauer entnehmen Sie bitte dem Fundamentplan, der Ihrer Bestellbestätigung beiliegt, sowie der gegenüberliegenden Seite.

Achten Sie darauf, beim Aufbau Ihres Gewächshauses ausreichend Platz zu lassen und berücksichtigen Sie auch, dass möglicherweise später einmal eine Glasscheibe ausgetauscht werden muss. Versuchen Sie nach Möglichkeit, rund um das Gewächshaus einen Mindestabstand von 2 Fuß/610 mm einzuhalten.

Beachten Sie, dass sich die Tür nach innen öffnet, sodass sich innerhalb des Bogenbereichs der Eingangstür keine Erhöhungen oder Hindernisse befinden sollten.

Stellen Sie das Gewächshaus an einem Standort mit maximaler Sonneneinstrahlung auf und vermeiden Sie nach Möglichkeit Schatten durch Bäume, Zäune oder andere Gebäude. Überhängende Äste können besonders störend sein und sollten vermieden werden.

Wählen Sie einen Standort, an dem das Gewächshaus relativ leicht zu erreichen ist und an dem Wasser sowie möglicherweise Strom bequem bereitgestellt werden können.

Zu guter Letzt – und das ist das Wichtigste – wählen Sie einen Standort, an dem Ihr Alton-Gewächshaus gut zur Geltung kommt und Ihren Garten harmonisch ergänzt.

WICHTIG: Verankern Sie Ihr Gewächshaus erst dann, wenn es vollständig aufgebaut und verglast ist, es sei denn, Sie sind sich zu 100 % sicher, dass der Unterbau rechtwinklig und waagrecht ist. Andernfalls passt das Glas nicht richtig.

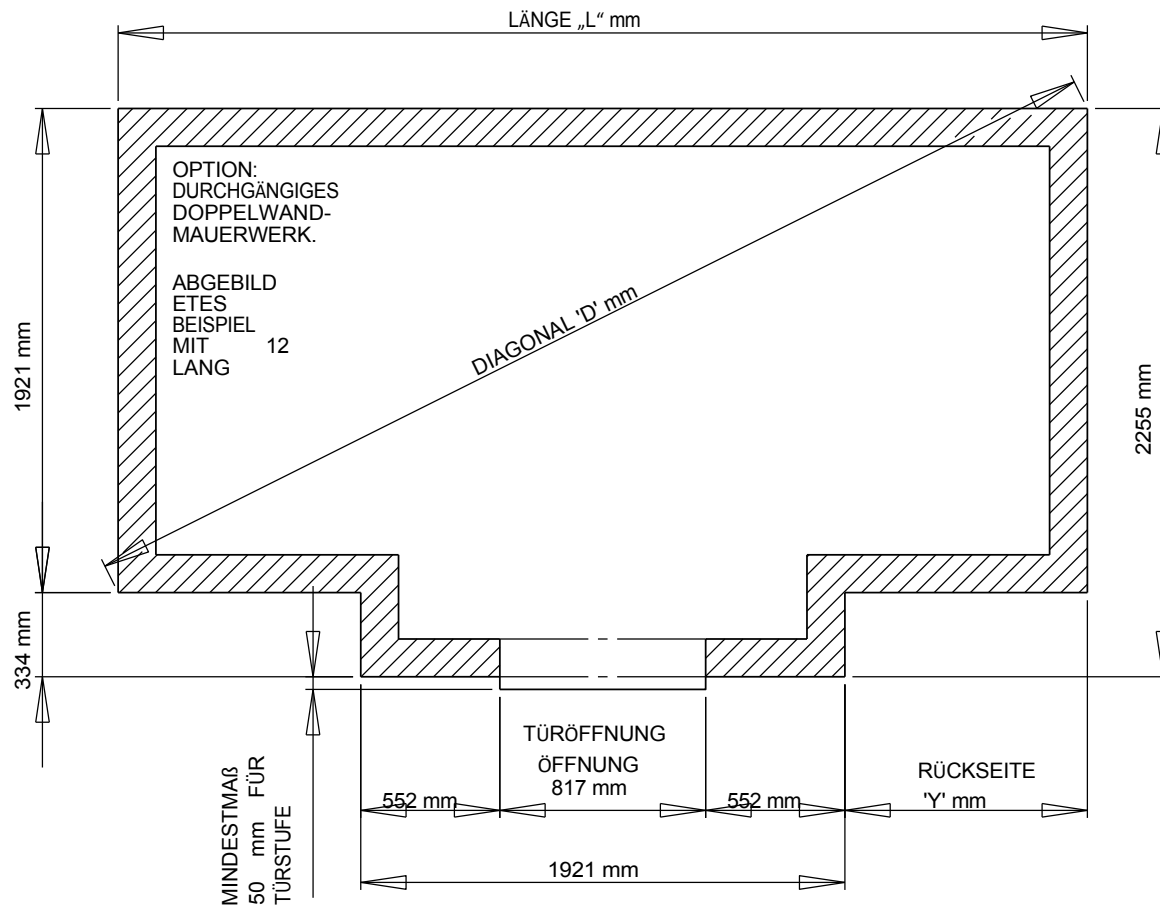

MINDESTMAß
50 mm FÜR
TÜRSTUFE

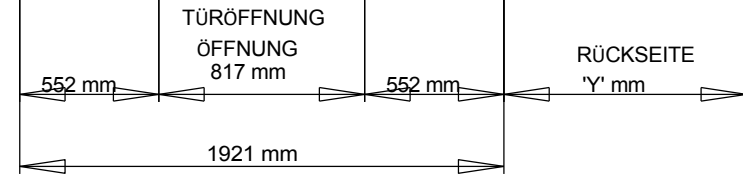

ABMESSUNGSVARIABLEN (mm)			
MODELL	LÄNGE „L“	RÜCKLAUF „Y“	DIAGONALE „D“
8 LANG	2586 mm	332,5 mm	3221,5 mm
12 LANG	3846 mm	962,5 mm	4299 mm
16 LANG	5106 mm	1592,5 mm	5455,5 mm
20 LANG	6366 mm	2222,5 mm	6649,5 mm
24 LANG	7626 mm	2852,5 mm	7864 mm
28 LANG	8886 mm	3482,5 mm	9091 mm

Pfeiler an der Türöffnung
BEI DER OPTION MIT EINFACHWÄNDIGEM
MAUERWERK.

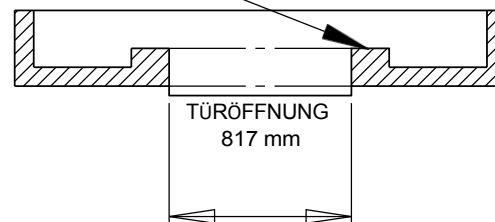

HINWEISE FÜR ROBINSONS-ZWERGWAND-GEWÄCHSHÄUSER. FUNDAMENTE
BETONSTREIFENFUNDAMENTE SOLLTEN MINDESTENS 400 mm BREIT UND 200 mm TIEF SEIN. BEFINDET SICH DER STANDORT AUF AUFGEFÜLLTEM BODEN, IST ES WICHTIG, DASS DIE FUNDAMENTE IN DEN DARUNTERLIEGENDEN VERDICHTETEN BODEN EINGESCHNITTEN WERDEN. WENN DER BODEN ZU BEWEGUNGEN NEIGT, WIE Z. B. BEI SCHWEREM LEHM ODER LOCKEREM SANDIGEM BODEN, SOLLTEN DIE BETONFUNDAMENTE MIT EINER BEWEHRUNG VERSTÄRKT WERDEN.

WÄNDE

Es ist äußerst wichtig, dass das Mauerwerk den angegebenen Maßen in „mm“ entspricht und rechteckig, waagrecht und senkrecht verläuft; die Diagonalen sollten gleich lang sein.

WÄNDE KÖNNEN EIN- ODER ZWEISCHALIG SEIN.

DIE OBERSTE ZIEGELSCHICHT SOLLTE MIT DER FROG-SEITE NACH UNTEN VERLEGT WERDEN. WENN FÜR DIE OBERSTE ZIEGELSCHICHT TECHNISCHE ZIEGEL VERWENDET WERDEN, STELLEN SIE BITTE SICHER, DASS DIESE MASSIV UND NICHT ZELLULÄR (MIT DURCHGEHENDEN LÖCHERN) SIND, DA SONST DIE BEFESTIGUNG DES GEWÄCHSHAUSES PROBLEMATISCH WIRD. ES SOLLTEN ZIEGEL VON GUTER QUALITÄT VERWENDET WERDEN; ZIEGEL DES TYP „FLETTON“ MIT SANDOBERFLÄCHE SIND NICHT GEEIGNET.

GIEBELTÜRÖFFNUNG

DIE TÜRSCHWELLE MUSS ÜBER DIE GESAMTE ÖFFNUNG HINWEG ABGESTÜTZT WERDEN UND SOLLTE AUF GLEICHER HÖHE MIT DEM FERTIGEN FUßBODEN (F.F.L.) DES GEWÄCHSHAUSES LIEGEN. DIE ÖFFNUNG FÜR DEN TÜRRAHMEN UND DIE HÖHE VON DER SCHWELLENEBENE BIS ZUR OBERKANTE DER WAND ERFORDERN HÖCHSTE GENAUIGKEIT UND SIND VON GRÖSSTER BEDEUTUNG, DAMIT DIE TÜR KORREKT IN DIE ÖFFNUNG PASST. BITTE BEACHTEN SIE AUCH, DASS SICH DIE TÜR NACH INNEN ÖFFNET UND DIE FUNDAMENTE DAHER KEINE BEHINDERUNG FÜR DIE TÜR DARSTELLEN DÜRFEN. ES IST EMPFEHLENSWERT, EINE HOLZSCHABLONE ANZUFERTIGEN, UM DIE ABMESSUNGEN DER TÜRÖFFNUNG ZU ÜBERPRÜFEN.

WERDEN EINWÄNDIGE WÄNDE VERWENDET, SOLLTEN AN DER TÜRÖFFNUNG STÜTZPFEILER EINGEBAUT WERDEN.

UM DIE AUSSENKANTE DER TÜRSCHWELLE ABZUSTÜTZEN, MUSS DIREKT VOR DEM TÜRÖFFNUNG EIN VORBAU AUS MAUERWERK/BETON MIT EINER MINDESTBREITE VON 50 mm VORHANDEN SEIN. DIESER MUSS auf gleicher Höhe mit der Türschwellenöffnung liegen.

Eigentum von „Alton Greenhouses“ © 2019

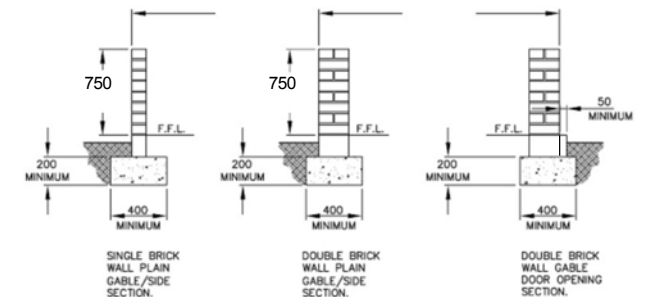

TITEL:

EWELL
(7) GRUNDRISS DES MAUERWERKS

Übersicht

Für den Bau Ihres neuen Gewächshauses benötigen Sie folgende Werkzeuge:

- | | |
|-------------------------|---|
| Wasserwaage | Bleistift |
| PZ2-Schraubendreher-Bit | Akku-Schrauber (idealerweise 2, 1 zum Bohren und 1 zum Schrauben) 4-mm-7-mm-Steinbohrer |
| Bohrer | Hammer Holz-/Gummihammer |
| Bohrhammer | Hohe Trittleitern x 2 |
| Maßband | |

Für den Bau des Gewächshauses werden 9 verschiedene Schraubentypen verwendet. Diese sind wie folgt, mit Beispielen, wo man sie finden kann:

	EV0329 13 mm SELF TAP	EV0328 20 mm Flachkopf	EV0330 25 mm CSK-Kopf	EV0331 25 mm Schwenkkopf f	EV0332 40 mm Schwenkkopf f	EV0333 50 mm CSK-Kopf	EV0367 50 mm Schwenkkopf f	EV0334 80 mm CSK-Kopf	EV0339 100 mm CSK-Kopf
	Befestigt das Scharnier der Lüftungsklappe an der Firstabdeckung.	Wird bei Dachentlüftungen verwendet.	Befestigungsschrauben für Dachentlüftungen und Türen.	Befestigt alle Abdeckungen und Metallteile.	Befestigt Holzverkleidungen.	Befestigt Glasleisten an First und Bodenprofilen.	Wird an der oberen Veranda-Gusleiste verwendet.	Befestigt Eckverbindungen und die Dachverglasungsleisten am First.	Befestigt die Dachverglasungsleisten an der Traufe und die seitlichen Verglasungsleisten in einem Arbeitsgang.
BAU GRÖSSE	MENGE								
7x8	6	16	46	202	62	41	1	46	9
7x12	12	32	46	256	86	43	1	54	13

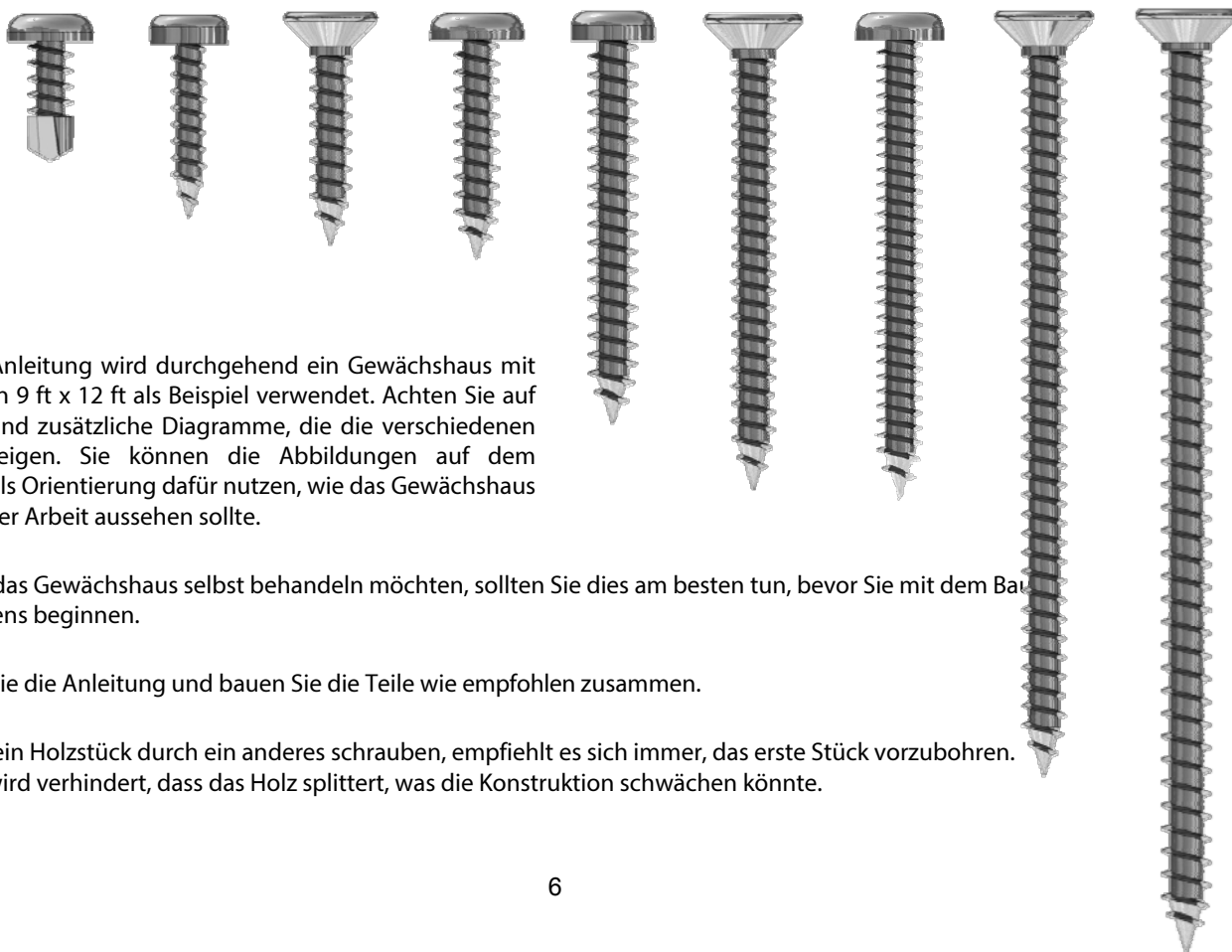

In dieser Anleitung wird durchgehend ein Gewächshaus mit den Maßen 9 ft x 12 ft als Beispiel verwendet. Achten Sie auf Tabellen und zusätzliche Diagramme, die die verschiedenen Größen zeigen. Sie können die Abbildungen auf dem Titelblatt als Orientierung dafür nutzen, wie das Gewächshaus im Laufe der Arbeit aussehen sollte.

Wenn Sie das Gewächshaus selbst behandeln möchten, sollten Sie dies am besten tun, bevor Sie mit dem Bau des Rahmens beginnen.

Befolgen Sie die Anleitung und bauen Sie die Teile wie empfohlen zusammen.

Wenn Sie ein Holzstück durch ein anderes schrauben, empfiehlt es sich immer, das erste Stück vorzubohren. Dadurch wird verhindert, dass das Holz splittert, was die Konstruktion schwächen könnte.

Übersicht

Sie können die Seitenwände und Giebel flach auf dem Boden zusammenbauen und dann mit Hilfe einer Stütze den ersten Teil für die Montage in Position bringen. Anschließend arbeiten Sie sich um das Gewächshaus herum und verbinden die einzelnen Teile miteinander. Sobald Sie die Giebel und Seitenwände fertiggestellt haben, können Sie den First und das Dach montieren.

Das Verglasen der Konstruktion ist sehr einfach, doch seien Sie besonders vorsichtig an den Glaskanten, da die Scheiben in winzige Stücke zerbrechen, wenn Sie mit einer Kante an einer harten Oberfläche wie Beton anstoßen. Tragen Sie beim Umgang mit dem Glas außerdem geeignete Handschuhe und eine Schutzbrille (dies hilft auch, das Glas sauber zu halten). Es empfiehlt sich, die Zedernholz-Abdeckleisten vorab mit Schrauben zu befestigen und sie rund um das Gewächshaus zu positionieren, damit sie bereitliegen, wenn Sie mit dem Glas ankommen.

Während der Verglasung müssen Sie auch die Lamellenlüftungen anbringen, stellen Sie also sicher, dass diese fertig montiert und einsatzbereit sind. Diese werden zwischen zwei Glasscheiben eingesetzt und durch das Abdeckungssystem in Position gehalten.

Nachdem die Seiten nun verglast sind, müssen die Dachrinnen und Fallrohre **vor** dem Großteil der Dachverglasung installiert werden, da die Dachplatten sonst deren Befestigung behindern. Überlegen Sie sich dabei, wo Sie eine Regentonne aufstellen könnten.

Sobald das Dach verglast ist, montieren Sie die Dachlüftungsöffnungen. Dies erfolgt von innen; der Zugang erfolgt über die Öffnung auf einer Treppe.

Längere Modelle

Wenn Ihr Gebäude länger als 12' ist, d. h. Anbauten hat, lesen Sie bitte auch die separate Anleitung für Anbauten, bevor Sie mit dem Bau beginnen. Anbauten sind in Nennlängen von 4' und 8' erhältlich, die auf jeder Seite eines 8' oder 12' langen Mittelkörpers angebracht werden können.

Ein 16-Fuß-Gebäude besteht beispielsweise aus einem 8-Fuß-Kern mit einem 4-Fuß-Anbau auf jeder Seite, d. h. einem Endgiebel + 4-Fuß-Erweiterung + 8-Fuß-Kern + 4-Fuß-Erweiterung + Endgiebel.

Ein 28-Fuß-Modell besteht beispielsweise aus einem 12-Fuß-Kern mit je einem 8-Fuß-Anbau an beiden Seiten, d. h. einem Giebel + 8-Fuß-Erweiterung + 12-Fuß-Kern + 8-Fuß-Erweiterung + Endgiebel.

Option zum Verkleben der Fugen. Dies ist für die Stabilität nicht erforderlich, aber Sie können es tun, wenn Sie möchten. Bedenken Sie jedoch, dass dies den Umzug oder die Anpassung des Gewächshauses in der Zukunft erheblich erschweren würde. Der beste Kleber hierfür wäre Polyurethan-Holzkleber. Seien Sie beim Auftragen vorsichtig, Sie benötigen nur eine sehr kleine Menge, da sich der Kleber ausdehnt und die Fuge ausfüllt. Wenn Sie zu viel verwenden, kann er aus der Fuge austreten und unansehnlich aussehen! Probieren Sie es zunächst an einem Teststück aus, bevor Sie beginnen.

Lesen Sie den Rest dieser Anleitung durch, bevor Sie beginnen. So übersehen Sie weniger leicht etwas und erhalten ein besseres Verständnis dafür, wie alles funktioniert.

Heckbaugruppe

Um mit dem Bau Ihres Gewächshauses zu beginnen, legen Sie zunächst die Bauteile für Ihre Seitenwand flach auf den Boden, wie im Diagramm unten dargestellt. Verwenden Sie die folgenden Tabellen, um die Länge Ihres Gewächshauses sowie die Bauteile mit den Teilenummern und Maßen zu ermitteln.

Bohren Sie zunächst Vorbohrungen durch den Boden jeder Aussparung am Bodenprofil (z. B. EV0018) (Diagramm 2, Seite 9). Stecken Sie dann jede Verglasungsleiste (EV0489) in die Zapfenlöcher. Diese sind so konstruiert, dass sie fest sitzen, daher benötigen Sie hierfür möglicherweise Hilfe oder müssen einen festen Gegenstand zum Andrücken verwenden. Sobald sie fest sitzen, befestigen Sie sie mit 50-mm-CSK-Schrauben (EV0333).

Setzen Sie nun die Traufleiste ein (z. B. EV0421) und achten Sie dabei auf die richtige Ausrichtung (siehe Diagramme 1 und 3). Diese muss noch nicht befestigt werden, da dies zu einem späteren Zeitpunkt erfolgt.

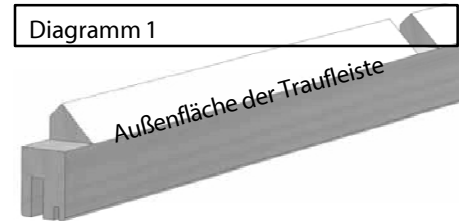

7 x 12
Beispiel

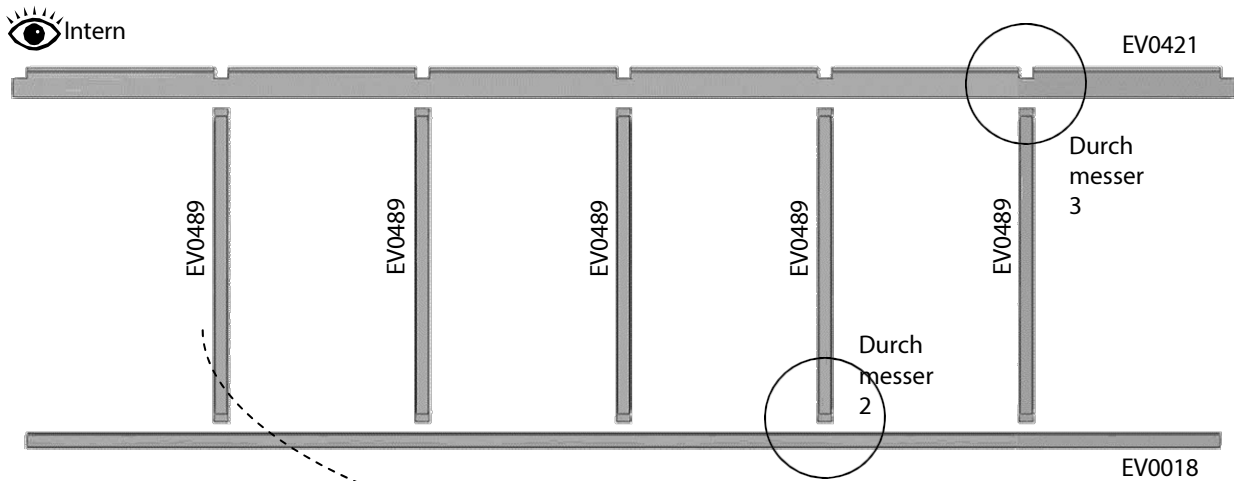

Zwergen-Seite 8			
Teilebezeichnung	Teilenummer	Größe (mm)	Anzahl
Bodenprofil	EV0016	2476	1
Traufleiste	EV0419	2564	1
Verglasungsleiste	EV0489	908	3
Grundplatte	EV0644	2605	1

Zwergseite 12 (abgebildet)			
Teilebezeichnung	Teilenummer	Größe (mm)	Anzahl
Bodenprofil	EV0018	3736	1
Traufleiste	EV0421	3824	1
Verglasungsleiste	EV0489	908	5
Grundplatte	EV0646	3865	1

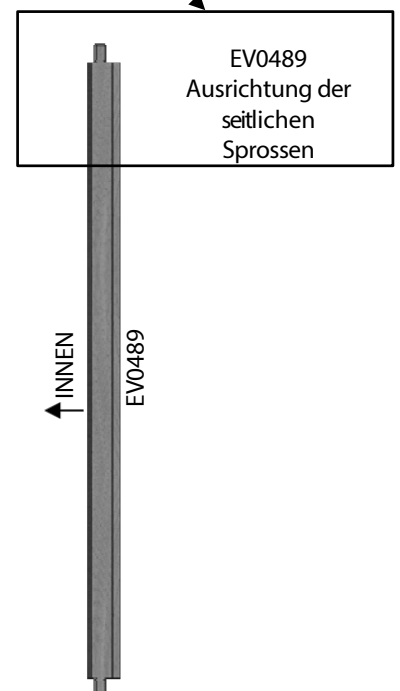

Heckbaugruppe

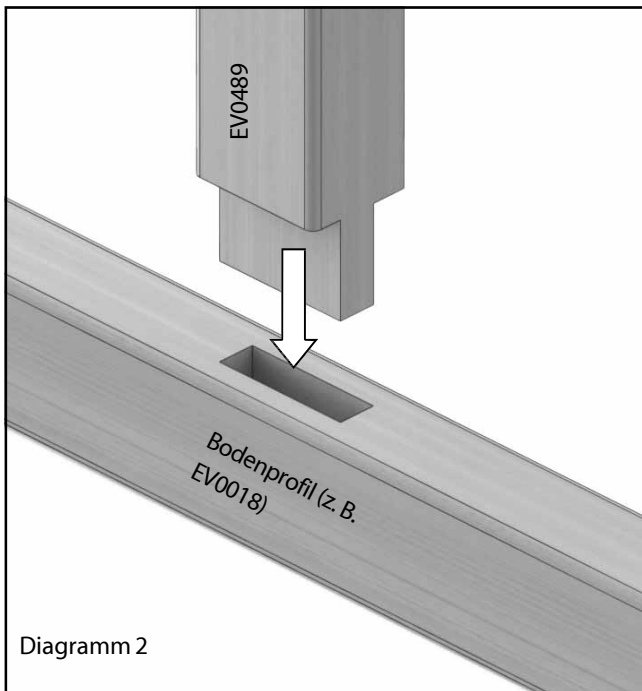

Stellen Sie sicher, dass die Seitenschielen vollständig eingeschoben sind; möglicherweise müssen Sie sie mit einem Holzhammer oder etwas Ähnlichem leicht einschlagen.

(Wenn Sie Ihre Verbindungen verleimen möchten, ist dies der erste Schritt, den Sie durchführen sollten.)

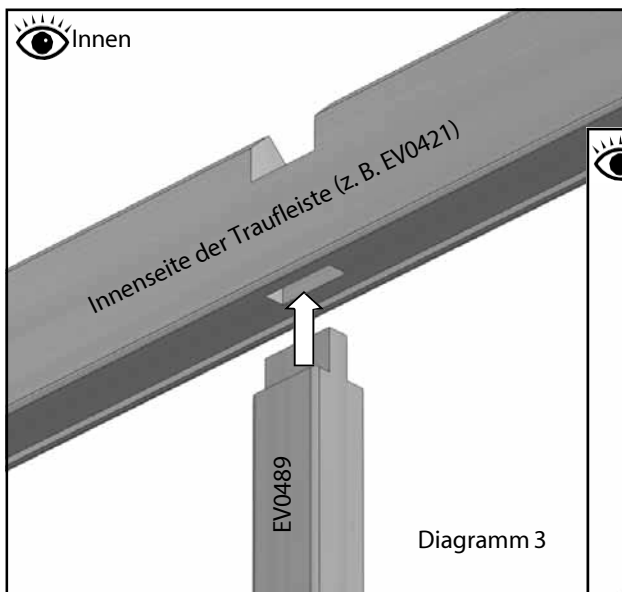
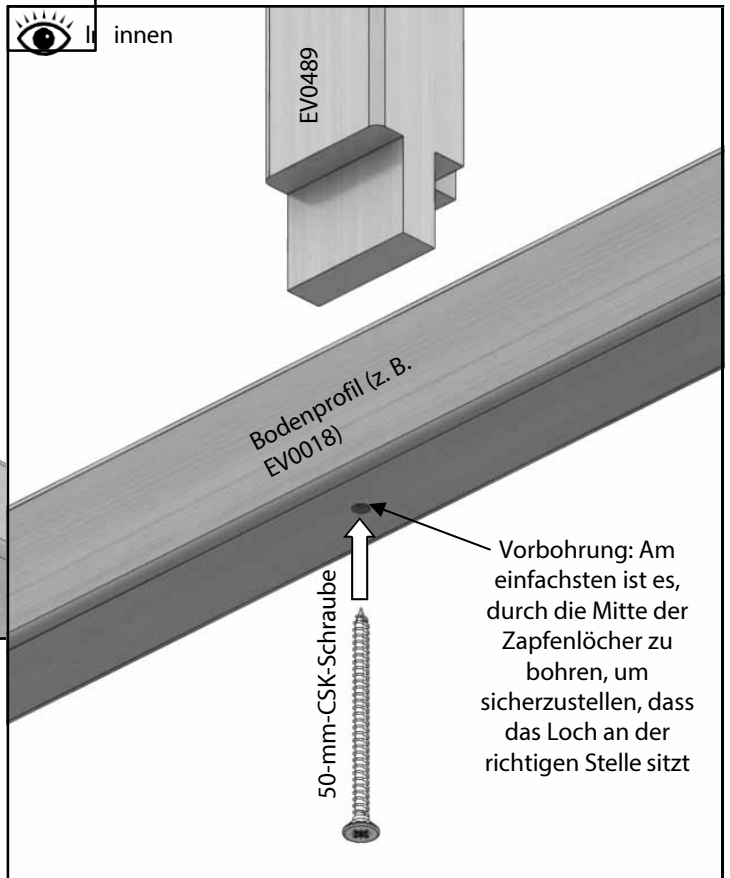

Die seitlichen Bodenplatten (EV0644 / EV0646) sollten bündig an den Enden der seitlichen Bodenprofile angebracht werden, wie in Diagramm 4 dargestellt. Mit 25-mm-Flachkopfschrauben (EV0331) befestigen.

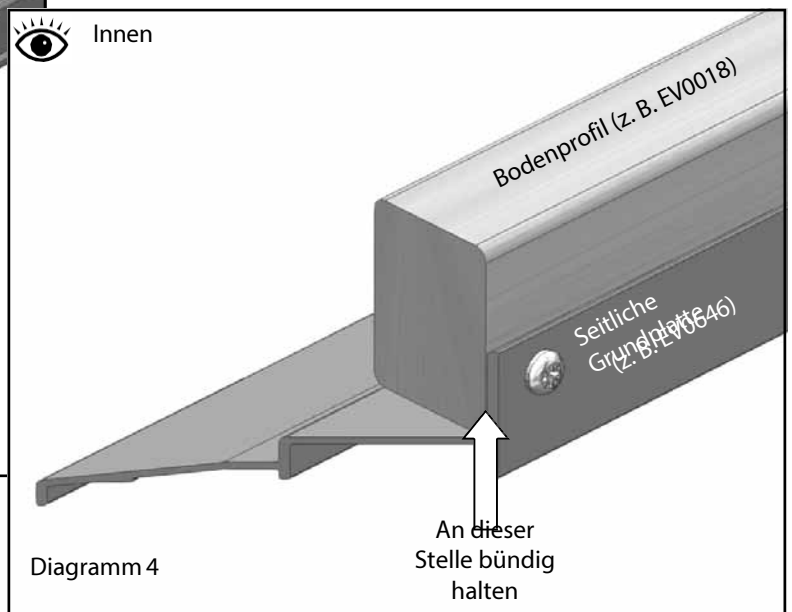

Montage des Endgiebels (bei diesem Modell sind zwei erforderlich)

6-Fuß-Endgiebel x 1			
Teilebezeichnung	Teilenummer	Größe (mm)	Anzahl
Hinteres Bodenprofil	EV0404	1821	1
Dach-Eckprofil R	EV0480	1324	1
Dach-Eckstück L	EV0481	1324	1
Seitenecke R	EV0490	934	1
Seitenecke L	EV0491	934	1
Giebelpfette R	EV0408	480	1
Giebelpfette L	EV0414	480	1
Hinterer mittlerer Purling	EV0413	851	1
Standardstange	EV0489	908	1
Giebelstange R	EV0492	1491	1
Giebelstange L	EV0493	1491	1
Mittlere Giebelstange	EV0460	901	1
Alu-Grundplatte	EV0638	1939	1

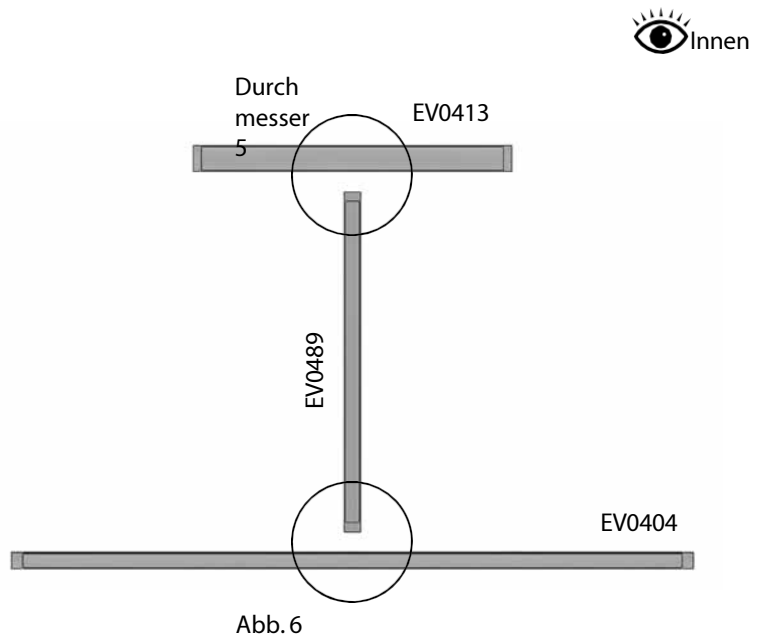

Wie beim Bodenprofil müssen Sie Vorbohrungen in den Boden der Einsteckbohrungen bohren (Diagramm 6).

Montieren Sie die Glasleisten (EV0489), wobei das Bodenprofil flach auf dem Boden liegt, wie Sie es beim hinteren Teil getan haben. Diese werden in die beiden äußeren Zapfenlöcher und das mittlere Zapfenloch eingesetzt.

Schieben Sie nun die mittlere hintere Pfette (EV0413) auf den mittleren Glasleist, diese wird in Kürze befestigt (Diagramm 5).

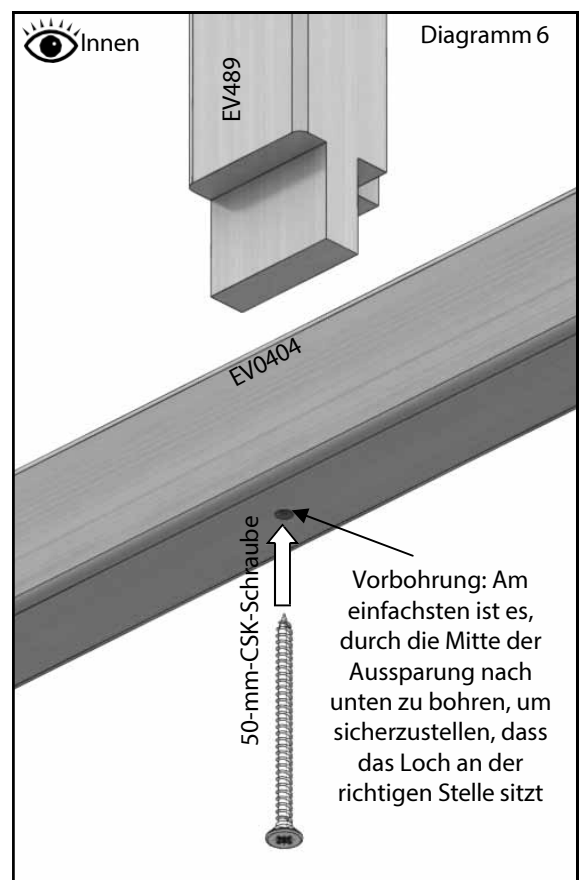
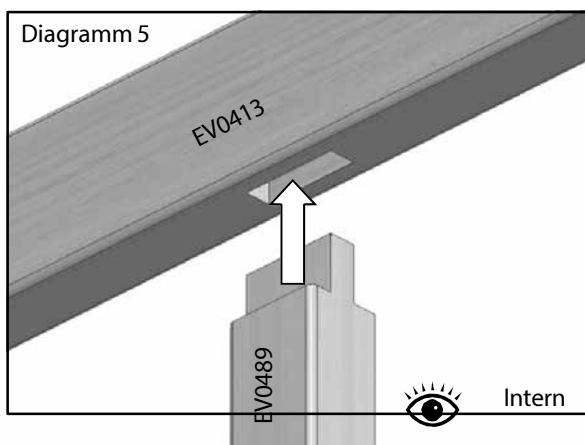

Giebelendmontage

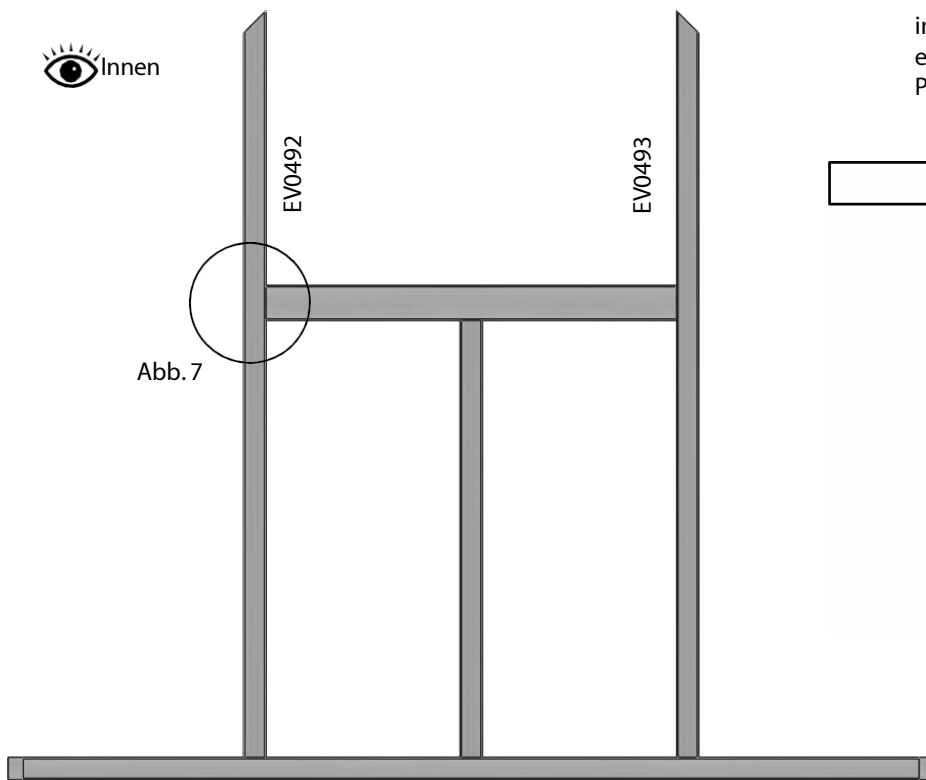

Stecken Sie nun die beiden längeren Giebel in das Bodenprofil ein. Diese müssen ebenfalls an der mittleren hinteren Pfette anliegen (Diagramm 7).

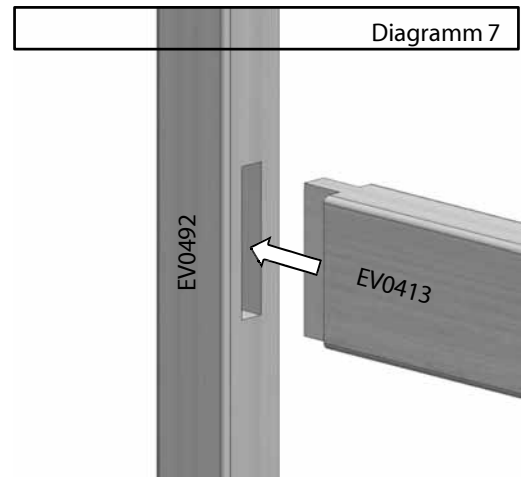

Als Nächstes montieren Sie die linken und rechten Riegel. Da es sich um spezifische Teile handelt, ist es wichtig, sie in der richtigen Ausrichtung anzubringen. Die Riegel haben auf einer Seite abgerundete Kanten und auf der anderen Seite rechtwinklig geschnittene Kanten; die abgerundeten Kanten sollten sich an der Innenseite des Gebäudes befinden und bündig mit den anderen Bauteilen abschließen. Die rechtwinklig geschnittenen Kanten sollten nach außen zeigen und etwas zurückgesetzt gegenüber der Glasfuge sein.

Diese werden vorerst einfach eingesteckt.

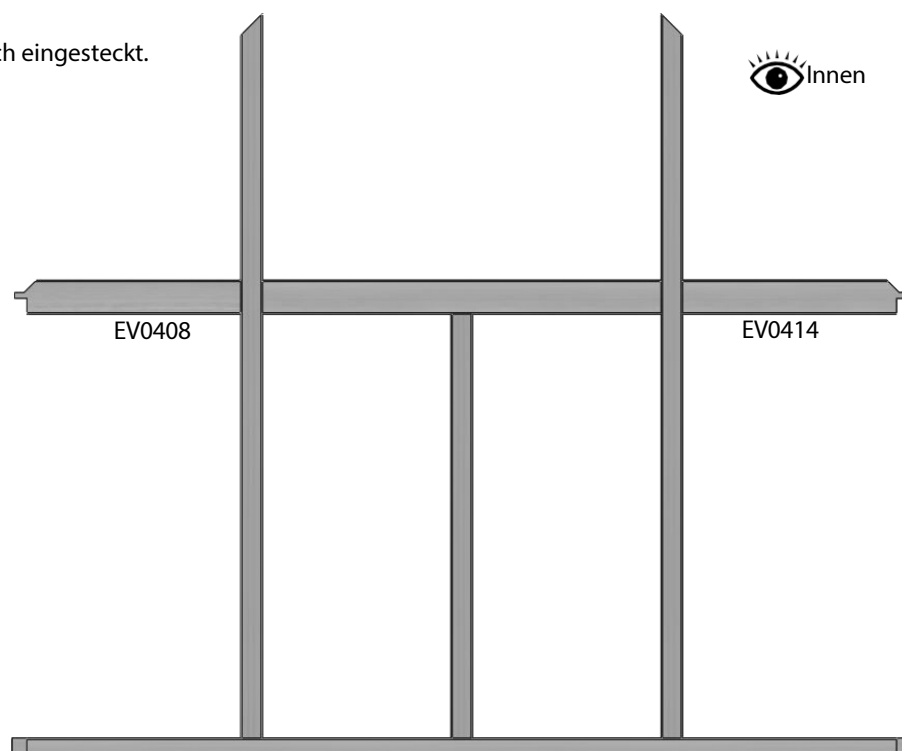

Endgiebel-Baugruppe

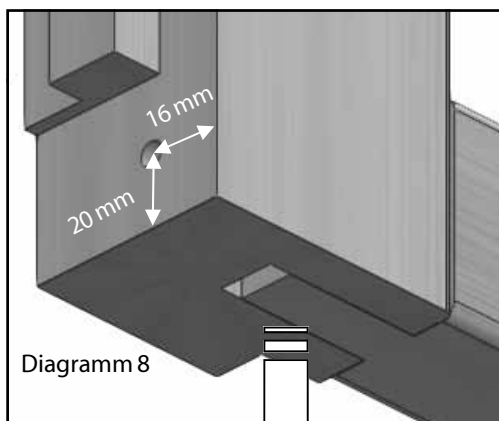
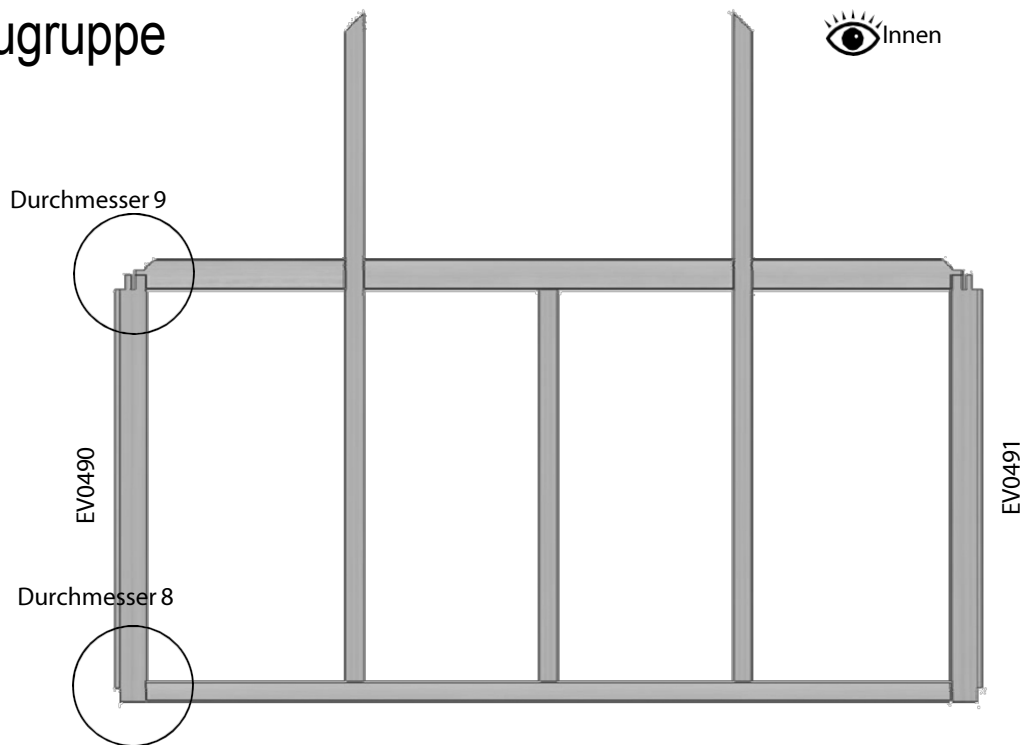

Sie müssen in die Unterseite jeder seitlichen Eckleiste ein Vorbohrloch bohren, wie in Diagramm 8 dargestellt. Dieses sollte bis zur Hälfte der Nut reichen. Setzen Sie nun die seitliche Eckleiste ein und befestigen Sie die Unterseite der Leiste mit einer 80-mm-Schraube.

Richten Sie die Oberseite der Leiste am Ende der Pfette aus (wobei die Innenkanten bündig bleiben) und bohren Sie ein Vorloch nahe der Innenseite des Zapfens an der Pfette (Diagramm 9), dann befestigen Sie die Leiste mit einer 25-mm-Senkkopfschraube. Dies ist nur eine provisorische Schraube, stellen Sie also lediglich sicher, dass die Verbindung fest sitzt; eine größere Befestigung wird später angebracht.

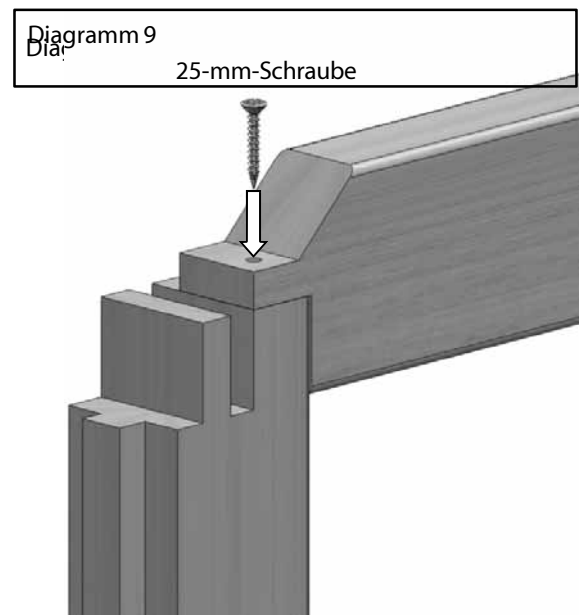
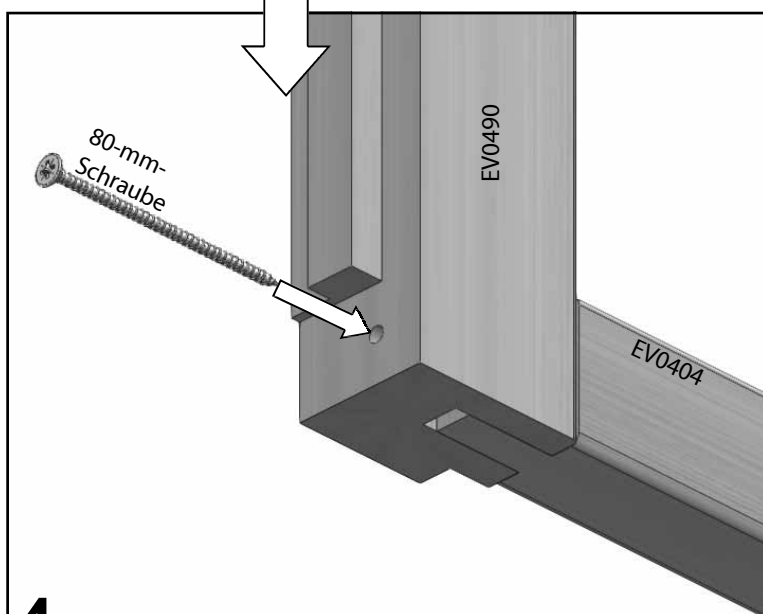

Montage der Giebelenden

Sobald die seitlichen Eckleisten befestigt sind, setzen Sie die oben genannten Glasleisten ein. Wenn alle Giebelleisten angebracht sind, bohren Sie Vorbohrungen durch die Überlappungsfugen am Ende jeder Leiste. Die Löcher sollten mittig in der Leiste und in dem in Diagramm 10 gezeigten Abstand gebohrt werden.

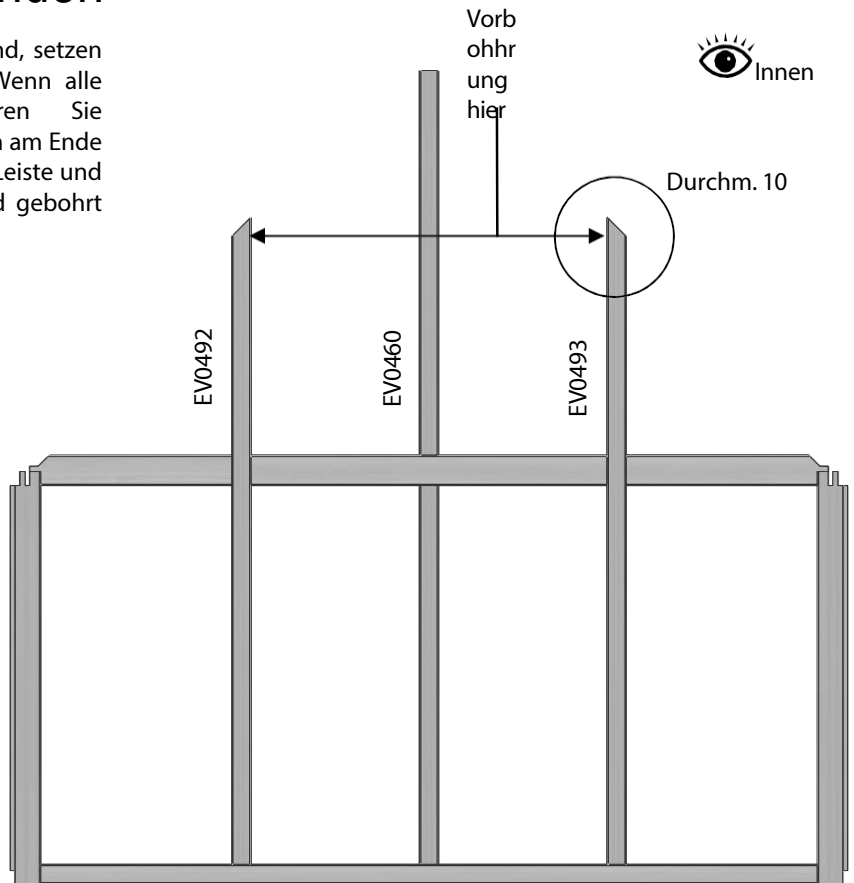
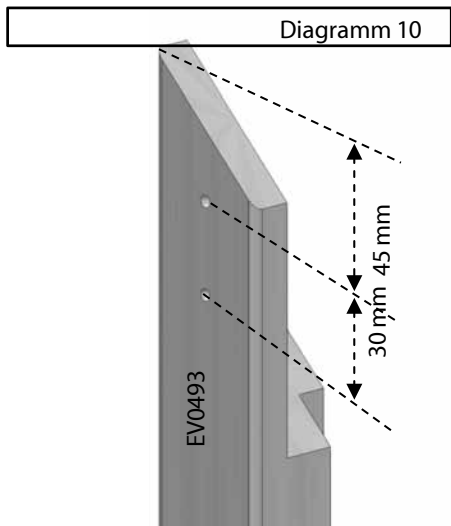

Setzen Sie nun die beiden Dacheckleisten ein; diese sollten mit 40-mm-Schrauben befestigt werden, siehe Diagramm 11.



Abb. 11



Montage des Giebelendes

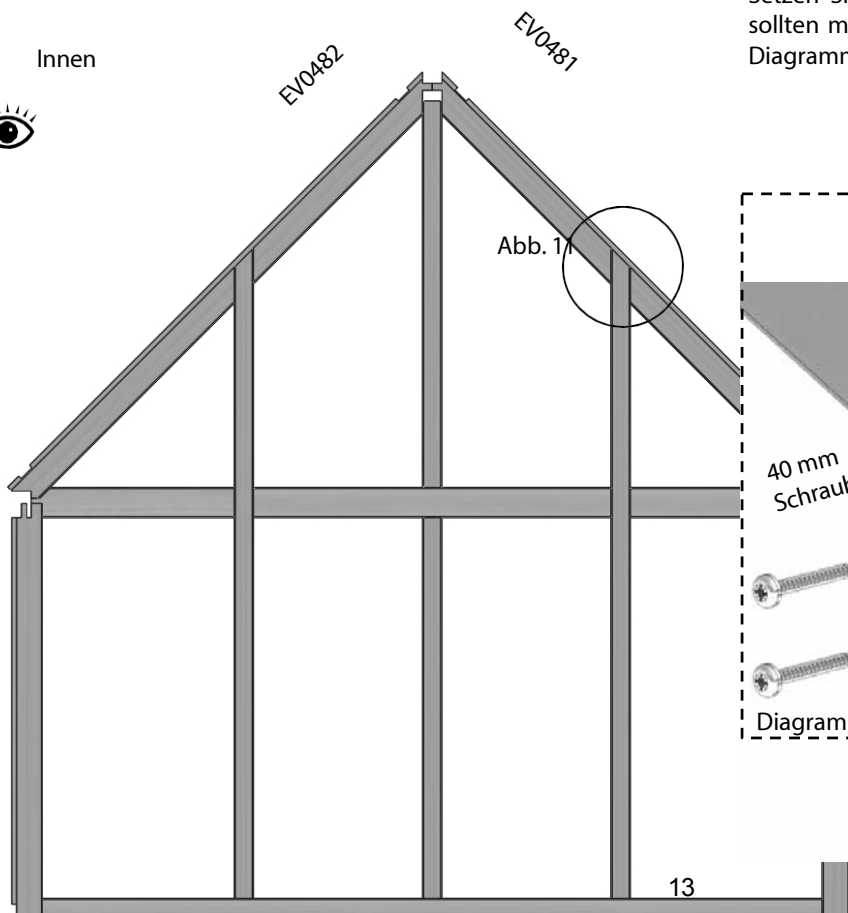
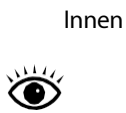
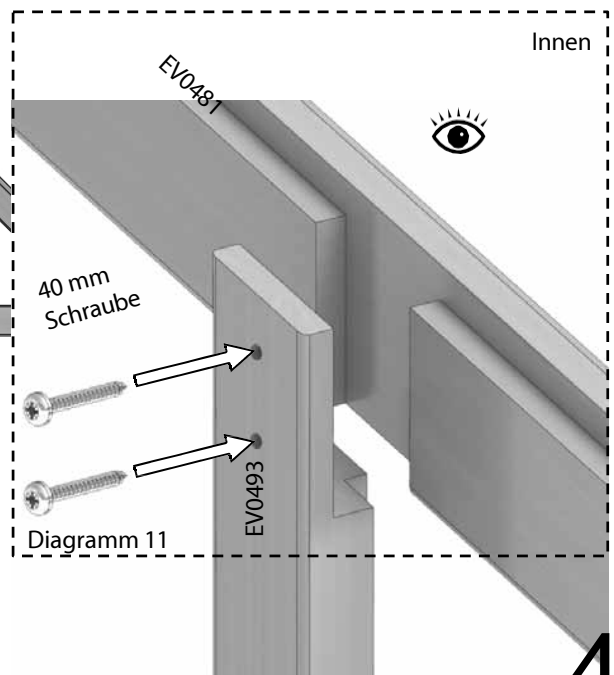
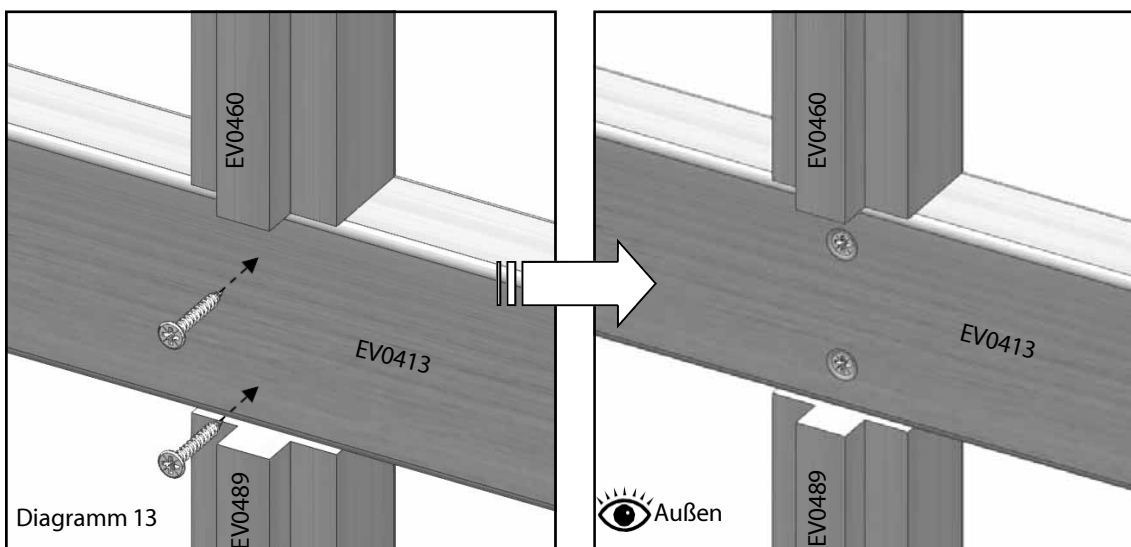
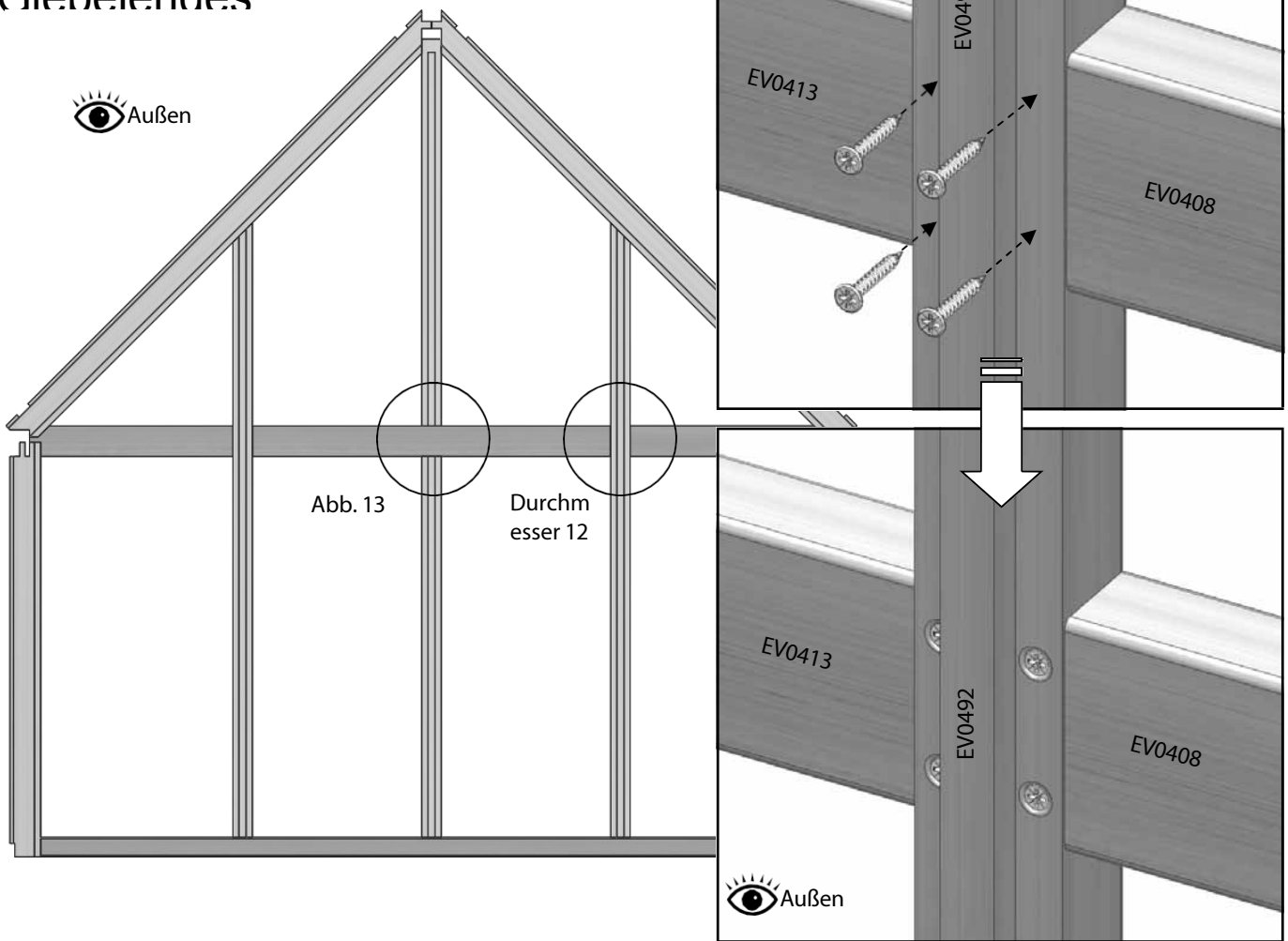

Nachdem nun alle Teile angebracht sind, drehen Sie das Giebelende um, sodass die Außenkante zu Ihnen zeigt. Gehen Sie dabei vorsichtig vor, da einige Teile noch nicht vollständig abgestützt sind; es ist ratsam, sich an dieser Stelle von jemandem helfen zu lassen. Befestigen Sie nun die Pfetten mit 25-mm-Senkkopfschrauben an den Glasleisten, wie in den Diagrammen 12 und 13 dargestellt. Achten Sie darauf, dass die Schraubenköpfe unterhalb der Holzoberfläche liegen, damit sie das Glas nicht berühren.

Endgiebel-Baugruppe

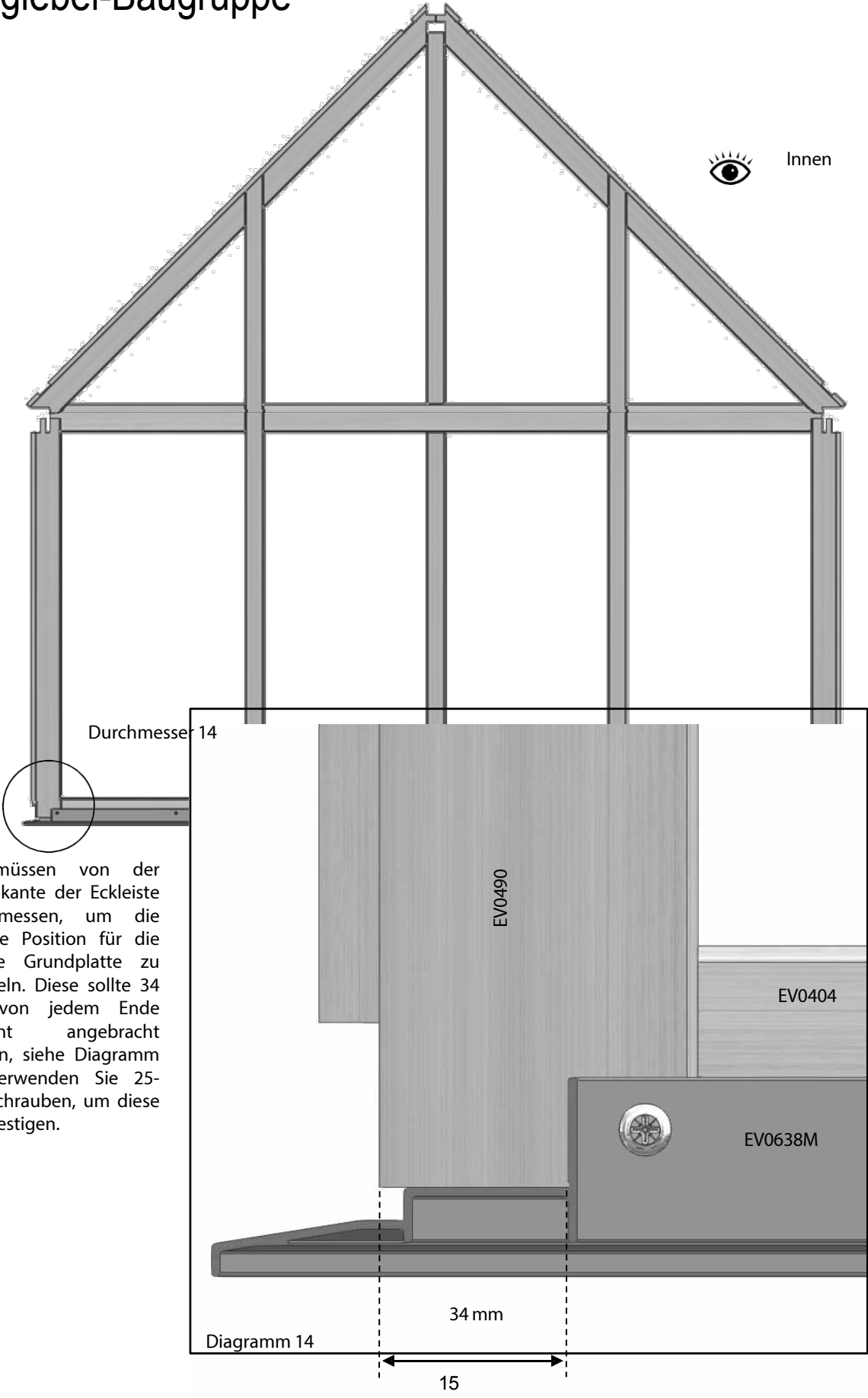

Sie müssen von der Außenkante der Eckleiste aus messen, um die richtige Position für die hintere Grundplatte zu ermitteln. Diese sollte 34 mm von jedem Ende entfernt angebracht werden, siehe Diagramm 14. Verwenden Sie 25-mm-Schrauben, um diese zu befestigen.

Montage der Verandafront

6-Fuß-Verandafront			
Teilebezeichnung	Teilenummer	Größe (mm)	Anzahl
Vorderes Bodenprofil	EV0005	507	2
Dach-Eckprofil R	EV0480	1324	1
Dach-Eckstück L	EV0481	1324	1
Seitenecke R	EV0490	934	1
Seitenecke L	EV0491	934	1
Giebelpfette R	EV0408	480	1
Giebelpfette L	EV0414	480	1
Giebelstrebe R	EV0492	1491	1
Giebelstange L	EV0493	1491	1
Über der Tür	EV0471	561	1
Alu-Grundplatte R	EV0632	566	1
Alu-Grundplatte L	EV0633	566	1

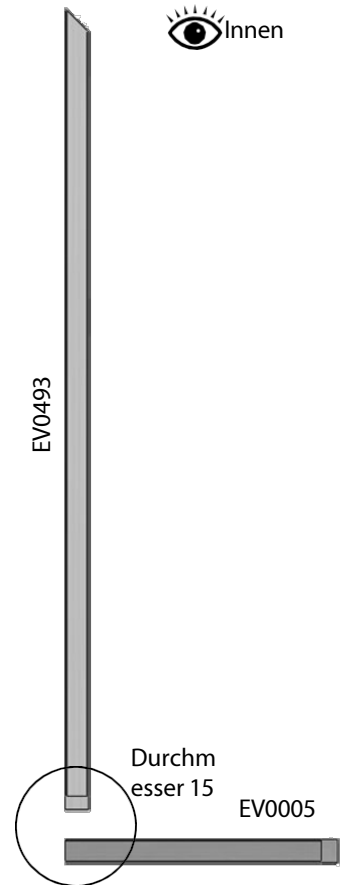
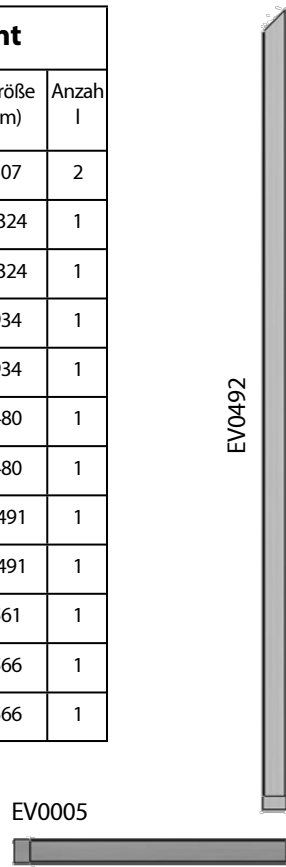

Der Giebel an der Vorderseite der Veranda ist etwas anders aufgebaut als die Giebel an den Seiten, da er aus zwei Hälften besteht. Es empfiehlt sich, diese nebeneinander zusammenzusetzen, um sicherzustellen, dass die Teile in der richtigen Ausrichtung montiert werden.

Wie zuvor beginnen Sie damit, die Giebelstreben an den Bodenprofilen zu befestigen, wie in den Diagrammen 15 und 16 dargestellt

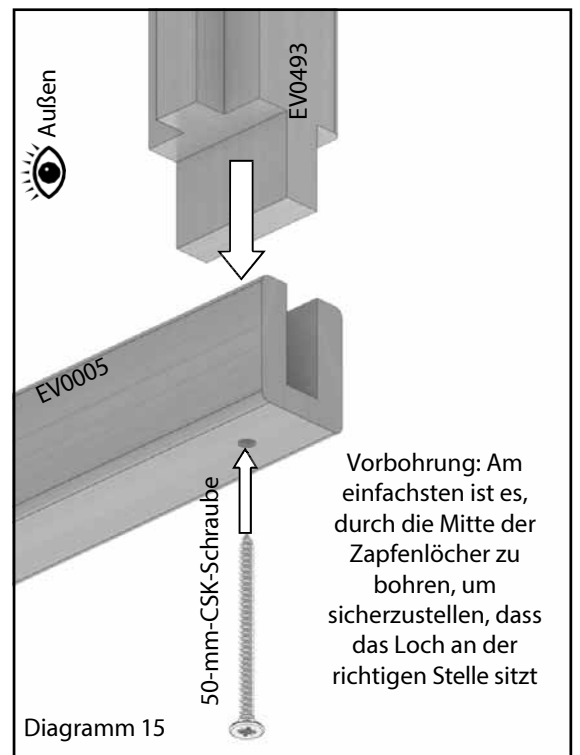

Montage der Verandafror

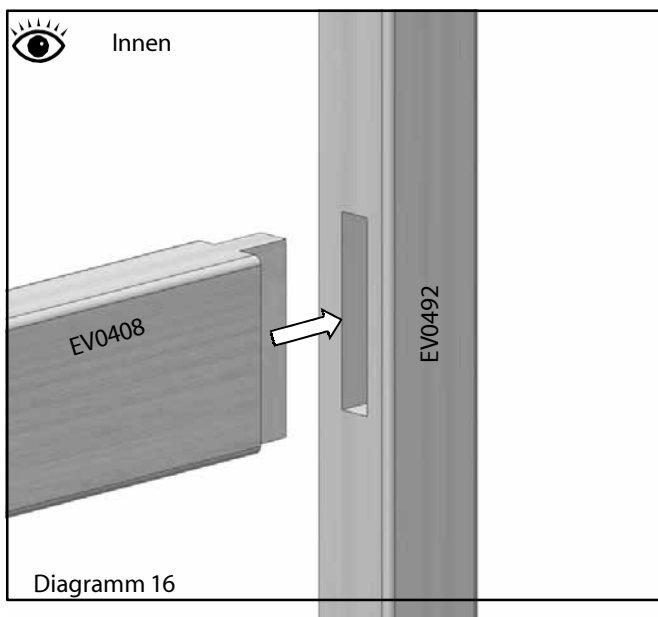
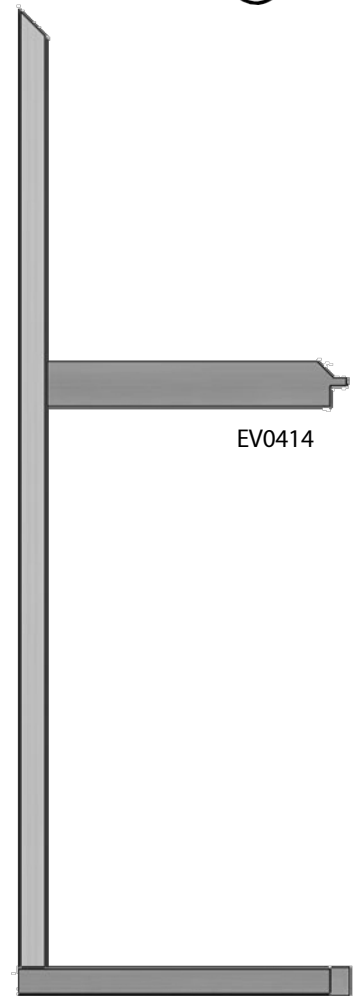
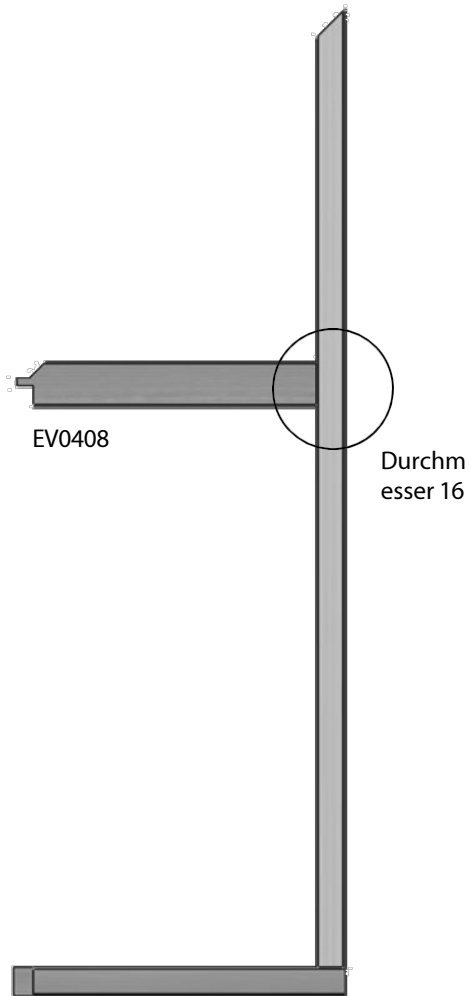

Setzen Sie nun die Riegel ein; wie bei den Endkonstruktionen werden diese später befestigt.

Vorderseite der Veranda

Bohren Sie die Vorbohrungen erneut wie in Diagramm 17 gezeigt. Befestigen Sie das Bodenprofil mit einer 80-mm-Schraube an der Eckleiste.

Abb. 18



Abb. 17



Innen

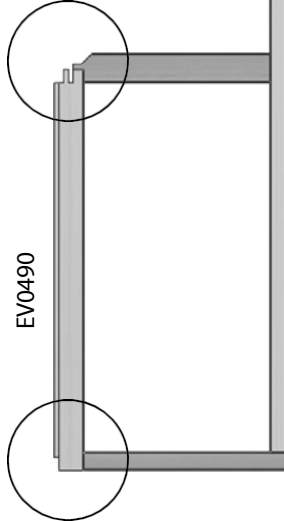
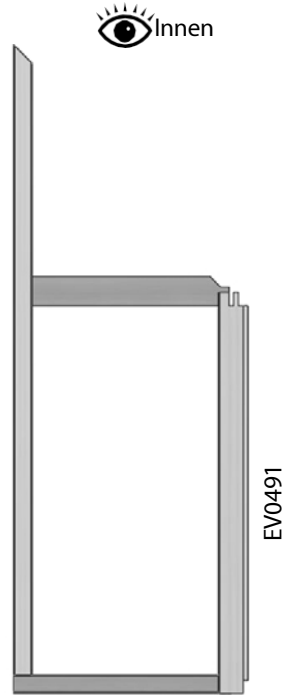

Diagramm 17

Bohren Sie wie zuvor (wobei die Innenkanten bündig bleiben) ein Vorbohrloch nahe der Innenseite des Pfettenzapfens (Diagramm 18) und befestigen Sie diesen dann mit einer 25-mm-Senkkopfschraube. Dies ist nur eine provisorische Schraube, stellen Sie also lediglich sicher, dass die Verbindung fest sitzt; eine größere Befestigung wird später hinzugefügt.



Innen

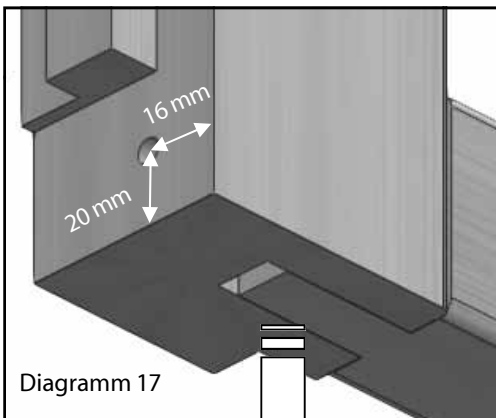
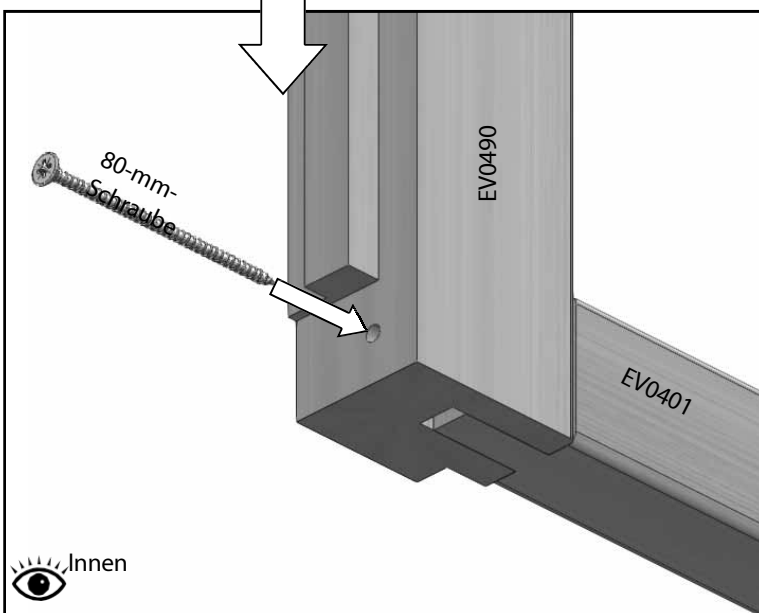

Diagramm 18

25-mm-Schraube

Intern

Montage der Verandafront

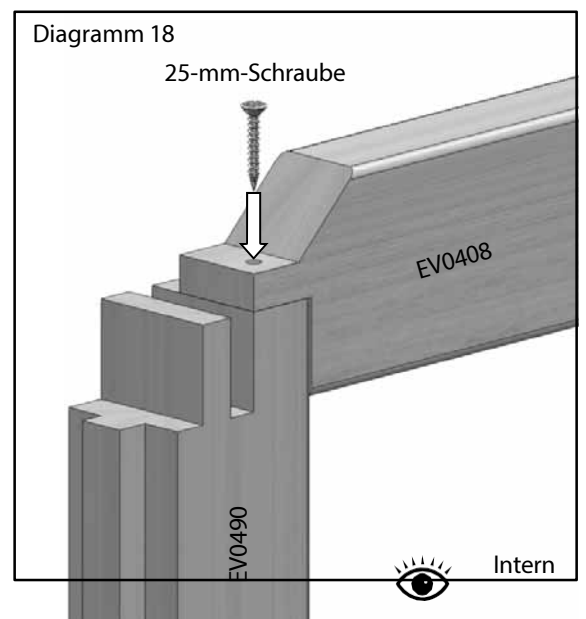
Stecken Sie die oben genannten Glasleisten ein, damit die Dacheckleisten eingesetzt werden können. Bohren Sie nun die in Diagramm 19 gezeigten Vorbohrungen.

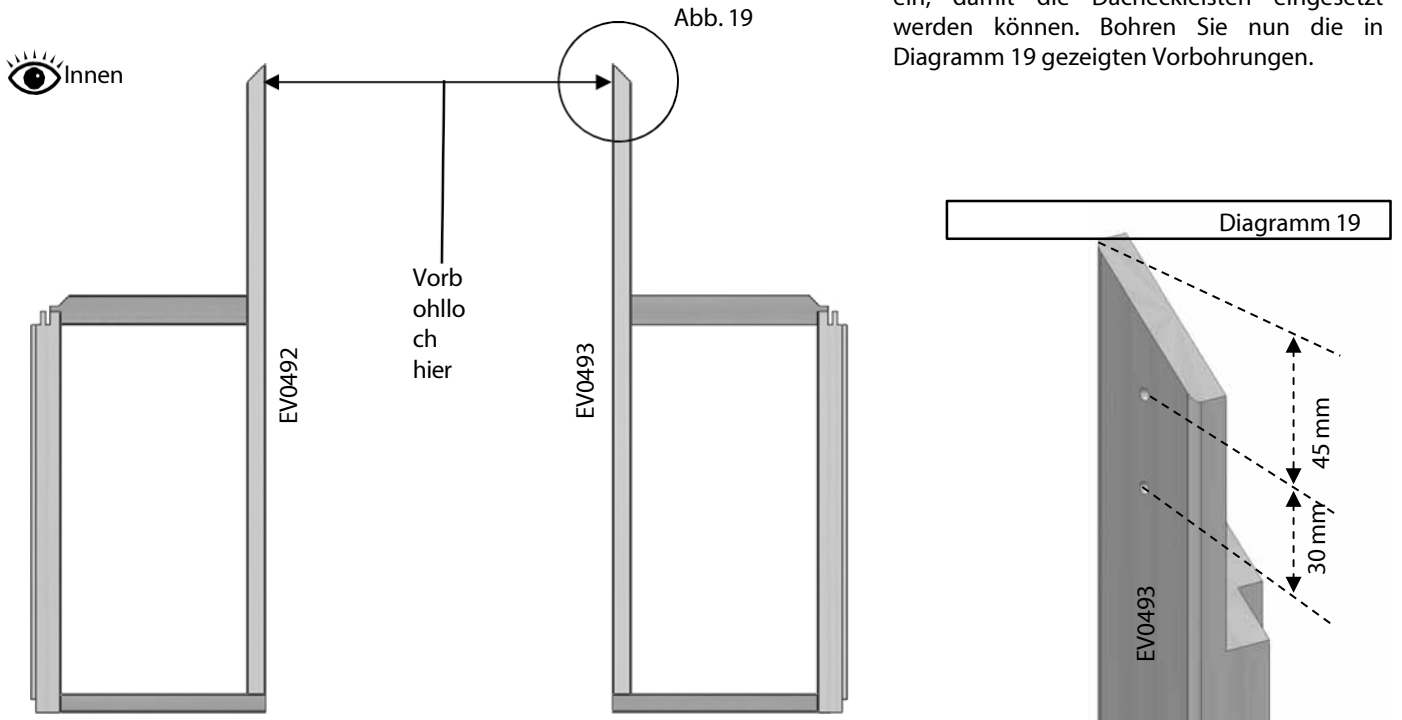

Die Dacheckleisten auf die Giebelleisten aufstecken und mit 40-mm-Schrauben befestigen (Diagramm 20).

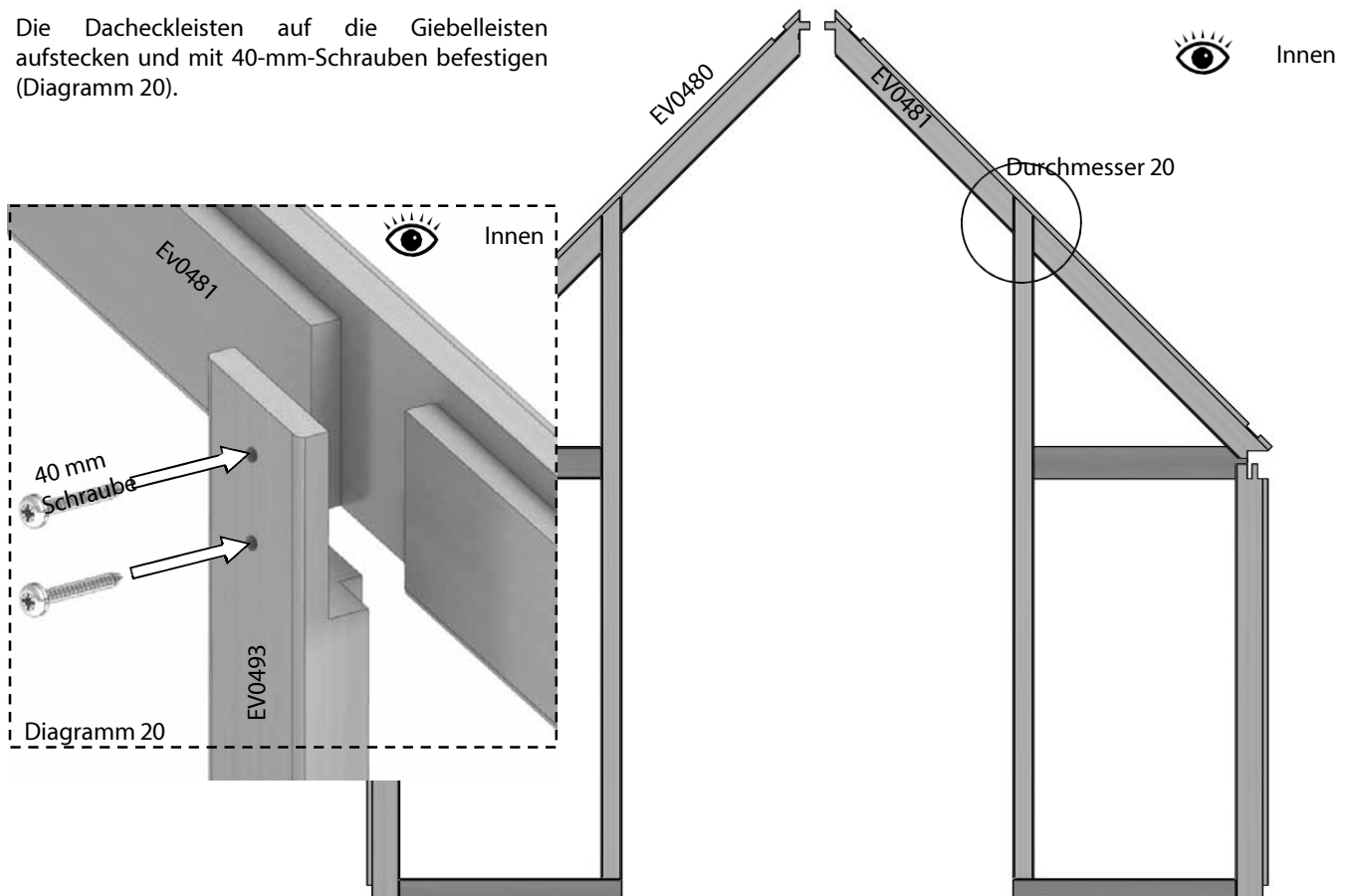

Montage der Verandafront

Drehen Sie jeden Giebelabschnitt um, damit Sie die Pfetten mit 25-mm-Senkkopfschrauben befestigen können (Diagramm 21).

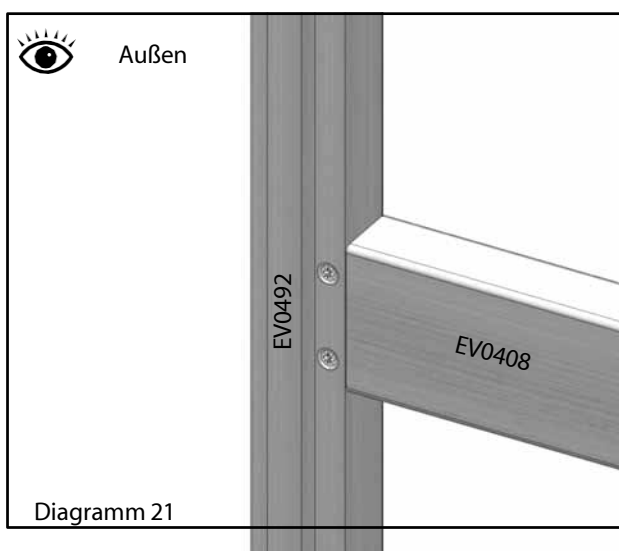
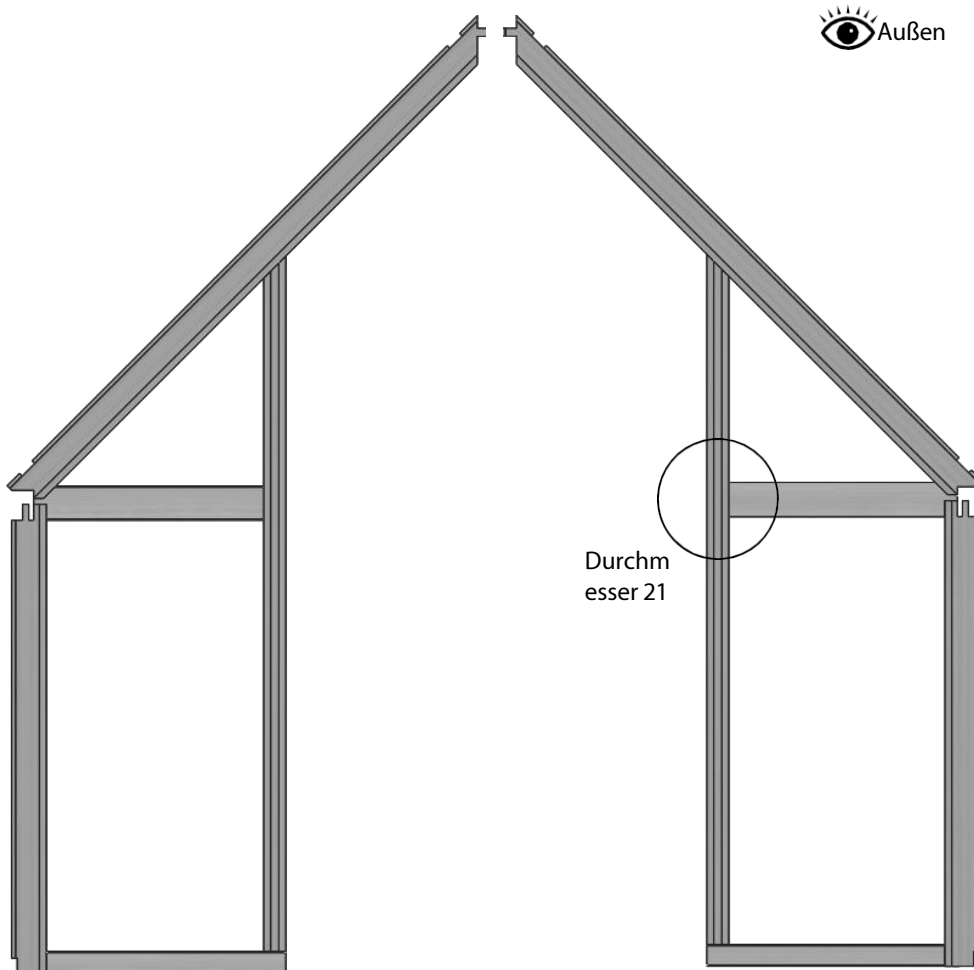

Vordachfrontmontage

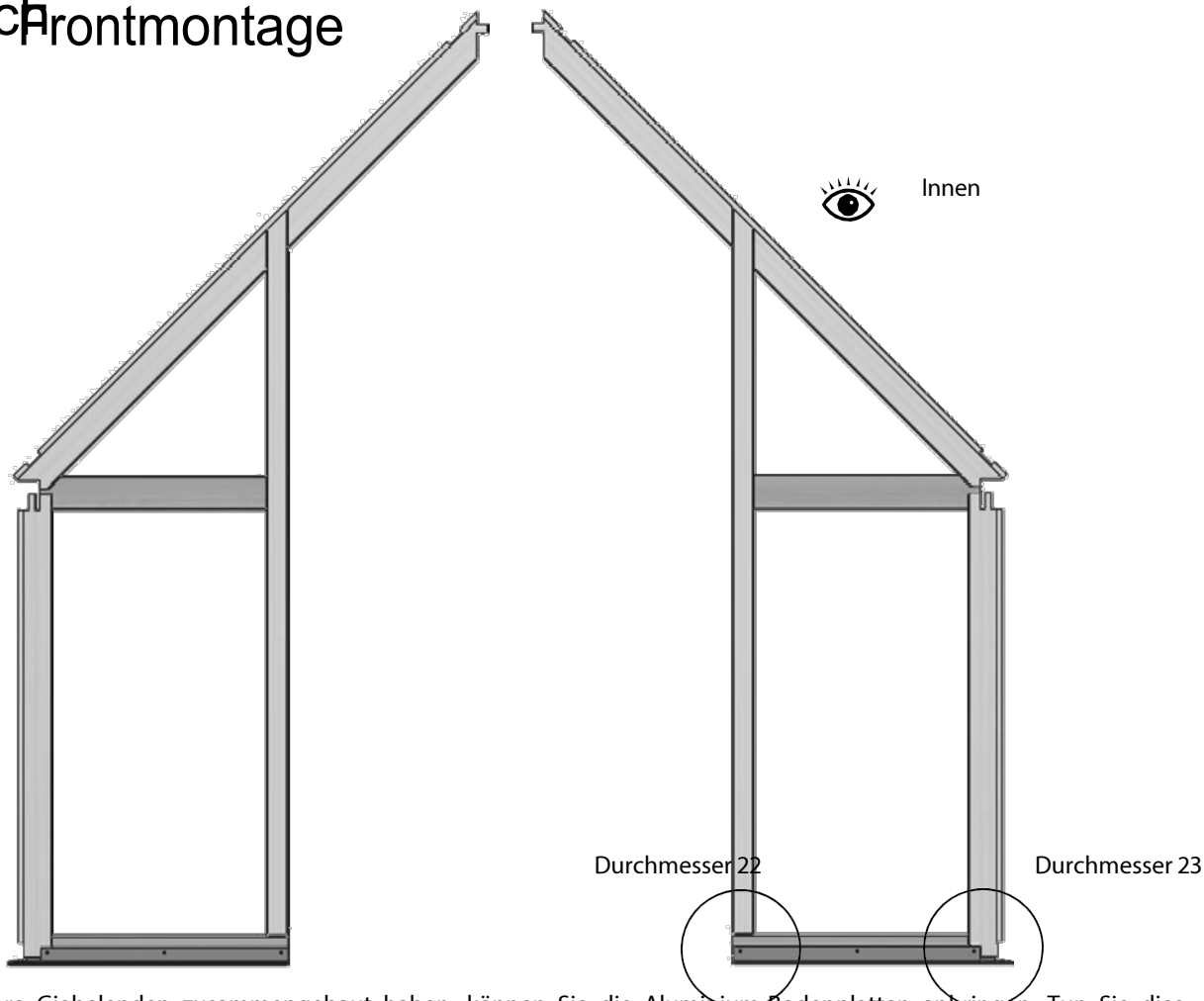

Sobald Sie Ihre Giebelenden zusammengebaut haben, können Sie die Aluminium-Bodenplatten anbringen. Tun Sie dies, während die Giebel flach auf dem Boden liegen. Die vorderen Giebel lassen sich leicht montieren, da die Bodenplatte bündig mit dem Ende des Bodenprofils abschließt, das an die Tür stößt (Diagramm 22).

Das andere Ende sollte auf Gehrung geschnitten sein und endet kurz vor der Ecke (Diagramm 23). Befestigen Sie die Bodenplatten mit 25-mm-Flachkopfschrauben.

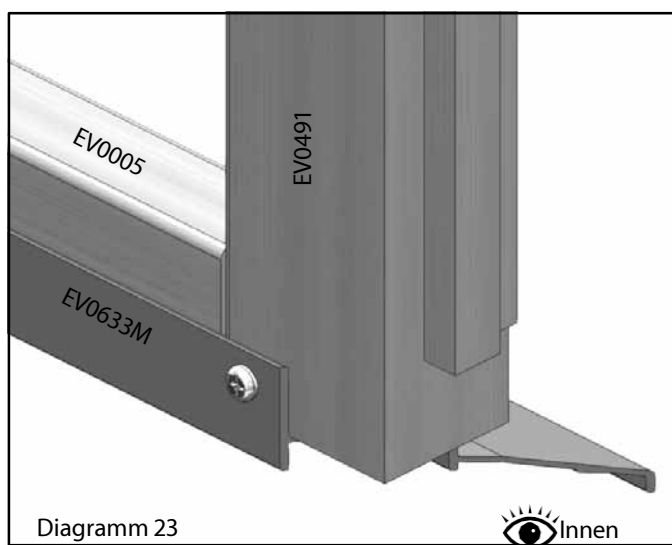
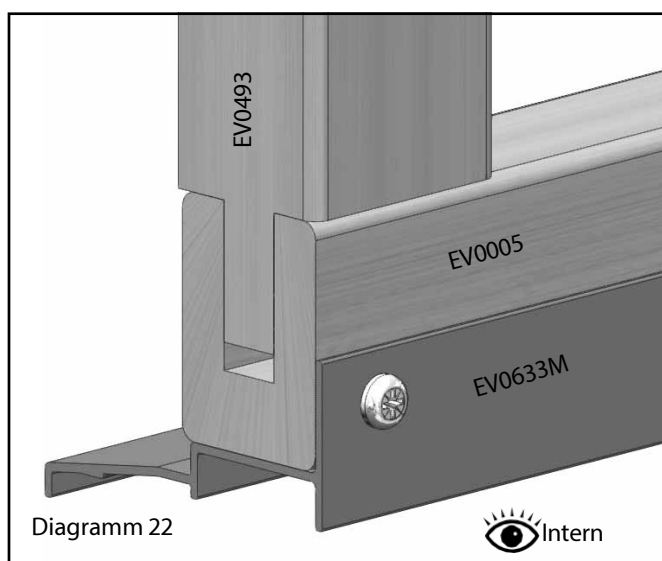

Veranda-Rückwand-Baugruppe

Mit Ihren seitlichen Verandaverlängerungen (Diagramme 24 Innenansicht, 27 Außenansicht) können Sie Ihre Giebelendkonstruktionen mit der vorderen Verandakonstruktion verbinden. An den 12-Fuß-Anbauteilen (abgebildet) werden die Vertikalstreben (EV0489) auf dieselbe Weise befestigt wie die entsprechende Strebe an der hinteren Seitenkonstruktion (Diagramme 2 und 3). Beachten Sie, dass Sie diese nur von unten an den Bodenprofilen (EV0907) befestigen müssen; sie werden später während der Dachmontage an der Traufe (EV0910 / EV0911) befestigt. An den 8-Fuß-Rückwänden sind die EV0489-Vertikalstreben nicht erforderlich; Ihre Bodenprofile (EV0906 x 4) und Ihre Traufstreben (EV0908 x 2, EV0909 x 2) bieten keinen Platz für sie.

Die L-förmigen Umkehr-Eckleisten, die es ermöglichen, dass Ihre Veranda aus dem Gebäude herausragt, bestehen aus zwei Komponenten: einer seitengebundenen Eckleiste (EV0796 / EV0797) mit einer zusätzlichen Leiste (EV0792), die mit 50-mm-CSK-Schrauben befestigt wird, siehe Diagramm 25–29. Die umgekehrten Ecken verfügen über Zapfen, die an der abgewinkelten Stelle in die Traufleisten einrasten und anschließend mit der Halterung EV1158M abgedeckt werden.

Sehen Sie sich die Diagramme 24–29 an, um zu erfahren, wie die 50-mm- und 80-mm-CSK-Schrauben zum Zusammenfügen der Teile verwendet werden. Denken Sie wie zuvor daran, immer zuerst Vorbohrungen vorzunehmen; die Maße für die optimalen Bohrpositionen finden Sie in der Zeichnung. Nehmen Sie sich Zeit, um sicherzustellen, dass Sie richtig gemessen haben, da die Schraubenköpfe am Ende des Baus sichtbar sein werden und Fehler zu überflüssigen Löchern im Holz führen. Die Aluminium-Vordach-Trosse (EV1158M) bestimmt, wo die Schrauben an den Vordachschielen befestigt werden.

Rücksendungen			
Bezeichnung	Artikelnummer	Anzahl	
		7x8	7x12
Standard-Zwergstange	EV0489	-	2
Veranda-Innenleiste DW	EV0792	-	2
Veranda-Innenleiste DW, Ecke links	EV0796	-	1
Veranda innen DW Ecke rechts	EV0797	-	1
Veranda-Bodenprofil 1'	EV0906	4	2
Veranda-Bodenprofil 3'	EV0907	-	2
Vordach-Traufe 1' LH	EV0908	2	1
Vordach 1' rechts	EV0909	2	1
Vordach 3' links	EV0910	-	1
Vordach-Traufe 3' rechts	EV0911	-	1
Veranda-Aluminium-Grundplatte 1' LH	EV1150M	2	1
Porch Alu-Grundplatte 1' rechts	EV1151M	2	1
Veranda-Aluminium-Grundplatte 3' links	EV1152M	-	1
Veranda-Aluminium-Grundplatte 3' rechts	EV1153M	-	1

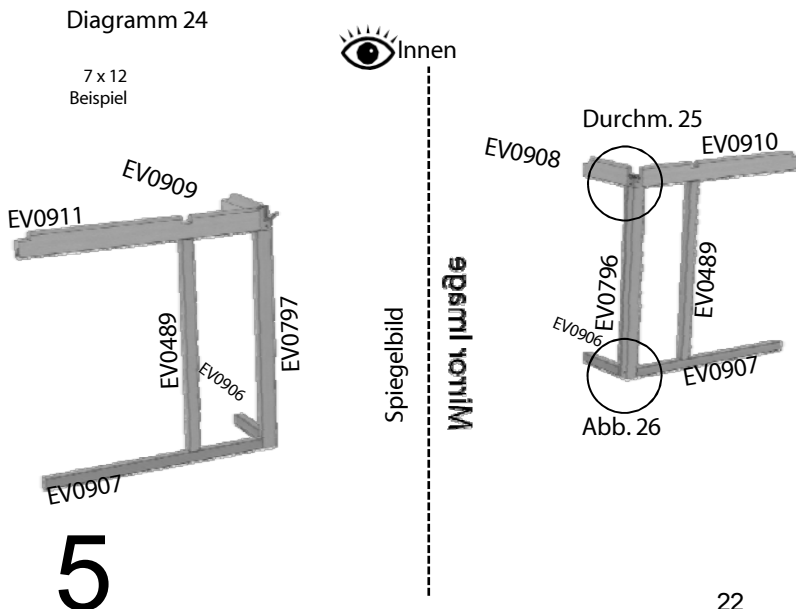
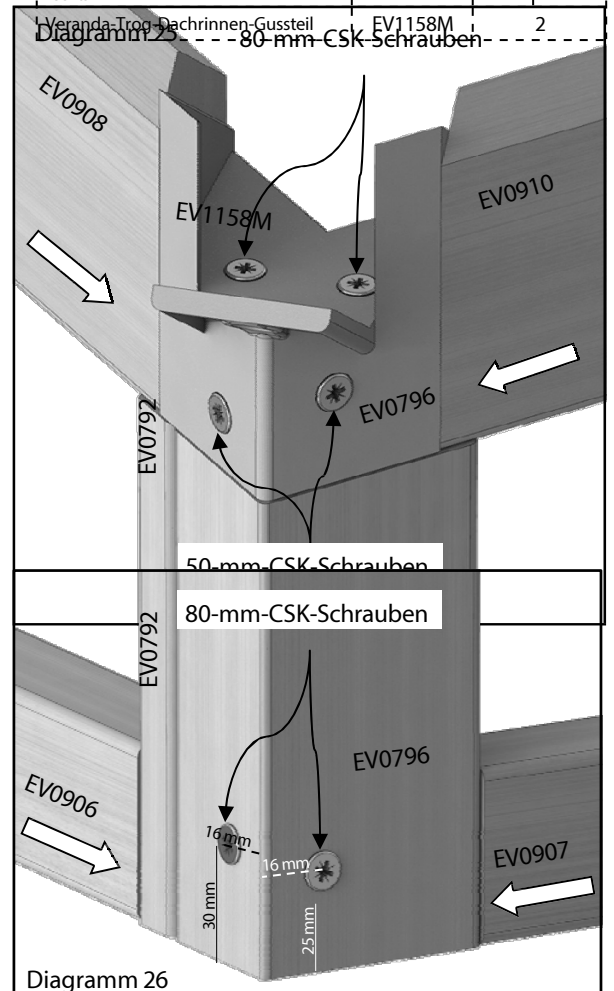

Montage der Verandaverlängerungen

Diagramm 28

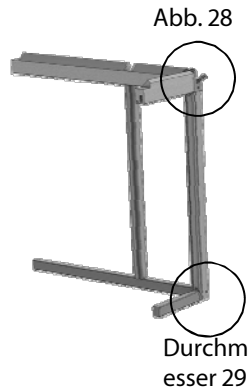

Spiegelbild
Wandansicht

Diagramm 27

7 x 12
Beispiel



Diagramm 29



Diagramm 30



Die Aluminium-Grundplatten müssen nun unter jeder der verspiegelten Verandaverlängerungen mit 25-mm-Flachkopfschrauben befestigt werden. Die Platten schließen bündig an der Innenecke an, siehe Beispiel links 9 x 12, Diagramm 30. Befestigen Sie nun die Grundhalterungen D174M oder warten Sie bis Abschnitt 16 der Anleitung.

Sobald die beiden Verandaseiten fertiggestellt sind, bilden sie ein Spiegelbild voneinander und können im nächsten Abschnitt, der Rahmenmontage, sehr vorsichtig an Ihre Wand gehoben werden.

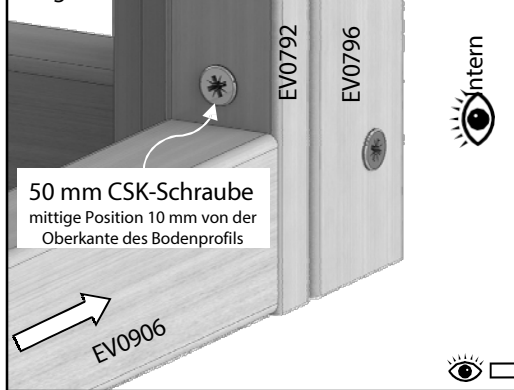
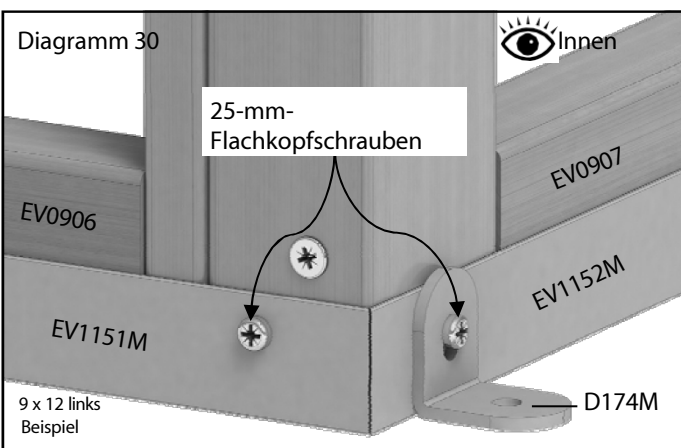
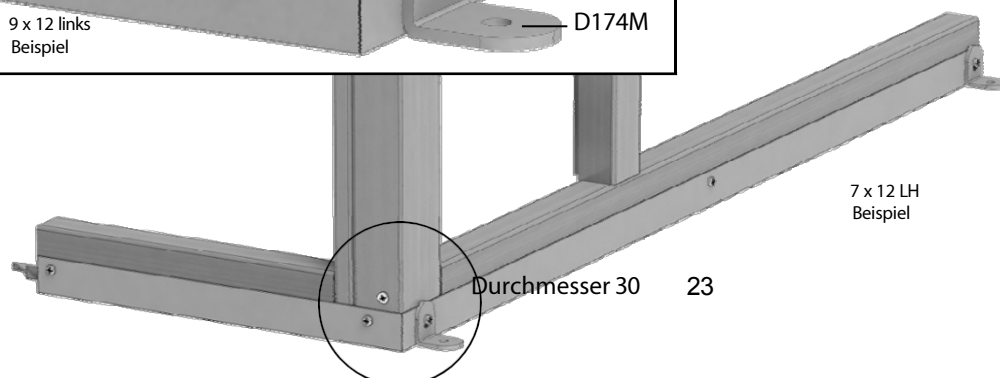

5

Rahmenmontage

Bevor Sie Ihre Teile an der Wand positionieren, sollten Sie die Vorbohrungen in die Unterseite der Eckstreben der Giebelseite (EV0490 / EV0491) bohren, wie in Diagramm 31 dargestellt. Die Position dieser Löcher sollte etwa 19 mm von der Seitenfläche und 30 mm vom unteren Ende der Strebe entfernt sein.

Sie können nun den Giebelabschnitt an der Wand positionieren; dazu benötigen Sie einen Helfer, der ihn festhält, oder Sie befestigen ihn einfach an einer Treppe.

Setzen Sie nun die Seitenbaugruppe (oder die 4'/8'-Verlängerungsbaugruppe, falls Ihr Modell länger als 12' ist; siehe zusätzliche Anleitung) an und schieben Sie die Eckleiste auf das Ende der Traufleiste; befestigen Sie diese Verbindung noch nicht, da dies zu einem späteren Zeitpunkt erfolgt (Diagramm 32). Schrauben Sie die Unterseite der Eckverglasungsleiste am Ende des Bodenprofils fest (80-mm-Schraube) und achten Sie dabei darauf, dass die Glasfuge mit der Vorderseite des seitlichen Bodenprofils abschließt (Diagramm 31).

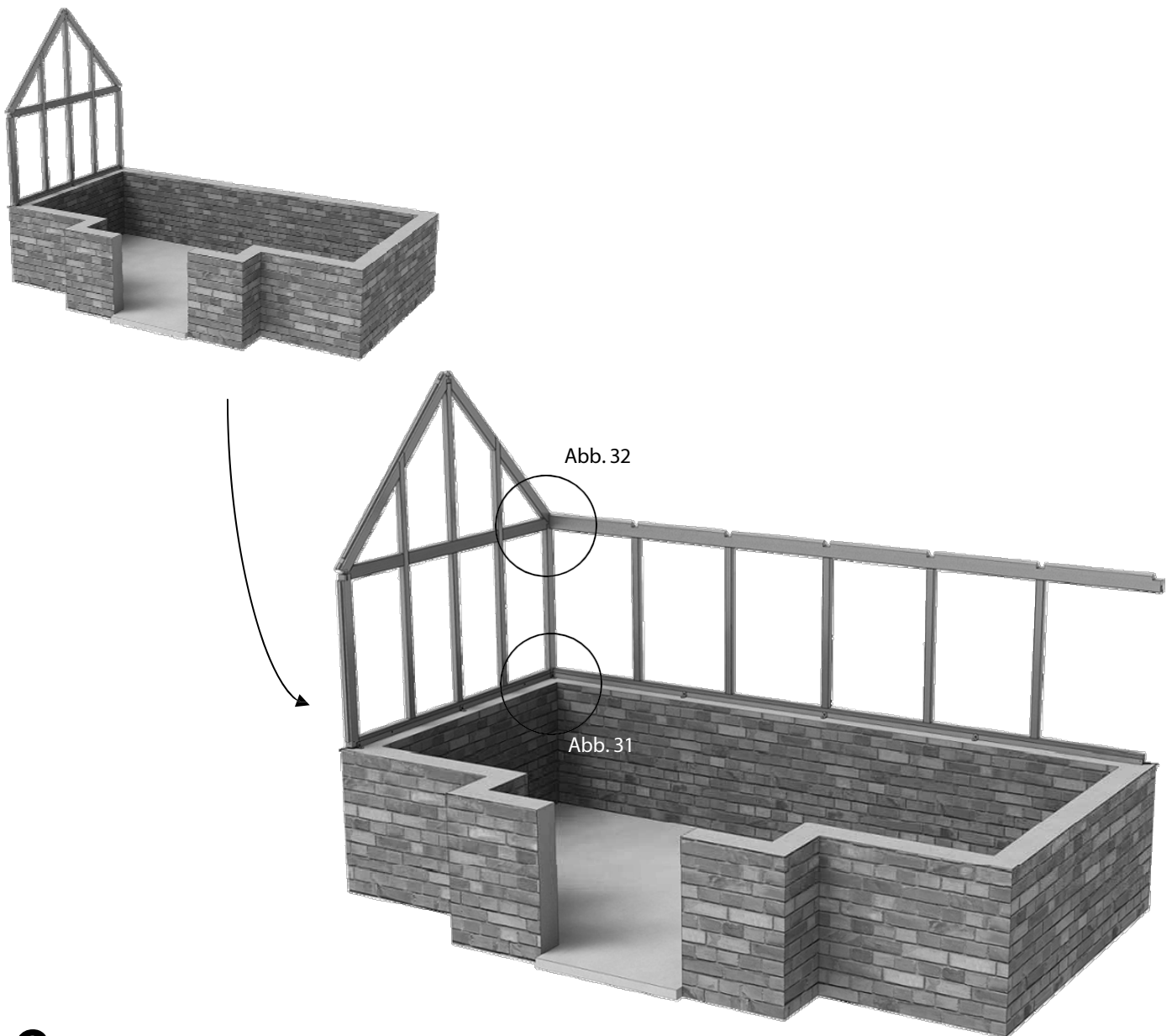

Rahmenmontage

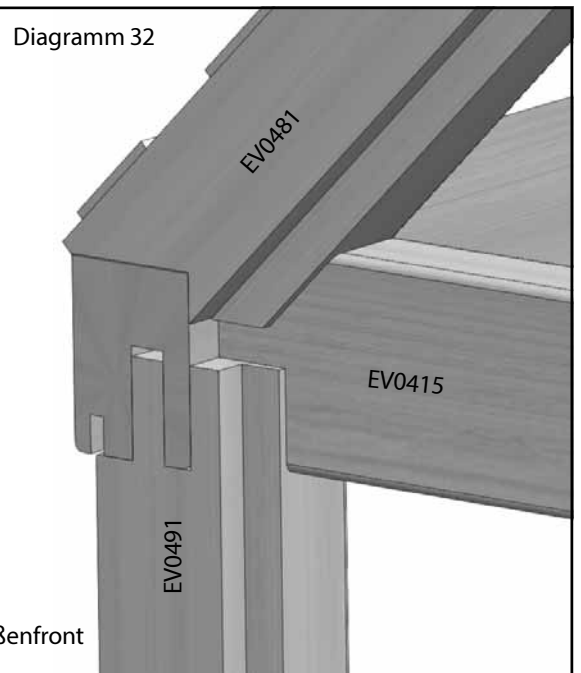
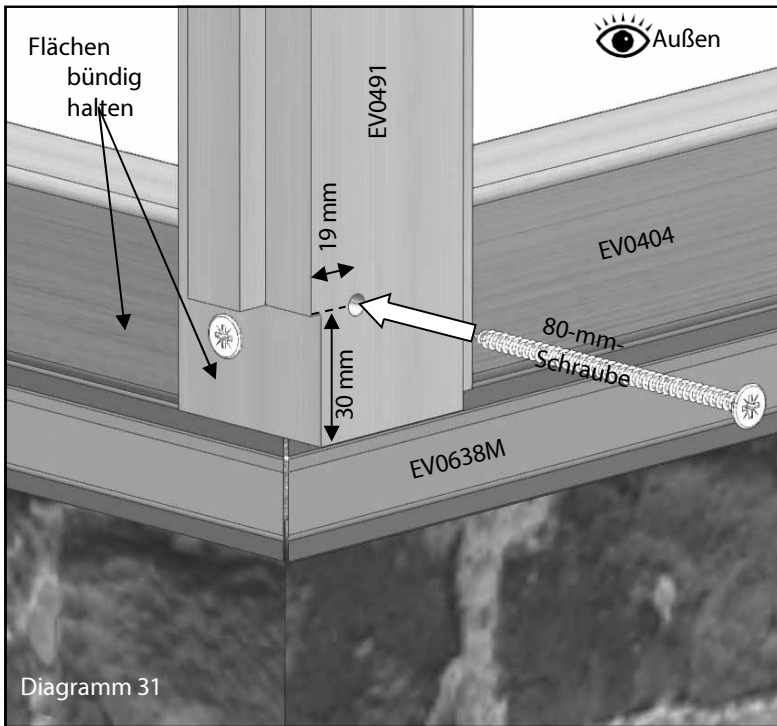

Stellen Sie sicher, dass die seitliche Eckleiste korrekt positioniert ist und die Vorderseite bündig mit dem Ende der Traufleiste abschließt, und markieren Sie die in den Diagrammen 33 und 34 gezeigten Positionen für die Vorbohrungen. Die Diagramme 36 und 37 auf der nächsten Seite zeigen die Richtung, in die die Löcher gebohrt werden sollten.

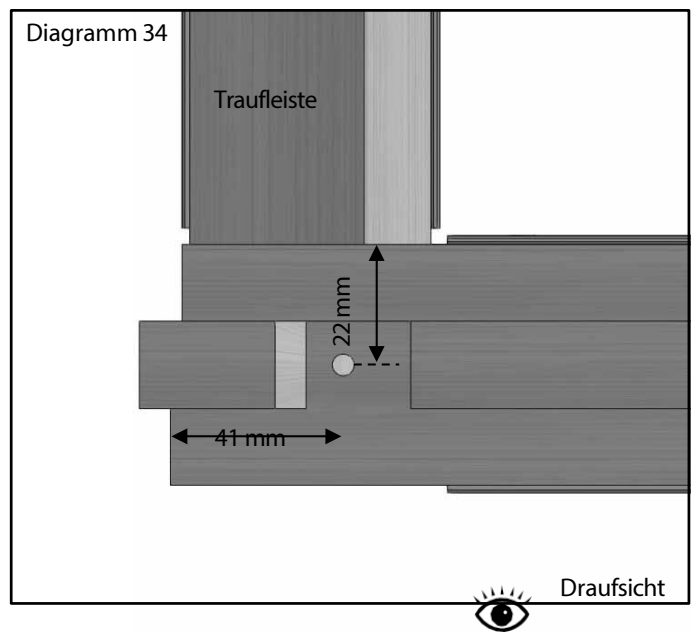
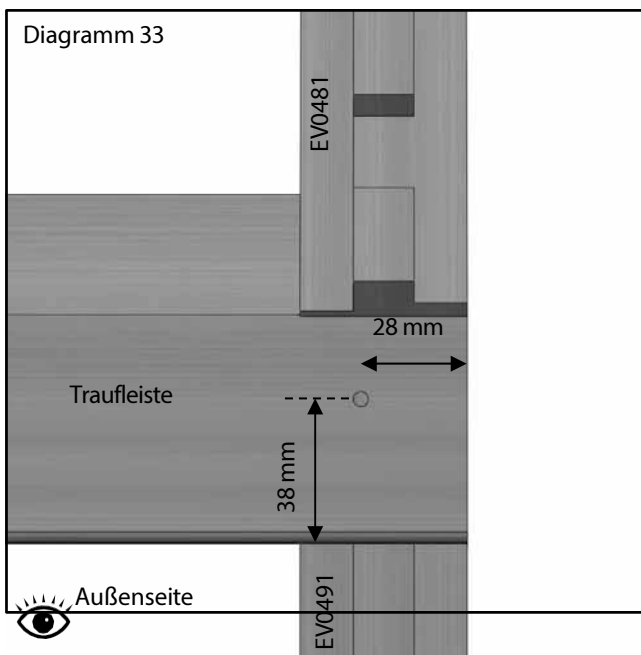

Rahmenmontage

Bevor Sie diese Ecke befestigen, stellen Sie sicher, dass alle Innenflächen bündig sind (Diagramm 35). Wenn Sie sicher sind, dass die Pfette korrekt positioniert ist (es ist normal, dass die Pfette gegenüber der Glasfuge an der Vorderseite des Gebäudes leicht zurückgesetzt ist), beginnen Sie damit, die 80-mm-Schraube durch die Seite der Traufleiste in den Zapfen am Ende der Pfette einzuführen.

Führen Sie anschließend die 100-mm-Schraube senkrecht durch die Dacheckeleiste in die Traufleiste ein und befestigen Sie schließlich die seitliche Eckleiste (Diagramme 36 und 37).

Diagramm 36

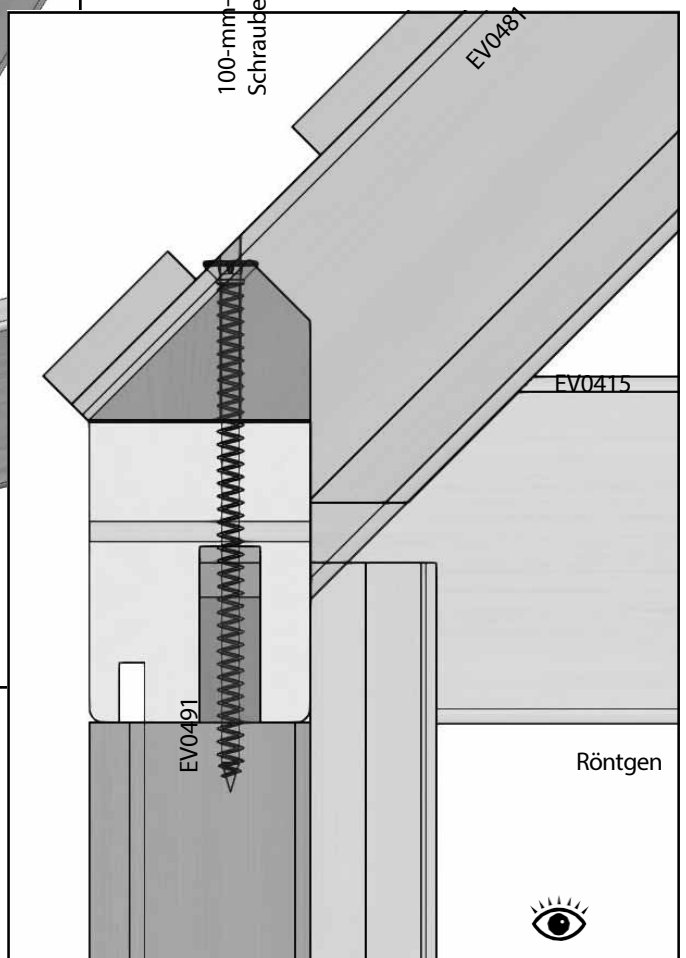
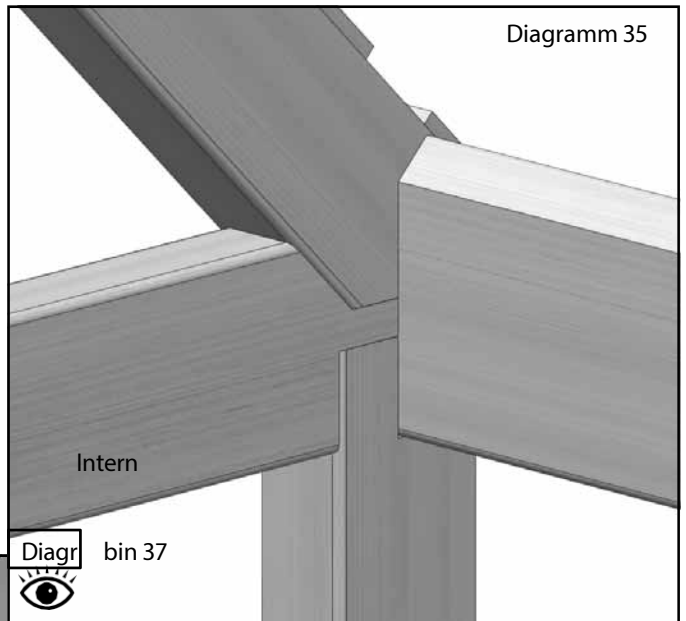
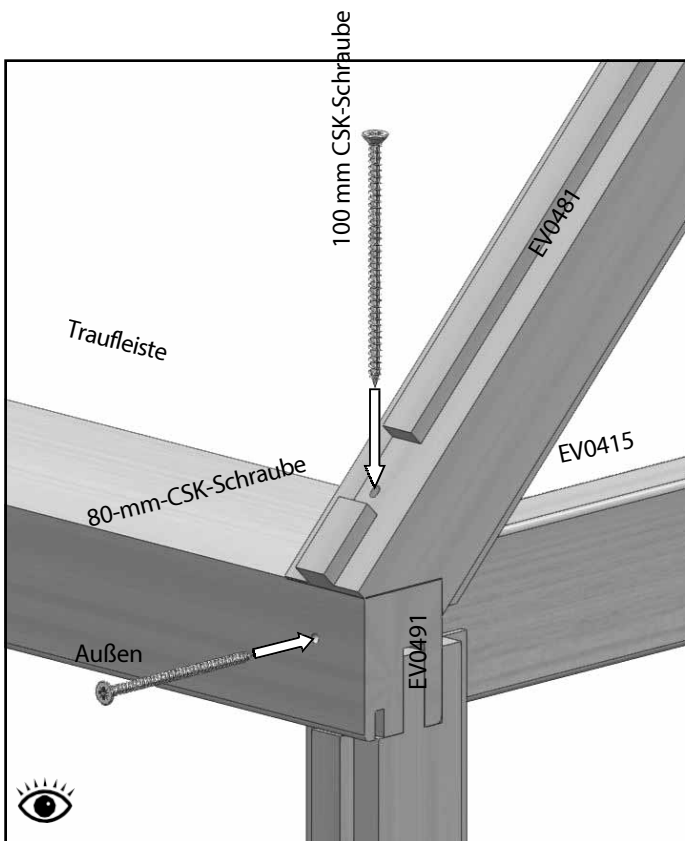

Rahmenmontage

Setzen Sie das andere Giebelende mit Hilfe oder unter Verwendung von Stützen auf den Sockel und wiederholen Sie die Schritte von Seite 24 bis 26.

Verbinden Sie die seitlichen Verandaverlängerungen auf ähnliche Weise wie an der Rückseite mit 80-mm- und 100-mm-CSK-Schrauben.

Befestigen Sie zum Schluss die beiden Hälften der Verandafront, damit Ihre Tür in die Türöffnung passt.

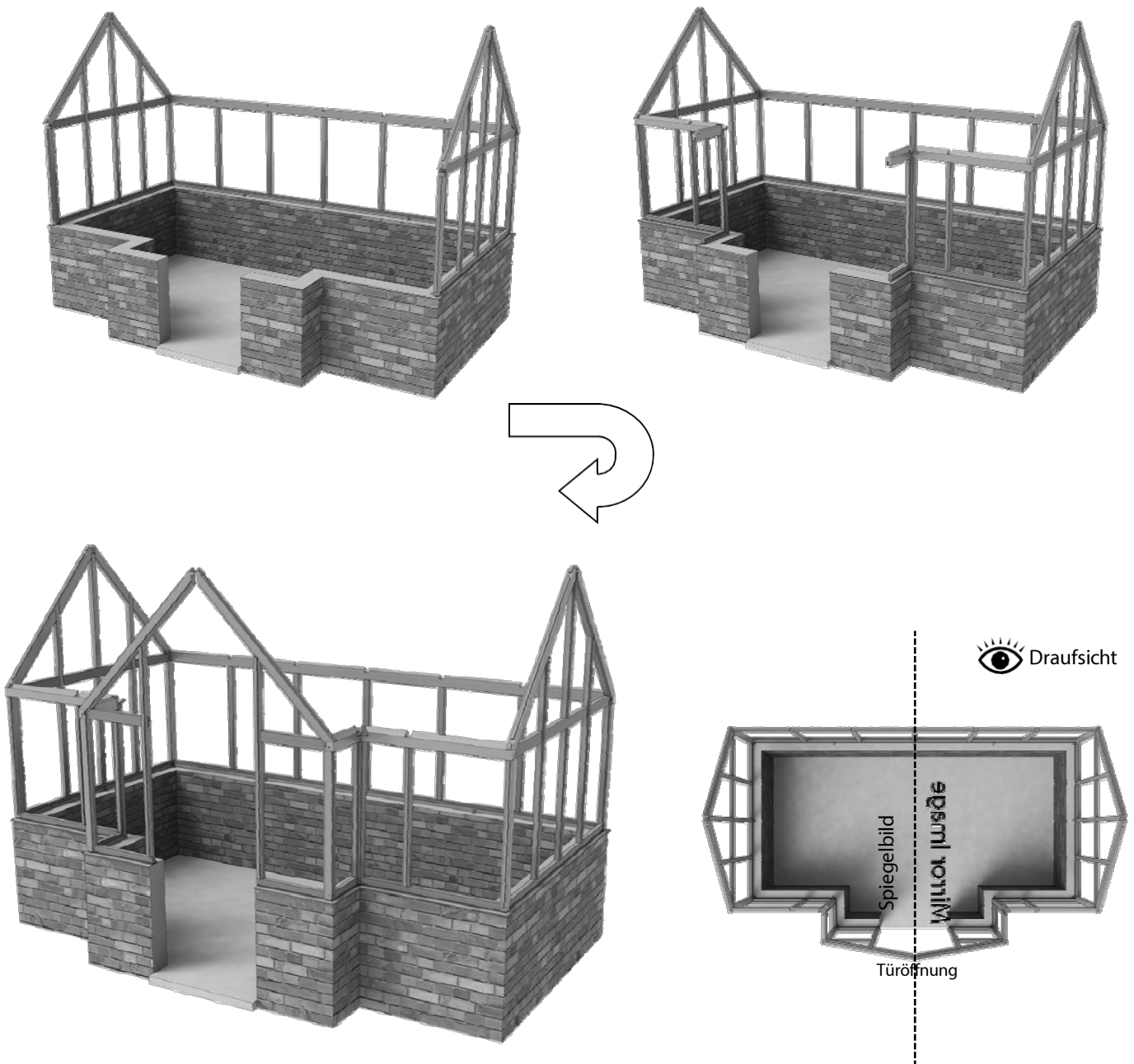

Türmontage

Ihre Tür wird bereits im Rahmen montiert geliefert, wobei das Schloss und die Schlossplatte bereits angebracht sind. Sie müssen lediglich den Türgriff anbringen, um die Tür am Gebäude zu montieren.

Schieben Sie zunächst die Spindel durch das obere Loch in der Tür (Diagramm 38), setzen Sie dann einen der Türgriffe darauf und befestigen Sie ihn mit den mitgelieferten Schrauben. Wiederholen Sie dies auf der anderen Seite der Tür (Diagramm 39).

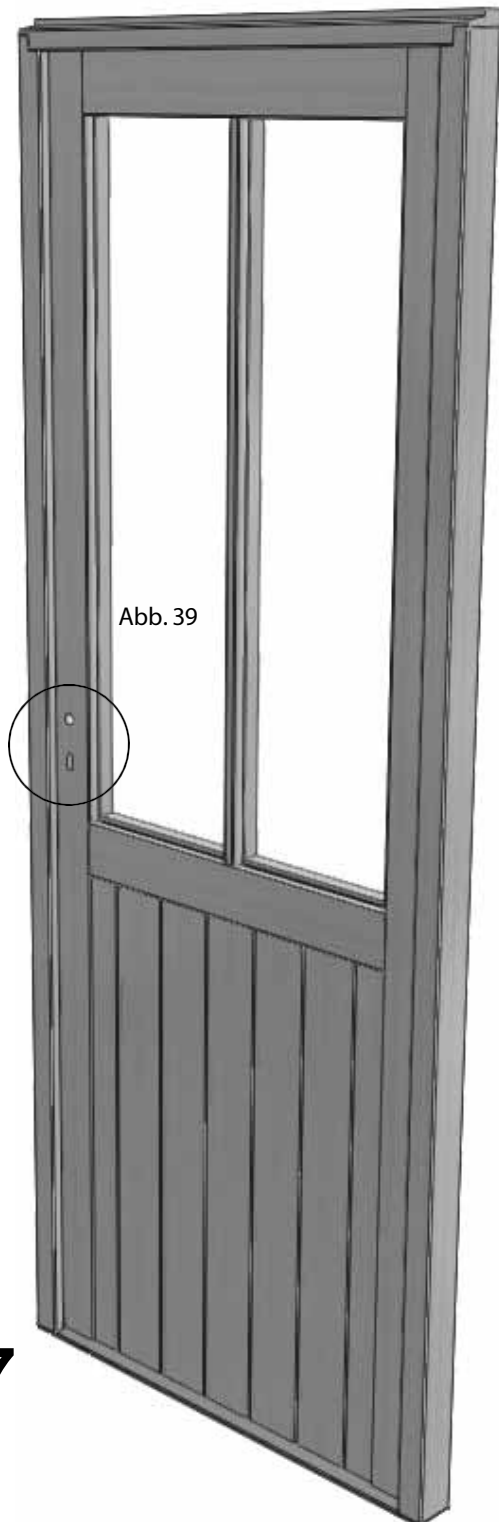

Außenansichten

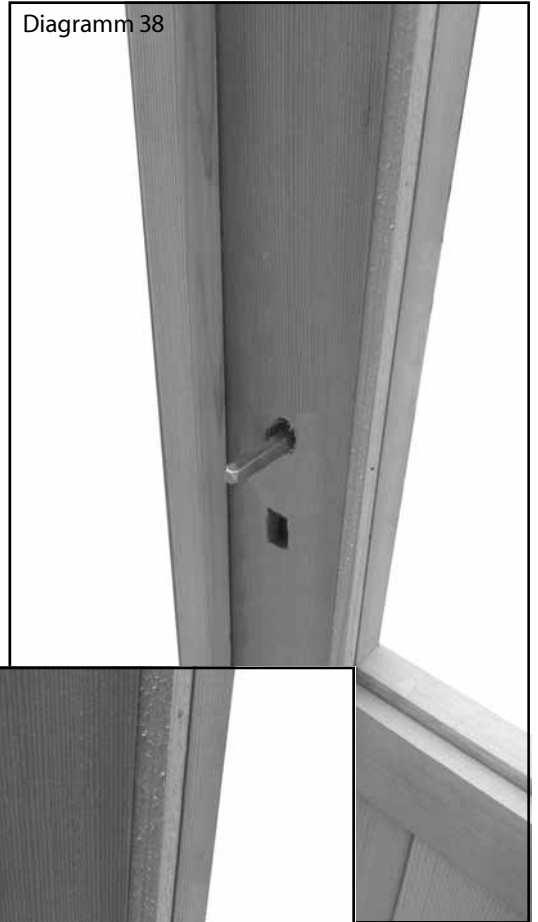

Türmontage

Nehmen Sie die Tür für den Gewächshausrahmen und schieben Sie sie an ihren Platz. Entriegeln und öffnen Sie die Tür, sodass sie im 90-Grad-Winkel zum Rahmen steht, wie in der Abbildung auf der nächsten Seite gezeigt.

Sie müssen die Außenkante der geöffneten Tür unterlegen, idealerweise mit einem Keil, damit Sie etwas Spielraum haben, oder einfach mit einem Stück Karton aus der Verpackung. Dies hilft Ihnen, den Rahmen in die richtige Position für die Befestigung zu bringen.

Zunächst müssen Sie lediglich vier Befestigungen am Rahmen anbringen, jeweils eine auf jeder Seite oben und ebenso unten. Die 50-mm-CSK-Schrauben sollten durch dieselbe Fläche geführt werden, an der das Schließblech befestigt ist und an der auf der anderen Seite die Scharniere angebracht sind. Die Rückseite des Rahmens sollte mit der Innenseite der Giebelverglasungsleiste fluchten; dies sollte dann auch bedeuten, dass die Glasfuge am Rahmenkopf mit der Fuge an den Giebelverglasungsleisten fluchtet (Diagramm 41).

Wenn Sie mit der Position des Rahmens zufrieden sind, befestigen Sie ihn mit den 50-mm-Schrauben, wie auf der nächsten Seite gezeigt. Dies ist nur eine vorläufige Befestigung; Anpassungen können später vorgenommen werden.

Diagramm 41

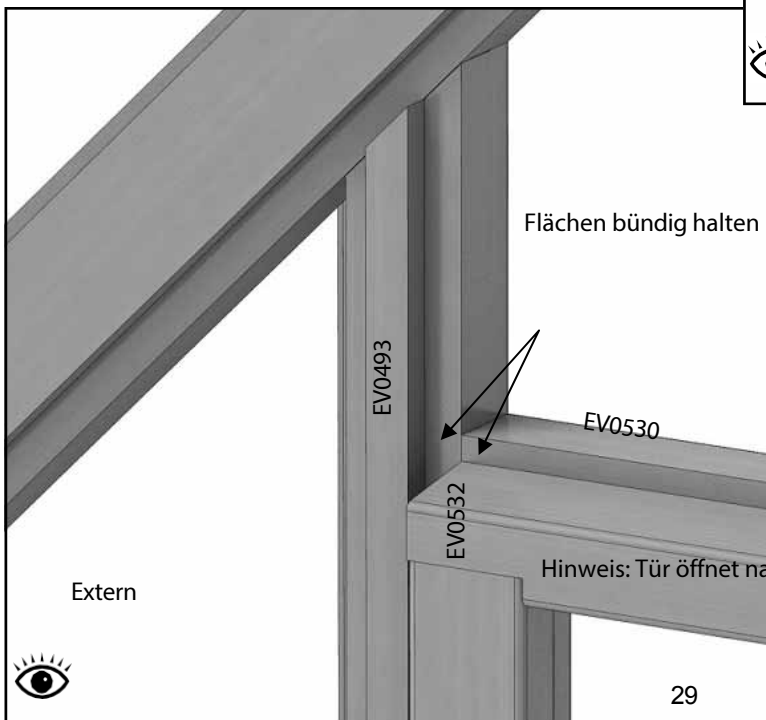
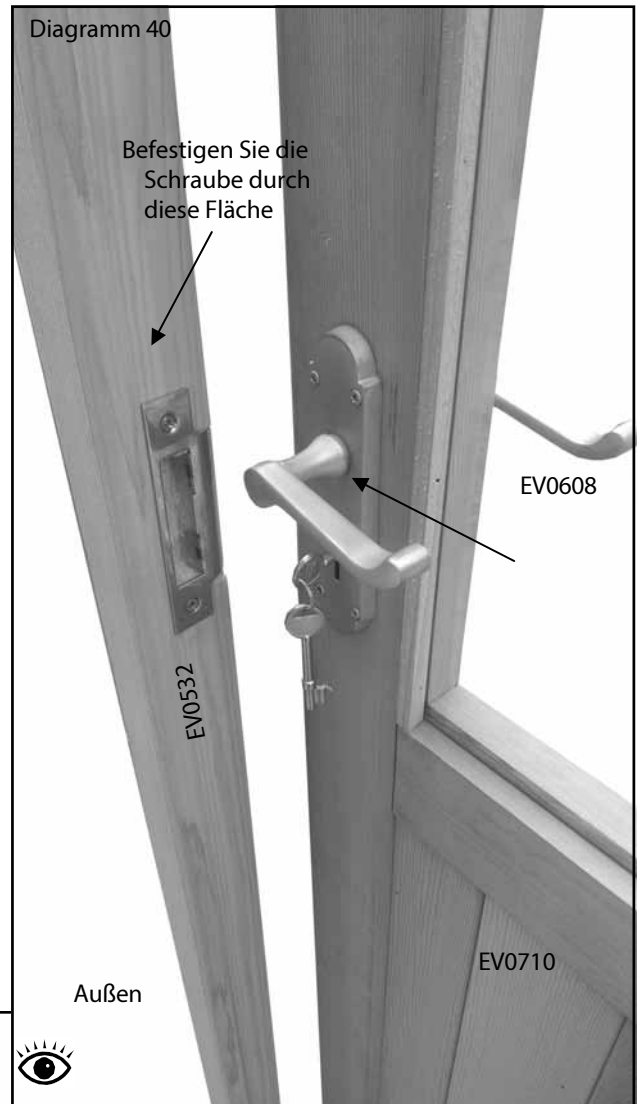

Türteile		
Teilebezeichnung	Teilenummer	Anzahl
Türschloss	EV0606	1
4-Zoll-Scharniere	EV0607	3
Türgriff-Set	EV0608	1
Einzelür	EV0710	1

Türmontage

Sobald der Türrahmen fest sitzt, bohren Sie ein Vorloch durch den Einsteckschlitz im Türrahmenoberteil (Diagramm 42).



Stecken Sie die obere Türverglasungsleiste (EV0471) in die Einsteckschiene im Türrahmenkopf und befestigen Sie sie mit einer 50-mm-CSK-Schraube (Diagramm 43).

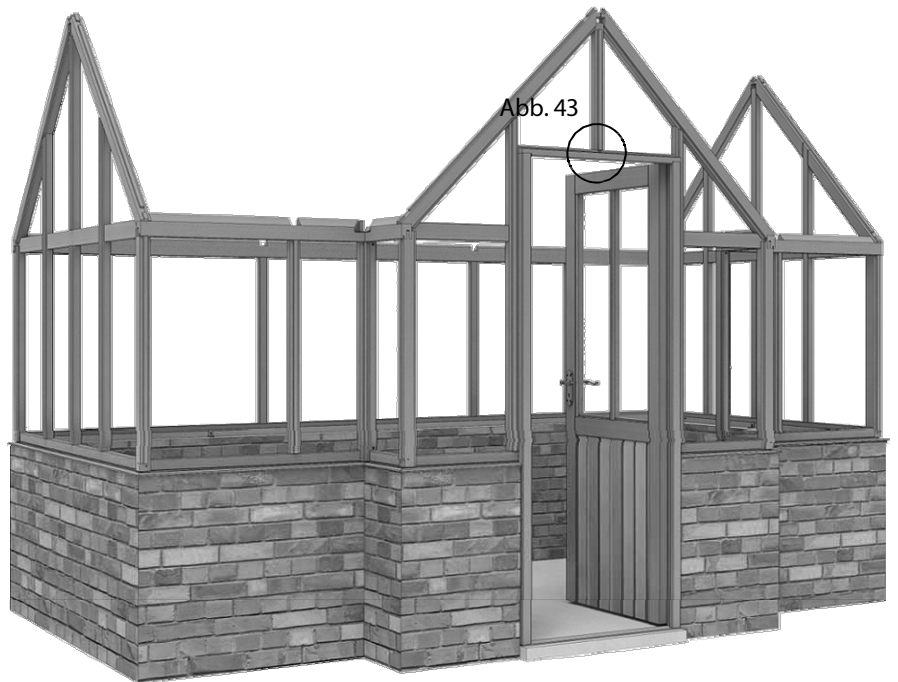
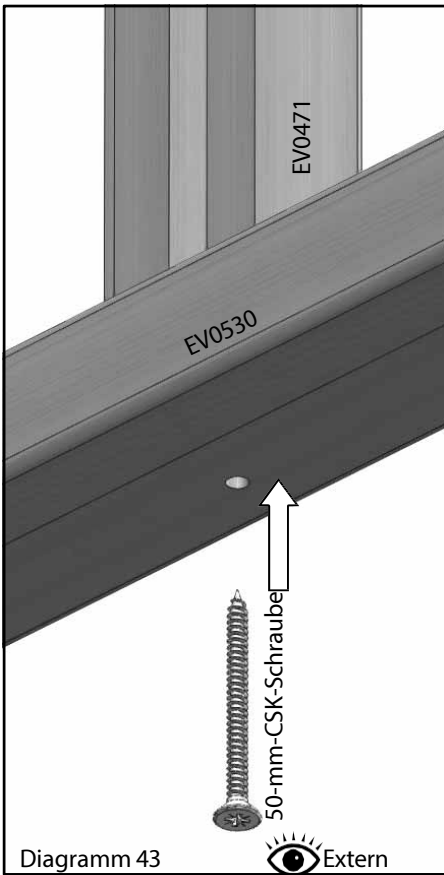

Dachkonstruktion

Abb. 44

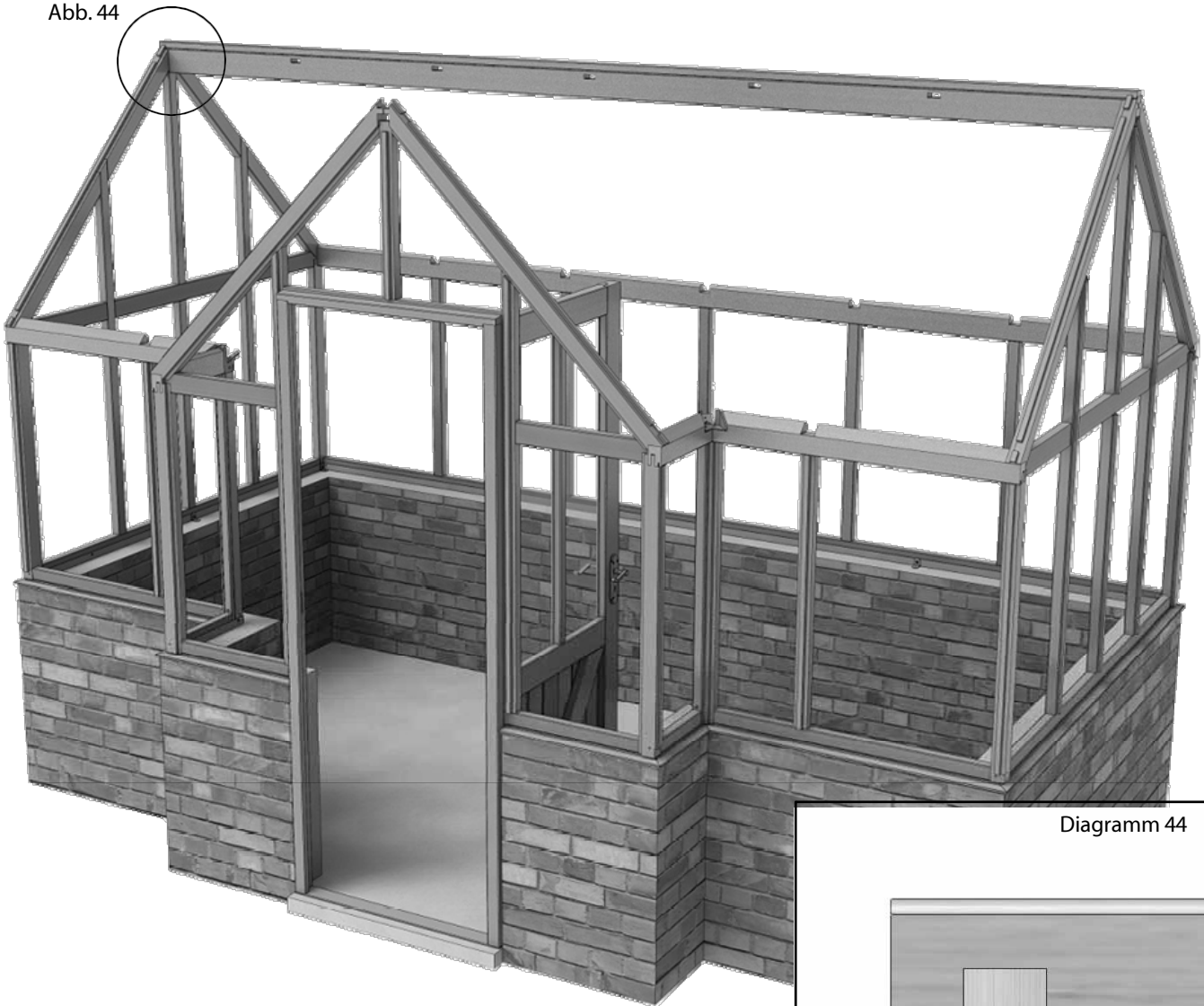

An dieser Stelle benötigen Sie zwei Trittleitern und eine Hilfsperson. Stecken Sie die Firstleiste (8' – EV0445 / 12' – EV0447) auf die Zapfen der Dacheckleisten an beiden Giebelenden des Gebäudes. Die mittleren Glasleisten sollten so positioniert werden, dass sich die Firstleiste unterhalb dieser Verbindung befindet (Diagramme 45 bis 47).

Sobald die Leiste angebracht ist und Ihr Helfer ein Ende festhält, bohren Sie die Dach-Eckverglasungsleisten wie in Diagramm 44 gezeigt. Die Vorbohrungen sollten horizontal und außermittig wie abgebildet erfolgen, damit die Schraube auf der anderen Seite diese Schraube verfehlt. Wenn Sie die Löcher für die Dachleisten immer 18 mm vom linken Rand der Leiste entfernt bohren, vermeiden Sie Probleme. Befestigen Sie die Dacheckleisten mit 80-mm-CSK-Schrauben (Diagramme 45 bis 47).

Diagramm 44

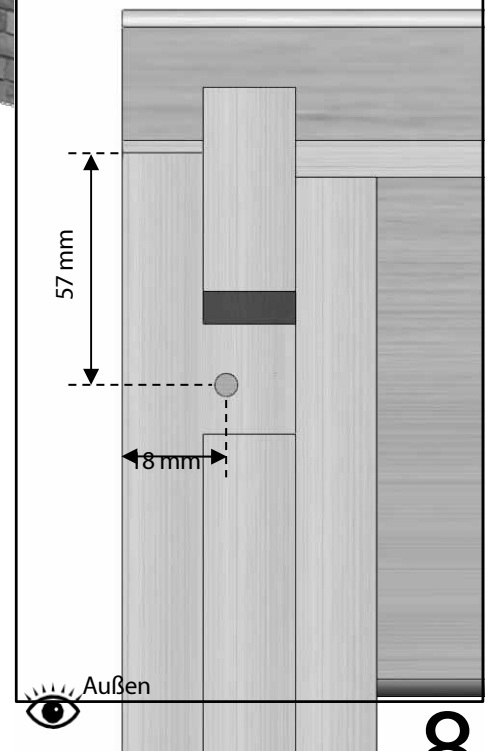

Dachkonstruktion

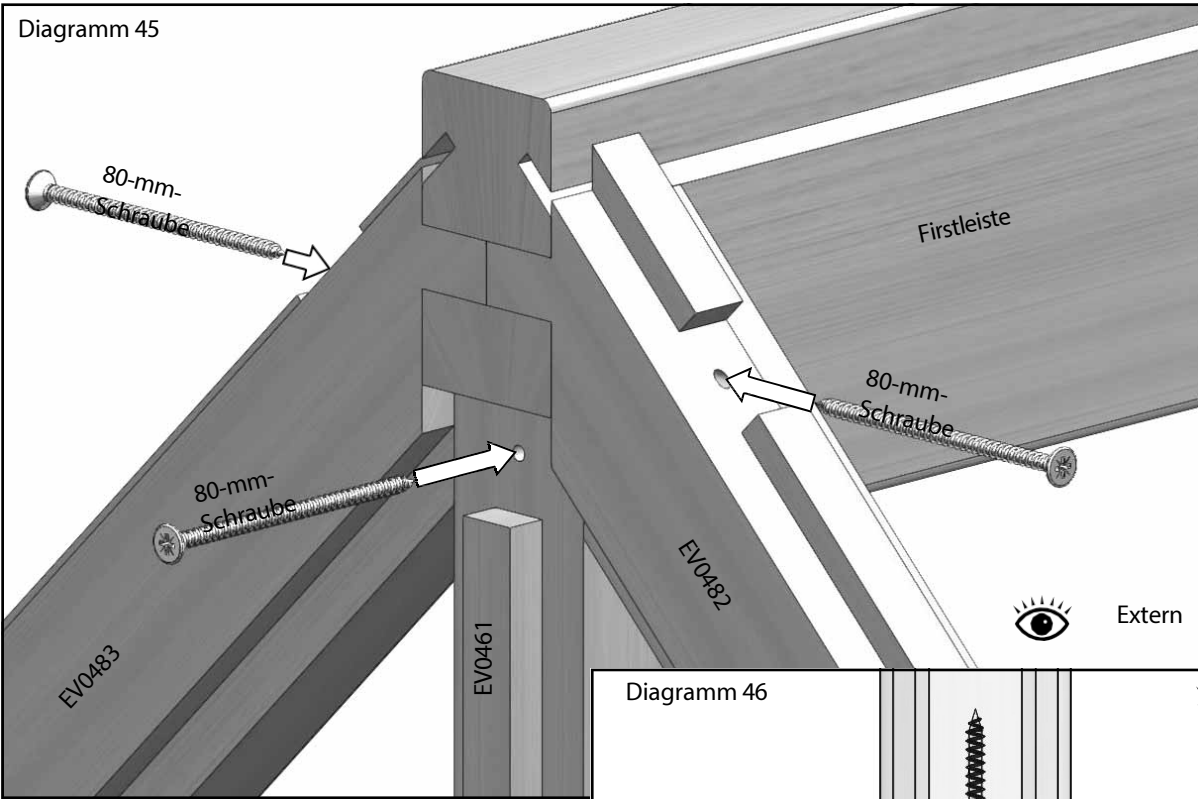

In die mittleren Sprossen sollte ebenfalls ein Vorbohrloch gebohrt werden, und sie sollten mit einer 80-mm-CSK-Schraube an der Firstleiste befestigt werden (Diagramme 45-47).

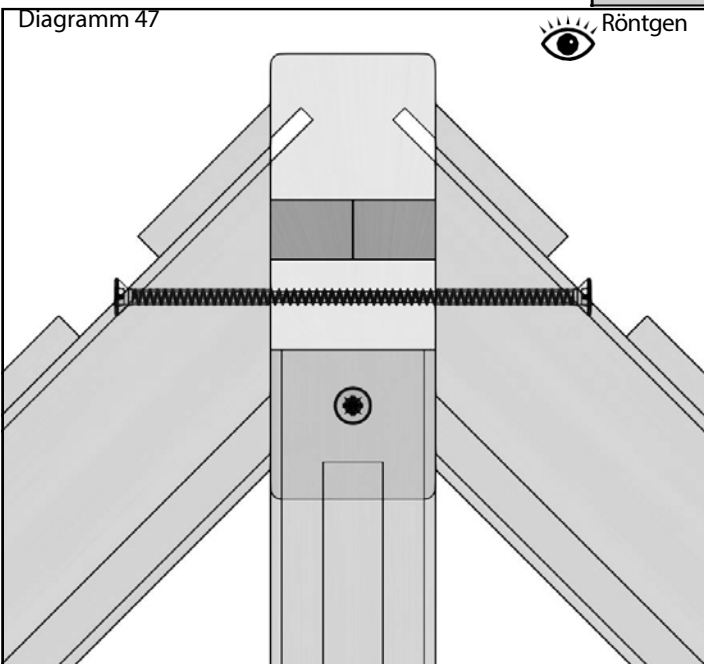
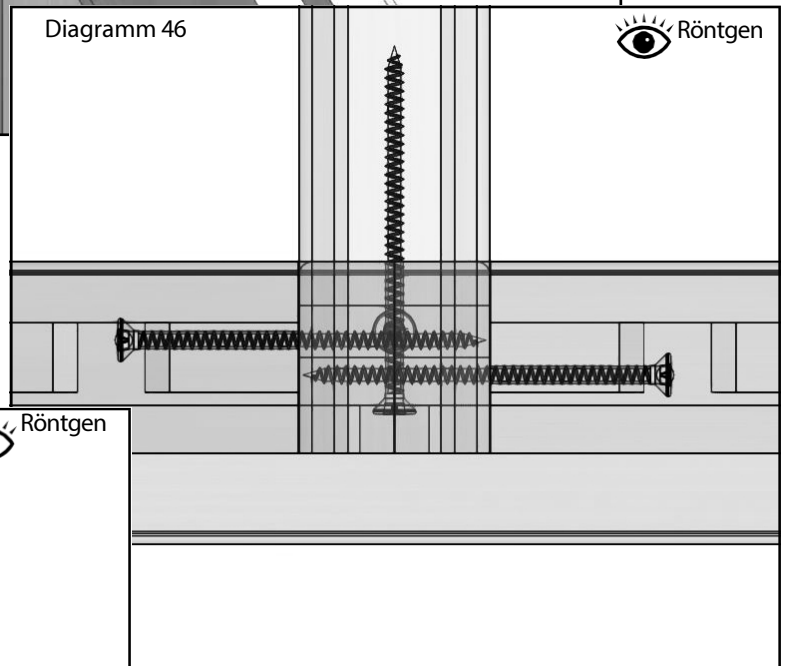

Dachkonstruktion

Nachdem der First nun angebracht ist, können Sie die Dachstreben montieren. Stecken Sie die Streben zunächst in den First; da der Zapfen möglicherweise etwas fest sitzt, ist hier ein leichter Schlag mit einem Holz- oder Gummihammer erforderlich. Sobald diese richtig sitzt, richten Sie die Unterseite der Strebe an der Aussparung in der Traufstrebe aus. Auch hier ist möglicherweise etwas Nachhilfe erforderlich, damit sie einrastet. Sobald die Stange an beiden Enden sitzt, bohren Sie oben an der Stange ein Vorloch, wie in Diagramm 48 gezeigt. Dieses sollte wiederum außermittig gebohrt werden, wie bei den Dacheckstangen in Diagramm 44. Befestigen Sie die Stange nun mit einer 80-mm-Schraube. Befestigen Sie die Unterseite erst, wenn alle Dachstangen an ihrem Platz sind.

Abb. 48

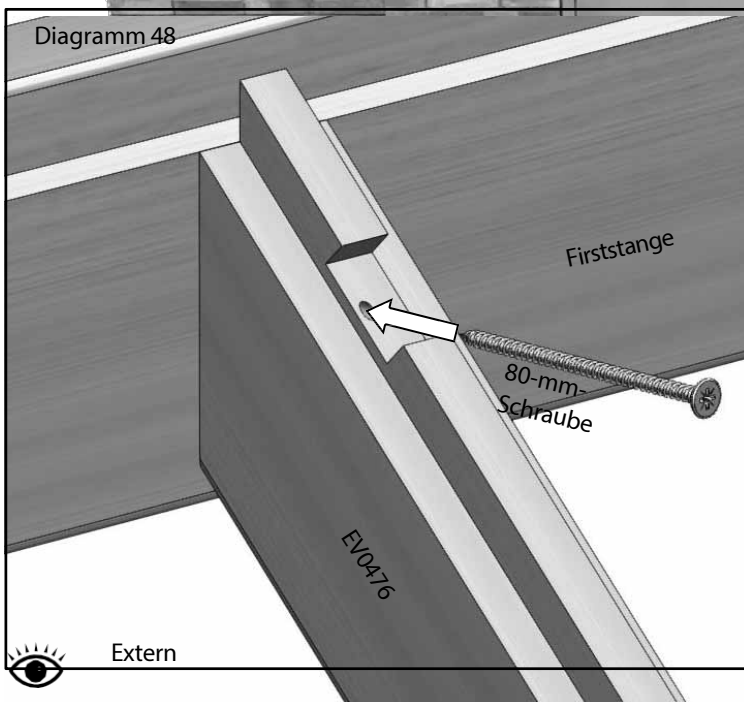
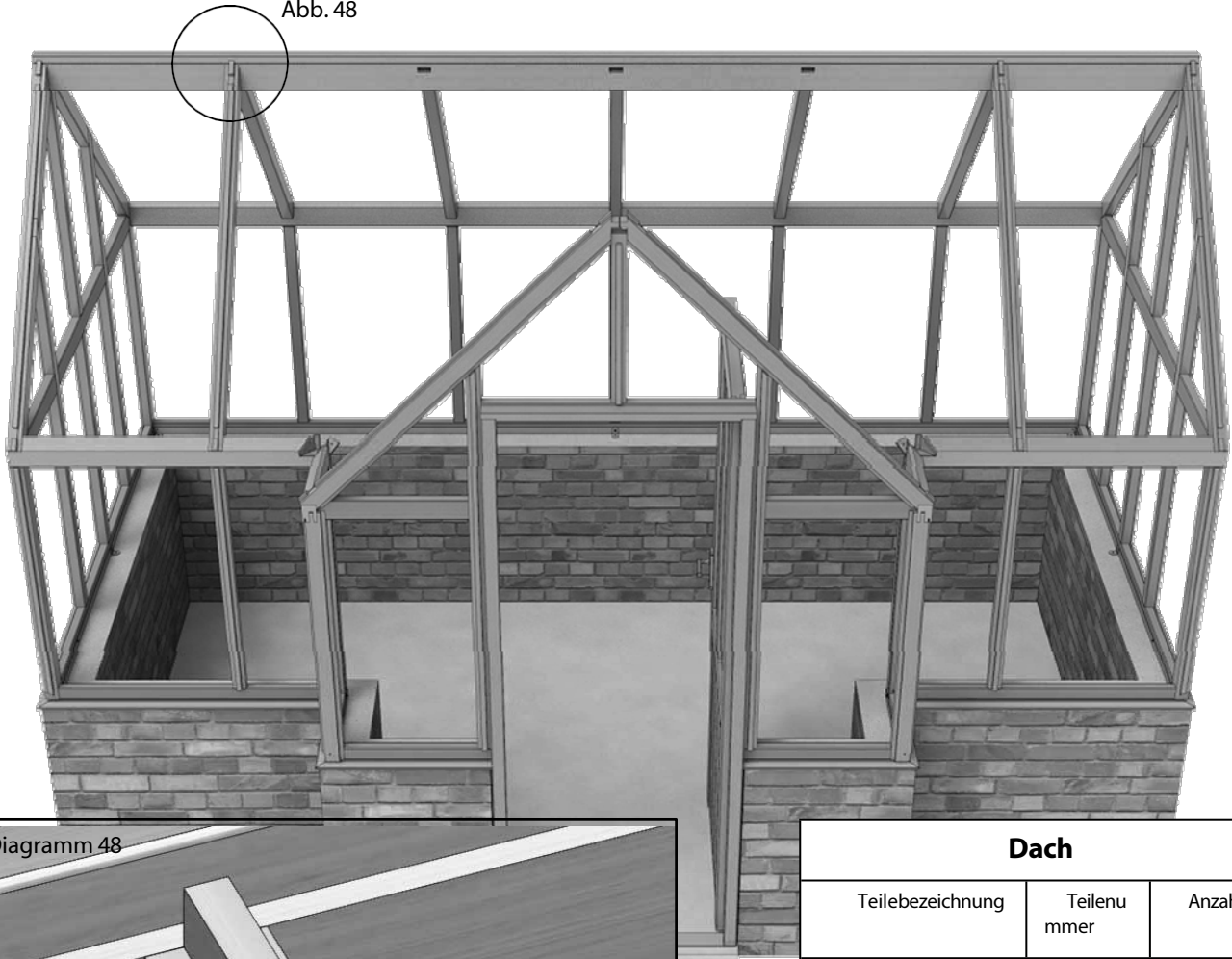

Dach			
Teilebezeichnung	Teilenummer	Anzahl	
		7x8	7x12
First: 8 ft lang	EV0445	1	-
First: 3,66 m lang	EV0447	-	1
Dachträger	EV0476	3	7
Trauf-/Vordachverstrebung	EV0537M	4	8
Firstverstrebung	EV0538M	3	5
First der Veranda	EV0770	1	
6' LH Dachheber GB	EV0776	2	
6' Dachheber rechts GB	EV0777	2	
Dach-Winkelstütze für Vorbau	EV0788	2	
Kehlkopfhalterung	EV1157M	2	
Tal-Mittelhalterung	EV1159M	2	
Tal-Verbindungshalterung	EV1160M	1	
Kehlrinnenprofil, 6 ft breit	EV1161M	2	

Dachkonstruktion

Wenn alle Dachträger montiert sind, bohren Sie vertikal durch die Dachträger Vorbohrungen; die Position dieser Bohrung entnehmen Sie bitte Diagramm 34 (Seite 25). Stellen Sie sicher, dass die Dachträger fest in der Traufleiste an der Innenseite des Gebäudes sitzen, und befestigen Sie sie mit 100-mm-Schrauben (Diagramme 49 und 50).

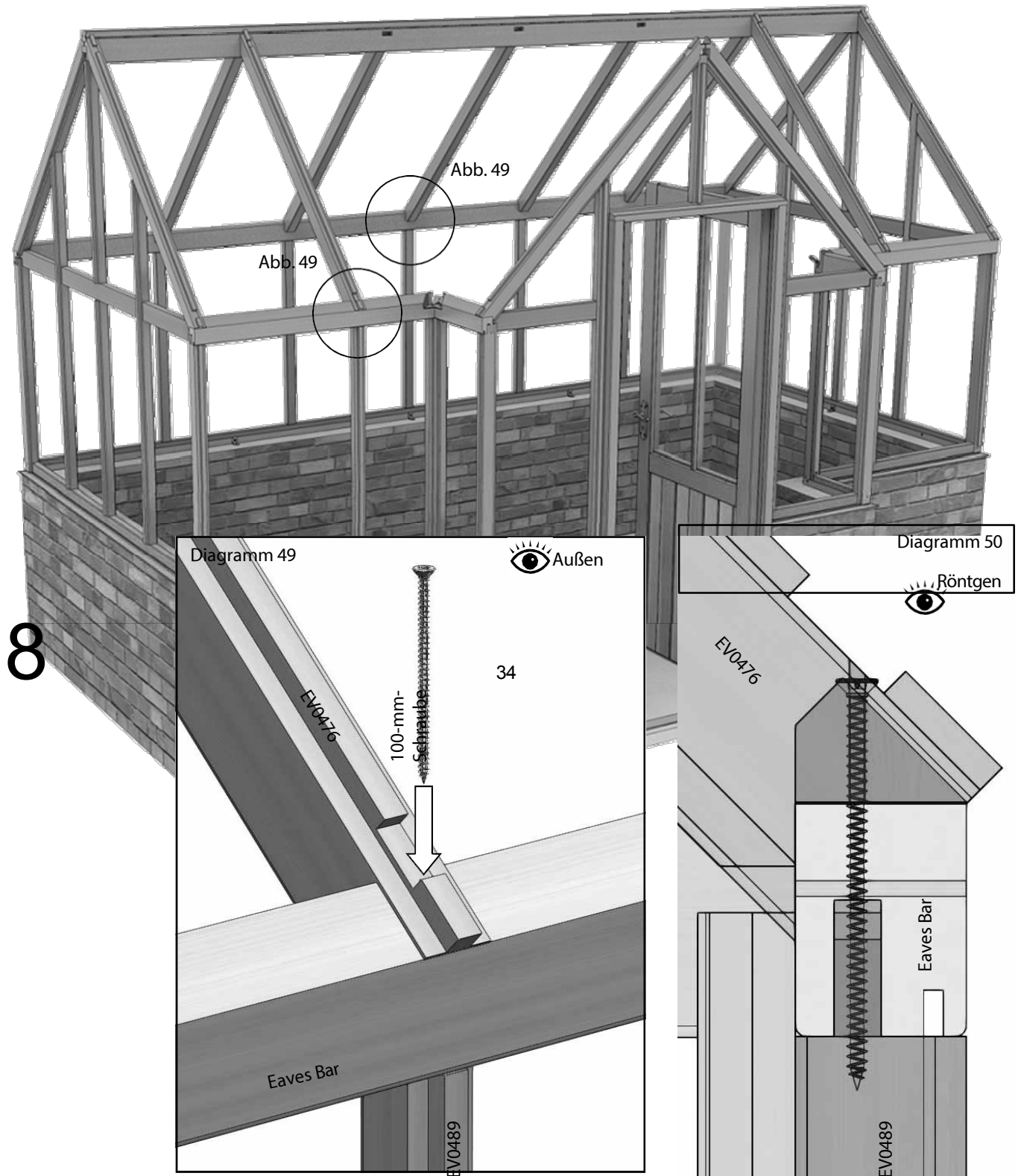

Dachmontage

Bevor Sie mit dem Bau des Vordachdachs beginnen, müssen Sie zunächst überprüfen, ob Ihr Gebäude rechtwinklig und waagrecht ist. Sind die Innendiagonalen gleich lang? Da so viele Präzisionsbauteile aus verschiedenen Richtungen zusammenkommen, sollten Sie sich jetzt Zeit nehmen, um den weiteren Bauablauf zu erleichtern.

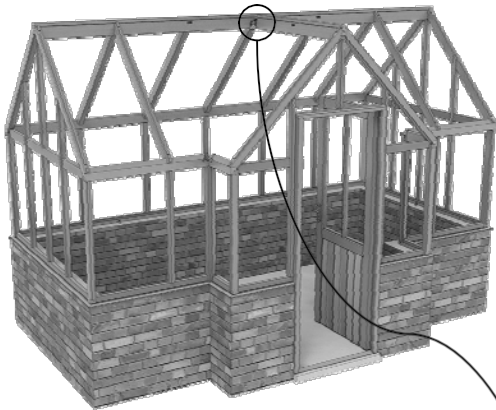

Zwei EV1157M-Halterungen werden nun bündig (siehe gepunktete Linien) am Ende von EV0770 gemäß den Diagrammen 48 mit 25-mm-CSK-Schrauben (insgesamt 4 pro Seite) befestigt. Diese Halterungen stützen das obere Ende Ihrer Dachfirst-Verandaträger. Die Halterungen, die das untere Ende stützen, haben Sie bereits beim Bau Ihrer Veranda-Rückwandkonstruktionen (Diagramm 25) angebracht. Zwischen den beiden Firstprofilen sollte Silikon aufgetragen werden, um sicherzustellen, dass kein Wasser durch die Fuge eindringt (Diagramm 51). Sobald das Gewächshaus fertiggestellt ist, ist dieser Bereich schwer zugänglich; nehmen Sie sich daher jetzt Zeit, um sicherzustellen, dass alles fest sitzt und abgedichtet ist. Achten Sie darauf, dass die beiden Firstprofile bündig aneinanderliegen und die Verglasungsfugen bündig abschließen (Diagramm 52).

Diagramm 51
Außenansicht



Abb. 52
Silikon

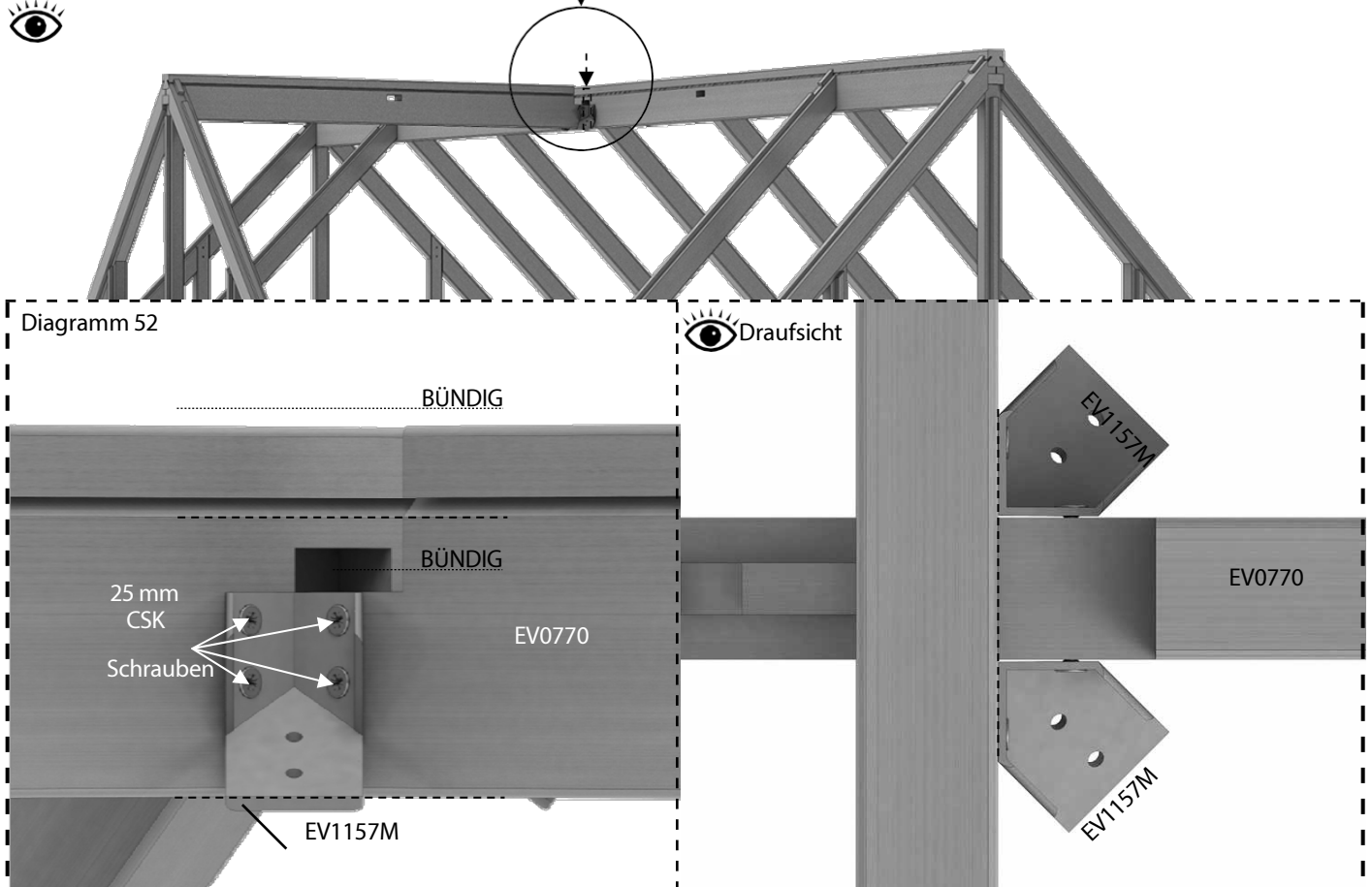

Der First Ihrer Veranda wird auf dieselbe Weise am Verandagiebel befestigt, wie der Standardfirst an den Endgiebeln (Diagramm 45).

Dachkonstruktion

Die Verandastangen für die Dachwalme (EV0788) können nun jeweils in ihre Position abgesenkt werden (mit dem spitzen Ende zum Verandagrät hin) und mit zwei 25-mm-CSK-Schrauben oben (Diagramm 53) sowie einer unten (Diagramm 54) befestigt werden.

An jeder Hüfte (EV0788) ist an der Unterseite eine Aussparung zu erkennen. Hier werden die mittleren Hüfthalterungen (EV1159) angebracht; der breitere Teil der Gussteile ist zu den Traufstangen bzw. zum Boden hin ausgerichtet und wird ebenfalls mit einer 25-mm-CSK-Schraube befestigt (Diagramm 55).

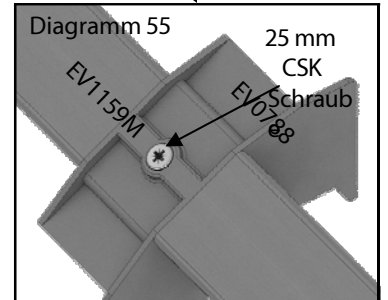
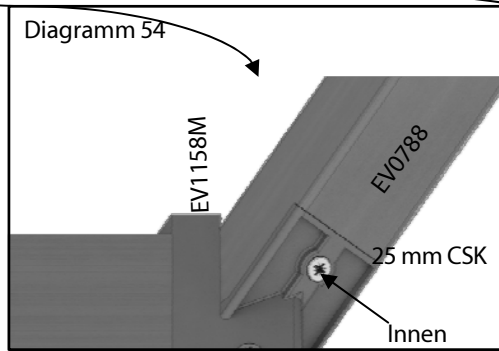
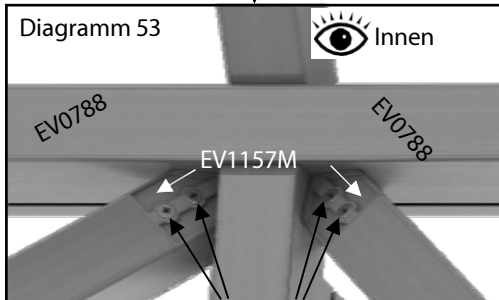
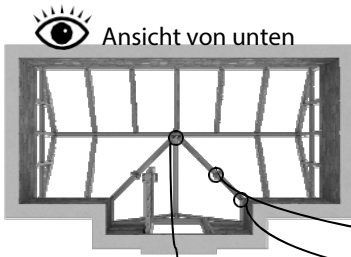

Die obere Halterung für die Traufrinne der Veranda (EV1160M) kann nun lose in die Aussparung zwischen dem Ende des Veranda-Firsts und dem Hauptfirst eingesetzt werden. Die Aluminium-Walmrinnen (EV1161M) müssen nun von jeder Seite auf diese Halterung aufgeschoben werden, siehe Diagramm 56. Sobald beide Rinnen an ihrem Platz sind, kann die Halterung von oben mit einer 50-mm-Flachkopfschraube befestigt werden. Tragen Sie an den markierten Stellen Silikon auf, um eine Abdichtung zwischen den drei Teilen herzustellen, siehe Diagramm 56.

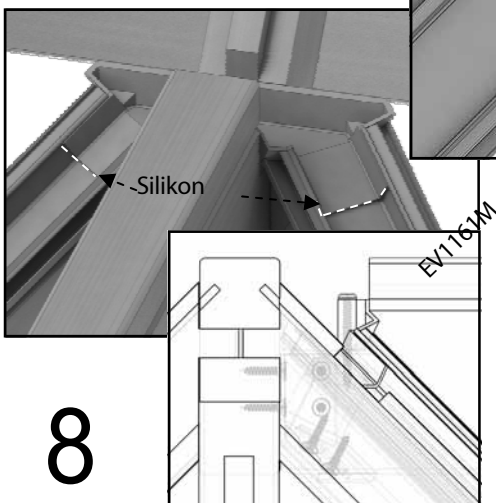
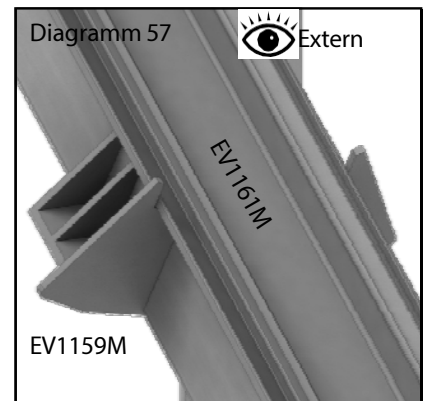
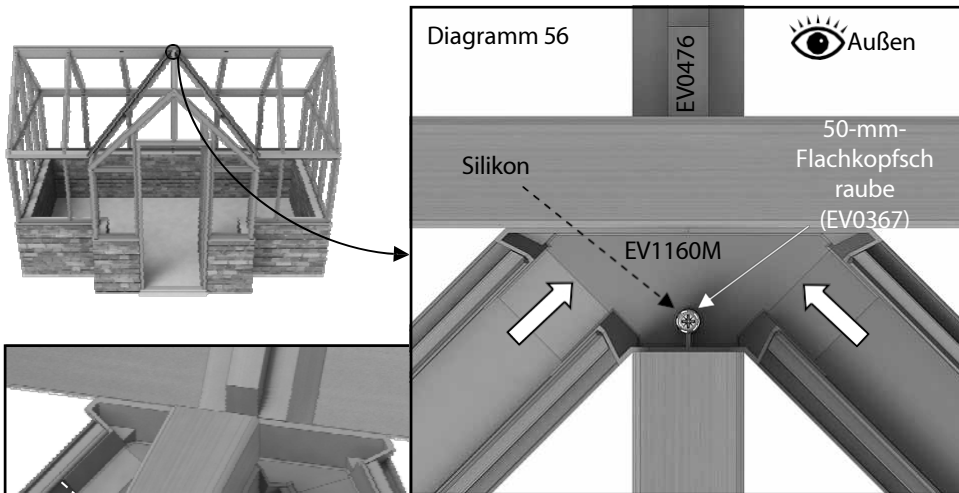

Drücken Sie die Aluminium-Dachrinnen (EV1161M) vorsichtig über ihre gesamte Länge nach unten, sodass sie vollständig in das darunterliegende Holz eingelassen sind (Diagramme 57 und 58).

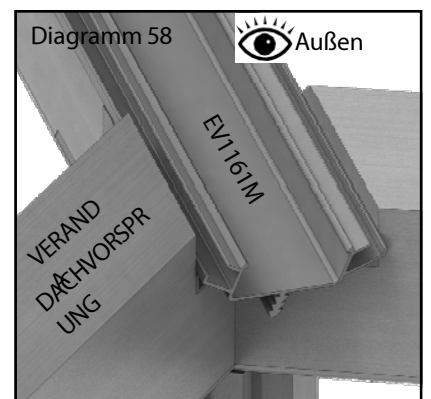

Dachbaugruppe

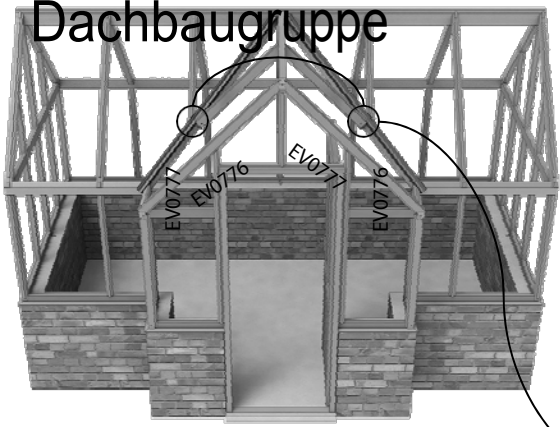

Nun müssen die seitlich versetzten Dachaufsatz-Verglasungsleisten montiert werden, siehe Diagramme 59 und 60. Sie werden wie die vorherigen Dachleisten mit 80-mm-CSK-Schrauben am First und am Vordachfirst befestigt. Die Unterseite jeder Leiste (EV0776, EV0777) liegt auf den Halterungen EV1159M auf. Markieren Sie die in Diagramm 59 gezeigten Lochpositionen und bohren Sie dann die Löcher vor, wobei Sie den empfohlenen Winkel für den Bohrer einhalten. Anschließend werden 80-mm-CSK-Schrauben verwendet, um jede Leiste an den Dachwangen (EV0788) zu befestigen.

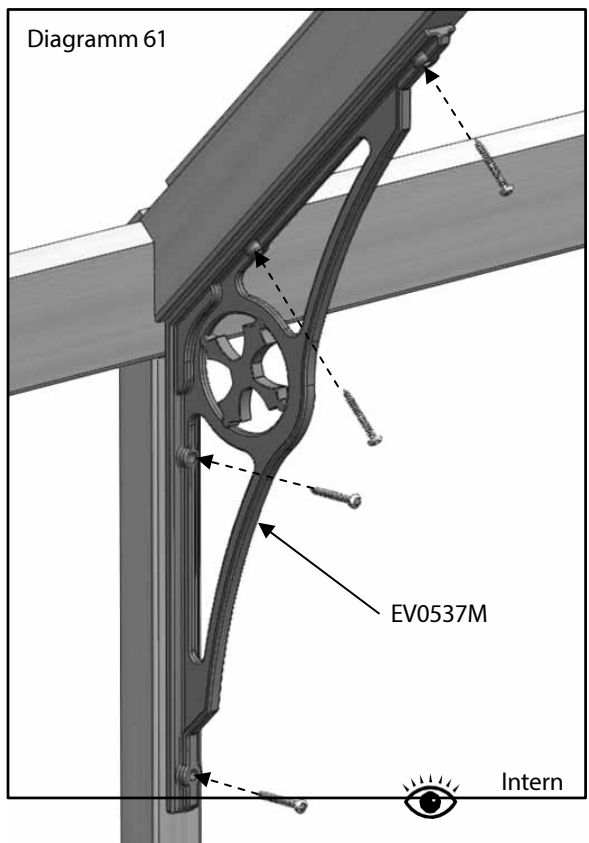
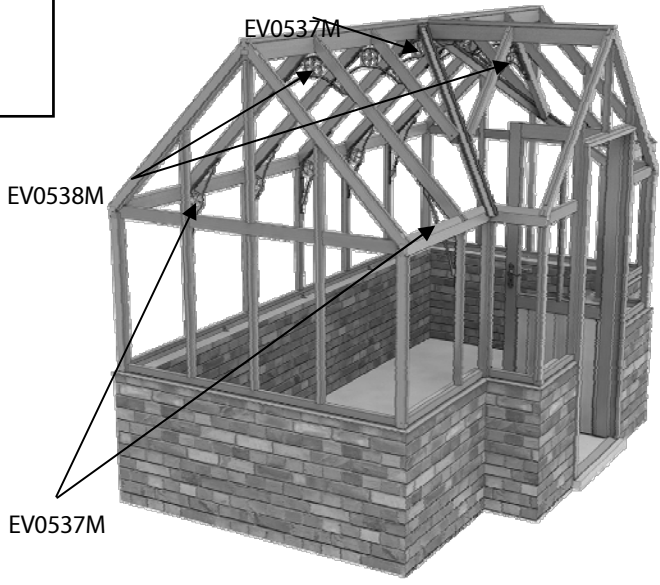
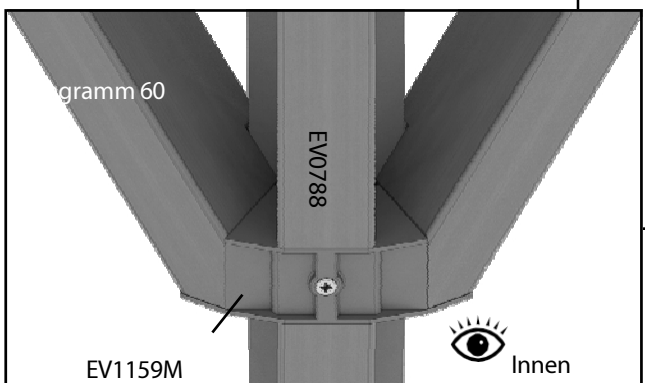
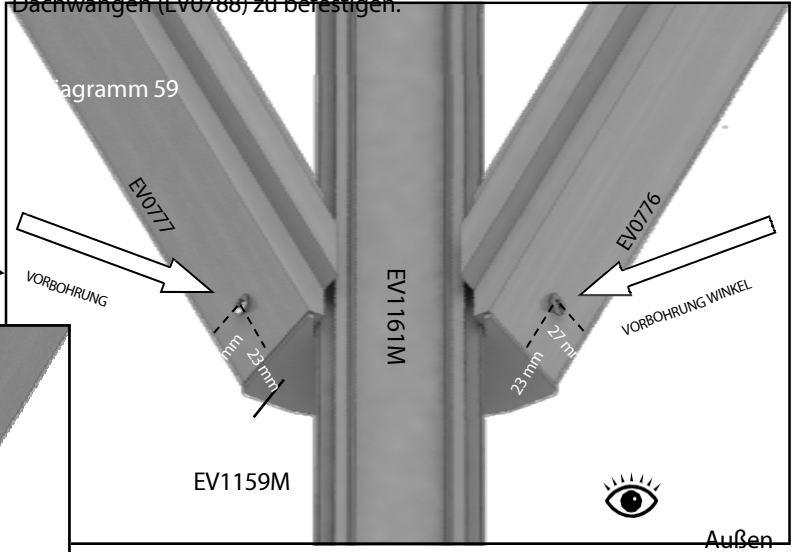

Nachdem nun alle Dachstreben angebracht und fest verschraubt sind, können Sie die Traufverstreben (EV0537M) und Firstverstreben (EV0538M) montieren. Diese werden mittig an jeder verfügbaren Dach- und Seitenstrebe des Gebäudes angebracht. Verwenden Sie 40-mm-Flachkopfschrauben, um diese am Gebäude zu befestigen (es sieht besser aus, wenn alle Fertigungsmarkierungen von der Türöffnung weg zeigen), Diagramm 61. Beachten Sie, wie bei diesem Modell eine Traufstrebe in der Mitte des Daches hinter der Veranda verwendet wird.

Montage der Lamellen

Um mit dem Bau Ihrer Lamellenkonstruktion zu beginnen, müssen Sie zunächst die Seitenwände zusammenbauen. Verbinden Sie die beiden Seitenteile mit den beiden Einsätzen wie hier gezeigt, Diagramm 62.



Diagramm 62



Montage der Lamellen

EV0325 – Lamellen x 1			
Teilebezeichnung	Teilenummer	Größe (mm)	Anzahl
Louvre oben/unten	D165M	612	2
Lamelleneinsatz für die Seite	D166M	552	2
Louvre-Seitenwand	D168LM	552	1
Lamellenseite (Griff)	D168RM	552	1
Montageschraube	02-1864	n/a	4
Louvre-Glas	D729TG	100 x 525	6

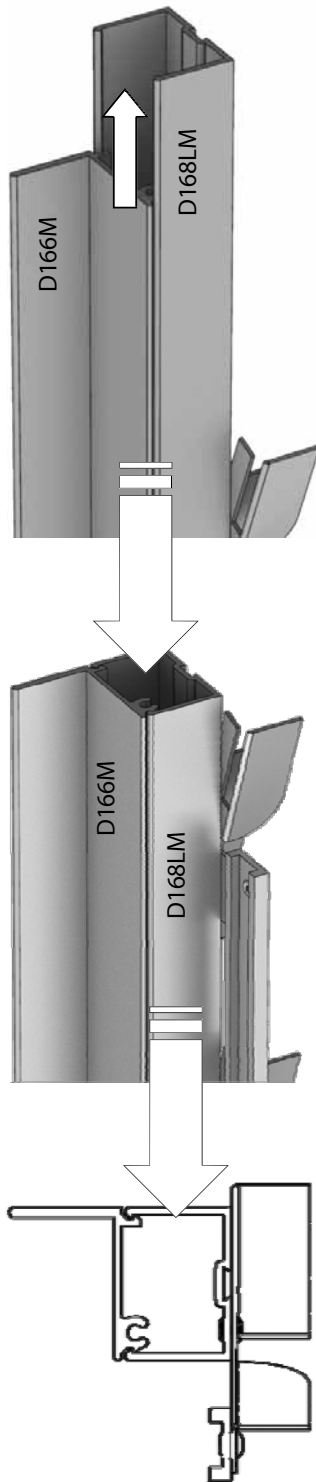
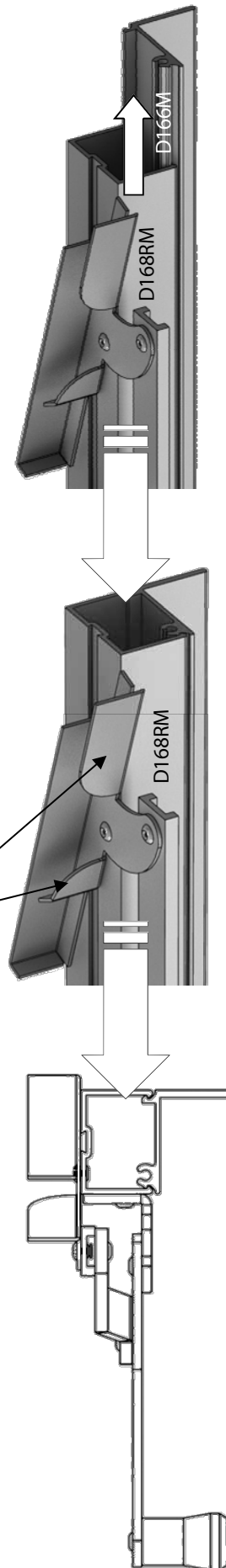
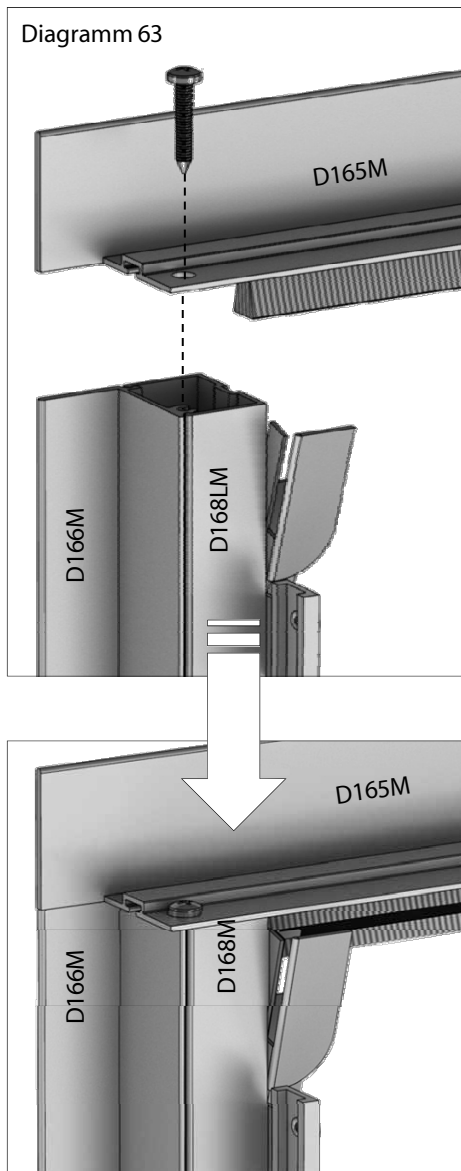
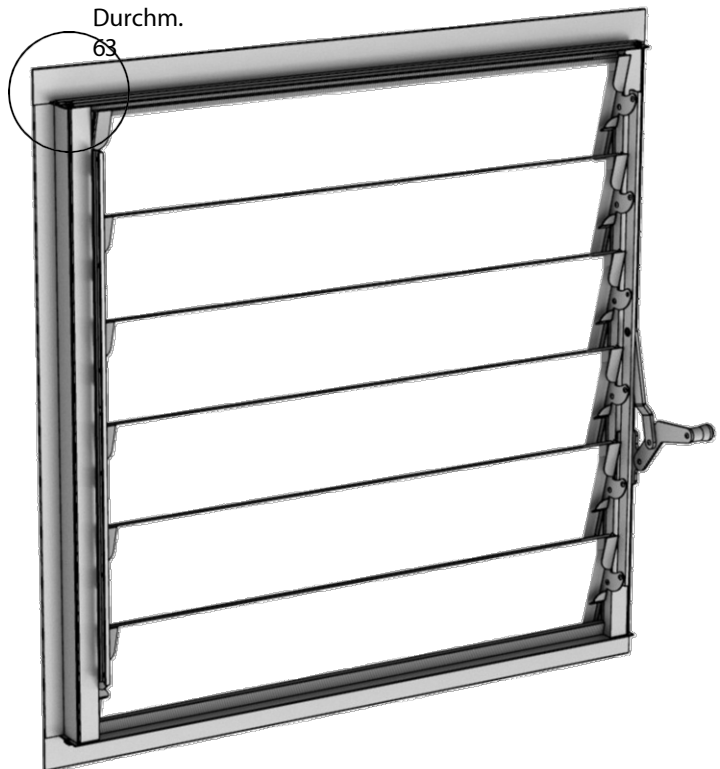

Nachdem Sie nun die Seitenwände montiert haben, schneiden Sie die Gummidichtung bündig mit den Enden ab.

Befestigen Sie den oberen und unteren Teil der Lamellen mit den 12-mm-Montageschrauben (02-1864) an jedem Ende. Diese rasten in einen Schraubkanal in den Seitenteilen ein.

Achten Sie darauf, die Glashalterungen festzudrücken, da dies dazu beiträgt, das Glas an seinem Platz zu sichern. Das Lamellenglas befindet sich in der Verpackung der Lamelle. Sie können es jetzt einbauen, es ist jedoch einfacher, dies zu tun, wenn die Lamelle bereits im Rahmen des Gewächshauses sitzt.

Verglasung

Standard-Zedernholzverkleidung oder die hochwertigere Aluminiumverkleidung?

Wenn Sie die Aluminiumabdeckung haben, müssen Sie den Verglasungsgummi in die Kanäle auf der Rückseite der Abdeckung schieben (siehe rechts); dies gilt auch für die Inneneckabdeckung der Veranda (EV1180M). Schneiden Sie den Gummi mit einem Cuttermesser oder einer Schere auf die richtige Länge zu; am besten verwenden Sie pro Seite eine ganze Länge.

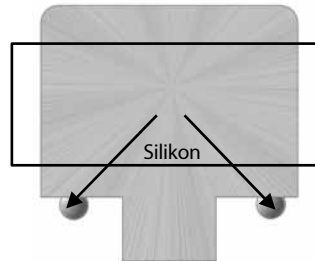
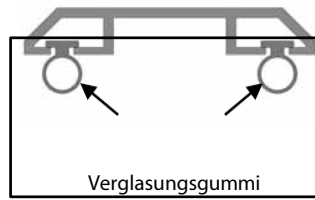

Wenn Sie die Zedernholzabdeckung verwenden, können Sie jeden Streifen vorab mit den 25-mm-Flachkopfschrauben (EV0331) befestigen. Außerdem müssen Sie vor dem Einbau jeder Scheibe eine dünne Silikonraupe auf jeden Glasleist auftragen (nicht mehr als 5 mm sind erforderlich).

Alle Abdeckleisten sind bereits auf Länge zugeschnitten, sortieren Sie sie daher so, dass Sie die Leisten in der Nähe des Gebäudes dort platzieren, wo Sie sie gut erreichen können.

Glasgröße	Code	78	712
A (siehe Abbildung)	EV457x496x39	6	
B (siehe Zeichnung)	EV405 x 920 x 515	4	
C (siehe Abbildung)	EV405 x 540 x 135	2	
D (siehe Abbildung)	EV610 x 1345 x 838	2	
E (siehe Zeichnung)	EV556 x 810 x 23	4	
F (siehe Diagramm)	EV610x725x218	2	
295x916	EV295x916	4	
405x916	EV405x916	4	
457x916	EV457x916	6	
610x916	EV610x916	2	6
610x153	610x153	4	
525x100	D729TG	12	
610x610	610 x 610	2	4
610x726	EV610x726	-	2
610x1345	EV610X1345	4	6
284 x 1050	VICG0005 (vorinstalliert)	2	
TRENNITZER	ROSPES (610 mm)	14	
GLASANSCHLÄGE	EV0313M (Aluminium)	16	24
GUMMI?	D227 = 10 Meter	100m	130m

Hinweis: Die Maßtabellen finden Sie am Ende dieses Buches. Orientieren Sie sich an den Längenangaben, um die einzelnen Teile zu identifizieren.

Hinweis: Bevor Sie mit der Verglasung beginnen, überprüfen Sie die Rechtwinkligkeit des Gewächshauses; das Einbauen einer großen Dachscheibe gibt oft mehr Aufschluss als eine Wasserwaage.

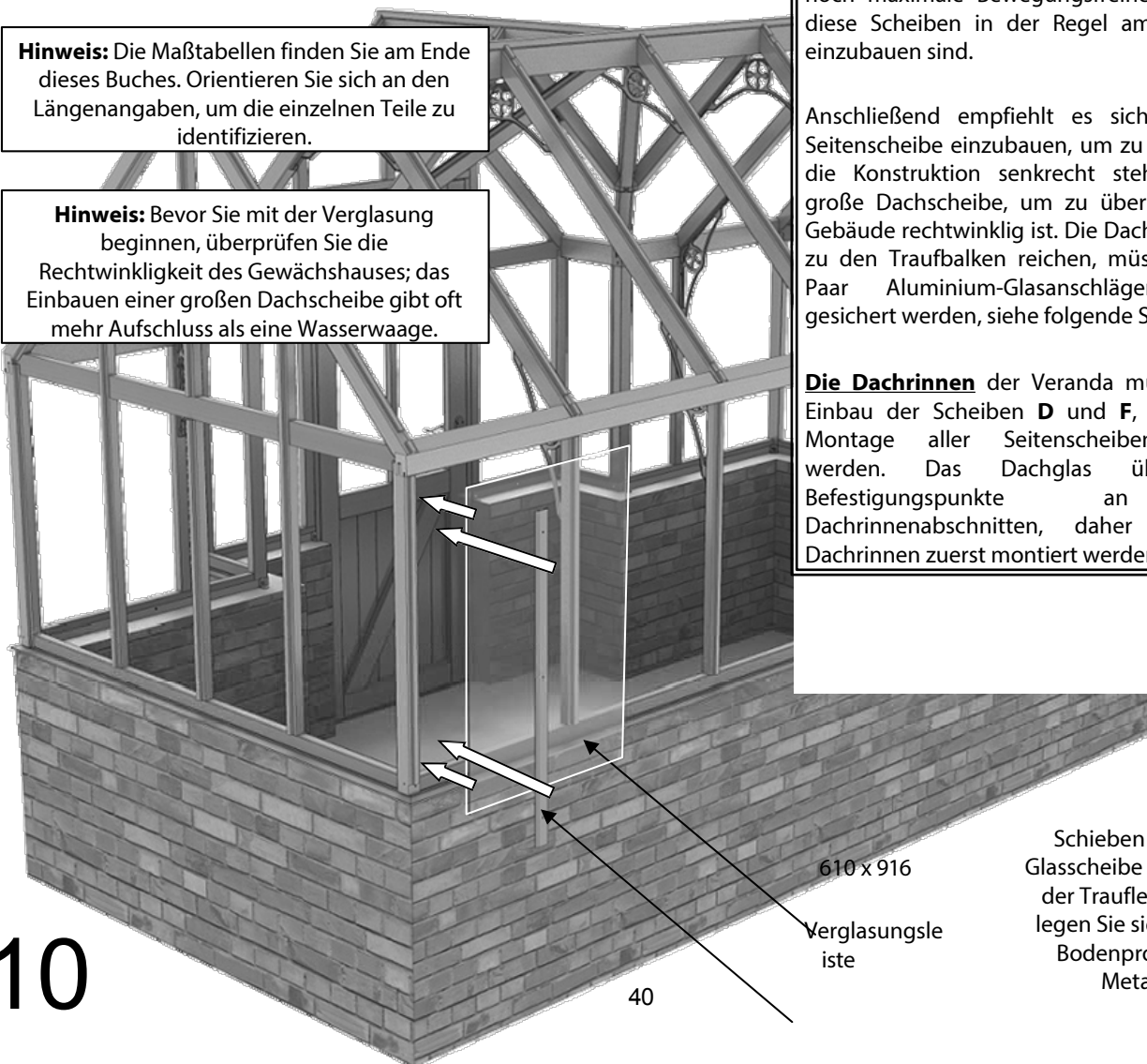

WICHTIG:
Es empfiehlt sich, zunächst die Dachscheiben **E** der Veranda zu verglasen, solange das Gebäude noch maximale Bewegungsfreiheit aufweist, da diese Scheiben in der Regel am schwierigsten einzubauen sind.
Anschließend empfiehlt es sich, eine hintere Seitenscheibe einzubauen, um zu überprüfen, ob die Konstruktion senkrecht steht, sowie eine große Dachscheibe, um zu überprüfen, ob das Gebäude rechtwinklig ist. Die Dachplatten, die bis zu den Traufbalken reichen, müssen mit einem Paar Aluminium-Glasanschlügen (EV0313M) gesichert werden, siehe folgende Seiten.
Die Dachrinnen der Veranda müssen vor dem Einbau der Scheiben **D** und **F**, aber nach der Montage aller Seitenscheiben angebracht werden. Das Dachglas überdeckt die Befestigungspunkte an einigen Dachrinnenabschnitten, daher müssen die Dachrinnen zuerst montiert werden.

Schieben Sie die Glasscheibe in die Nut der Traufleiste und legen Sie sie auf das Bodenprofil aus Metall.

Verglasung (Teil 1)

Sie müssen entscheiden, an welcher Stelle im Gebäude Sie Ihre Lamellen anbringen möchten. Nachstehend finden Sie ein Beispiel für die mögliche Montage. Die Lamelle kann jede der 610 x 916 mm großen Scheiben ersetzen, aber stellen Sie sicher, dass der Griff

funktioniert und dass an der von Ihnen gewählten Stelle keine Behinderung durch das Glas vorliegt. Achten Sie darauf, dass Sie sie richtig herum einbauen (der Griff befindet sich von innen gesehen immer auf der rechten Seite). Sobald sie in Position ist, befestigen Sie das nächste Abdeckstück. Damit ist die vorherige Scheibe nun vollständig und die aktuelle teilweise gesichert.

Arbeiten Sie sich in derselben Richtung um das Gebäude herum und montieren Sie bei Bedarf Lamellen. Wenn Sie Rechtshänder sind, ist es am einfachsten, von links nach rechts zu arbeiten – und umgekehrt!

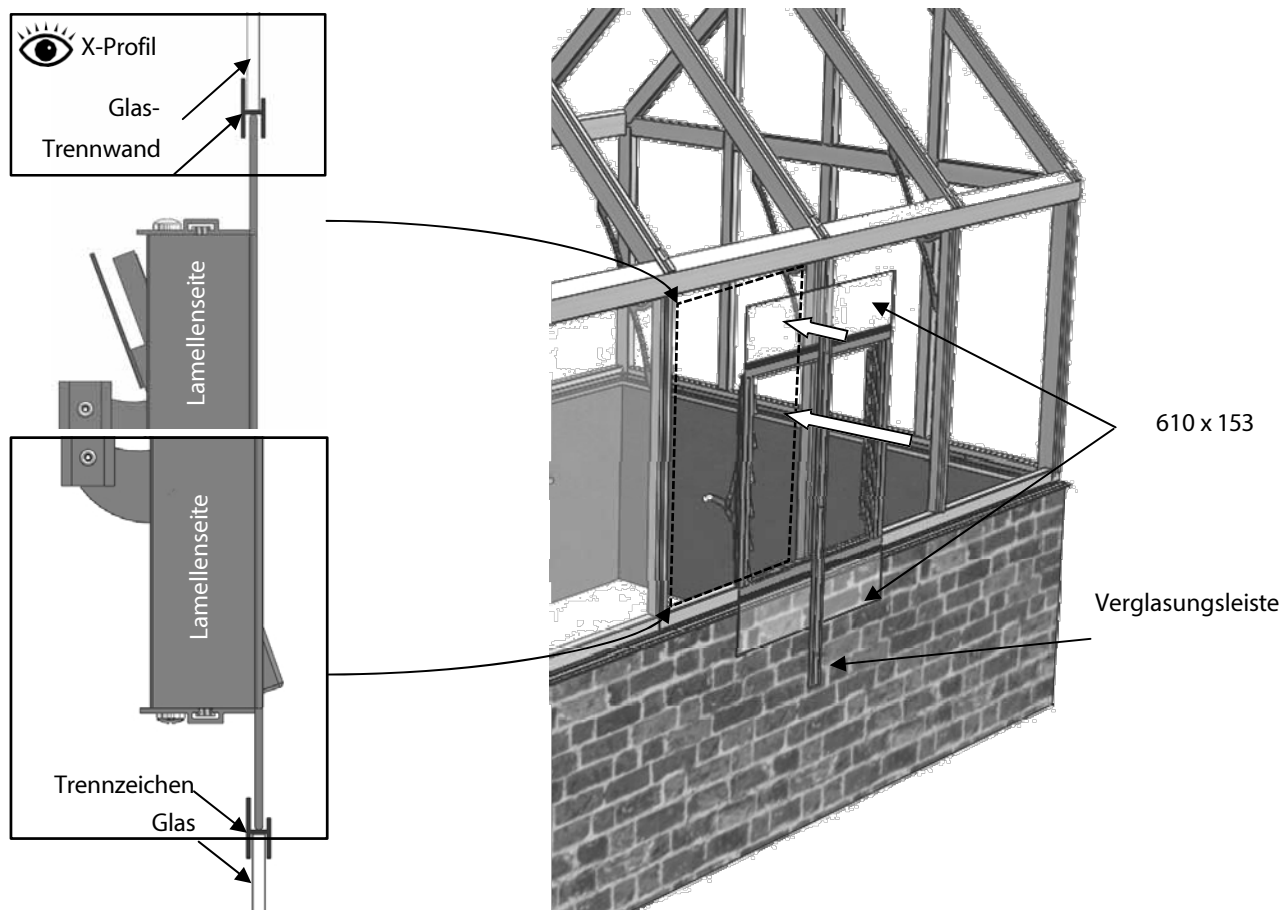

Montieren Sie das Glas für den Giebel und den Vorbau auf die gleiche Weise wie das Seitenglas. Der einzige Unterschied besteht darin, dass Sie die geformten Scheiben oben mit den schwarzen Kunststoff-Glasabstandhaltern (ROSEPS) von 610 mm (auf die Breite Ihres Glases zugeschnitten) stapeln müssen. Stellen Sie sicher, dass Sie alle Glasscheiben griffbereit haben, wenn Sie diese Abschnitte verglasen. Es ist auch ratsam, eine zusätzliche Person zu haben, die das Glas festhält, während Sie den nächsten Abschnitt vorbereiten. Achten Sie stets darauf, dass die Verglasungsabdeckung bündig mit der Unterseite des Glases abschließt.

Sobald die vertikale Abdeckung angebracht ist, können Sie die Dacheck-Abdeckleisten montieren (Diagramm 64). Diese sind seitengebunden (EV0522 links, EV0521 rechts), da bereits Glasleisten daran befestigt sind, um die geformten Scheiben entlang der Oberkante zu sichern; achten Sie also darauf, dass Sie die richtige Leiste verwenden. Sobald alle Dach-Eckverkleidungsleisten angebracht sind, tragen Sie eine Silikonraupe entlang der gesamten Fuge zwischen den Leisten und den Dach-Eckleisten auf (Diagramm 65).

Verglasung (Teil 1)

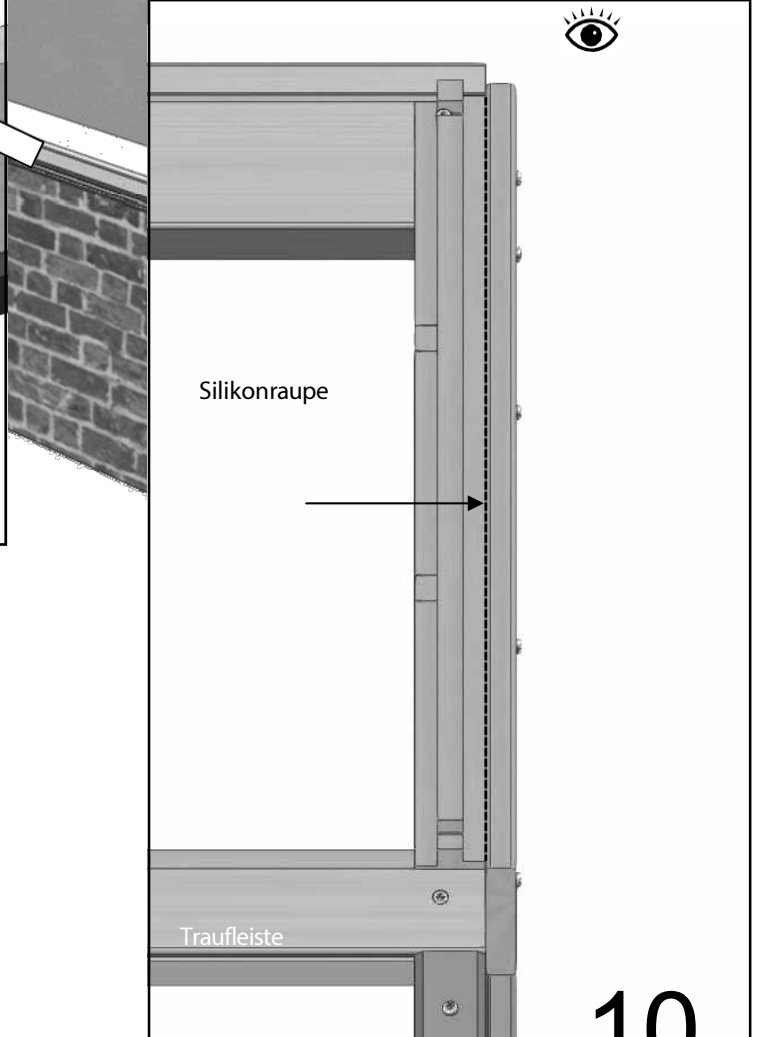
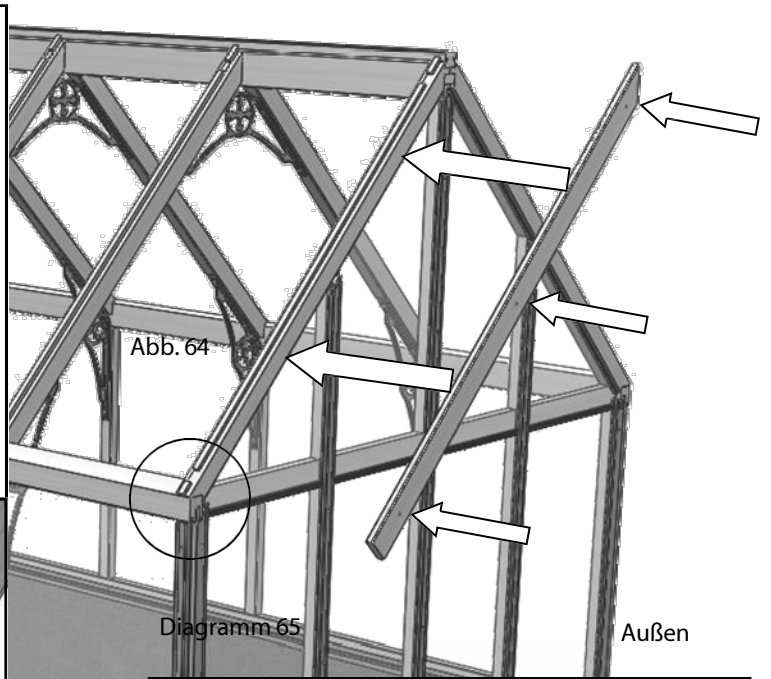
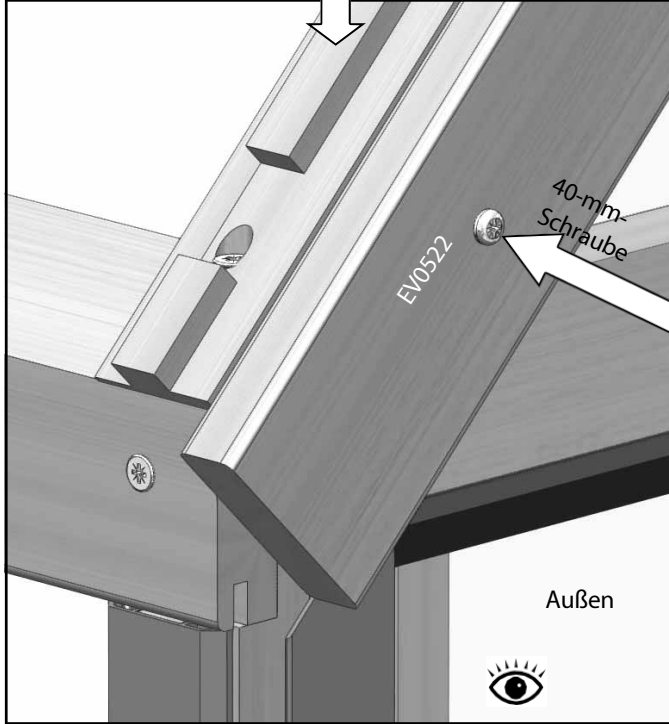
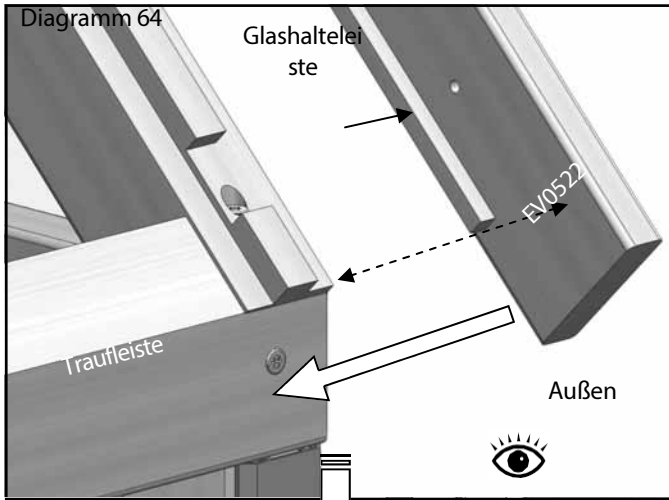

Lamellenverglasung

Falls Sie dies noch nicht getan haben, können Sie nun das Lamellenverglasung einbauen (Diagramm 66).

Achten Sie darauf, dass die Laschen an den Glashaltern leicht eingeklemmt sind, damit sie das Glas festhalten. Stellen Sie sich auf die Innenseite des Gebäudes und schieben Sie die erste Lamelle ein, bis sie an der unteren Lasche des Halters anliegt. Wiederholen Sie dies, bis alle Lamellen eingebaut sind.

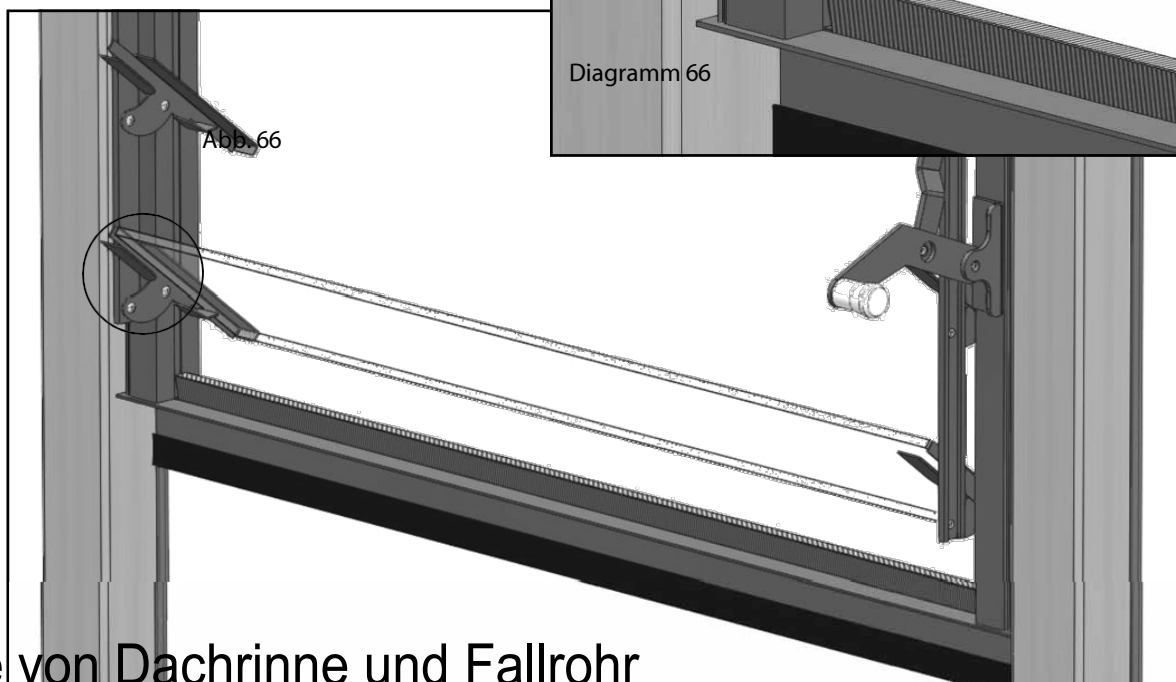
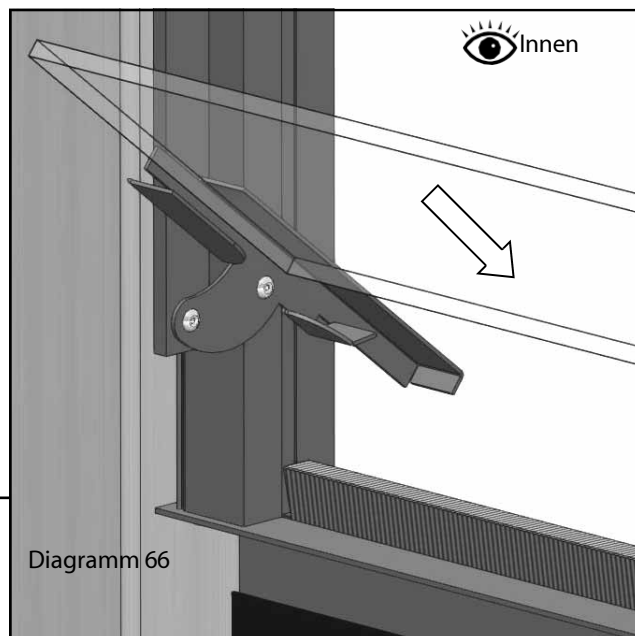

10

Montage von Dachrinne und Fallrohr

Positionieren Sie Ihre Dachrinne an der Rückseite der Traufleiste; diese sollte dieselbe Länge wie die Traufleiste haben und zwischen die Enden der Dacheckleisten passen. Befestigen Sie sie mit 25-mm-Schrauben, siehe Diagramm 67. Die Oberkante der Dachrinnelemente darf nicht über den abgewinkelten Teil der Traufleisten hinausragen, da es sonst zu einer Beeinträchtigung der Glasfläche kommt.

Setzen Sie den Kunststoff-Rohrstutzen (D201) in die Enden der Dachrinne ein, damit Ihr Fallrohr dort herausgeführt werden kann (Diagramm 68). Verwenden Sie eine kleine Menge Silikon, um diesen fest zu versiegeln.

11

Dachrinnenteile			
Teilebezeichnung	Teilenummer	7x8	7x12
Dachrinne, 8' lang	EV0622M	1	-
Rinne, 12 Fuß lang	EV0624M	-	1
Verandadachrinne, 1 Fuß lang, links	EV1163M	2	1
Verandadachrinne, 1 Fuß lang, rechts	EV1164M	2	1
Verandadachrinne, 3 Fuß lang, links	EV1165M	-	1
Verandadachrinne, 3 Fuß lang, rechts	EV1166M	-	1
Einsatz für Verandadachrinne	EV1168	2	
Endstück rechts	EV0535M	3	
Anschlagende, links	EV0536M	3	
Fallrohrhalterung	EV0740M	8	
Fallrohr-Auslass	D201	4	
Fallrohranschluss	D207	12	
Fallrohr	D211	4	
Gummidichtung	D214	2	
Klares Silikon	02-1356	3	4

Montage von Dachrinnen und Fallrohre

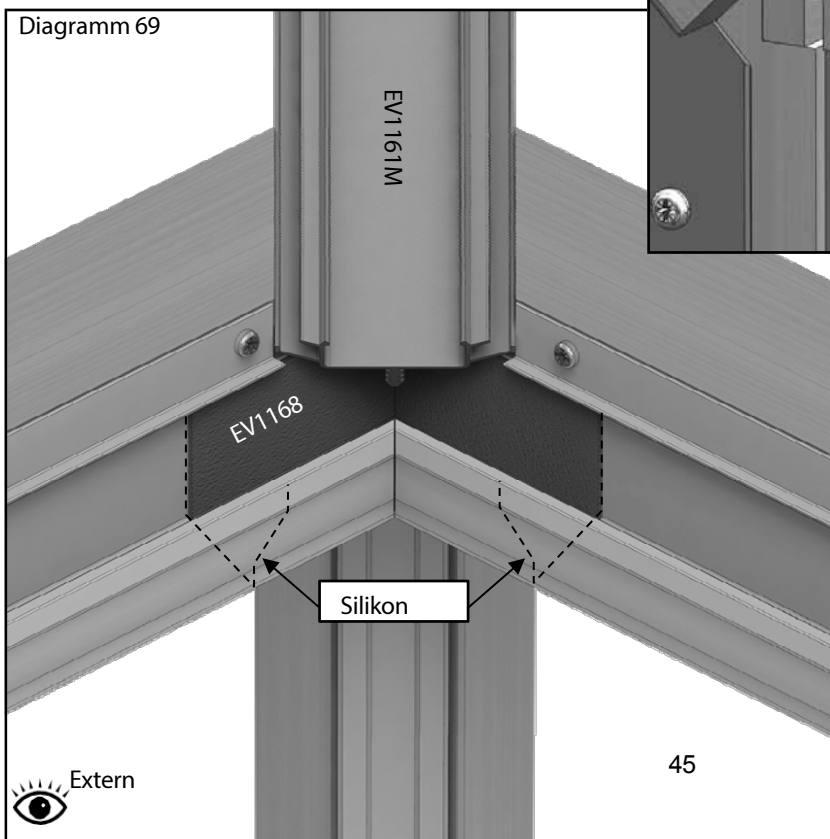
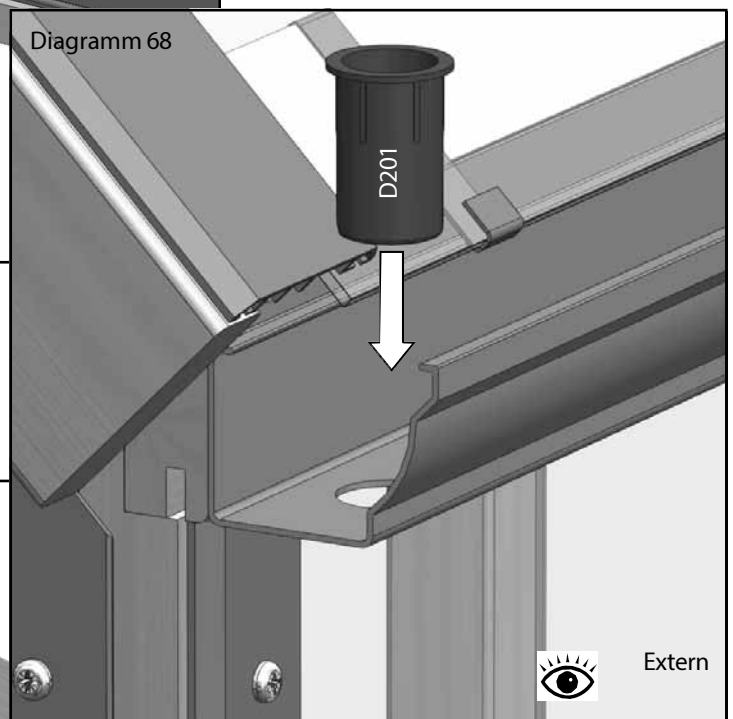
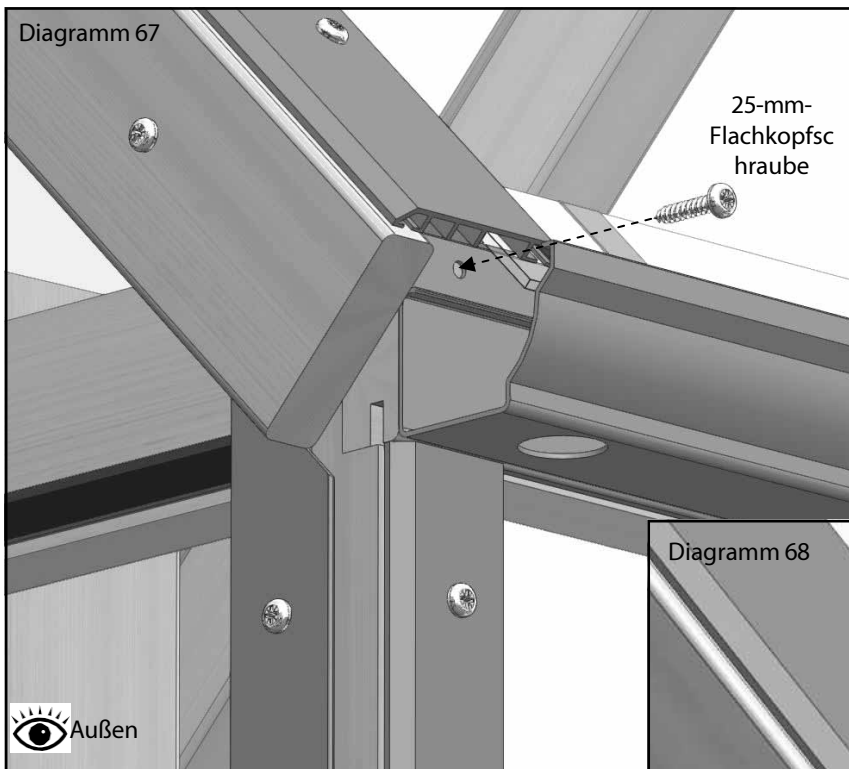

Die seitlichen Dachrinnen sind ebenfalls mit 25-mm-Rinnenkappen befestigt. Sie verfügen an jeder Kehrseite über einen flexiblen schwarzen Kunststoffeinsatz (EV1168), der mit Silikon befestigt werden muss, um ein Auslaufen an der Dachrinnenverbindung zu verhindern (Diagramm 69). Es ist möglicherweise einfacher, jeden L-förmigen seitlichen Dachrinnenabschnitt auf Ihrer Werkbank vormontieren und dann den fertigen Abschnitt als Ganzes einbauen.

Montage von Dachrinnen und Fallrohre

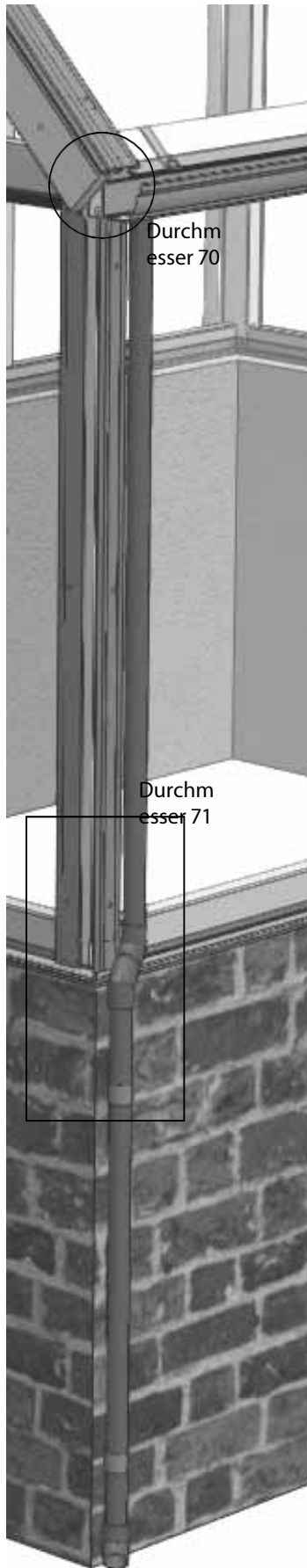

Um die Fallrohre direkt am Boden zu befestigen, schneiden Sie das Rohr gemäß den folgenden Diagrammen zu. Tragen Sie an jeder Verbindungsstelle eine kleine Menge Silikon auf. Die Halterungen können dieselben Bohrlöcher wie die Abdeckkappen für die Paneele nutzen. Verwenden Sie zwei M6-Muttern als Unterlegscheiben, um die Halterungen so zu beabstanden, dass das Rohr senkrecht verläuft.

D201
Fallrohr auf 870 mm kürzen



Fallrohr auf 700 mm kürzen

D207
46

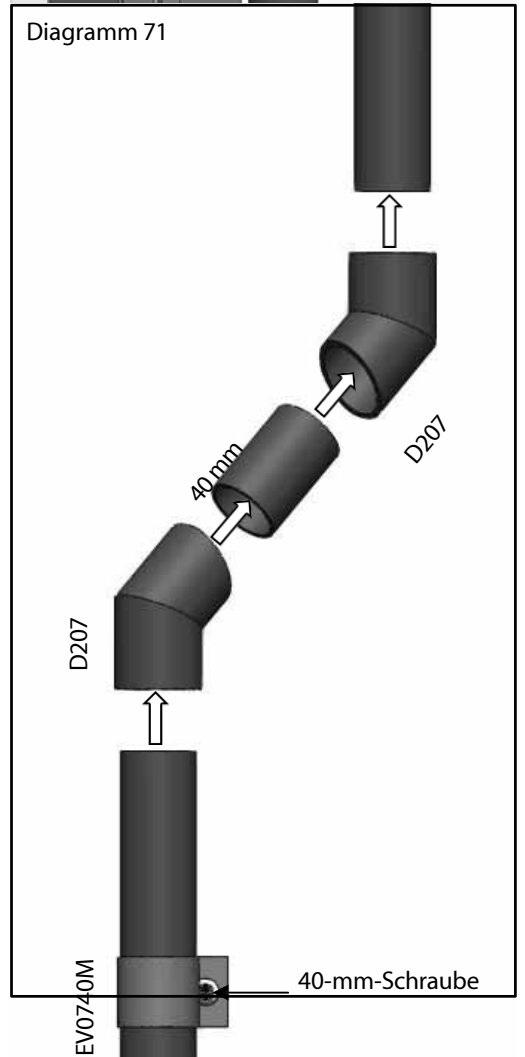
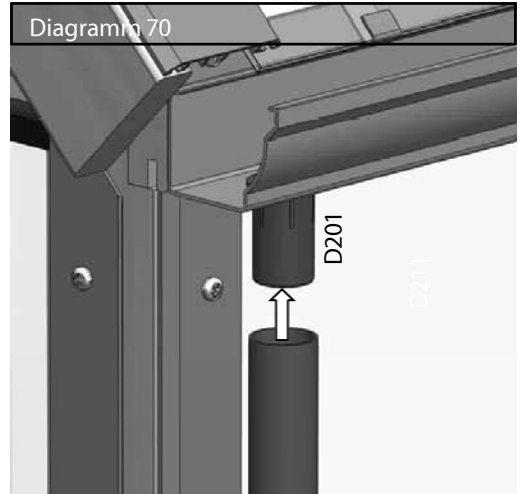

Montage von Dachrinnen und Fallrohre

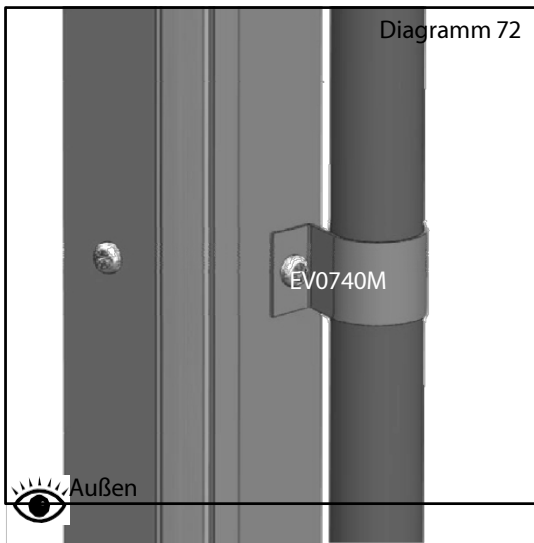

Wenn Sie das Rohr an eine Regentonne anschließen möchten, schneiden Sie das Rohr auf die passende Länge zu und verwenden Sie einfach die D207-Verbindungsstücke, um das Rohr umzuleiten. Wahrscheinlich müssen Sie die Fallrohrhalterungen höher anbringen; versuchen Sie auch hier, eine Standard-Befestigungsstelle für die Abdeckschraube zu nutzen (Diagramm 72). Wenn Sie die Aluminiumabdeckung verwenden, empfiehlt es sich möglicherweise, eine M6-Mutter zu verwenden, um die Halterung weiter nach außen zu versetzen, damit das Rohr besser in einer Linie mit dem Gewächshausrahmen verläuft.

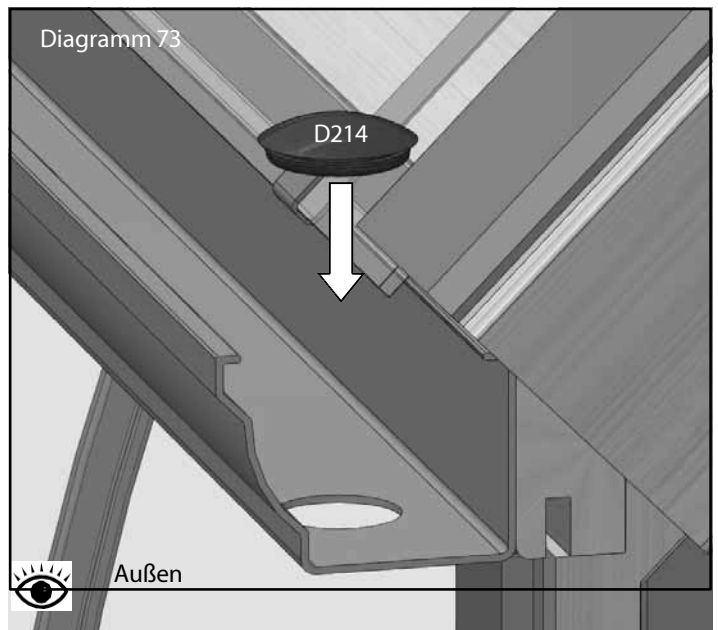

Setzen Sie den kleinen Gummipfropfen (D214) in die nicht benötigte Öffnung ein (Diagramm 73).

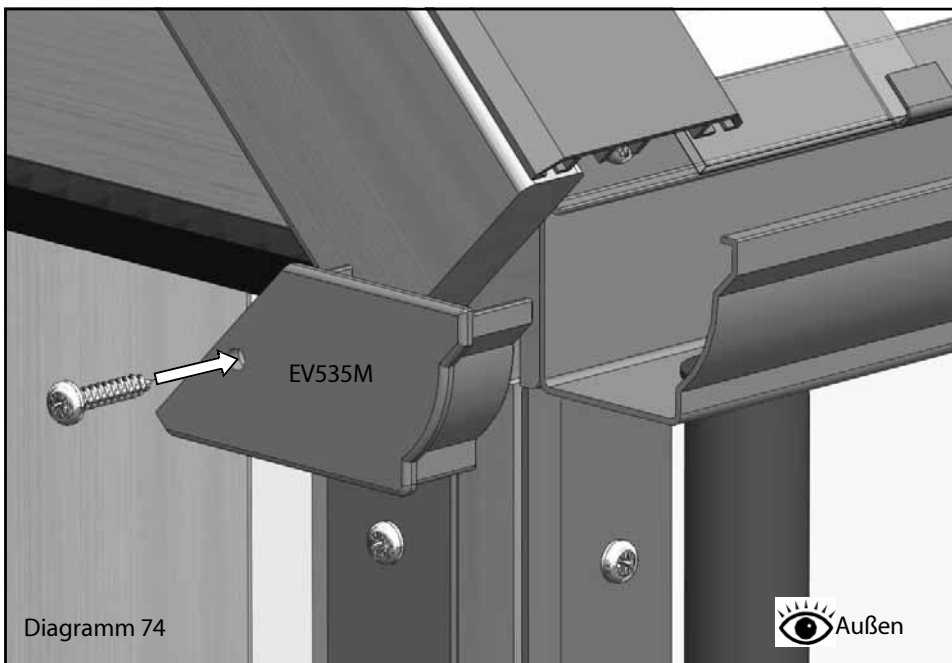

Sie können nun die Endanschläge aus Aluminiumguss montieren (Diagramm 74). Diese müssen mit einer ausreichenden Menge Silikon versehen werden, um die Abdichtung zur Regenrinne herzustellen; überschüssiges Silikon sollte nach dem Anbringen entfernt werden. Befestigen Sie sie mit einer 25-mm-Flachkopfschraube.

Verglasung (Teil 2)

Als Nächstes müssen Sie die Position Ihrer Dachlüftungsöffnungen festlegen. Diese dürfen NICHT nebeneinander angebracht werden. Sobald Sie sich entschieden haben, beginnen Sie mit der Montage der Glasscheiben, die unter den Lüftungsöffnungen angebracht werden. Verwenden Sie 2 Glasanschlüge (EV0313M) pro Scheibe (siehe Diagramm 75).

In der Schließschiene befinden sich 2 Nuten; die dem Rand am nächsten gelegene sollte für die Aluminiumabdeckung und die der Mitte näher gelegene für die Zedernholzabdeckung verwendet werden.

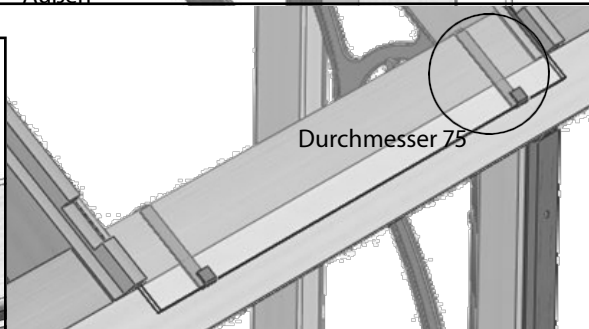
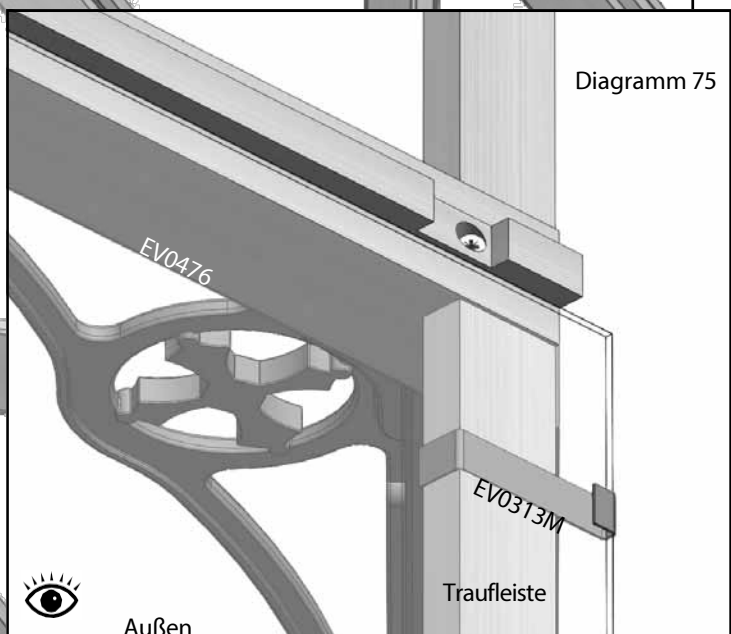
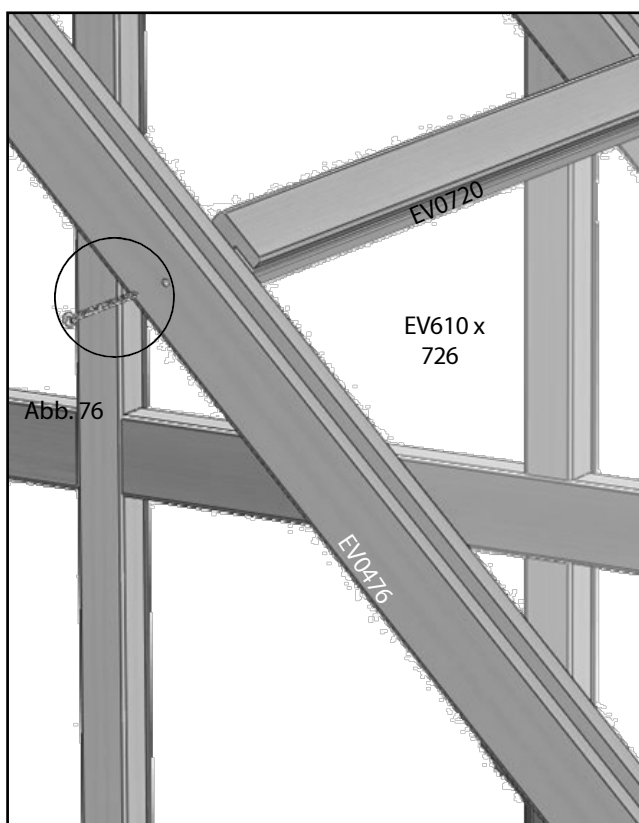
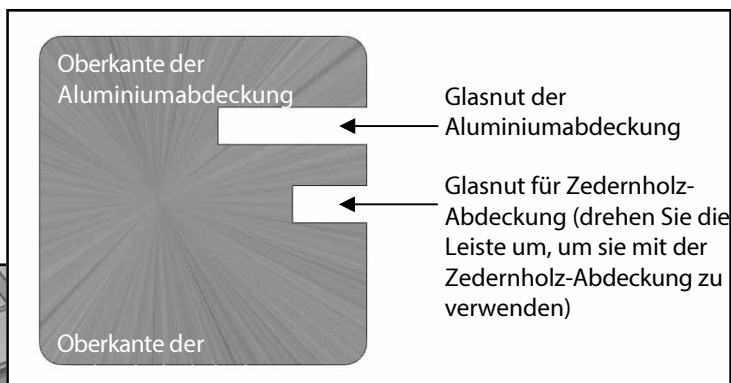

Setzen Sie dann die Schließschiene (EV0720) auf diese Glasscheibe. Diese sollte mit einer 80-mm-Schraube befestigt werden, Diagramm 93 (denken Sie daran, zuerst vorzubohren); versenken Sie den Schraubenkopf leicht im Holz, um ein sauberes Finish zu erzielen.

Verglasung (Teil 2)

Vervollständigen Sie nun die Verglasung, indem Sie die Dachscheiben einbauen. Schieben Sie diese ganz nach oben auf die Glasleisten und achten Sie darauf, dass sie in die Nut im First einrasten. Setzen Sie die Glasanschlätze (Diagramme 77 und 78) ein und senken Sie die Scheibe auf die Traufleiste ab. Diese stützt sich nun selbst, während Sie die Abdeckung befestigen. Arbeiten Sie wie an den Seiten in einer Schleife um das Gebäude herum. Die Abdeckung für die Dachecken ist breiter als üblich, um die Verbindung zwischen der Abdeckleiste und der Dacheckverglasungsleiste abzudecken. Die Abdeckung sollte außerdem bündig mit der Unterkante des Glases an der Traufe abschließen.

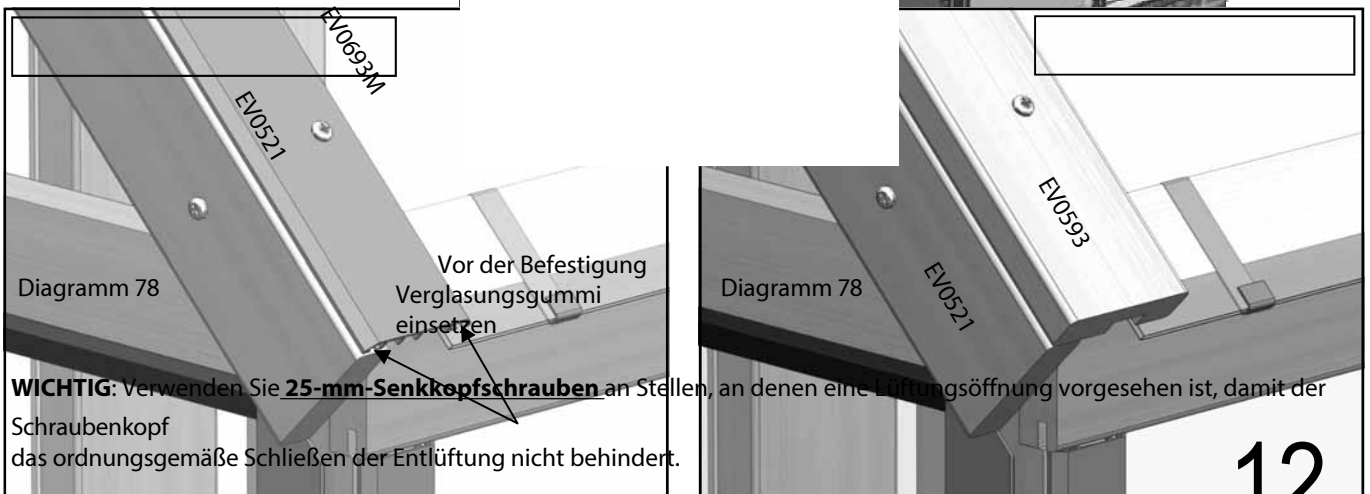
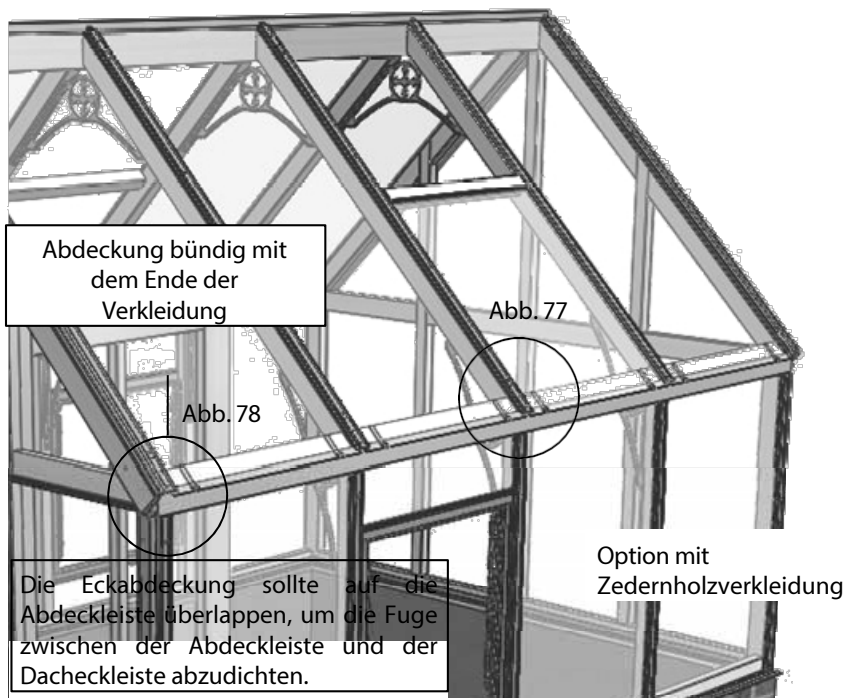
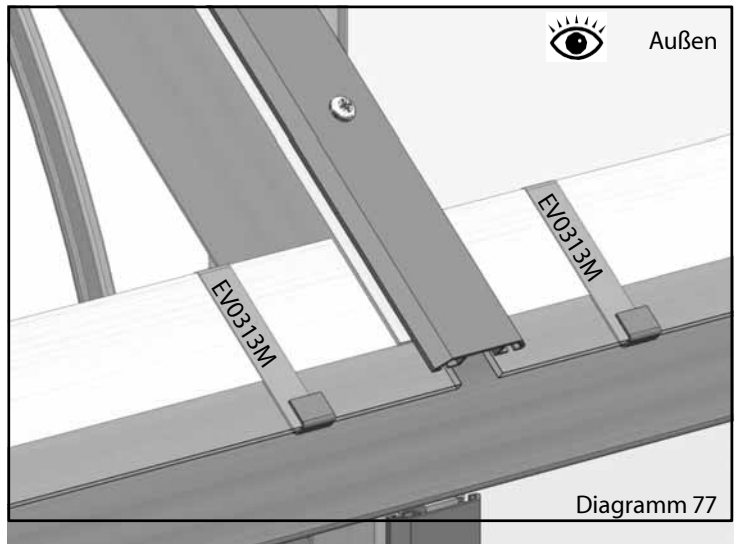

Verglasung (Teil 2)

Sobald die Verglasung vollständig fertiggestellt ist, können Sie die Firstabdeckung montieren. Es handelt sich hierbei um ein Universalteil, das sowohl mit Zedernholz- als auch mit Aluminiumabdeckungen verwendet werden kann. Setzen Sie die Abdeckung einfach bündig mit den Vorderseiten der Blenden auf den First und befestigen Sie sie mit (EV0363) Unterlegscheiben und 40-mm-Flachkopfschrauben.

Wiederholen Sie den Vorgang mit der Verandadachabdeckung EV1174M und achten Sie darauf, dass sie bündig mit der Vorderseite abschließt.

Durchmesser 79

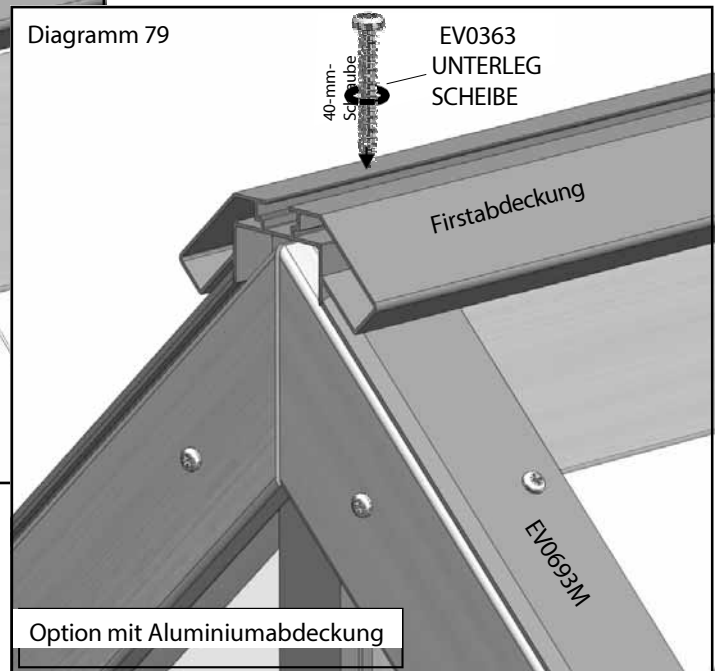
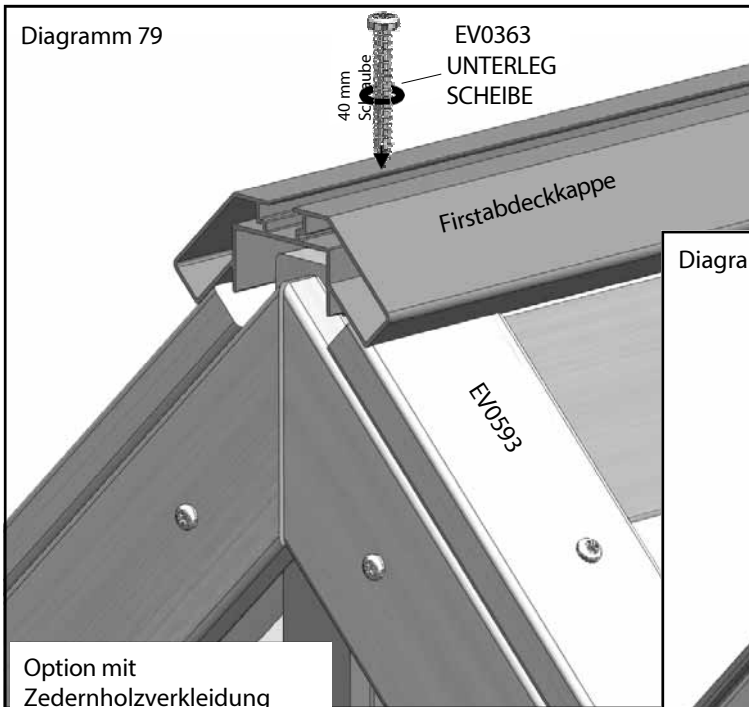

Einbau von Dachentlüftung

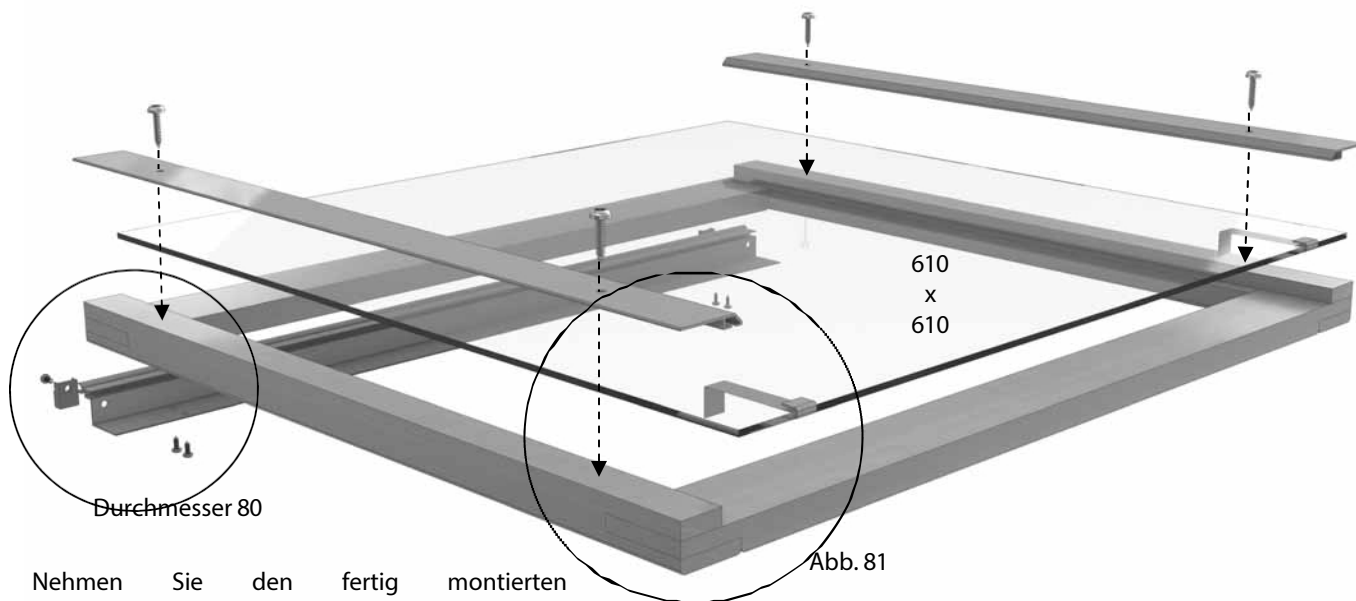

Nehmen Sie den fertig montierten Lüftungsrahmen und befestigen Sie das Lüftungsscharnier an einem Ende durch die 4 vorgebohrten Löcher mit den 20-mm-Schrauben (siehe Diagramm 80). Sobald dies befestigt ist, befestigen Sie den Kunststoff-Lüftungsfüller (EV0323) ebenfalls mit einer 20-mm-Schraube. Es ist **wichtig**, vor der Befestigung des Kunststofffüllers ein Vorbohrloch zu bohren, um ein Splintern zu verhindern.

Nehmen Sie nun eine 610 mm x 610 mm große Glasscheibe und setzen Sie diese in das Lüftungsscharnier ein. Bevor Sie diese vollständig absenken, schieben Sie die Glasanschläge auf die offene Kante.

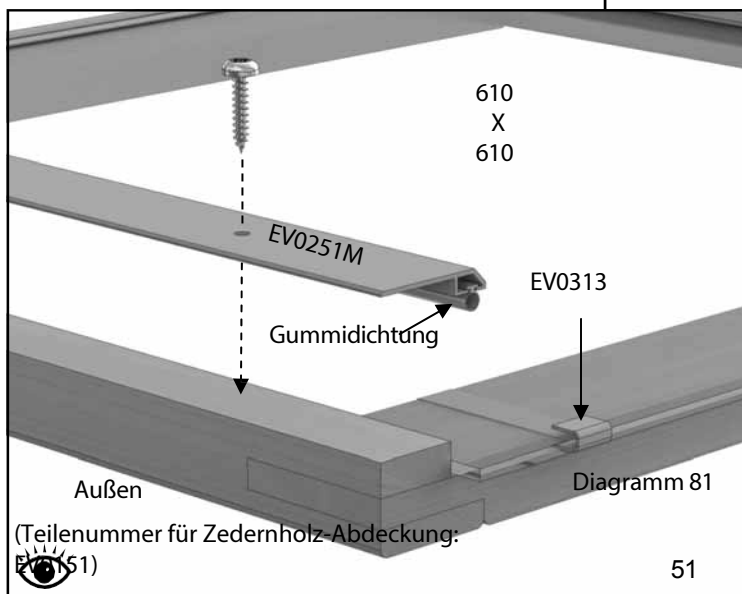
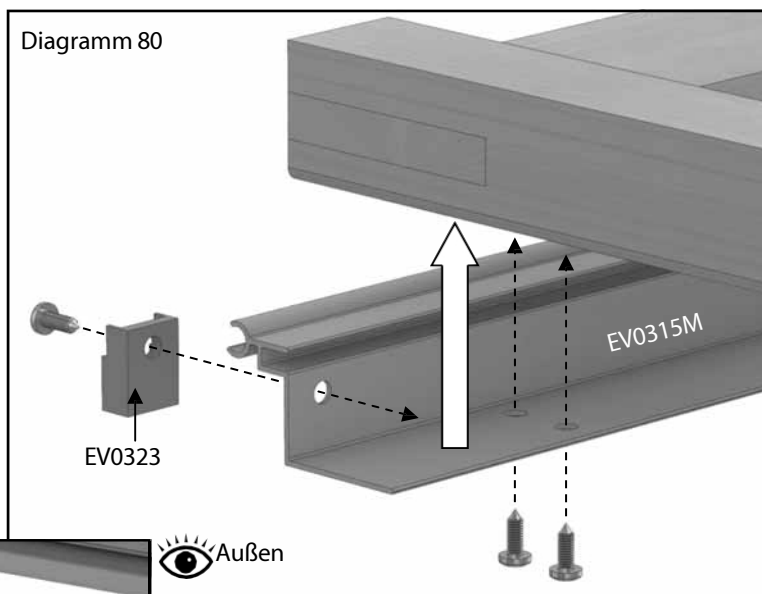

Sobald das Glas in Position ist, können Sie es mit den 25-mm-Flachkopfschrauben an der Lüftungsabdeckung (entweder aus Zedernholz oder Aluminium) befestigen, siehe Diagramm 81. Beachten Sie, dass Sie bei Verwendung des Aluminium-Abdeckungssystems die Gummidichtung einsetzen müssen, bevor Sie die Abdeckung befestigen.

Einbau von Dachentlüftern

Nachdem Sie die Dachentlüftereinheiten zusammengesetzt haben, können Sie diese nun an Ihrem Gebäude anbringen.

Bereiten Sie

das Firstscharnier (EV0314M) vor, indem Sie eine **Silikonraupe** entlang der Hinterkante auftragen (Diagramme 82 und 83).

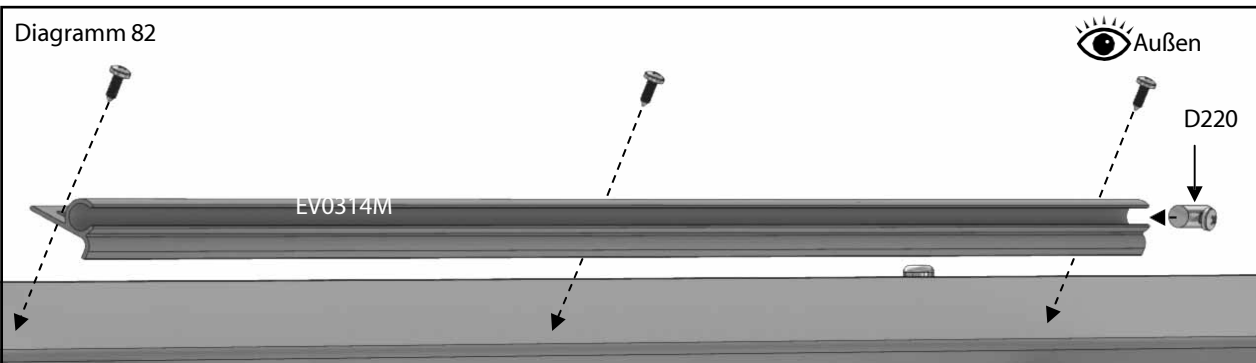

Positionieren Sie diesen dann in gleichmäßigen Abständen über der Öffnung im Dach. Befestigen Sie den Scharnierabschnitt mit den 13-mm-Selbstschneidschrauben (EV0329) an der Firstkappe; die Schrauben bohren beim Eindrehen ihr eigenes Loch in das Aluminium. Befestigen Sie einen der Lüftungsansätze (D220) an einem Ende des Firstscharnierkanals.

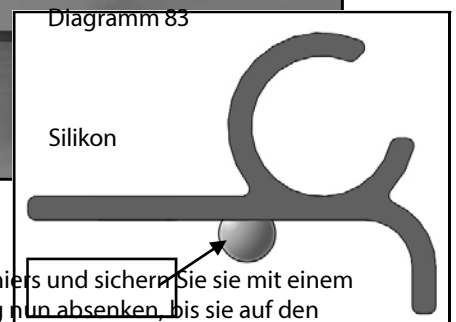

Schieben Sie anschließend die Dachentlüftung von einem Ende her entlang des Scharniers und sichern Sie sie mit einem weiteren Entlüftungsanschlag (siehe Diagramme 84 und 85). Sie können die Entlüftung nun absenken, bis sie auf den Dachträgern aufliegt.

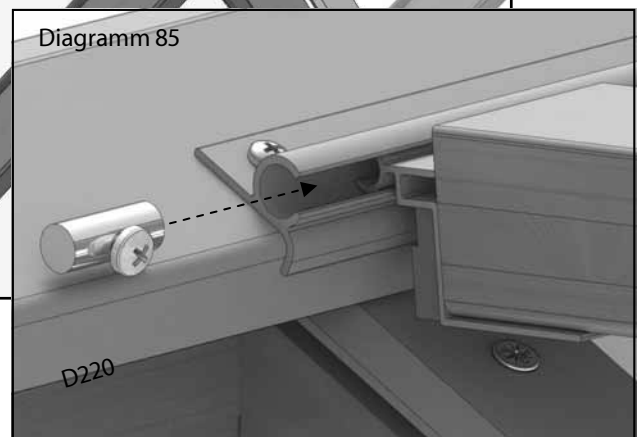
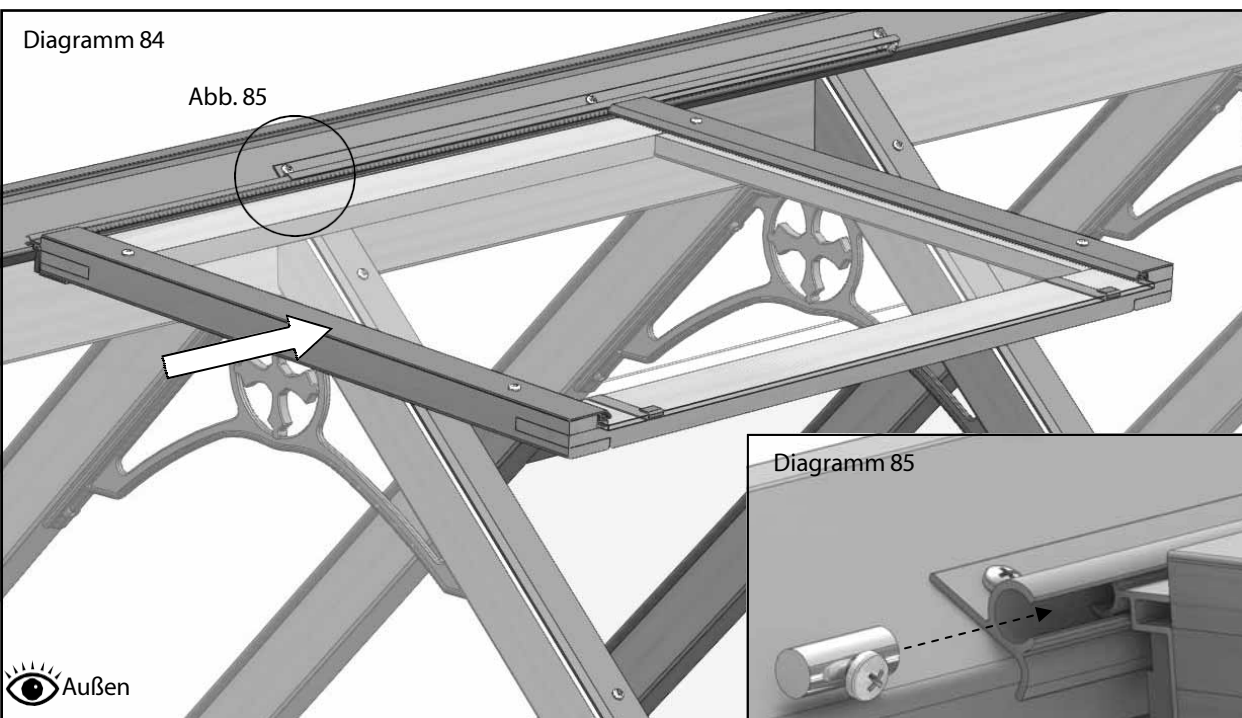

Einbau von Dachentlüftern

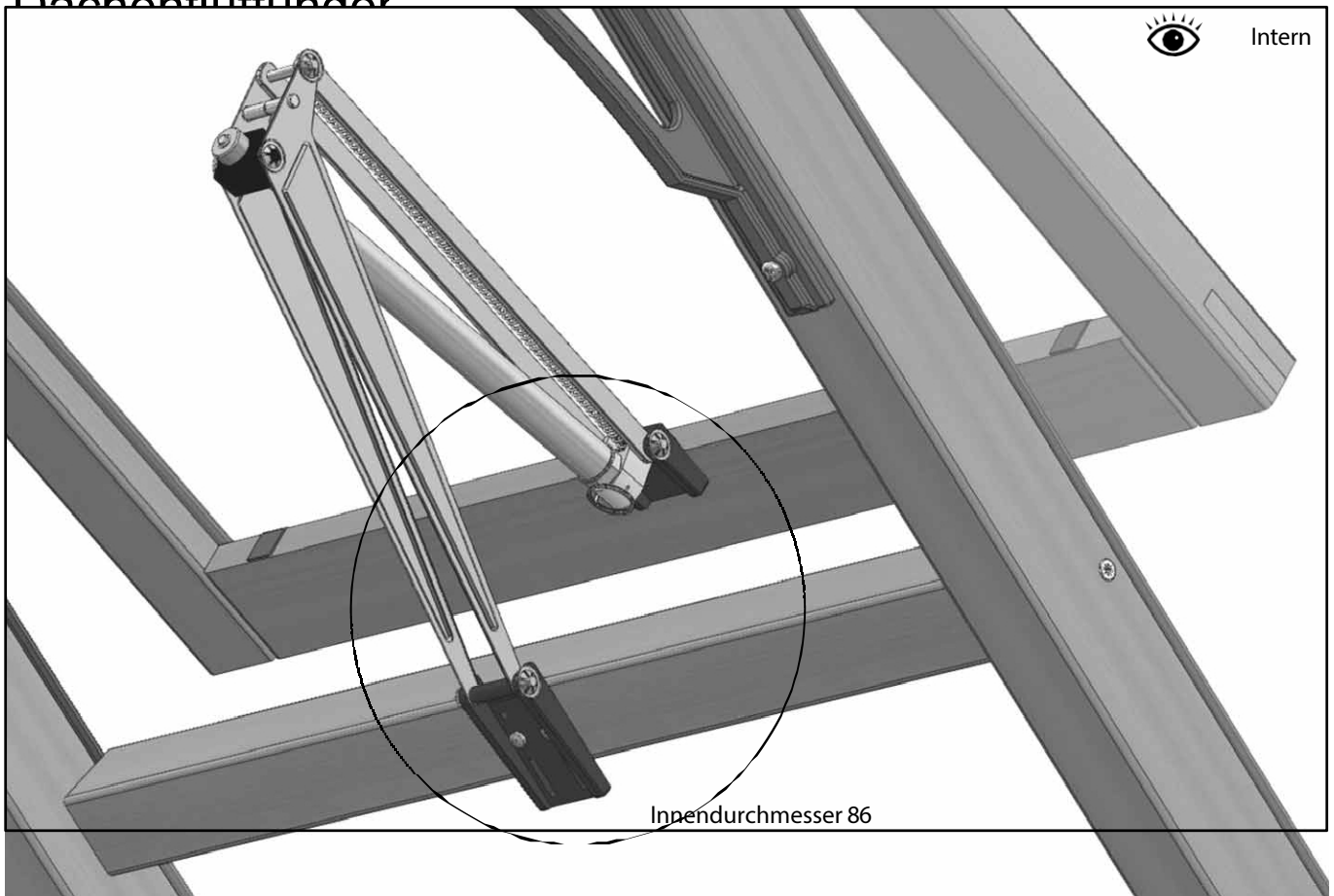

Befestigen Sie nun Ihre Autovents an der Schiene und an der Unterseite der Dachlüftungsöffnungen, siehe Diagramm 86. Verwenden Sie 19-mm-Schrauben, um den oberen Arm des Autovents an der Dachlüftungsöffnung zu befestigen. Führen Sie dies bei geschlossener Dachlüftungsöffnung durch, damit die Halterung in der richtigen Position sitzt.

Stellen Sie die Position des unteren Arms an der Schiene so ein, dass die Arme des Autovents möglichst parallel zum Dach stehen, und befestigen Sie ihn dann mit 25-mm-Schrauben.

Hinweis: Ignorieren Sie alle Montageanleitungen in der Autovent-Verpackung sowie alle zusätzlichen Platten oder Schrauben, da diese für andere Gewächshäuser bestimmt sind. Bewahren Sie jedoch die Broschüre „ „ sowie die „ „ und die „ „ auf. Anweisungen finden Sie dort.

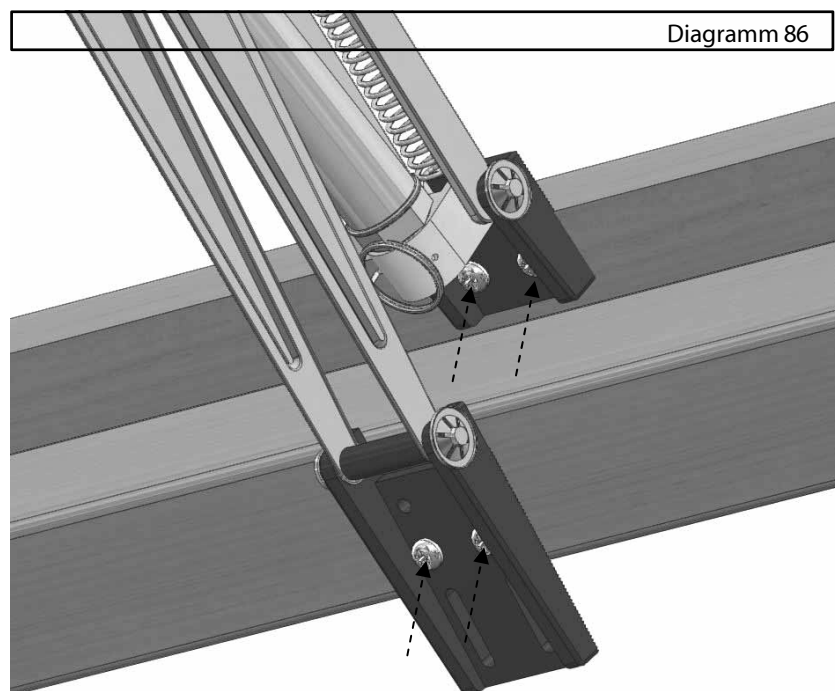

Optionale



Diagramm 87

Schieben Sie die Firstkappen von einem Ende des Gebäudes und von der Vorderseite Ihrer Veranda aus entlang der Nut in den Firstabdeckkappen und achten Sie dabei darauf, dass sie richtig ausgerichtet sind (Diagramm 87).

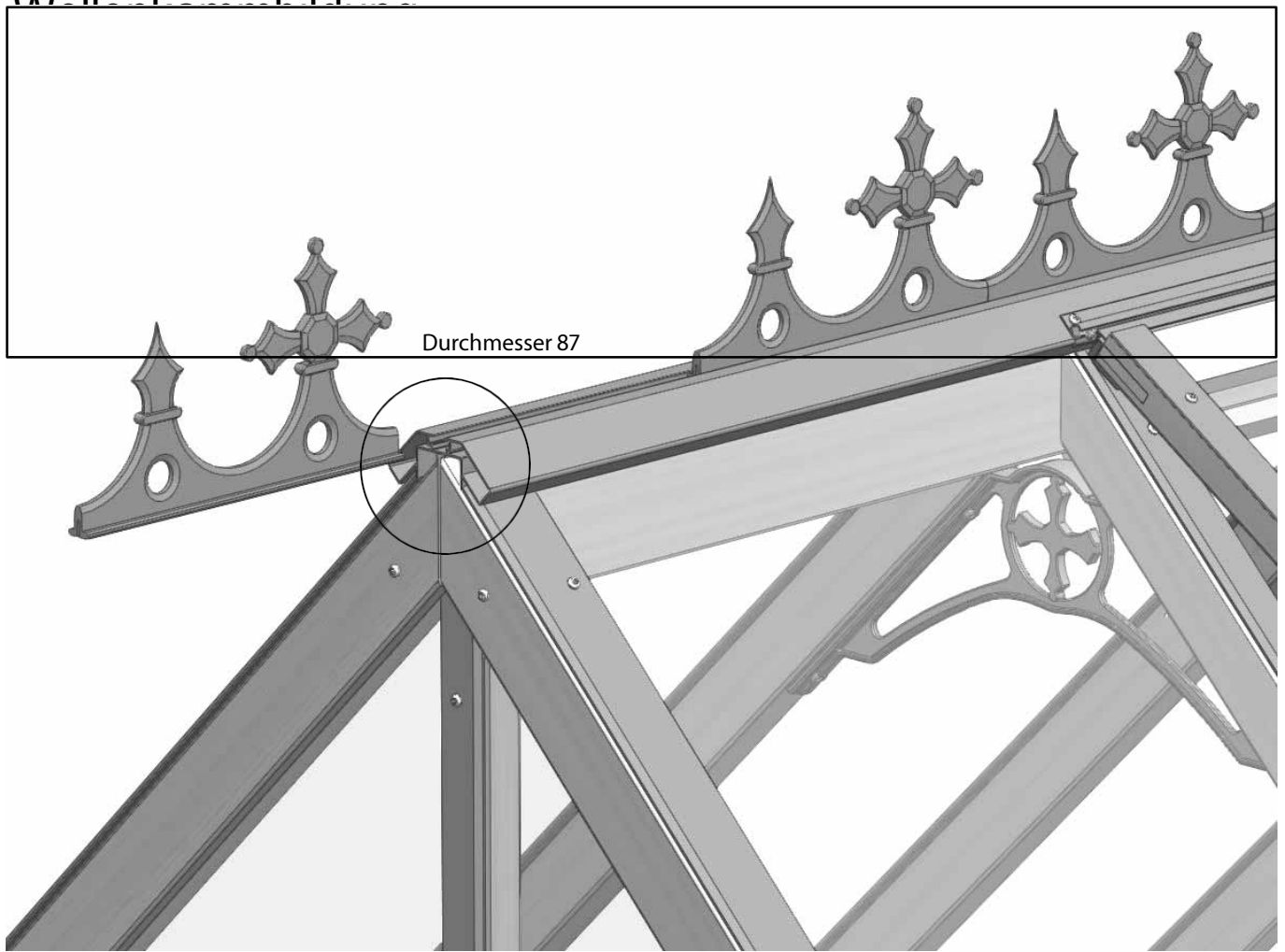
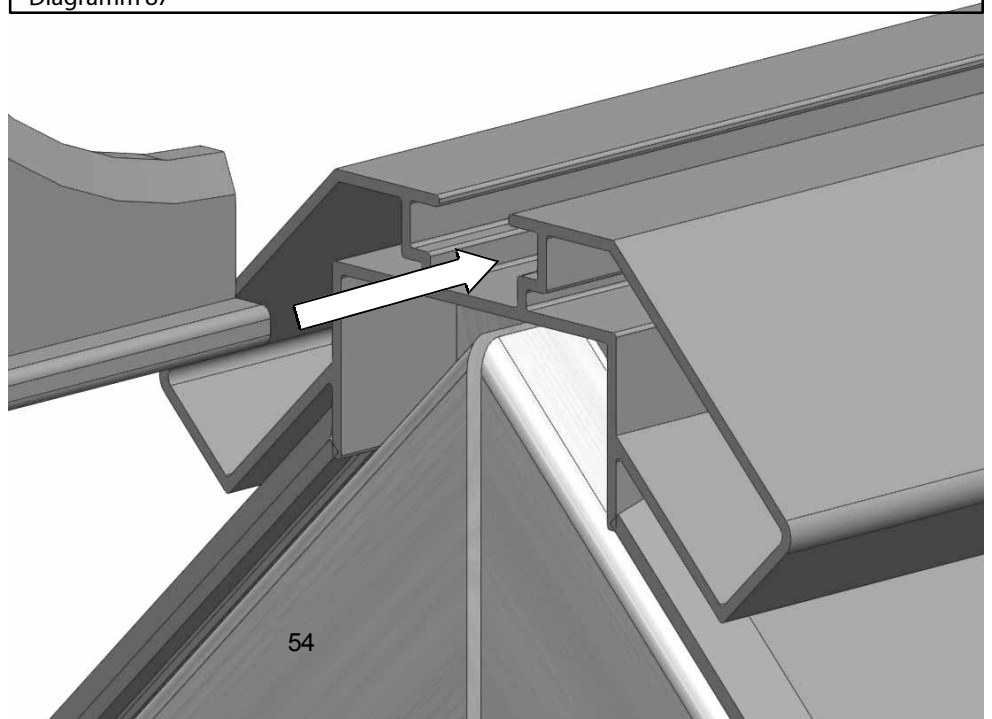

Endkappe und

Abschluss



Diagramm 89



Die Endkappe und die Firstkappe werden mit einer 22 mm langen M6-Schraube miteinander verbunden. Am einfachsten lässt sich dies bewerkstelligen, indem Sie die Endkappe auf das Ende der Firstabdeckkappe schieben und dann die Schraube auf die Endkappe schieben (der Kopf sollte in der unteren Aussparung der Endkappe sitzen). Sobald die Schraube sitzt, können Sie die Firstkappe auf die Schraube schrauben (Diagramme 88 und 89).

Montage abschließen

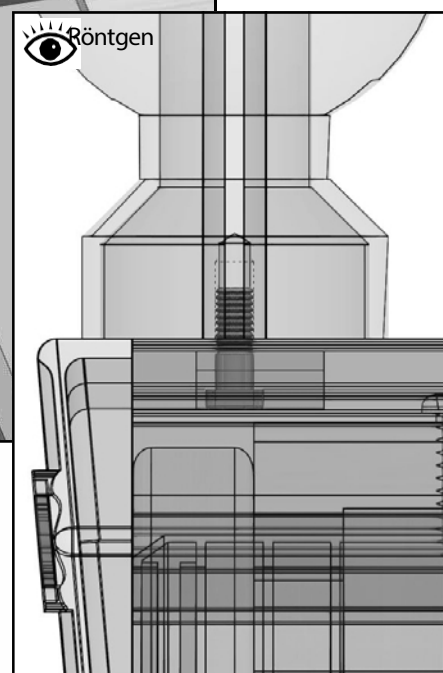
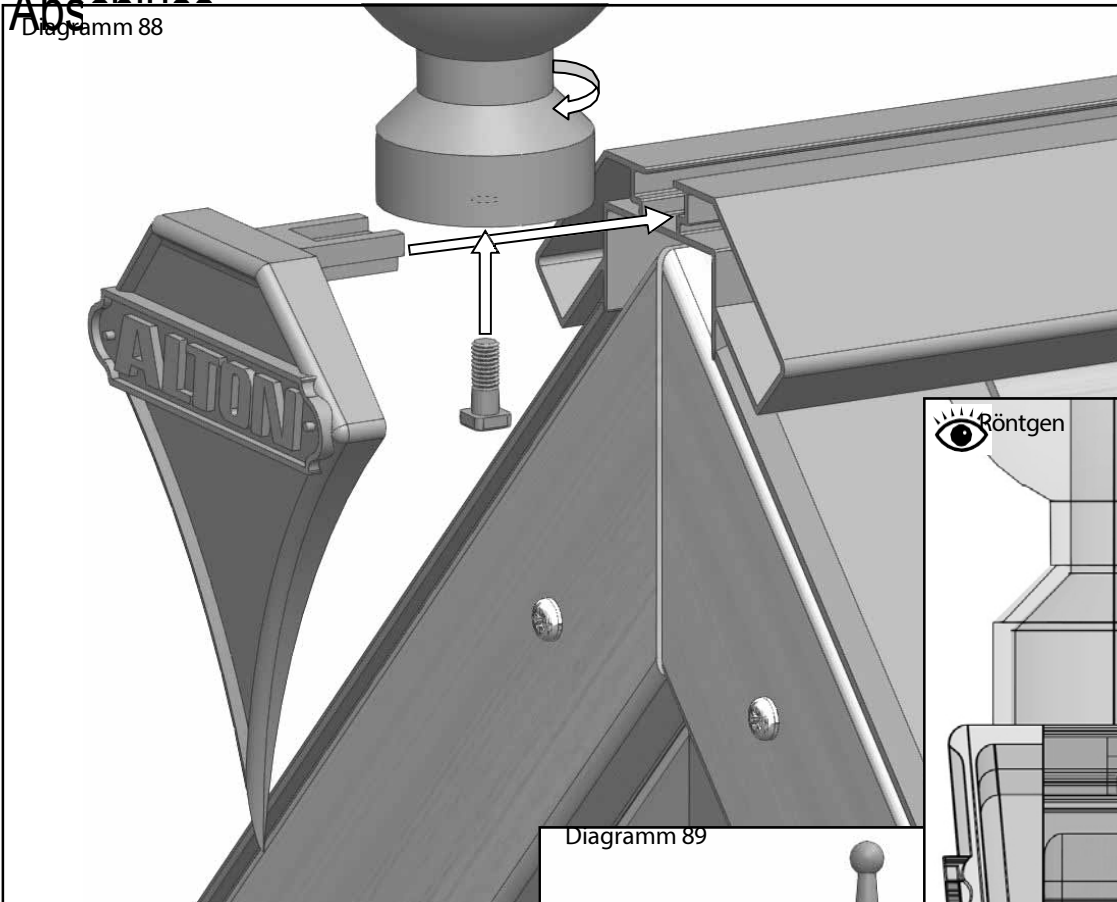
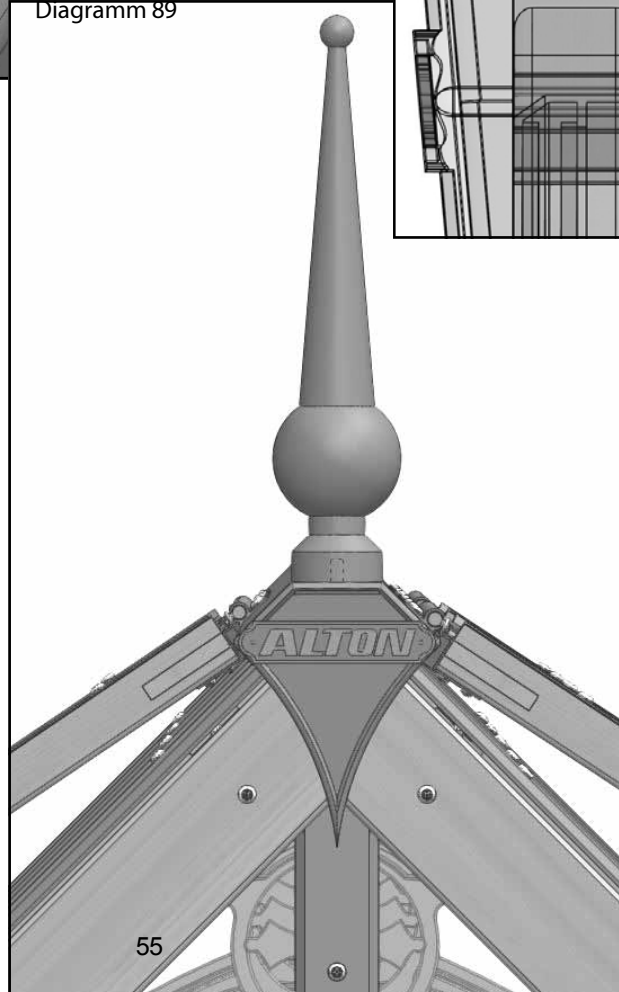
Wenn Sie mit der endgültigen Position Ihres Gewächshauses zufrieden sind und alle Seiten senkrecht und rechtwinklig stehen, können Sie das Gewächshaus mit den kleinen L-förmigen Halterungen (D174M) am Mauerwerk befestigen. Sie können entweder die vorhandenen 25-mm-Schrauben verwenden, mit denen die Aluminium-Grundplatte an den Bodenprofilen befestigt ist, oder einfach neue Löcher in die Grundplatte bohren, um die Halterung an einer anderen Stelle zu befestigen (dies kann sinnvoll sein, um Fugen im Mauerwerk usw. zu vermeiden), siehe Diagramm

90. Verwenden Sie braune Dübel, 50-mm-Schrauben und einen 7-mm-Bohrhammer, um die Halterung durch die Bodenhalterungen zu befestigen.

Überprüfen Sie abschließend, ob sich die Tür gut öffnen und schließen lässt. Nehmen Sie gegebenenfalls Anpassungen vor und befestigen Sie sie dann mit weiteren 4 x 50 mm Senkkopfschrauben wie unten in Diagramm 91 dargestellt.



Diagramm 91



Optionale Montage der automatischen Lamellenjalousie (Teile-1)

Sobald die Lamellen im Gewächshaus installiert sind, können Sie den manuellen Griff durch die automatische Einheit ersetzen.

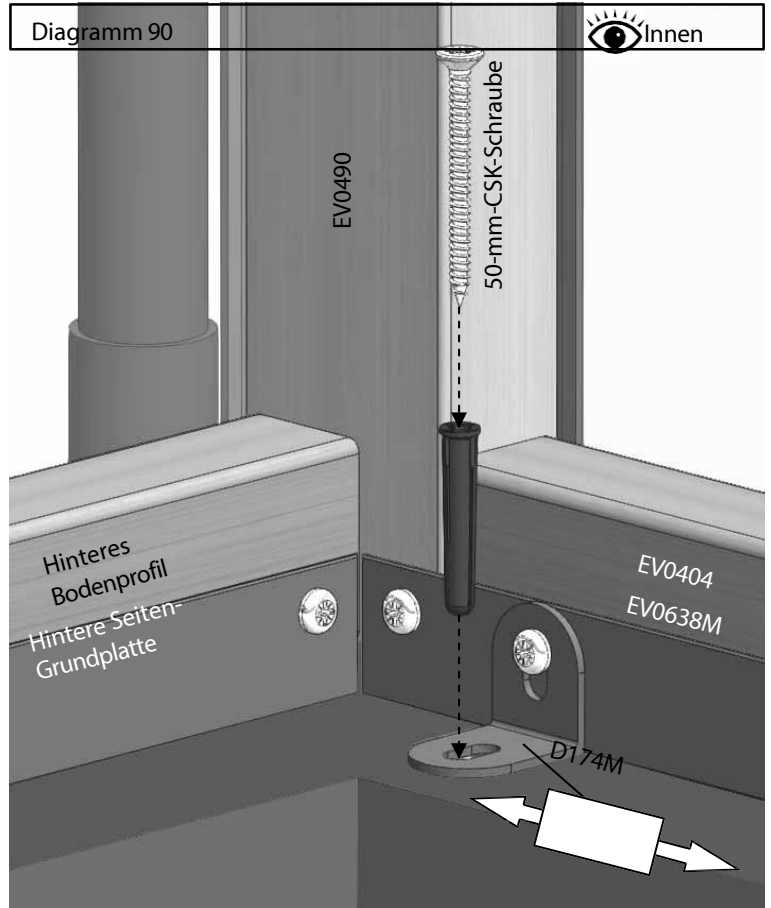
Entfernen Sie zunächst die Schraube, um den Arm zu lösen (Diagramm 92).

Entfernen Sie anschließend den Griff vom Rahmen der Jalousie (Diagramm 93).

Diagramm 94 zeigt die Teile, die Sie zur Montage des automatischen Öffners benötigen.

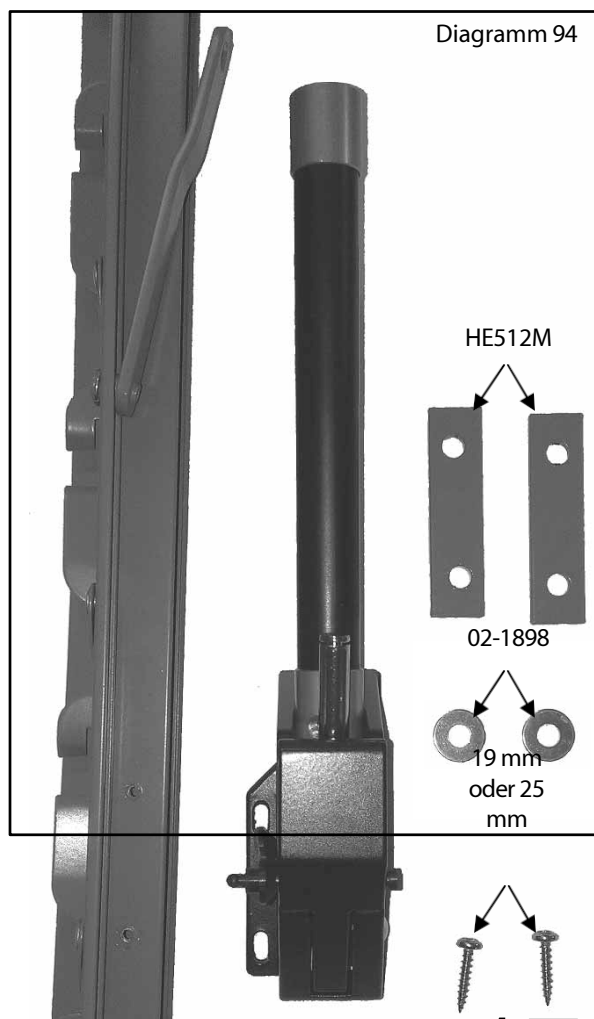
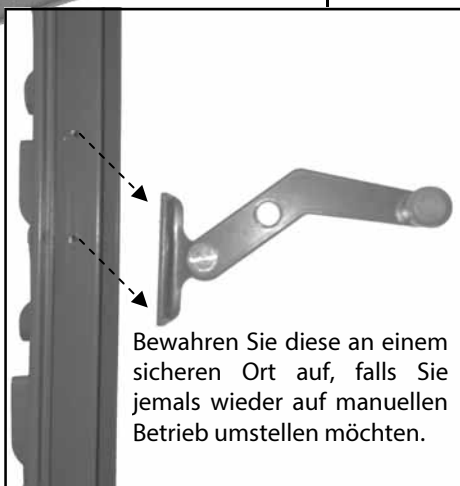
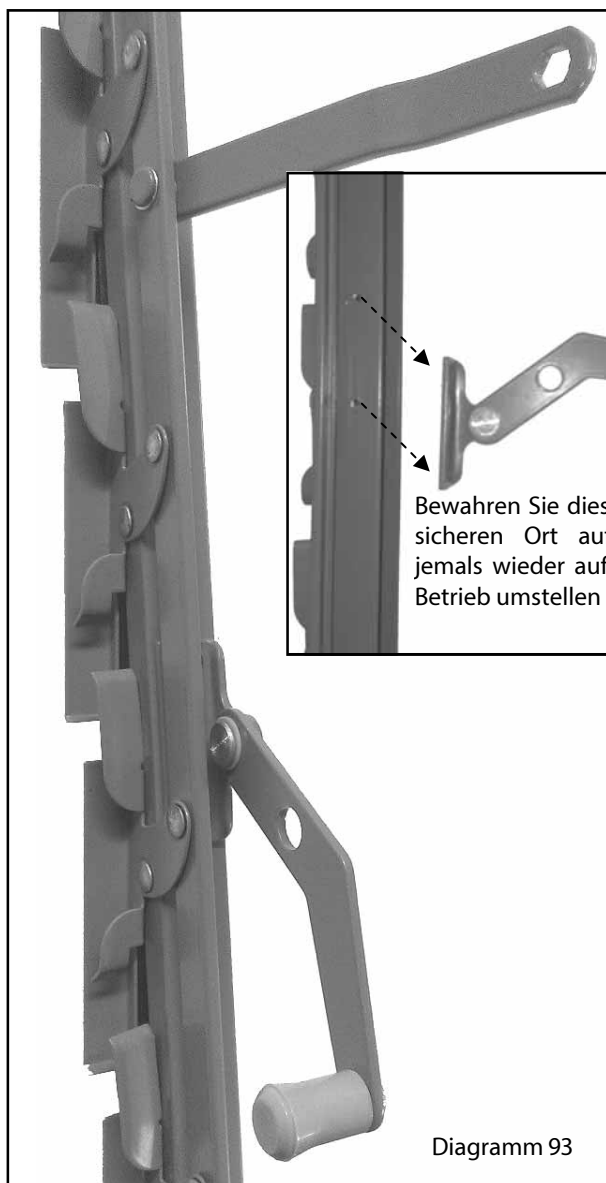
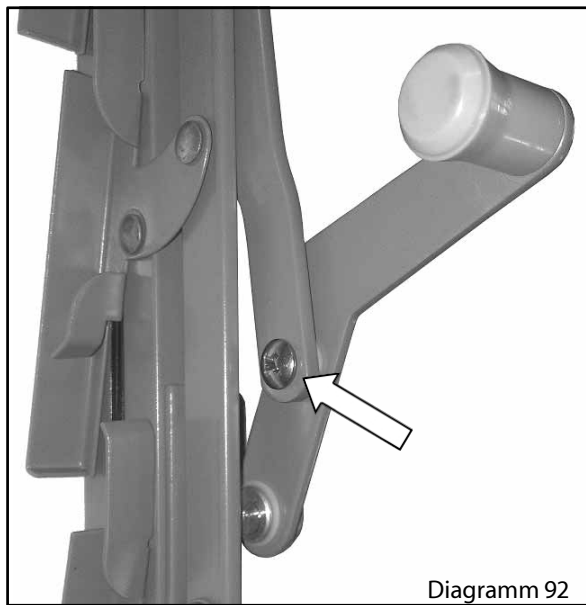

Optionale Montage der automatischen Lamellenjalousie (Teile-2)

Halten Sie den Öffner mit den Platten und Unterlegscheiben an den Rahmen und schieben Sie den Lamellenarm in Position. Damit haben Sie nun die richtige Position für den Öffner gefunden (Diagramm 95).

Sie müssen nun den Rahmen markieren und zwei Löcher bohren; verwenden Sie hierfür einen 2,5-mm-Bohrer. Nachdem Sie den Rahmen markiert haben, entfernen Sie den Öffner, um die Löcher zu bohren.

Befestigen Sie nun den Öffner mit den 2 Platten und 2 Unterlegscheiben am Rahmen (Diagramm 96). Sie sollten entweder 19 mm oder 25-mm-Schrauben übrig vom dem Gewächshausrahmen dafür. Sobald befestigt an , befestigen Sie den Lamellenarm am Öffner und sichern Sie ihn mit der aufsteckbaren Kunststoffkappe (Diagramm 96).

Diagramm 95



Diagramm 98



Ziehen Sie hier nach unten, während Sie die Rändelschraube einstellen.

Schieben Sie nun den Zylinder auf die am Gehäuse des Öffners befestigte Welle und sichern Sie ihn mit 2 Madenschrauben (Diagramm 97).

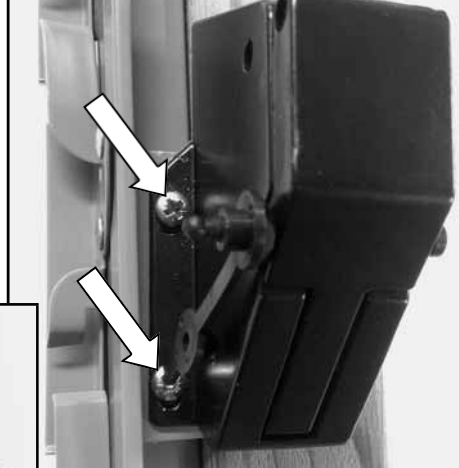
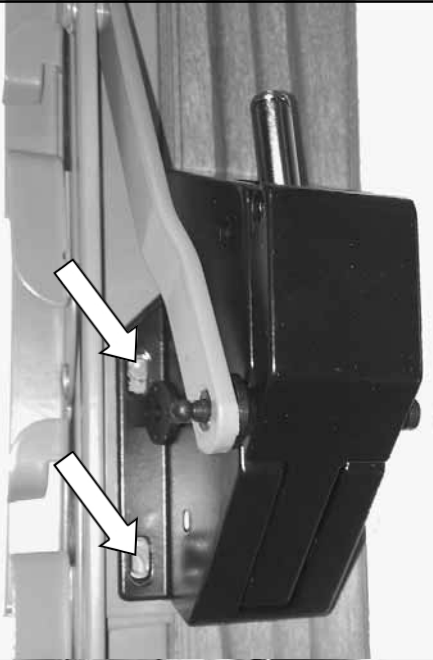
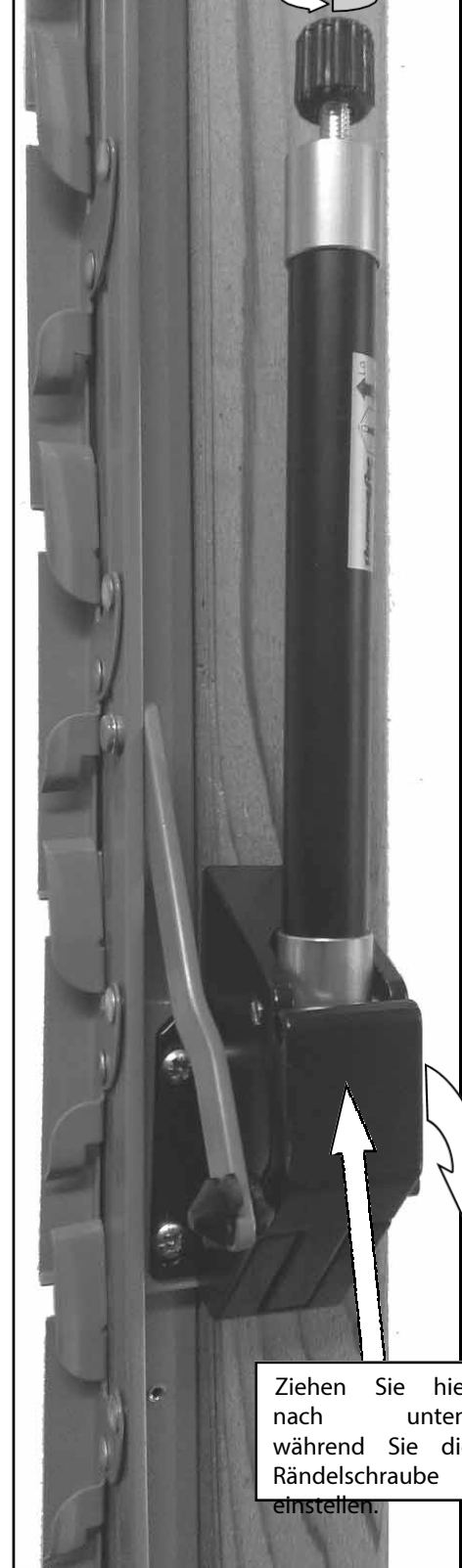
Befestigen Sie abschließend die Rändelschraube am Ende des Zylinders und stellen Sie diese so ein, dass die gewünschte Belüftung erreicht wird (Diagramm 98).

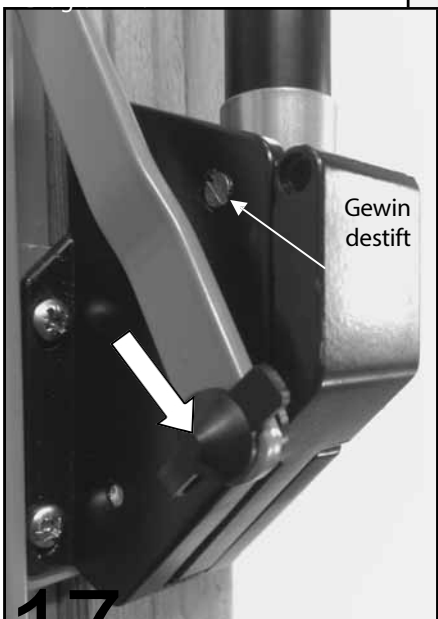

Teilelisten

7x8 Porch Dwarf spezifisch

EVPOR8CLDW1	Evo Victorian mit Veranda, Standardlänge 8 ft **DW** – 1 von 2	Anzahl
EV0016	Bodenprofil 8 ft lang EV0016 2476 mm	1
EV0419	Traufleiste 8 ft lang EV0419 2564 mm	1
EV0489	Seitliche Verglasungsleiste EV0489 908 mm *DW*	3
EV0622M	ALU Vic-Dachrinne 8 ft lang EV0622 2564 mm **MOSS**	1
EV0644M	Vic-Bodenplatte, seitlich, 8 ft lang EV0644 2605 mm **MOSS**	1
EVPOR8CLDW2	Evo Victorian mit Veranda, Standardlänge 8 ft **DW** – 2 von 2	
EV0906	Verandabrüstung mit Bodenprofil 1 ft tief	2
EV0908	Veranda-Traufleiste 1 ft tief, links	1
EV0909	Verandavordach-Geländer, 1 ft tief, rechts	1
EV1150M	ALU Vic-Bodenplatte_Veranda 1 ft links **MOSS**	1
EV1151M	ALU Vic Grundplatte_Veranda 1 ft rechts **MOSS**	1
EV1163M	Vordach-Rinne 1 ft tief, links **MOSS**	1
EV1164M	Verandadachrinne, 1 ft tief, rechts **MOSS**	1
ROSEPS	Glasabstandhalter 4 mm schwarz	4

7x12 Porch Dwarf spezifisch

EVPORCL12DW1	Evo Victorian mit Veranda, Standardlänge 12 Fuß **DW** – 1 von 2	Anzahl
EV0018	Bodenprofil 12 ft lang EV0018 3736 mm	1
EV0421	Traufleiste 12 ft lang EV0421 3824 mm	1
EV0489	Seitliche Verglasungsleiste EV0489 908 mm *DW*	7
EV0624M	ALU Vic-Rinne 12 ft lang EV0624 3824 mm **MOSS**	1
EV0646M	Vic-Bodenplatte, seitlich, 12 ft lang EV0646 3865 mm **MOSS**	1
EVPORCL12DW2	Evo Victorian mit Veranda, Standardlänge 12 ft **DW** – 2 von 2	
EV0907	Verandabrüstung mit Bodenprofil 3 ft tief	2
EV0910	Verandavordach-Geländer, 91 cm tief, links	1
EV0911	Verandavordach-Geländer, 3 ft tief, rechts	1
EV1152M	ALU Vic-Grundplatte_Veranda 3 ft links **MOSS**	1
EV1153M	ALU Vic Grundplatte_Veranda 3 ft rechts **MOSS**	1
EV1165M	Vordach-Rinne 3 ft tief, links **MOSS**	1
EV1166M	Verandadachrinne, 3 ft tief, rechts **MOSS**	1
ROSEPS	Glasabstandhalter 4 mm schwarz	4

2 Endgiebel erforderlich

EVETOGABPE	Evo Victorian 6 ft breit, schlichter Giebel **DW**	Anzahl
EV0489	Seitliche Sprosse EV0489 908 mm *DW*	1
EV0490	Verglasungsleiste Seitenecke R EV0490 934 mm *DW*	1
EV0491	Scheibensprosse, seitliche Ecke, links, EV0491, 934 mm *DW*	1
EV0404	Bodenprofil, hinterer Giebel, 6 ft breit EV0404 1821 mm	1
EV0408	Purling-Giebel 6 ft breit R EV0408 483 mm	1
EV0413	Hinterer Giebelpfette EV413 850 mm	1
EV0414	Pfetten Giebel 6 ft breit L EV0414 483 mm	1
EV0492	Giebel-Sprosse, 6 ft breit, rechts EV0492 1504 mm *DW*	1
EV0493	Verglasungsleiste Giebel 6 ft breit L EV0493 1504 mm *DW*	1
EV0460	Verglasungsleiste über mittlerer Pfette, 6 ft breit EV0460 901 mm	1
EV0480	Dacheckprofil für Glasstreben, 6 ft breit, EV0480, 1324 mm	1
EV0481	Verglasungsleiste Dachecke L, 6 ft breit, EV0481, 1324 mm	1
EV0521	Dach-Eckverkleidung R, 6 ft breit, EV0521, 1362 mm	1
EV0522	Dach-Eckverkleidung L, 6 ft breit EV0522 1362 mm	1
EV0638M	ALU Vic-Grundplatte hinten 6 ft breit EV0638 1939 mm **MOSS**	1
ROSEPS	Glasabstandhalter 4 mm schwarz	4

Teilelisten

7x8 Hausspezifisch

EVPORHOU68P6B1	Evo Victorian mit Veranda 6x8 Hausbox – 1 von 2	Anzahl
EV0445	Firstbalken 8 ft lang EV0445 2564 mm	1
EV0476	Dachverglasungsleiste 6 ft breit EV0476 1324 mm	3
EV0776	Veranda-Kehleblech-Verglasungsleiste 6 ft links	1
EV0777	Porch Valley Jack Glasleiste 6 ft rechts	1
EV0628M	ALU Vic Firstabdeckung 8 ft lang EV0628 2602 mm **MOSS**	1
D211	Graues Fallrohr, Länge 1625 mm	2
EVPORHOU68P6B2	Evo Victorian mit Veranda 6x8 Hausbox – 2 von 2	
EV0313M	Glass Stop EV0313 **MOSS**	12
EV0537M	Alton Traufverstrebung EV0537 **MOSS**	4
EV0538M	Alton Firstverstrebung EV0538 **MOSS**	2
EVPACVIC	Victorian-Komponentenpaket	1
EVPACVENT	Entlüftungspaket für Evo	2
EVSMMA01	Smalls-Paket Nr. 01 für Evolution	1
EVSMMAVIC01	Smalls-Paket Nr. 01 für Victorian	1
ROSEPS	Glasabstandhalter 4 mm schwarz	2
INS	****ANLEITUNG FÜR DAS GEWÄCHSHAUS****	1

7x12 Hausspezifisch

EVPORHOU612P6B1	Evo Victorian mit Veranda 6x12 Hausbox – 1 von 2	Anzahl
EV0447	Firstbalken 12 ft lang EV0447 3824 mm	1
EV0476	Dachverglasungsleiste, 6 Fuß breit, EV0476, 1324 mm	7
EV0776	Veranda-Kehleblech-Verglasungsleiste 6 ft links	1
EV0777	Porch Valley Jack Glasleiste 6 ft rechts	1
EV0630M	ALU Vic Firstabdeckung 12 ft lang EV0630 3862 mm **MOSS**	1
D211	Graues Fallrohr, Länge 1625 mm	2
EVPORHOU612P6B2	Evo Victorian mit Veranda 6x12 Hausbox – 2 von 2	
EV0313M	Glasanschlag EV0313 **MOSS**	20
EV0537M	Alton-Traufverstrebung EV0537 **MOSS**	8
EV0538M	Alton Firstverstrebung EV0538 **MOSS**	4
EVPACVIC	Victorian-Komponentenpaket	1
EVPACVENT	Lüftungsset für Evo	4
EVSMMA01	Smalls Pack Nr. 01 für Evolution	1
EVSMMAVIC01	Smalls-Paket Nr. 01 für Victorian	1
ROSEPS	Glasabstandhalter 4 mm schwarz	2
INS	****ANLEITUNG FÜR DAS GEWÄCHSHAUS****	1

Teilelisten

1 Fuß tief, speziell für Zwergpflanzen

EVPOR61DW1	Evo Victorian 6 ft breit x 1 ft tief Veranda **DW** – 1 von 2	Anzahl
EV0490	Verglasungsleiste Seitenecke R EV0490 934 mm *DW*	1
EV0491	Verglasungsleiste Seitenecke L EV0491 934 mm *DW*	1
EV0492	Giebel-Sprosse, 6 Fuß breit, R EV0492, 1504 mm *DW*	1
EV0493	Giebel-Verglasungsleiste, 6 ft breit, L EV0493 1504 mm *DW*	1
EV0770	Vic-Veranda-Firstleiste_1 ft Veranda 1259 mm	1
EV0776	Veranda-Tal-Jack-Verglasungsleiste 6 ft LH 840 mm	1
EV0777	Porch Valley Jack Glasleiste 6 ft rechts 840 mm	1
EV0788	Porch Valley-Leiste, 6 ft breit, mit 6 ft/8 ft/10 ft Tiefe, 1593 mm	2
EV0792	Verglasungsleiste für Veranda, Innenecke, 932 mm *DW*	2
EV0796	Verglasungsleiste für Veranda, Innenecke links 932 mm *DW*	1
EV0797	Verglasungsleiste für Veranda, Innenecke rechts, 932 mm *DW*	1
EV1161M	Veranda-Trog-Dachrinne_6 ft breit 1610 mm **MOSS**	2
EV1174M	Veranda-Firstabdeckung 1 ft tief 1276 mm **MOSS**	1

Speziell für die 1 Fuß tiefe Veranda-Zwergsorge

EVPOR61DW2	Evo Victorian 6 ft breit x 1 ft tief, Vorbau **DW** – 2 von 2	Anzahl
EV0005	Bodenprofil, vorderer Giebel, 5 ft breit EV0005 546 mm	2
EV0408	Giebelpfette 6 ft breit R EV0408 483 mm	1
EV0414	Giebelpfette 6 ft breit L EV0414 483 mm	1
EV0471	Fensterleiste über der Tür, 6 ft breit EV0471 566 mm	1
EV0480	Dacheckprofil für Glasstreben, 6 ft breit, EV0480, 1324 mm	1
EV0481	Verglasungsleiste Dachecke L, 6 ft breit, EV0481, 1324 mm	1
EV0521	Dach-Eckverkleidung R, 6 ft breit, EV0521, 1362 mm	1
EV0522	Dach-Eckverkleidung L, 6 ft breit EV0522 1362 mm	1
EV0906	Verandabodenprofil 1 ft tief 286 mm	2
EV0908	Verandavordach-Handlauf, 1 ft tief, links 373 mm	1
EV0909	Verandavordach-Geländer, 1 ft tief, rechts, 373 mm	1
EV0538M	Alton Ridge-Verstrebung EV0538 **MOSS**	1
EV0632M	ALU Vic Grundplatte vorne, 6 Fuß breit, R EV0632, 566 mm **MOSS**	1
EV0633M	ALU Vic-Grundplatte vorne, 6 ft breit, links EV0633 566 mm **MOSS**	1
EV1150M	ALU Vic-Grundplatte_Veranda 1 ft links **MOSS**	1
EV1151M	ALU Vic Grundplatte_Veranda 1 ft rechts **MOSS**	1
EV1163M	Vordach-Rinne 1 ft tief, links 332 mm **MOSS**	1
EV1164M	Verandadachrinne, 1 ft tief, rechts, 332 mm **MOSS**	1
EV1171	Graues Fallrohr, Länge 1625 mm	2
EV1172	EV1172	1
EV1173	EV1173	1
EV1174	EV1174	1
EV1175	EV1175	1
EV1176	EV1176	1
EV1177	EV1177	1
EV1178	EV1178	1
EV1179	EV1179	1
EV1180	EV1180	1
EV1181	EV1181	1
EV1182	EV1182	1
EV1183	EV1183	1
EV1184	EV1184	1
EV1185	EV1185	1
EV1186	EV1186	1
EV1187	EV1187	1
EV1188	EV1188	1
EV1189	EV1189	1
EV1190	EV1190	1
EV1191	EV1191	1
EV1192	EV1192	1
EV1193	EV1193	1
EV1194	EV1194	1
EV1195	EV1195	1
EV1196	EV1196	1
EV1197	EV1197	1
EV1198	EV1198	1
EV1199	EV1199	1
EV1200	EV1200	1
EV1201	EV1201	1
EV1202	EV1202	1
EV1203	EV1203	1
EV1204	EV1204	1
EV1205	EV1205	1
EV1206	EV1206	1
EV1207	EV1207	1
EV1208	EV1208	1
EV1209	EV1209	1
EV1210	EV1210	1
EV1211	EV1211	1
EV1212	EV1212	1
EV1213	EV1213	1
EV1214	EV1214	1
EV1215	EV1215	1
EV1216	EV1216	1
EV1217	EV1217	1
EV1218	EV1218	1
EV1219	EV1219	1
EV1220	EV1220	1
EV1221	EV1221	1
EV1222	EV1222	1
EV1223	EV1223	1
EV1224	EV1224	1
EV1225	EV1225	1
EV1226	EV1226	1
EV1227	EV1227	1
EV1228	EV1228	1
EV1229	EV1229	1
EV1230	EV1230	1
EV1231	EV1231	1
EV1232	EV1232	1
EV1233	EV1233	1
EV1234	EV1234	1
EV1235	EV1235	1
EV1236	EV1236	1
EV1237	EV1237	1
EV1238	EV1238	1
EV1239	EV1239	1
EV1240	EV1240	1
EV1241	EV1241	1
EV1242	EV1242	1
EV1243	EV1243	1
EV1244	EV1244	1
EV1245	EV1245	1
EV1246	EV1246	1
EV1247	EV1247	1
EV1248	EV1248	1
EV1249	EV1249	1
EV1250	EV1250	1
EV1251	EV1251	1
EV1252	EV1252	1
EV1253	EV1253	1
EV1254	EV1254	1
EV1255	EV1255	1
EV1256	EV1256	1
EV1257	EV1257	1
EV1258	EV1258	1
EV1259	EV1259	1
EV1260	EV1260	1
EV1261	EV1261	1
EV1262	EV1262	1
EV1263	EV1263	1
EV1264	EV1264	1
EV1265	EV1265	1
EV1266	EV1266	1
EV1267	EV1267	1
EV1268	EV1268	1
EV1269	EV1269	1
EV1270	EV1270	1
EV1271	EV1271	1
EV1272	EV1272	1
EV1273	EV1273	1
EV1274	EV1274	1
EV1275	EV1275	1
EV1276	EV1276	1
EV1277	EV1277	1
EV1278	EV1278	1
EV1279	EV1279	1
EV1280	EV1280	1
EV1281	EV1281	1
EV1282	EV1282	1
EV1283	EV1283	1
EV1284	EV1284	1
EV1285	EV1285	1
EV1286	EV1286	1
EV1287	EV1287	1
EV1288	EV1288	1
EV1289	EV1289	1
EV1290	EV1290	1
EV1291	EV1291	1
EV1292	EV1292	1
EV1293	EV1293	1
EV1294	EV1294	1
EV1295	EV1295	1
EV1296	EV1296	1
EV1297	EV1297	1
EV1298	EV1298	1
EV1299	EV1299	1
EV1300	EV1300	1
EV1301	EV1301	1
EV1302	EV1302	1
EV1303	EV1303	1
EV1304	EV1304	1
EV1305	EV1305	1
EV1306	EV1306	1
EV1307	EV1307	1
EV1308	EV1308	1
EV1309	EV1309	1
EV1310	EV1310	1
EV1311	EV1311	1
EV1312	EV1312	1
EV1313	EV1313	1
EV1314	EV1314	1
EV1315	EV1315	1
EV1316	EV1316	1
EV1317	EV1317	1
EV1318	EV1318	1
EV1319	EV1319	1
EV1320	EV1320	1
EV1321	EV1321	1
EV1322	EV1322	1
EV1323	EV1323	1
EV1324	EV1324	1
EV1325	EV1325	1
EV1326	EV1326	1
EV1327	EV1327	1
EV1328	EV1328	1
EV1329	EV1329	1
EV1330	EV1330	1
EV1331	EV1331	1
EV1332	EV1332	1
EV1333	EV1333	1
EV1334	EV1334	1
EV1335	EV1335	1
EV1336	EV1336	1
EV1337	EV1337	1
EV1338	EV1338	1
EV1339	EV1339	1
EV1340	EV1340	1
EV1341	EV1341	1
EV1342	EV1342	1
EV1343	EV1343	1
EV1344	EV1344	1
EV1345	EV1345	1
EV1346	EV1346	1
EV1347	EV1347	1
EV1348	EV1348	1
EV1349	EV1349	1
EV1350	EV1350	1
EV1351	EV1351	1
EV1352	EV1352	1
EV1353	EV1353	1
EV1354	EV1354	1
EV1355	EV1355	1
EV1356	EV1356	1
EV1357	EV1357	1
EV1358	EV1358	1
EV1359	EV1359	1
EV1360	EV1360	1
EV1361	EV1361	1
EV1362	EV1362	1
EV1363	EV1363	1
EV1364	EV1364	1
EV1365	EV1365	1
EV1366	EV1366	1
EV1367	EV1367	1
EV1368	EV1368	1
EV1369	EV1369	1
EV1370	EV1370	1
EV1371	EV1371	1
EV1372	EV1372	1
EV1373	EV1373	1
EV1374	EV1374	1
EV1375	EV1375	1
EV1376	EV1376	1
EV1377	EV1377	1
EV1378	EV1378	1
EV1379	EV1379	1
EV1380	EV1380	1
EV1381	EV1381	1
EV1382	EV1382	1
EV1383	EV1383	1
EV1384	EV1384	1
EV1385	EV1385	1
EV1386	EV1386	1
EV1387	EV1387	1
EV1388	EV1388	1
EV1389	EV1389	1
EV1390	EV1390	1
EV1391	EV1391	1
EV1392	EV1392	1
EV1393	EV1393	1
EV1394	EV1394	1
EV1395	EV1395	1
EV1396	EV1396	1
EV1397	EV1397	1
EV1398	EV1398	1
EV1399	EV1399	1
EV1400	EV1400	1
EV1401	EV1401	1
EV1402	EV1402	1
EV1403	EV1403	1
EV1404	EV1404	1
EV1405	EV1405	1
EV1406	EV1406	1
EV1407	EV1407	1
EV1408	EV1408	1
EV1409	EV1409	1
EV1410	EV1410	1
EV1411	EV1411	1
EV1412	EV1412	1
EV1413	EV1413	1
EV1414	EV1414	1
EV1415	EV1415	1
EV1416	EV1416	1
EV1417	EV1417	1
EV1418	EV1418	1
EV1419	EV1419	1
EV1420	EV1420	1
EV1421	EV1421	1
EV1422	EV1422	1
EV1423	EV1423	1
EV1424	EV1424	1
EV1425	EV1425	1
EV1426	EV1426	1
EV1427	EV1427	1
EV1428	EV1428	1
EV1429	EV1429	1
EV1430	EV1430	1
EV1431	EV1431	1
EV1432	EV1432	1
EV1433	EV1433	1
EV1434	EV1434	1
EV1435	EV1435	1
EV1436	EV1436	1
EV1437	EV1437	1
EV1438	EV1438	1
EV1439	EV1439	1
EV1440	EV1440	1
EV1441	EV1441	1
EV1442	EV1442	1
EV1443	EV1443	1
EV1444	EV1444	1
EV1445	EV1445	1
EV1446	EV1446	1
EV1447	EV1447	1
EV1448	EV1448	1
EV1449	EV1449	1
EV1450	EV1450	1
EV1451	EV1451	1
EV1452	EV1452	1
EV1453	EV1453	1
EV1454	EV1454	1
EV1455	EV1455	1
EV1456	EV1456	1
EV1457	EV1457	1
EV1458	EV1458	1

Teilelisten

Zedernholz- Abdeckung

EVPOR61CAPCDW		Evo Victorian Porch Zedernholz-Abdeckung 6 ft x 1 ft **DW**	Anzahl
Giebel	EV0556	Zedernholz-Abdeckung, seitliche Ecke R EV0556 946 mm *HB/DW*	1
	EV0557	Zedernholz-Abdeckleiste, seitliche Ecke L EV0557 946 mm *HB/DW*	1
	EV0564	Zedernholz-Abschlussleiste Giebel 6 ft breit R EV0564 1422 mm *HB/DW*	1
	EV0565	Giebelabdeckung aus Zedernholz, 6 ft breit, L EV0565 1422 mm *HB/DW*	1
	EV0569	Zedernholz-Abdeckung über der Tür, 6 ft breit EV0570 528 mm	1
Seite	EV0555	Zedernholz-Abdeckleiste EV0555 910 mm *HB/DW*	2
	EV1180M	ALU Vic Veranda Inneneck-Seitenabdeckung 909 mm **MOSS** *HB/DW*	2
Dach	EV0593	Zedernholz-Abdeckleiste für Dachecken, 6 ft breit EV0593 1328 mm	2
	EV1194	Verandadach-Kehlabdeckung 6 ft links 849 mm	1
	EV1195	Porch Valley Jack-Abdeckung 6 ft rechts 849 mm	1
	02-1356	Klares Silikon	1
	EV0227	PVC-Verglasung 10 m (m700) 1729D10GP Rolle	1

		Evo Victorian mit Veranda-Zedernholzverkleidung **DW**	EVPOR68C APCDW	EVPOR612C APCDW
Giebel	EV0556	Zedernholzverkleidung Seitenecke R EV0556 946 mm *HB/DW*	2	
	EV0557	Zedernholz-Abschlussleiste, seitliche Ecke, L EV0557, 946 mm *HB/DW*	2	
	EV0564	Zedernholz-Abdeckleiste Giebel 6 ft breit R EV0564 1424 mm *HB/DW*	2	
	EV0565	Giebelabdeckung aus Zedernholz, 6 ft breit, L EV0565 1424 mm *HB/DW*	2	
	EV0566	Zedernholz-Abdeckleiste Mitte, 6 ft breit EV0565 1828 mm *HB/DW*	2	
Seite	EV0555	Zedernholz-Abdeckleiste, seitlich EV0555 909 mm *HB/DW*	7	11
Dach	EV0151	Zedernholz-Abdeckleiste für Dachlüftung EV0151 596 mm	4	8
	EV0588	Dachabdeckung aus Zedernholz, 6 ft breit EV0588 1328 mm	3	7
	EV0593	Zedernholz-Dachabdeckung, Ekelement, 6 ft breit EV0593 1328 mm	4	
	EV1194	Porch Valley Jack Abdeckkappe 6 ft, links	1	
	EV1195	Porch Valley Jack-Abdeckung 6 ft rechts	1	
	02-1356	Klares Silikon	3	4

Aluminium-Abdeckung

EVPOR61CAPADW		Evo Victorian Porch Aluminium-Abdeckleiste 6 ft x 1 ft **DW**	Anzahl
Giebel	EV0656M	ALU Vic-Abdeckung Seitenecke R EV0656 946 mm **MOSS** *HB/DW*	1
	EV0657M	ALU Vic-Abdeckleiste Seitenecke L EV0657 946 mm **MOSS** *HB/DW*	1
	EV0664M	ALU Vic-Abdeckleiste Giebel 6 ft breit R EV0664 1422 mm **MOSS** *HB/DW*	1
	EV0665M	ALU Vic Giebelabdeckung, 6 ft breit, L EV0665, 1422 mm **MOSS** *HB/DW*	1
	EV0669M	ALU Vic-Abdeckung über der Tür, 6 ft breit EV0669 528 mm **MOSS**	1
Seite	EV0655M	ALU Vic-Abdeckung seitlich EV0655 909 mm **MOSS** *HB/DW*	2
	EV1180M	ALU Vic Veranda-Inneneck-Seitenabdeckung 909 mm **MOSS** *HB/DW*	2
Dach	EV0693M	ALU Vic Dacheckabdeckung 6 ft breit EV0693 1328 mm **MOSS**	2
	EV1184M	Veranda-Kehleblech 6 ft LH_Alu 849 mm **MOSS**	1
	EV1185M	Porch Valley Jack-Abdeckung 6 ft RH_Alu 849 mm **MOSS**	1
Gummi	EV0227	PVC-Verglasung 10 m (m700) 1729D10GP Rolle	3

		Evo Victorian mit Vorbau, Aluminium-Abdeckung **DW**	EVPOR68C APADW	EVPOR612C APADW
Giebel	EV0656M	ALU-Vic-Abdeckung Seitenecke R EV0656 946 mm **MOSS** *HB/DW*	2	
	EV0657M	ALU Vic-Abdeckleiste Seitenecke L EV0657 946 mm **MOSS** *HB/DW*	2	
	EV0664M	ALU Vic-Abdeckleiste Giebel 6 ft breit R EV0664 1424 mm **MOSS** *HB/DW*	2	
	EV0665M	ALU Vic Giebelabdeckung 6 ft breit L EV0665 1424 mm **MOSS** *HB/DW*	2	
	EV0666M	ALU Vic Abdeckleiste, 6 ft breit, EV0666, 1828 mm **MOSS** *HB/DW*	2	
Seite	EV0655M	ALU Vic Seitenabdeckung EV0655 909 mm **MOSS** *HB/DW*	7	11
Dach	EV0251M	ALU-Dachlüftungsabdeckung EV0251 596 mm **MOSS**	4	8
	EV0688M	ALU-Vic-Abdeckung für Dächer, 6 ft breit EV0688 1328 mm **MOSS**	3	7
	EV0693M	ALU Vic-Abdeckprofil für Dachecken, 6 ft breit EV0693 1328 mm **MOSS**	4	
	EV1184M	Veranda-Kehleblech 6 ft LH_Alu 849 mm **MOSS**	1	
	EV1185M	Porch Valley Jack-Abdeckung 6 ft RH_Alu 849 mm **MOSS**	1	
Gummi	EV0227	PVC-Verglasungsfolie 10 m (m700) 1729D10GP, Rolle	7	-
	EV0231	PVC-Verglasung 100 m (m700) 1729D10GP Rolle	-	1

Teilelisten

EVPACPOR	Evo Victorian Veranda-Bausatz	Anzahl
EV0535M	Alton Victorian-Endstück für Gussrinnen, rechts, Oberfläche MOSS 7003	1
EV0536M	Alton Victorian-Endstück für Dachrinne, links, MOSS 7003-Oberfläche	1
EV0539M	Alton Victorian Endkappe aus Aluminiumguss, Oberfläche MOSS 7003	1
EV0540M	Alton Victorian Endkappe aus Aluminiumguss, Oberfläche MOSS 7003	1
EV1157M	Veranda-Tal-Oberhalterung	2
EV1158M	Vordach-Traufkonsole	2
EV1159M	Verbindungshalterung für Verandadach	2
EV1160M	Porch Valley-Rinnenoberhalterung	1
EV1168	Einsatz für Veranda-Regenrinne	2

EVSMAPOR1	Evo Victorian Veranda-Kleinteile-Set	Anzahl
D201	Abzweigstützen	2
D207	Fallrohranschluss	6
D244	M6-Aluminiummutter x 20 F5006	1
D267	10 mm Alu-Schraube M6 – 10er-Beutel	1
EV0334	80 mm Csk SS EV0334	10
EV0335	25 mm x 5 Csk Pozi-Holzschraube A2 SS EV0335 (Scharnierschraube)	6
EV0366	60 mm Pan-Poz-Schraube aus Edelstahl EV0366	1
HE588	Schraube, Vierkantkopf – 15 mm, M6	1
EV0311M	ALU-Basis-Verbindungswinkel EV0311 60 mm **MOSS**	4
EV0313M	Glasanschlag EV0313 **MOSS**	4
EV0740M	Fallrohrhalterung (D841) EV0740 25 mm	4

EVPACVIC	Evo Victorian Allgemeines Guss- und Komponentenpaket	Anzahl
EV0610	TÜRGRIF-SET IN SATIN-CHROM MIT BEFESTIGUNGEN AUS EDELSTAHL	1
EV0540M	ALTON VICTORIAN GUSSEISENE ENDKAPPE, AUSFÜHRUNG MOSS 7003	2
EV0539M	ALTON VICTORIAN KUPFELSTÜCK AUS GEGOSSENEM ALUMINIUM MOSS 7003-OBERFLÄCHE	2
EV0535M	ALTON VICTORIAN GEGOSSENER DACHRINNENENDSTOPPER RHS MOSS 7003-OBERFLÄCHE	2
EV0536M	ALTON VICTORIAN GUSSEISENER DACHRINNENENDSTÜCK LINKS MOSS 7003 OBERFLÄCHE	2
EV0740M	Fallrohrhalterung (D841) EV0740 25 mm MOSS	4
D207	ABLAUFROHR-SCHUH	6
D201	AUSLASSSTUTZEN	2
D214	BLINDSTOPFEN	2

EVSMAVIC01	VICTORIAN EVO KLEINPAKET NR. 01	Anzahl
EV0330	25 mm x 4 CSK-Schrauben A2 SS Holzschrauben EV0330	54
EV0331	25 mm x 4 Pan-Pozi A2 Edelstahl-Holzschrauben EV0331	64
EV0332	40 mm x 4 Pan-Pozi-Holzschrauben A2 aus Edelstahl EV0332	150
EV0334	80 mm x 5 CSK-Schrauben A2 SS für Holz EV0334	16
EV0339	100 mm x 5 CSK-Poz-A2-Edelstahl-Holzschrauben EV0339	14
HE588	HE588 Langer Edelstahlbolzen, Vierkantkopf 15 mm M6	4

EVSMA01	KLEINTEILESATZ NR. 01 FÜR EVOLUTION	Anzahl
EV0328	20 mm x 4 Pan Pozi A2 Edelstahlschraube	46
EV0329	13 mm Pan Poz selbstbohrende A2-Edelstahlschraube EV0329	14
EV0330	25 mm x 4 CSK-Poz-A2-Edelstahl-Holzschrauben EV0330	16
EV0331	25 mm x 4 Pan-Pozi A2 Edelstahl-Holzschrauben EV0331	232
EV0332	40 mm x 4 Pan-Pozi A2 Edelstahl-Holzschrauben EV0332	75
EV0333	50 mm x 5 CSK-Pozi-A2-Edelstahl-Holzschrauben EV0333	72
EV0334	80 mm x 5 CSK-Poz-A2-Edelstahl-Holzschrauben EV0334	26
02-1680	Pan Pin 30 x 1,6 mm Edelstahl	4
EV0337	4-mm-Bohrer	1
02-1787	Kunststoff-Rawplug Braun – Standard	20
D174M	Sockelhalterung D174 **MOSS**	11
EV0311M	ALU-Sockelverbindungshalterung EV0311 60 mm **MOSS**	4
D119	Silikon, klar, 80 ml	1
D244	M6 Alu-Mutter x 20 F5006	1
D267	M6 x 10 mm Schraube – 10er-Pack	1
D241	M6 x 10 mm Schraube mit abgeschnittenem Kopf – Beutel mit 12 Stück	1

